



# Εγχειρίδιο χρήσης

SILENO city, smart SILENO city  
SILENO life, smart SILENO life



[gardena.com](http://gardena.com)



---

## Περιεχόμενα

---

1	Εισαγωγή	
1.1	Εισαγωγή.....	3
1.2	Επισκόπηση προϊόντος.....	4
1.3	Σύμβολα στο προϊόν.....	5
1.4	Σύμβολα στην οθόνη.....	6
1.5	Σύμβολα στην μπαταρία.....	6
1.6	Επισκόπηση δομής μενού.....	7
1.7	Επισκόπηση δομής μενού.....	8
1.8	Οθόνη.....	9
1.9	Πληκτρολόγιο .....	9
2	Ασφάλεια	
2.1	Ορισμοί για την ασφάλεια.....	10
2.2	Γενικές οδηγίες ασφαλείας.....	10
2.3	Οδηγίες ασφαλείας για τη λειτουργία.....	12
3	Εγκατάσταση	
3.1	Εισαγωγή - Εγκατάσταση.....	16
3.2	Πριν από την εγκατάσταση των καλωδίων.....	16
3.3	Πριν από την εγκατάσταση του προϊόντος.....	16
3.4	Εγκατάσταση του προϊόντος.....	20
3.5	Τοποθέτηση του καλωδίου στη θέση του με πασάλους.....	22
3.6	Θάψιμο του καλωδίου οριοθέτησης ή του καλωδίου οδήγησης.....	22
3.7	Αλλαγή της θέσης του καλωδίου οριοθέτησης ή του καλωδίου οδήγησης.....	22
3.8	Πρόεκταση του καλωδίου οριοθέτησης ή του καλωδίου οδήγησης.....	22
3.9	Μετά την εγκατάσταση του προϊόντος.....	23
3.10	Ρυθμίσεις στο προϊόν.....	23
4	Λειτουργία	
4.1	Κουμπί ON/OFF.....	31
4.2	Εκκίνηση λειτουργίας του προϊόντος.....	31
4.3	Τρόποι λειτουργίας.....	31
4.4	Διακοπή.....	32
4.5	Απενεργοποίηση.....	32
4.6	Χρονοδιάγραμμα και Λειτουργία αναμονής.....	33
4.7	Φόρτιση της μπαταρίας.....	34
4.8	Ρύθμιση του ύψους κοπής.....	34
5	Συντήρηση	
5.1	Εισαγωγή - Συντήρηση.....	35
5.2	Καθαρισμός του προϊόντος.....	35
5.3	Αντικατάσταση των λεπίδων.....	36
5.4	Ενημέρωση λογισμικού.....	37
5.5	Μπαταρία.....	37
5.6	Χειμερινή συντήρηση.....	38
6	Αντιμετώπιση προβλημάτων	
6.1	Εισαγωγή - Αντιμετώπιση προβλημάτων..	39
6.2	Μηνύματα σφάλματος.....	40
6.3	Μηνύματα πληροφοριών.....	45
6.4	Ενδεικτική λυχνία στη βάση φόρτισης.....	47
6.5	Συμπτώματα.....	48
6.6	Εντοπίστε κομμένα σημεία στο καλώδιο βρόχου.....	50
7	Μεταφορά, αποθήκευση και απόρριψη	
7.1	Μεταφορά.....	53
7.2	Αποθήκευση.....	53
7.3	Απόρριψη.....	53
8	Τεχνικά στοιχεία	
8.1	Τεχνικά στοιχεία.....	54
9	Εγγύηση	
9.1	Όροι εγγύησης.....	57
10	Δήλωση Συμμόρφωσης ΕΚ	
10.1	Δήλωση Συμμόρφωσης ΕΚ.....	58

---

# 1 Εισαγωγή

---

## 1.1 Εισαγωγή

<b>Αριθμός σειράς:</b>
<b>Κωδικός PIN:</b>
<b>Κλειδί δήλωσης προϊόντος:</b>

Ο αριθμός σειράς βρίσκεται στην πινακίδα στοιχείων και στο χαρτοκιβώτιο του προϊόντος.

- Χρησιμοποιήστε τον αριθμό σειράς για να δηλώσετε το προϊόν σας στη διεύθυνση [www.gardena.com](http://www.gardena.com).

### 1.1.1 Υποστήριξη

Για υποστήριξη σχετικά με το προϊόν GARDENA, απευθυνθείτε στο τμήμα κεντρικής εξυπηρέτησης της GARDENA.

### 1.1.2 Περιγραφή προϊόντος

**Περιεχόμενα** Η GARDENA ενημερώνει τακτικά την εμφάνιση και τη λειτουργία των προϊόντων. Ανατρέξτε στην ενότητα *Υποστήριξη στη σελίδα 3*.

τροφοδοσίας και κόβει το γρασίδι αυτόματα. Δεν είναι απαραίτητη η συλλογή του γρασιδιού.

Ο χειριστής επιλέγει τις ρυθμίσεις λειτουργίας με τα πλήκτρα στο πληκτρολόγιο. Στην οθόνη εμφανίζονται οι επιλεγμένες και οι δυνατές ρυθμίσεις λειτουργίας, καθώς και ο τρόπος λειτουργίας του προϊόντος.

Το καλώδιο οριοθέτησης και το καλώδιο οδήγησης ελέγχουν την κίνηση του προϊόντος εντός του χώρου εργασίας.

Το προϊόν είναι ένα ρομπωτικό χλοοκοπτικό. Το προϊόν χρησιμοποιεί την μπαταρία ως πηγή

## 1.2 Επισκόπηση προϊόντος

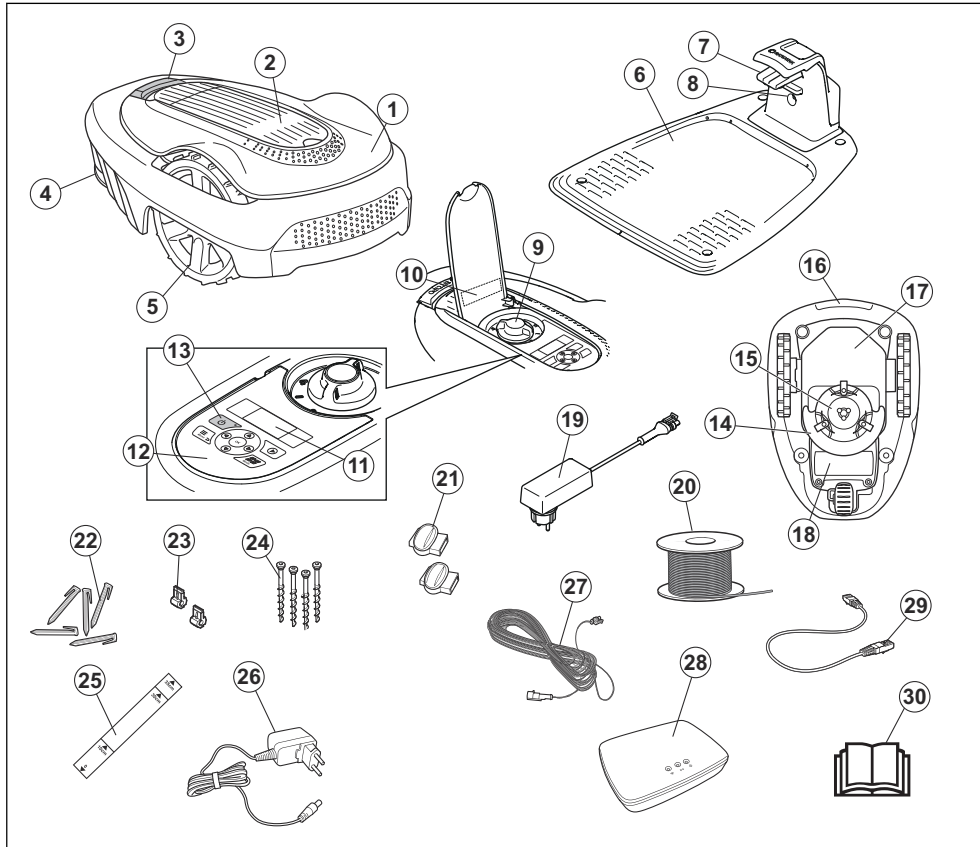

Οι αριθμοί στην εικόνα αναπαριστούν τα εξής:

1. Σώμα
2. Κάλυμμα οθόνης και πληκτρολόγιο
3. Κουμπί διακοπής
4. Οπίσθιος τροχός (SILENO city) / Οπίσθιοι τροχοί (SILENO life)
5. Εμπρός τροχοί
6. Βάση φόρτισης
7. Επαφές φόρτισης
8. Ενδεικτικές λυχνίες LED για τον έλεγχο λειτουργίας της βάσης φόρτισης, του καλωδίου οριοθέτησης και του καλωδίου οδήγησης
9. Ρύθμιση ύψους κοπής
10. Πινακίδα στοιχείων
11. Οθόνη
12. Πληκτρολόγιο
13. Κουμπί ON/OFF
14. Σύστημα κοπής
15. Δίσκος λειπίδων
16. Χειρολαβή
17. Κιβώτιο στο σασί με ηλεκτρονικά, μπαταρία και μοτέρ
18. Κάλυμμα μπαταρίας
19. Τροφοδοτικό (ενδέχεται να διαφέρει εξωτερικά ανάλογα με τον κατασκευαστή)
20. Καλώδιο βρόχου για το βρόχο οριοθέτησης και το καλώδιο οδήγησης
21. Σύνδεσμοι για το καλώδιο βρόχου
22. Πάσσαλοι

23. Σύνδεσμος για το καλώδιο βρόχου
24. Βίδες ασφάλισης της βάσης φόρτισης
25. Μετρητής που διευκολύνει την τοποθέτηση του καλωδίου οριοθέτησης (ο μετρητής αποσπάται από το κουτί)
26. Τροφοδοτικό έξυπνης πύλης (Smart Gateway) (μόνο για το έξυπνο μοντέλο)
27. Καλώδιο χαμηλής τάσης
28. Έξυπνη πύλη (Smart Gateway) (μόνο για το έξυπνο μοντέλο)
29. Καλώδιο LAN έξυπνης πύλης (Smart Gateway) (μόνο για το έξυπνο μοντέλο)
30. Εγχειρίδιο χρήσης και γρήγορος οδηγός

### 1.3 Σύμβολα στο προϊόν

Τα σύμβολα αυτά βρίσκονται πάνω στο προϊόν. Μελετήστε τα προσεκτικά.



**ΠΡΟΕΙΔΟΠΟΙΗΣΗ:** Διαβάστε προσεκτικά τις οδηγίες χρήσης πριν χρησιμοποιήσετε το προϊόν.



**ΠΡΟΕΙΔΟΠΟΙΗΣΗ:** Θέστε σε λειτουργία τη συσκευή απενεργοποίησης πριν εκτελέσετε εργασίες ή ανυψώσετε το προϊόν.

Το προϊόν μπορεί να εκκινήσει μόνο αν το κουμπί **ON/OFF** είναι πατημένο και η ενδεικτική λυχνία είναι αναμμένη. Επίσης, πρέπει να εισαχθεί ο σωστός κωδικός PIN. Πριν από κάθε επιθεώρηση ή συντήρηση, απενεργοποιήστε το προϊόν και βεβαιωθείτε ότι η ενδεικτική λυχνία στο κουμπί **ON/OFF** δεν είναι αναμμένη.



**ΠΡΟΕΙΔΟΠΟΙΗΣΗ:** Παραμένετε σε απόσταση ασφαλείας από το προϊόν όταν βρίσκεται σε λειτουργία. Διατηρήστε τα χέρια και τα πόδια σας μακριά από τις περιστρεφόμενες λεπίδες.



**ΠΡΟΕΙΔΟΠΟΙΗΣΗ:** Μην ανεβαίνετε πάνω στο προϊόν. Μην τοποθετείτε ποτέ τα χέρια ή τα πόδια σας κοντά ή κάτω από το προϊόν.

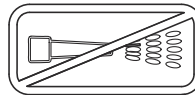

Μην χρησιμοποιείτε συσκευή πλύσης με νερό υπό πίεση.



Αυτό το προϊόν συμμορφώνεται με τις ισχύουσες Οδηγίες της ΕΚ.



Εκπομπές θορύβου στο περιβάλλον. Οι εκπομπές θορύβου του προϊόντος αναφέρονται στην ενότητα *Τεχνικά*

στοιχεία στη σελίδα 54 και στην πινακίδα στοιχείων.



Δεν επιτρέπεται η απόρριψη αυτού του προϊόντος ως κανονικό οικιακό απόρριμμα. Βεβαιωθείτε ότι το προϊόν θα ανακυκλωθεί σύμφωνα με τις απαιτήσεις της τοπικής νομοθεσίας.



Μην κόβετε, μην προεκτείνετε και μην ενώνετε το καλώδιο χαμηλής τάσης με άλλα καλώδια.

Μην χρησιμοποιείτε χορτοκοπτικό κοντά στο καλώδιο χαμηλής τάσης. Να είστε ιδιαίτερα προσεκτικοί κατά τη χορτοκοπή στα σημεία όπου βρίσκονται τα καλώδια.

#### 1.4 Σύμβολα στην οθόνη



Η λειτουργία χρονοδιαγράμματος ελέγχει πότε το προϊόν κόβει το γρασίδι.



Η λειτουργία SensorControl προσαρμόζει αυτόματα τα διαστήματα κοπής ανάλογα με το ρυθμό ανάπτυξης του γρασιδιού.



Με τη λειτουργία ρυθμίσεων ορίζονται οι γενικές ρυθμίσεις για τα προϊόντα.



Το προϊόν δεν κόβει το γρασίδι λόγω της λειτουργίας χρονοδιαγράμματος.



Το προϊόν παρακάμπτει τη λειτουργία χρονοδιαγράμματος.



Η ένδειξη μπαταρίας εμφανίζει το επίπεδο φόρτισης της μπαταρίας. Κατά τη φόρτιση του προϊόντος, το σύμβολο αναβοσβήνει.



Το προϊόν τοποθετείται στη βάση φόρτισης, αλλά η μπαταρία δεν φορτίζεται.



Το προϊόν έχει τεθεί στη λειτουργία ECO.

#### 1.5 Σύμβολα στην μπαταρία



Διαβάστε τις οδηγίες χρήσης.



Μην απορρίπτετε την μπαταρία σε φωτιά και μην την εκθέτετε σε πηγές θερμότητας.



Μην βυθίζετε την μπαταρία σε νερό.

## 1.6 Επισκόπηση δομής μενού

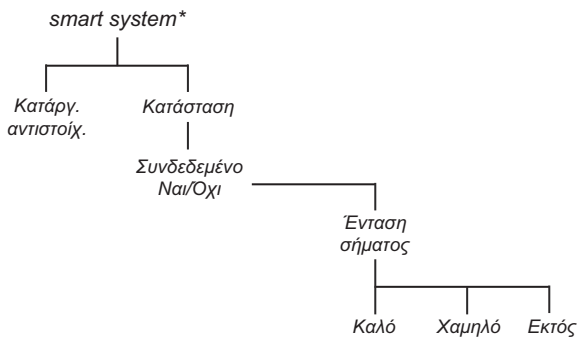
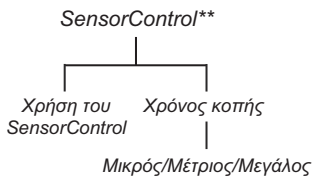
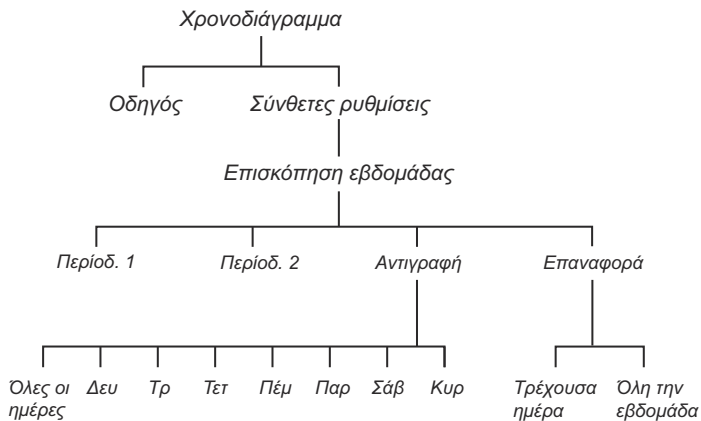

\* smart SILENO city και smart SILENO life  
 \*\* SILENO life και smart SILENO life

## 1.7 Επισκόπηση δομής μενού

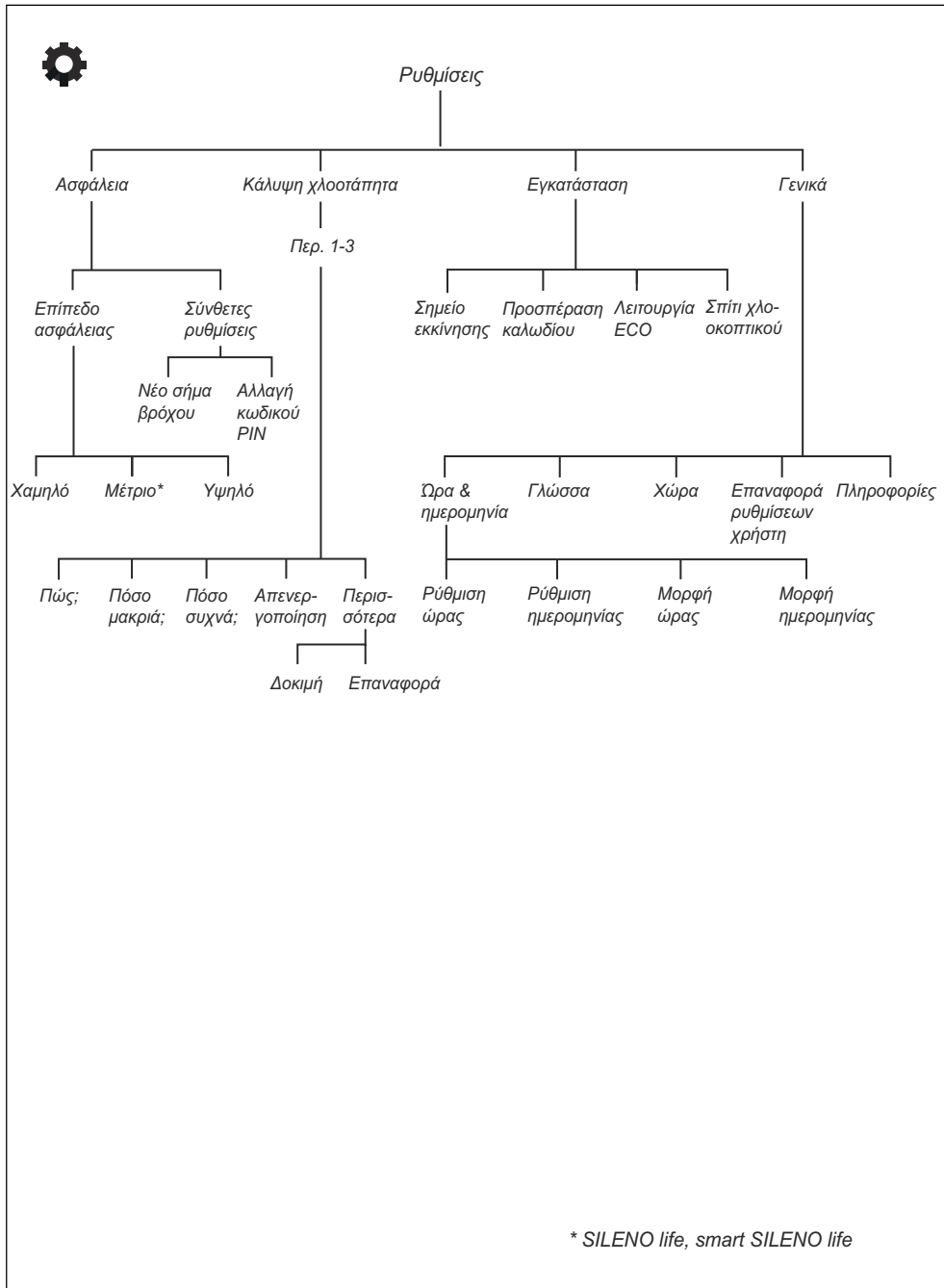

\* SILENO life, smart SILENO life



## 1.8 Οθόνη

Στην οθόνη του προϊόντος εμφανίζονται πληροφορίες και ρυθμίσεις του προϊόντος.

Για να αποκτήσετε πρόσβαση στην οθόνη, πατήστε το κουμπί **STOP**.

## 1.9 Πληκτρολόγιο

Το πληκτρολόγιο αποτελείται από 6 ομάδες κουμπιών:

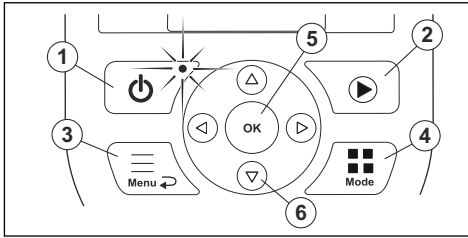

1. Το κουμπί **ON/OFF** χρησιμοποιείται για την **ΕΝΕΡΓΟΠΟΙΗΣΗ/ΑΠΕΝΕΡΓΟΠΟΙΗΣΗ** του προϊόντος. Η ενδεικτική λυχνία στο κουμπί **ON/OFF** είναι μια σημαντική ένδειξη κατάστασης. Ανατρέξτε στην ενότητα *Ενδεικτική λυχνία στη σελίδα 31*.
2. Το κουμπί εκκίνησης **Start** χρησιμοποιείται για την εκκίνηση της λειτουργίας του προϊόντος.
3. Το κουμπί **Μενού** χρησιμοποιείται για τη μετάβαση στο κύριο μενού.

**Περιεχόμενα** Το κουμπί **Μενού** χρησιμοποιείται επίσης ως κουμπί **Επιστροφής**, κατά τη μετακίνηση προς τα πάνω στις λίστες του μενού.

4. Το κουμπί **Τρόπος λειτουργίας** χρησιμοποιείται για να επιλέξετε τρόπο λειτουργίας, για παράδειγμα, *Κύρια περιοχή* ή *Στάθμευση*.
5. Το κουμπί **OK** χρησιμοποιείται για την επιβεβαίωση των επιλεγμένων ρυθμίσεων στα μενού.
6. Τα **πλήκτρα βέλους** χρησιμοποιούνται για την πλοήγηση στο μενού. Τα **πλήκτρα επάνω/κάτω βέλους** μπορούν επίσης να χρησιμοποιηθούν για την εισαγωγή ψηφίων, για παράδειγμα, για τον κωδικό PIN, την ώρα και την ημερομηνία

---

## 2 Ασφάλεια

---

### 2.1 Ορισμοί για την ασφάλεια

Για την επισήμανση ειδικών σημαντικών τμημάτων του εγχειριδίου χρησιμοποιούνται προειδοποιήσεις, συστάσεις προσοχής και σημειώσεις.



**ΠΡΟΕΙΔΟΠΟΙΗΣΗ:** Χρησιμοποιείται όταν υπάρχει κίνδυνος τραυματισμού ή θανάτου του χειριστή ή άλλων παριστάμενων ατόμων, αν δεν τηρηθούν οι οδηγίες που παρέχονται στο εγχειρίδιο.



**ΠΡΟΣΟΧΗ:** Χρησιμοποιείται όταν υπάρχει κίνδυνος πρόκλησης ζημιάς στο προϊόν, σε άλλα υλικά ή στον

παρακείμενο χώρο, αν δεν τηρηθούν οι οδηγίες που παρέχονται στο εγχειρίδιο.

---

**Περιεχόμενα** Χρησιμοποιείται για παροχή περισσότερων πληροφοριών, οι οποίες χρειάζονται σε μια δεδομένη κατάσταση.

---

### 2.2 Γενικές οδηγίες ασφαλείας

Για διευκόλυνση, στο εγχειρίδιο χρήσης χρησιμοποιείται το ακόλουθο σύστημα:

- Το κείμενο με *πλάγια γραφή* είναι κείμενο που εμφανίζεται στην οθόνη του προϊόντος ή παραπέμπει σε άλλη ενότητα του εγχειριδίου χρήσης.
- Το κείμενο με *έντονη γραφή* είναι ένα από τα πλήκτρα στο πληκτρολόγιο του προϊόντος.
- Οι λέξεις με *ΚΕΦΑΛΑΙΑ* γράμματα και *πλάγια γραφή* αναφέρονται στους διάφορους τρόπους λειτουργίας του προϊόντος.

## **2.2.1 ΣΗΜΑΝΤΙΚΟ. ΔΙΑΒΑΣΤΕ ΠΡΟΣΕΚΤΙΚΑ ΠΡΙΝ ΑΠΟ ΤΗ ΧΡΗΣΗ. ΚΡΑΤΗΣΤΕ ΤΟ ΓΙΑ ΜΕΛΛΟΝΤΙΚΗ ΑΝΑΦΟΡΑ**

---

Ο χειριστής είναι υπεύθυνος για ατυχήματα ή κινδύνους που μπορεί να προκύψουν σε άλλα άτομα ή στην ακίνητη περιουσία τους.

Αυτή η συσκευή δεν προορίζεται για χρήση από άτομα (συμπεριλαμβανομένων των παιδιών) με μειωμένες κινητικές, αισθητήριες ή νοητικές ικανότητες (που μπορεί να επηρεάσουν τον ασφαλή χειρισμό του προϊόντος) ή από άτομα με έλλειψη γνώσεων και εμπειρίας, εκτός αν τελούν υπό την εποπτεία ή καθοδήγηση ατόμου υπεύθυνου για την ασφάλειά τους αναφορικά με τη χρήση αυτής της συσκευής.

Αυτό το μηχάνημα μπορεί να χρησιμοποιηθεί από παιδιά ηλικίας 8 ετών και άνω και από άτομα με περιορισμένες σωματικές, αισθητήριες ή διανοητικές ικανότητες ή από άτομα χωρίς εμπειρία και γνώση, εφόσον το χρησιμοποιούν υπό επιτήρηση ή έχουν λάβει οδηγίες σχετικά με την ασφαλή χρήση του και κατανοούν τους κινδύνους που ενέχονται. Οι τοπικοί κανονισμοί μπορεί να θέτουν περιορισμούς για την ηλικία του χειριστή. Ο καθαρισμός και η συντήρηση δεν επιτρέπεται να εκτελούνται από παιδιά χωρίς επίβλεψη.

Μην συνδέετε ποτέ το τροφοδοτικό σε πρίζα αν το φως ή το καλώδιο έχει υποστεί ζημιά. Αν το καλώδιο φθαρεί ή καταστραφεί, αυξάνεται ο κίνδυνος ηλεκτροπληξίας.

Φορτίζετε την μπαταρία μόνο στη συνοδευτική βάση φόρτισης. Η λανθασμένη χρήση μπορεί να προκαλέσει ηλεκτροπληξία, υπερθέρμανση ή διαρροή διαβρωτικού υγρού από την μπαταρία. Σε περίπτωση διαρροής ηλεκτρολύτη, ξεπλύνετε με νερό/εξουδετερωτική ουσία. Σε περίπτωση επαφής με τα μάτια, ζητήστε ιατρική βοήθεια.

Να χρησιμοποιείτε μόνο γνήσιες μπαταρίες που συνιστώνται από τον κατασκευαστή. Η ασφάλεια των προϊόντων δεν είναι εγγυημένη με τη χρήση άλλων μπαταριών. Μην χρησιμοποιείτε μη επαναφορτιζόμενες μπαταρίες.

Πρέπει να αποσυνδέσετε τη συσκευή από την πρίζα για να αφαιρέσετε την μπαταρία.



**ΠΡΟΕΙΔΟΠΟΙΗΣΗ:** Το προϊόν μπορεί να γίνει επικίνδυνο σε περίπτωση λανθασμένης χρήσης.



**ΠΡΟΕΙΔΟΠΟΙΗΣΗ:** Μην χρησιμοποιείτε το προϊόν, αν στην περιοχή εργασίας υπάρχουν άνθρωποι (ειδικά παιδιά) ή ζώα.



**ΠΡΟΕΙΔΟΠΟΙΗΣΗ:** Διατηρήστε τα χέρια και τα πόδια σας μακριά από τις περιστρεφόμενες λεπίδες. Μην τοποθετείτε ποτέ τα χέρια ή τα πόδια σας κοντά ή κάτω από το προϊόν όταν το μοτέρ βρίσκεται σε λειτουργία.

## 2.3 Οδηγίες ασφαλείας για τη λειτουργία

### 2.3.1 Χρήση

- Το προϊόν έχει σχεδιαστεί για χλοοκοπή σε ανοιχτές και οριζόντιες επιφάνειες. Επιτρέπεται να χρησιμοποιηθεί μόνο με τον εξοπλισμό που συνιστάται από τον κατασκευαστή. Όλες οι άλλες χρήσεις είναι εσφαλμένες. Οι οδηγίες του κατασκευαστή για τη λειτουργία και την επισκευή πρέπει να τηρούνται επακριβώς.
- Αν το προϊόν χρησιμοποιείται σε δημόσιους χώρους, πρέπει να τοποθετηθούν προειδοποιητικά σήματα γύρω από την

περιοχή εργασίας. Τα σήματα πρέπει να έχουν το ακόλουθο κείμενο:

**Προειδοποίηση! Αυτόματο χλοοκοπτικό!  
Παραμένετε μακριά από το μηχάνημα!  
Εποπτεύετε τα παιδιά!**



- Όταν στην περιοχή εργασίας βρίσκονται άτομα, ιδίως παιδιά ή ζώα, χρησιμοποιήστε τον τρόπο λειτουργίας *Στάθμευσης* ή απενεργοποιήστε το προϊόν. Συνιστάται ο προγραμματισμός του προϊόντος, ώστε το προϊόν να λειτουργεί όταν δεν εκτελούνται άλλες δραστηριότητες στην περιοχή π.χ. τις νυχτερινές ώρες. Ανατρέξτε στην ενότητα *Ρύθμιση του χρονοδιαγράμματος στη σελίδα 24*. Λάβετε υπόψη ότι ορισμένα είδη π.χ. σκαντζόχοιροι, είναι δραστήρια τη νύχτα. Μπορούν δυνητικά να τραυματιστούν από το προϊόν.
- Η χρήση, η συντήρηση και η επισκευή του προϊόντος επιτρέπεται να γίνεται μόνο από άτομα που είναι πλήρως εξοικειωμένα με τα ιδιαίτερα χαρακτηριστικά του και τους κανονισμούς ασφαλείας. Προτού χρησιμοποιήσετε το προϊόν, διαβάστε το εγχειρίδιο χρήσης προσεκτικά και βεβαιωθείτε ότι έχετε κατανοήσει τις οδηγίες.
- Απαγορεύεται η τροποποίηση της αρχικής σχεδίασης του προϊόντος. Οποιαδήποτε τροποποίηση γίνεται με δικό σας κίνδυνο.
- Βεβαιωθείτε ότι στο γρασίδι δεν υπάρχουν πέτρες, κλαδιά, εργαλεία, παιχνίδια ή άλλα αντικείμενα που θα μπορούσαν να προκαλέσουν ζημιά στις λεπίδες. Αντικείμενα στο γρασίδι μπορούν επίσης να έχουν ως αποτέλεσμα το προϊόν να κολλήσει. Μπορεί να απαιτείται βοήθεια για την αφαίρεση του αντικειμένου, ώστε το προϊόν να μπορεί να συνεχίσει τη χλοοκοπή. Απενεργοποιείτε πάντα το προϊόν χρησιμοποιώντας το

κουμπί **ON/OFF** προτού διορθώσετε κάποιο μπλοκάρισμα.

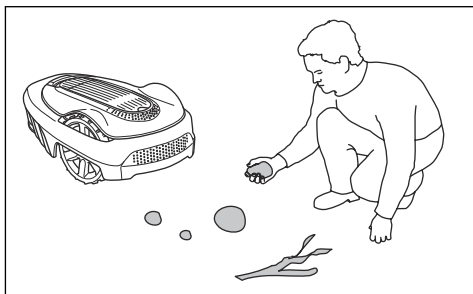

- Το προϊόν πρέπει να εκκινείται σύμφωνα με τις οδηγίες. Όταν το προϊόν είναι ενεργοποιημένο, βεβαιωθείτε ότι τα χέρια και τα πόδια σας βρίσκονται μακριά από τις περιστρεφόμενες λεπίδες. Μην τοποθετείτε ποτέ τα χέρια και τα πόδια σας κάτω από το προϊόν.
- Μην αγγίζετε τα κινούμενα επικίνδυνα εξαρτήματα, όπως τον δίσκο λεπίδων, πριν σταματήσουν τελείως.
- Μην ανασηκώνετε και μην μεταφέρετε ποτέ το προϊόν όταν είναι ενεργοποιημένο.
- Μην επιτρέπετε σε άτομα που δεν γνωρίζουν τον τρόπο λειτουργίας και συμπεριφοράς του προϊόντος να το χρησιμοποιούν.
- Δεν πρέπει ποτέ να αφήνετε το προϊόν να συγκρουστεί με ανθρώπους ή ζώα. Αν βρεθεί στην πορεία του προϊόντος άνθρωπος ή ζώο, πρέπει να διακόπτετε αμέσως τη λειτουργία του. Ανατρέξτε στην ενότητα *Διακοπή στη σελίδα 32*.
- Μην τοποθετείτε αντικείμενα επάνω στο προϊόν ή στη βάση φόρτισής του.
- Μην επιτρέπετε τη χρήση του προϊόντος αν υπάρχει ελάττωμα στον προφυλακτήρα, στο δίσκο λεπίδων ή στο σώμα του μηχανήματος. Επίσης, μην χρησιμοποιείτε το μηχανήμα αν υπάρχουν ελαττωματικές λεπίδες, βίδες, παξιμάδια ή καλώδια. Ποτέ μην συνδέετε ένα χαλασμένο καλώδιο και μην αγγίζετε τα χαλασμένα καλώδια πριν αποσυνδεθούν από την τροφοδοσία.
- Μην χρησιμοποιείτε το προϊόν, αν δεν λειτουργεί το κουμπί **ON/OFF**.
- Όταν το προϊόν δεν χρησιμοποιείται, πρέπει πάντα να το απενεργοποιείτε χρησιμοποιώντας το κουμπί **ON/OFF**. Η

εκκίνηση του προϊόντος είναι δυνατή μόνο όταν έχει πατηθεί το κουμπί **ON/OFF** και έχει εισαχθεί ο σωστός κωδικός PIN.

- Η GARDENA δεν εγγυάται την πλήρη συμβατότητα του προϊόντος με άλλα ασύρματα συστήματα, όπως τηλεχειριστήρια, ραδιοπομπούς, βοηθήματα ακοής, υπόγειες ηλεκτρικές περιφράξεις για ζώα ή παρόμοιο εξοπλισμό.
- Μεταλλικά αντικείμενα στο έδαφος (για παράδειγμα, σπλισμένο σκυρόδεμα ή παγίδες ερπετών) μπορεί να προκαλέσουν διακοπή λειτουργίας. Τα μεταλλικά αντικείμενα μπορεί να προκαλέσουν παρεμβολές στο κυκλικό σήμα, με αποτέλεσμα τη διακοπή της λειτουργίας.
- Η θερμοκρασία λειτουργίας και αποθήκευσης είναι 0-50 °C / 32-122 °F. Το εύρος τιμών θερμοκρασίας για τη φόρτιση είναι 0-45 °C / 32-113 °F. Οι πολύ υψηλές θερμοκρασίες μπορεί να προκαλέσουν ζημιά στο προϊόν.

### 2.3.2 Ασφάλεια μπαταρίας



**ΠΡΟΕΙΔΟΠΟΙΗΣΗ:** Οι μπαταρίες ιόντων λιθίου μπορεί να εκραγούν ή να προκαλέσουν πυρκαγιά εάν αποσυναρμολογηθούν, βραχυκυκλωθούν ή εκτεθούν σε νερό, φωτιά ή υψηλές θερμοκρασίες. Πρέπει να χειρίζεστε με προσοχή την μπαταρία, να μην την αποσυναρμολογείτε, να μην την ανοίγετε και να μην την εκθέτετε σε ηλεκτρικές/μηχανικές καταπονήσεις. Αποφύγετε την έκθεση σε άμεση ηλιακή ακτινοβολία.

Για περισσότερες πληροφορίες σχετικά με την μπαταρία, ανατρέξτε στην ενότητα *Μπαταρία στη σελίδα 37*

### 2.3.3 Πώς να σηκώνετε και να μετακινείτε το προϊόν

Για ασφαλή μετακίνηση από το χώρο εργασίας ή μέσα σε αυτόν:

1. Πατήστε το κουμπί **STOP**, για να διακόψετε τη λειτουργία του προϊόντος. Αν το επίπεδο ασφαλείας έχει οριστεί σε υψηλό επίπεδο (ανατρέξτε στην ενότητα *Ρύθμιση του επιπέδου ασφαλείας στη σελίδα 25*),

πρέπει να εισαχθεί ο κωδικός PIN. Ο κωδικός PIN αποτελείται από τέσσερα ψηφία και επιλέγεται την πρώτη φορά που θα τεθεί σε λειτουργία το προϊόν. Ανατρέξτε στην ενότητα *Εκτέλεση των βασικών ρυθμίσεων στη σελίδα 23*.

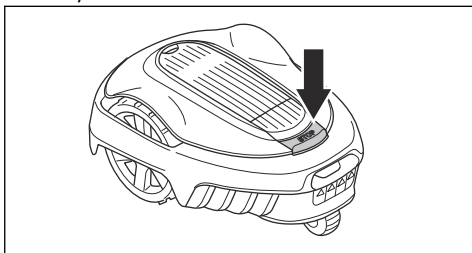

2. Πατήστε το κουμπί **ON/OFF** και βεβαιωθείτε ότι το προϊόν είναι απενεργοποιημένο. Ελέγξτε ότι η ενδεικτική λυχνία στο κουμπί **ON/OFF** δεν είναι αναμμένη. Αυτό σημαίνει ότι το προϊόν είναι απενεργοποιημένο. Ανατρέξτε στην ενότητα *Ενδεικτική λυχνία στη σελίδα 31*.

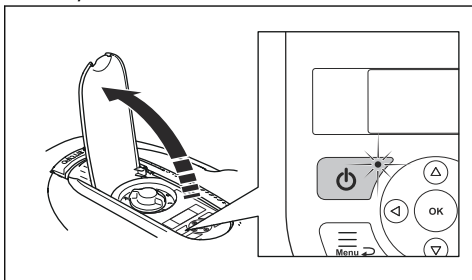

3. Μεταφέρετε το προϊόν από τη λαβή με το δίσκο λεπίδων μακριά από το σώμα σας.

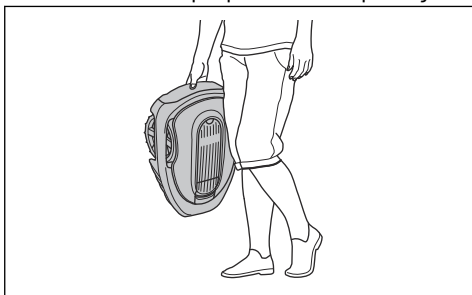

**ΠΡΟΕΙΔΟΠΟΙΗΣΗ:** Το προϊόν πρέπει να απενεργοποιηθεί πριν το σηκώσετε. Το προϊόν είναι απενεργοποιημένο

όταν η ενδεικτική λυχνία στο κουμπί **ON/OFF** δεν είναι αναμμένη.



**ΠΡΟΣΟΧΗ:** Μην ανασκώνετε το προϊόν όταν βρίσκεται στη βάση φόρτισης. Μπορεί να προκληθεί ζημιά στη βάση φόρτισης ή/και στο προϊόν. Πατήστε το κουμπί **STOP** και τραβήξτε το προϊόν έξω από τη βάση φόρτισης πριν το σηκώσετε.

### 2.3.4 Συντήρηση



**ΠΡΟΕΙΔΟΠΟΙΗΣΗ:** Το προϊόν πρέπει να απενεργοποιηθεί πριν από την εκτέλεση εργασιών συντήρησης. Το προϊόν είναι απενεργοποιημένο όταν η ενδεικτική λυχνία στο κουμπί **ON/OFF** δεν είναι αναμμένη.

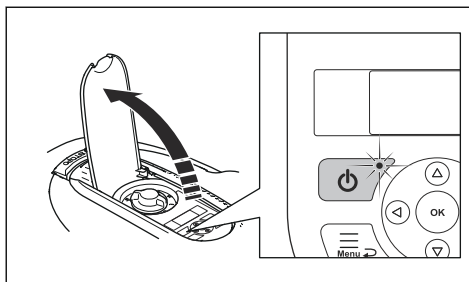

**ΠΡΟΣΟΧΗ:** Μην χρησιμοποιείτε ποτέ πλυστική συσκευή υψηλής πίεσης για να καθαρίσετε το προϊόν. Μην χρησιμοποιείτε ποτέ διαλύτες για τον καθαρισμό.

Επιθεωρείτε το προϊόν κάθε εβδομάδα και αντικαθιστάτε τυχόν εξαρτήματα που έχουν φθαρεί ή υποστεί ζημιά. Ανατρέξτε στην ενότητα *Εισαγωγή - Συντήρηση στη σελίδα 35*.

### 2.3.5 Σε περίπτωση καταιγίδας

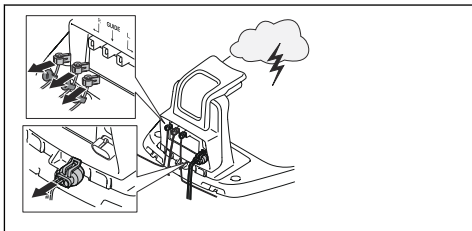

Αν υπάρχει πιθανότητα καταιγίδας, συνιστάται η αποσύνδεση όλων των συνδέσεων στη βάση φόρτισης (τροφοδοτικό, καλώδιο οριοθέτησης και καλώδιο οδήγησης), ώστε να μειωθεί ο κίνδυνος ζημιάς στα ηλεκτρικά εξαρτήματα του προϊόντος και της βάσης φόρτισης.

1. Σημαδέψτε τα καλώδια για να μπορείτε να τα επανασυνδέσετε εύκολα. Οι συνδέσεις της βάσης φόρτισης επισημαίνονται με τις ενδείξεις R, L και GUIDE.
2. Αποσυνδέστε όλα τα συνδεδεμένα καλώδια και το τροφοδοτικό.
3. Συνδέστε όλα τα καλώδια και το τροφοδοτικό, εάν δεν υπάρχει πλέον κίνδυνος καταιγίδας. Προσέξτε ώστε κάθε καλώδιο να συνδέεται στο σωστό σημείο.

## 3 Εγκατάσταση

### 3.1 Εισαγωγή - Εγκατάσταση



**ΠΡΟΕΙΔΟΠΟΙΗΣΗ:** Πριν από την εγκατάσταση του προϊόντος, διαβάστε και κατανοήστε το κεφάλαιο για την ασφάλεια.



**ΠΡΟΣΟΧΗ:** Χρησιμοποιείτε μόνο γνήσια ανταλλακτικά και υλικά εγκατάστασης.

**Περιεχόμενα** Για περισσότερες πληροφορίες σχετικά με την εγκατάσταση, ανατρέξτε στη διεύθυνση [www.gardena.com](http://www.gardena.com).

### 3.2 Πριν από την εγκατάσταση των καλωδίων

Μπορείτε να επιλέξετε να στερεώσετε τα καλώδια με πασάλους ή να τα θάψετε. Μπορείτε να χρησιμοποιήσετε τις 2 διαδικασίες για την ίδια περιοχή εργασίας.

- Θάψτε το καλώδιο οριοθέτησης ή το καλώδιο οδήγησης, αν πρόκειται να χρησιμοποιήσετε έναν αραιωτήρα στην περιοχή εργασίας. Διαφορετικά, στερεώστε το καλώδιο οριοθέτησης ή το καλώδιο οδήγησης με πασάλους.
- Κόψτε το γρασίδι πριν από την εγκατάσταση του προϊόντος. Βεβαιωθείτε ότι το γρασίδι έχει μέγιστο ύψος 4 cm / 1.6 in.

**Περιεχόμενα** Τις πρώτες εβδομάδες μετά την εγκατάσταση, η αντιληπτή στάθμη ήχου κατά την κοπή του γρασιδιού μπορεί να είναι υψηλότερη από την αναμενόμενη. Όταν το προϊόν έχει κόψει γρασίδι για κάποιο χρονικό διάστημα, η αντιληπτή στάθμη ήχου είναι πολύ χαμηλότερη.

### 3.3 Πριν από την εγκατάσταση του προϊόντος

- Δημιουργήστε ένα σχέδιο της περιοχής εργασίας και συμπεριλάβετε όλα τα εμπόδια.
- Κάντε ένα σημάδι στο σχέδιο όπου θα τοποθετήσετε τη βάση φόρτισης, το καλώδιο οριοθέτησης και το καλώδιο οδήγησης.

- Κάντε ένα σημάδι στο σχέδιο όπου το καλώδιο οδήγησης θα συνδεθεί με το καλώδιο οριοθέτησης. Ανατρέξτε στην ενότητα *Εγκατάσταση του καλωδίου οδήγησης στη σελίδα 21*.
- Γεμίστε τις τρύπες στο γρασίδι.

**Περιεχόμενα** Οι τρύπες με νερό στο γρασίδι μπορεί να προκαλέσουν ζημιά στο προϊόν.

#### 3.3.1 Εξέταση του σημείου τοποθέτησης της βάσης φόρτισης

- Αφήστε τουλάχιστον 2 m / 6.6 ft. ελεύθερο χώρο μπροστά από τη βάση φόρτισης.
- Αφήστε τουλάχιστον 30 cm / 12 in. ελεύθερο χώρο στα δεξιά και αριστερά από το κέντρο της βάσης φόρτισης.

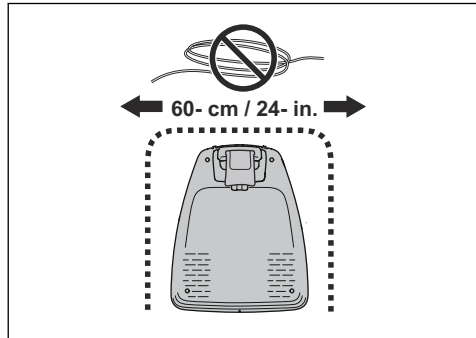

- Τοποθετήστε τη βάση φόρτισης κοντά σε εξωτερική πρίζα ρεύματος.
- Τοποθετήστε τη βάση φόρτισης σε οριζόντια επιφάνεια.

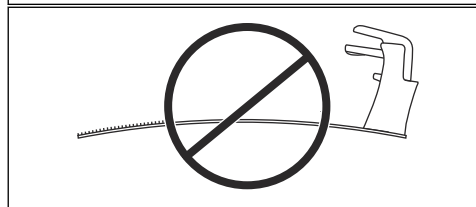
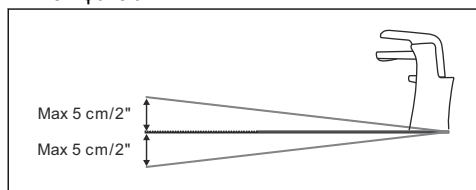



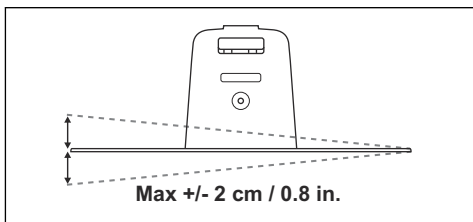

- Τοποθετήστε τη βάση φόρτισης στο χαμηλότερο δυνατό σημείο της περιοχής εργασίας.
- Τοποθετήστε τη βάση φόρτισης σε σημείο με προστασία από τον ήλιο.
- Αν η βάση φόρτισης εγκατασταθεί σε νησίδα, φροντίστε να συνδέσετε το καλώδιο οδήγησης στη νησίδα. Ανατρέξτε στην ενότητα *Δημιουργία νησίδας στη σελίδα 18*.

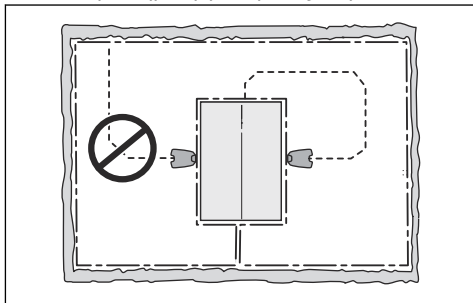

### 3.3.2 Εξέταση του σημείου τοποθέτησης του τροφοδοτικού

- Τοποθετήστε το τροφοδοτικό σε σημείο με οροφή και προστασία από τον ήλιο και τη βροχή.
- Τοποθετήστε το τροφοδοτικό σε σημείο με καλή ροή αέρα.
- Χρησιμοποιήστε μια διάταξη προστασίας από ρεύμα διαρροής (RCD) κατά τη σύνδεση του τροφοδοτικού στην πρίζα.



**ΠΡΟΕΙΔΟΠΟΙΗΣΗ:** Μην αλλάζετε το τροφοδοτικό. Μην κόβετε και μην προεκτείνετε το καλώδιο χαμηλής τάσης. Υπάρχει κίνδυνος ηλεκτροπληξίας.

Καλώδια χαμηλής τάσης με διαφορετικά μήκη διατίθενται ως αξεσουάρ.



**ΠΡΟΣΟΧΗ:** Φροντίστε ώστε οι λεπίδες στο προϊόν να μην κόψουν το καλώδιο χαμηλής τάσης.



**ΠΡΟΣΟΧΗ:** Μην τοποθετείτε το καλώδιο χαμηλής τάσης τυλιγμένο ή κάτω από την πλάκα βάσης φόρτισης. Η περιέλιξη προκαλεί παρεμβολές στο σήμα από τη βάση φόρτισης.



### 3.3.3 Εξέταση του σημείου τοποθέτησης του καλωδίου οριοθέτησης



**ΠΡΟΣΟΧΗ:** Αν η περιοχή εργασίας είναι δίπλα σε σώματα νερού, επικλινείς επιφάνειες, βάραθρα ή δημόσιους δρόμους, το καλώδιο οριοθέτησης πρέπει να διαθέτει προστατευτικό τοίχωμα. Το τοίχωμα πρέπει να έχει ύψος τουλάχιστον 15 cm / 6 in.

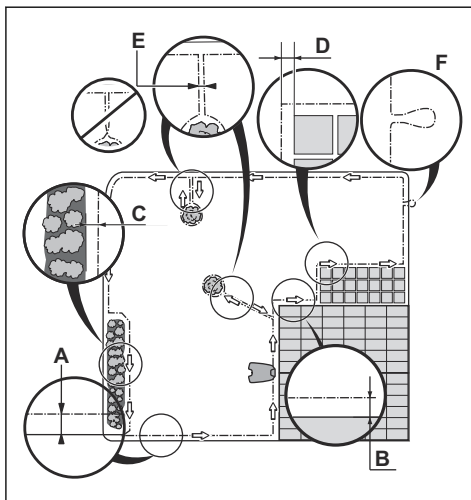

- Τοποθετήστε το καλώδιο οριοθέτησης γύρω από ολόκληρη την περιοχή εργασίας (A). Προσαρμόστε την απόσταση ανάμεσα στο καλώδιο οριοθέτησης και τα εμπόδια.

- Τοποθετήστε το καλώδιο οριοθέτησης σε απόσταση 35 cm / 14 in. (B) από ένα εμπόδιο που έχει ύψος μεγαλύτερο από 5 cm / 2 in.
- Τοποθετήστε το καλώδιο οριοθέτησης σε απόσταση 30 cm / 12 in. (C) από ένα εμπόδιο που έχει ύψος 1-5 cm / 0.4-2 in.
- Τοποθετήστε το καλώδιο οριοθέτησης σε απόσταση 10 cm / 4 in. (D) από ένα εμπόδιο που έχει ύψος μικρότερο από 1 cm / 0.4 in.
- Αν έχετε πλακόστρωτο μονοπάτι που βρίσκεται στο ίδιο επίπεδο με το γρασίδι, τοποθετήστε το καλώδιο οριοθέτησης κάτω από την πλάκα.

**Περιεχόμενα** Αν η πλάκα έχει πλάτος τουλάχιστον 30 cm / 12 in., χρησιμοποιήστε την εργοστασιακή ρύθμιση για τη λειτουργία Προσπέρασης καλωδίου, για την κοπή όλου του γρασιδιού που βρίσκεται δίπλα στην πλάκα.



**ΠΡΟΣΟΧΗ:** Μην αφήνετε το προϊόν να λειτουργεί σε χαλίκι.

- Αν δημιουργήσετε μια νησίδα, τοποθετήστε τα τμήματα του καλωδίου οριοθέτησης με κατεύθυνση προς και από τη νησίδα σε μικρή μεταξύ τους απόσταση (E). Τοποθετήστε τα καλώδια στον ίδιο πάσσαλο.
- Δημιουργήστε μια θηλιά (F) όπου το καλώδιο οδήγησης πρέπει να συνδεθεί με το καλώδιο οριοθέτησης.



**ΠΡΟΣΟΧΗ:** Μην λυγίζετε πολύ το καλώδιο οριοθέτησης κατά την εγκατάστασή του.



**ΠΡΟΣΟΧΗ:** Για προσεκτική, αθόρυβη λειτουργία, απομονώστε όλα τα εμπόδια, όπως δέντρα, ρίζες και πέτρες.

### 3.3.3.1 Τοποθέτηση του καλωδίου οριοθέτησης σε επιφάνεια με κλίση

- SILENO city, smart SILENO city: Για επιφάνειες με κλίση μεγαλύτερη από 25% μέσα στην περιοχή εργασίας, απομονώστε την κεκλιμένη επιφάνεια με καλώδιο οριοθέτησης.

- SILENO life, smart SILENO life: Για επιφάνειες με κλίση μεγαλύτερη από 30% μέσα στην περιοχή εργασίας, απομονώστε την κεκλιμένη επιφάνεια με καλώδιο οριοθέτησης.
- Σε επιφάνειες με κλίση μεγαλύτερη από 10% κατά μήκος του εξωτερικού άκρου του γρασιδιού, τοποθετήστε το καλώδιο οριοθέτησης σε απόσταση 20 cm / 8 in. (A) από το άκρο.
- Για κεκλιμένες επιφάνειες δίπλα σε δημόσιο δρόμο, τοποθετήστε φράχτη ή προστατευτικό τοίχωμα κατά μήκος του εξωτερικού άκρου της κεκλιμένης επιφάνειας.

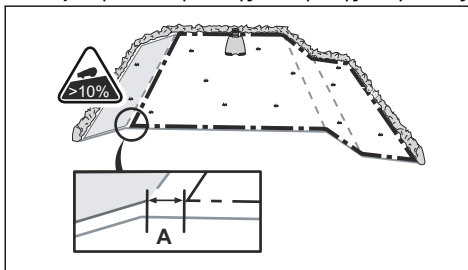

### 3.3.3.2 Μονοπάτια

Το μονοπάτι είναι ένα τμήμα που διαθέτει καλώδιο οριοθέτησης σε κάθε πλευρά και συνδέει 2 περιοχές εργασίας. Το μονοπάτι πρέπει να έχει πλάτος τουλάχιστον 60 cm / 24 in.

**Περιεχόμενα** Αν το μονοπάτι έχει πλάτος μικρότερο από 2 m / 6.5 ft., τοποθετήστε ένα καλώδιο οδήγησης μέσω του μονοπατιού.

### 3.3.3.3 Δημιουργία νησίδας

- Τοποθετήστε το καλώδιο οριοθέτησης στο εμπόδιο και γύρω από αυτό, για να δημιουργήσετε μια νησίδα.
- Τοποθετήστε μαζί τα 2 τμήματα του καλωδίου οριοθέτησης με κατεύθυνση προς και από το εμπόδιο.
- Τοποθετήστε τα 2 τμήματα του καλωδίου οριοθέτησης στον ίδιο πάσσαλο.

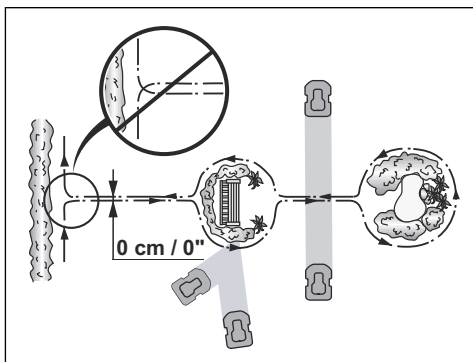

**ΠΡΟΣΟΧΗ:** Μην τοποθετήσετε ένα τμήμα του καλωδίου οριοθέτησης επάνω από το άλλο. Τα τμήματα του καλωδίου οριοθέτησης πρέπει να είναι παράλληλα.



**ΠΡΟΣΟΧΗ:** Μην τοποθετήσετε το καλώδιο οδήγησης επάνω από το καλώδιο οριοθέτησης, για παράδειγμα ένα καλώδιο οριοθέτησης που κατευθύνεται σε μια νησίδα.

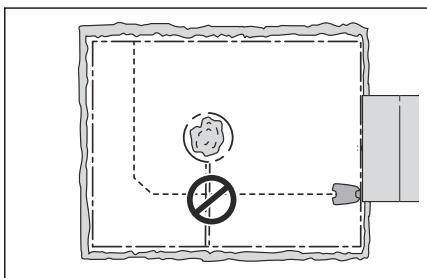

### 3.3.3.4 Δημιουργία δευτερεύουσας περιοχής

Δημιουργήστε μια δευτερεύουσα περιοχή, αν η περιοχή εργασίας έχει 2 περιοχές που δεν συνδέονται με μονοπάτι.

- Τοποθετήστε το καλώδιο οριοθέτησης γύρω από τη δευτερεύουσα περιοχή (B), για να δημιουργήσετε μια νησίδα. Η περιοχή εργασίας με τη βάση φόρτισης είναι η κύρια περιοχή (A). Ανατρέξτε στην ενότητα *Δημιουργία νησίδας στη σελίδα 18*.

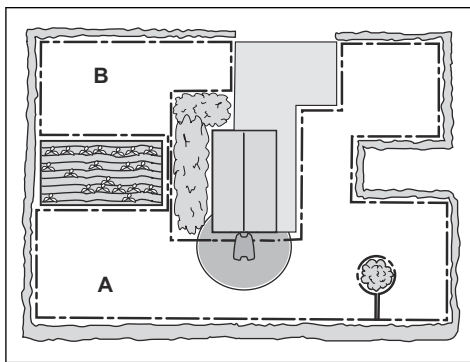

**Περιεχόμενα** Όταν το προϊόν κόβει γρασίδι στη δευτερεύουσα περιοχή, η λειτουργία *Δευτερεύουσας περιοχής* πρέπει να είναι επιλεγμένη. Ανατρέξτε στην ενότητα 2η περιοχή στη σελίδα 32.

### 3.3.4 Εξέταση του σημείου τοποθέτησης του καλωδίου οδήγησης

- Τοποθετήστε το καλώδιο οδήγησης σε μια γραμμή, σε ελάχιστη απόσταση 1 m / 3.3 ft. μπροστά από τη βάση φόρτισης.

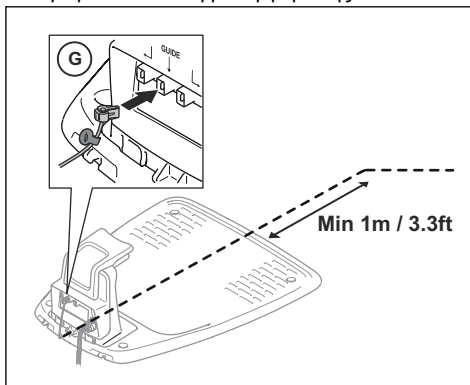

- Βεβαιωθείτε ότι το καλώδιο οδήγησης έχει όσο το δυνατό μεγαλύτερο ελεύθερο χώρο στα αριστερά του καλωδίου οδήγησης, όταν είναι στραμμένο προς τη βάση φόρτισης. Ανατρέξτε στην ενότητα *Βαθμονόμηση καλωδίου οδήγησης στη σελίδα 23*.
- Τοποθετήστε το καλώδιο οδήγησης σε ελάχιστη απόσταση 30 cm / 12 in. από το καλώδιο οριοθέτησης.
- Μην λυγίζετε πολύ το καλώδιο οδήγησης κατά την εγκατάστασή του.

- Αν η περιοχή εργασίας έχει κλίση, τοποθετήστε το καλώδιο οδήγησης διαγώνια στην κεκλιμένη επιφάνεια.

### 3.3.5 Παραδείγματα περιοχών εργασίας

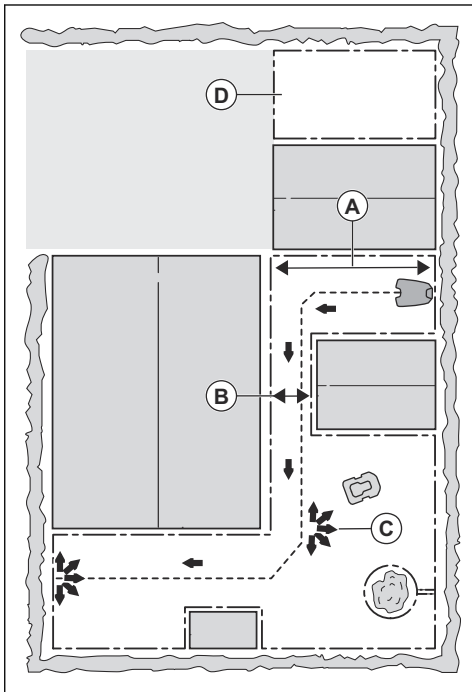

- Αν η βάση φόρτισης τοποθετηθεί σε μικρή περιοχή (A), βεβαιωθείτε ότι η απόσταση από το καλώδιο οριοθέτησης είναι τουλάχιστον 2 m / 6.6 ft.
- Αν η περιοχή εργασίας έχει μονοπάτι (B), βεβαιωθείτε ότι η απόσταση μέχρι το καλώδιο οριοθέτησης είναι τουλάχιστον 2 m / 6.5 ft. Αν το μονοπάτι είναι μικρότερο από 2 m / 6.5 ft., τοποθετήστε ένα καλώδιο οδήγησης μέσω του μονοπατιού. Η ελάχιστη απόσταση μονοπατιού ανάμεσα στο καλώδιο οριοθέτησης είναι 60 cm / 24 in.
- Αν η περιοχή εργασίας έχει περιοχές που συνδέονται με μικρά μονοπάτια (C), μπορείτε να αλλάξετε τις ρυθμίσεις στην *Κάλυψη χλοοτάπητα*. Ανατρέξτε στην ενότητα *Ρύθμιση της λειτουργίας Κάλυψης χλοοτάπητα* στη σελίδα 26.
- Αν η περιοχή εργασίας περιλαμβάνει μια δευτερεύουσα περιοχή (D), ανατρέξτε στην

ενότητα *Δημιουργία δευτερεύουσας περιοχής* στη σελίδα 19. Τοποθετήστε το προϊόν στη δευτερεύουσα περιοχή και επιλέξτε *Λειτουργία δευτερεύουσας περιοχής*.

## 3.4 Εγκατάσταση του προϊόντος

### 3.4.1 Εγκατάσταση της βάσης φόρτισης



**ΠΡΟΕΙΔΟΠΟΙΗΣΗ:** Τηρείτε τους εθνικούς κανονισμούς που αφορούν την ηλεκτρική ασφάλεια.

1. Διαβάστε και κατανοήστε τις οδηγίες σχετικά με τη βάση φόρτισης. Ανατρέξτε στην ενότητα *Εξέταση του σημείου τοποθέτησης της βάσης φόρτισης* στη σελίδα 16.
2. Τοποθετήστε τη βάση φόρτισης στην επιλεγμένη περιοχή.
3. Συνδέστε το καλώδιο χαμηλής τάσης στη βάση φόρτισης.
4. Τοποθετήστε το τροφοδοτικό σε ύψος τουλάχιστον 30 cm / 12 in.

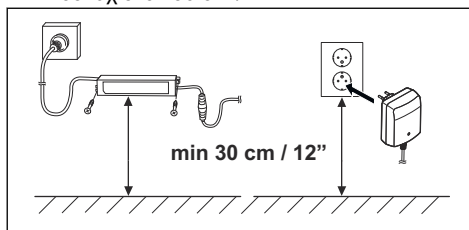

**ΠΡΟΕΙΔΟΠΟΙΗΣΗ:** Μην τοποθετήσετε το τροφοδοτικό σε ύψος τέτοιο ώστε να υπάρχει κίνδυνος να μπει μέσα σε νερό. Μην τοποθετήσετε το τροφοδοτικό στο έδαφος.

5. Συνδέστε το καλώδιο τροφοδοτικού σε εξωτερική πρίζα 100-240 V.



**ΠΡΟΕΙΔΟΠΟΙΗΣΗ:** Εφαρμόζεται στις Η.Π. Α. και τον Καναδά. Εάν η τροφοδοσία ρεύματος είναι εγκατεστημένη σε εξωτερικό χώρο: Κίνδυνος ηλεκτροπληξίας. Εγκατάσταση μόνο σε μια πρίζα με καπάκι κατηγορίας A GFCI (RCD) που έχει περιβλημα ανθεκτικό στις καιρικές συνθήκες, με το καπάκι του βύσματος σύνδεσης να έχει τοποθετηθεί ή αφαιρεθεί.

6. Στερεώστε το καλώδιο χαμηλής τάσης στο έδαφος με πασσάλους ή θάψτε το. Ανατρέξτε στις ενότητες *Τοποθέτηση του καλωδίου στη θέση του με πασσάλους στη σελίδα 22* ή *Θάψιμο του καλωδίου οριοθέτησης ή του καλωδίου οδήγησης στη σελίδα 22*.
7. Συνδέστε τα καλώδια στη βάση φόρτισης. Ανατρέξτε στις ενότητες *Εγκατάσταση του καλωδίου οριοθέτησης στη σελίδα 21* και *Εγκατάσταση του καλωδίου οδήγησης στη σελίδα 21*.
8. Στερεώστε τη βάση φόρτισης στο έδαφος με τις παρεχόμενες βίδες.



**ΠΡΟΣΟΧΗ:** Μην δημιουργήσετε νέες τρύπες στην πλάκα της βάσης φόρτισης.



**ΠΡΟΣΟΧΗ:** Μην βάλετε τα πόδια σας επάνω στη βάση φόρτισης.

### 3.4.2 Εγκατάσταση του καλωδίου οριοθέτησης

1. Τοποθετήστε το καλώδιο οριοθέτησης γύρω από ολόκληρη την περιοχή εργασίας. Ξεκινήστε και ολοκληρώστε την εγκατάσταση πίσω από τη βάση φόρτισης.



**ΠΡΟΣΟΧΗ:** Μην τυλίγετε το περιττό καλώδιο. Το τυλιγμένο καλώδιο προκαλεί παρεμβολές στο προϊόν.

2. Ανοίξτε το σύνδεσμο και τοποθετήστε το καλώδιο οριοθέτησης μέσα στο σύνδεσμο.

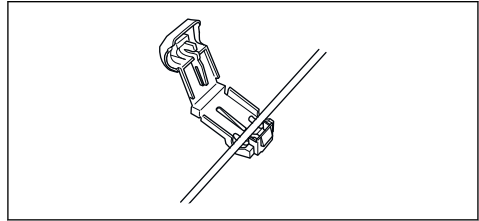

3. Κλείστε το σύνδεσμο με μια πένσα.
4. Κόψτε το καλώδιο οριοθέτησης σε απόσταση 1-2 cm / 0.4-0.8 in. επάνω από κάθε σύνδεσμο.
5. Πιέστε το δεξιό σύνδεσμο στο μεταλλικό πείρο με το σημάδι "R".
6. Πιέστε τον αριστερό σύνδεσμο στο μεταλλικό πείρο με το σημάδι "L".

### 3.4.3 Εγκατάσταση του καλωδίου οδήγησης

1. Ανοίξτε το σύνδεσμο και τοποθετήστε το καλώδιο μέσα στο σύνδεσμο.
2. Κλείστε το σύνδεσμο με μια πένσα.
3. Κόψτε το καλώδιο οδήγησης σε απόσταση 1-2 cm / 0.4-0.8 in. επάνω από κάθε σύνδεσμο.
4. Πιέστε το καλώδιο οδήγησης μέσα από την εσοχή στην πλάκα της βάσης φόρτισης.
5. Πιέστε το σύνδεσμο στο μεταλλικό πείρο με το σημάδι "G".
6. Τοποθετήστε το άκρο του καλωδίου οδήγησης στη θηλιά στο καλώδιο οριοθέτησης.
7. Κόψτε το καλώδιο οριοθέτησης με έναν κόφτη καλωδίων.
8. Συνδέστε το καλώδιο οδήγησης στο καλώδιο οριοθέτησης με ένα σύνδεσμο.

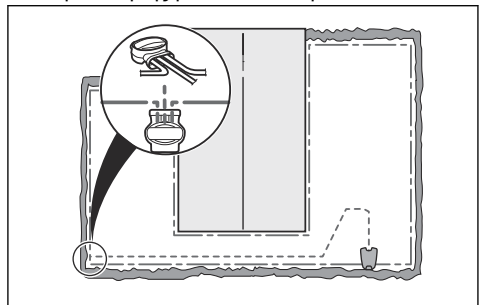

- a) Τοποθετήστε τα 2 άκρα του καλωδίου οριοθέτησης και το άκρο του καλωδίου οδήγησης μέσα στο σύνδεσμο.

**Περιεχόμενα** Βεβαιωθείτε ότι μπορείτε να δείτε το άκρο του καλωδίου οδήγησης μέσα από τη διαφανή περιοχή του συνδέσμου.

- b) Πιέστε το κουμπί στο σύνδεσμο με μια ρυθμιζόμενη πένσα.



**ΠΡΟΣΟΧΗ:** Η συστροφή των καλωδίων ή η χρήση βιδωτών ακροδεκτών μονωμένων με μονωτική ταινία, δεν αποτελούν ικανοποιητικούς τρόπους ένωσης. Η υγρασία του εδάφους θα προκαλέσει την οξειδωση του καλωδίου και, μετά από κάποιο χρονικό διάστημα, θα οδηγήσει σε διακοπή του κυκλώματος.

9. Στερεώστε το καλώδιο οδήγησης στο έδαφος. Χρησιμοποιήστε πασσάλους ή θάψτε το καλώδιο οδήγησης στο έδαφος. Ανατρέξτε στις ενότητες *Τοποθέτηση του καλωδίου στη θέση του με πασσάλους στη σελίδα 22* ή *Θάψιμο του καλωδίου οριοθέτησης ή του καλωδίου οδήγησης στη σελίδα 22*.

### 3.5 Τοποθέτηση του καλωδίου στη θέση του με πασσάλους

- Τοποθετήστε το καλώδιο οριοθέτησης και το καλώδιο οδήγησης στο έδαφος.
- Τοποθετήστε τους πασσάλους σε ελάχιστη μεταξύ τους απόσταση 75 cm / 30 in.
- Στερεώστε τους πασσάλους στο έδαφος με μεταλλικό ή πλαστικό σφυρί.



**ΠΡΟΣΟΧΗ:** Βεβαιωθείτε ότι οι πάσσαλοι συγκρατούν το καλώδιο οριοθέτησης και το καλώδιο οδήγησης στο έδαφος.

**Περιεχόμενα** Το καλώδιο καλύπτεται με γρασιδί και δεν είναι ορατό μετά από μερικές εβδομάδες.

### 3.6 Θάψιμο του καλωδίου οριοθέτησης ή του καλωδίου οδήγησης

- Κόψτε μια εγκοπή στο έδαφος με ένα κοπτικό εργαλείο άκρων ή ένα ευθύ φτυάρι.
- Τοποθετήστε το καλώδιο οριοθέτησης ή το καλώδιο οδήγησης σε βάθος 1-20 cm / 0.4-8 in. μέσα στο έδαφος.

### 3.7 Αλλαγή της θέσης του καλωδίου οριοθέτησης ή του καλωδίου οδήγησης

1. Αν το καλώδιο οριοθέτησης ή το καλώδιο οδήγησης έχει τοποθετηθεί στη θέση του με πασσάλους, αφαιρέστε τους πασσάλους από το έδαφος.
2. Αφαιρέστε προσεκτικά το καλώδιο οριοθέτησης ή το καλώδιο οδήγησης από το έδαφος.
3. Προσαρμόστε το καλώδιο οριοθέτησης ή το καλώδιο οδήγησης σε νέα θέση.
4. Τοποθετήστε το καλώδιο οριοθέτησης ή το καλώδιο οδήγησης στη θέση του. Ανατρέξτε στις ενότητες *Τοποθέτηση του καλωδίου στη θέση του με πασσάλους στη σελίδα 22* ή *Θάψιμο του καλωδίου οριοθέτησης ή του καλωδίου οδήγησης στη σελίδα 22*.

### 3.8 Προέκταση του καλωδίου οριοθέτησης ή του καλωδίου οδήγησης

**Περιεχόμενα** Προεκτείνετε το καλώδιο οριοθέτησης ή το καλώδιο οδήγησης, αν είναι πολύ μικρό για την περιοχή εργασίας. Χρησιμοποιήστε γνήσια ανταλλακτικά, για παράδειγμα συνδέσμου.

1. Κόψτε το καλώδιο οριοθέτησης ή το καλώδιο οδήγησης με έναν κόφτη καλωδίων εάν είναι απαραίτητο για την εγκατάσταση της προέκτασης.
2. Προσθέστε καλώδιο όπου είναι απαραίτητο για την εγκατάσταση της προέκτασης.
3. Τοποθετήστε το καλώδιο οριοθέτησης ή το καλώδιο οδήγησης στη θέση του.
4. Τοποθετήστε τα άκρα των καλωδίων μέσα σε ένα σύνδεσμο.

**Περιεχόμενα** Βεβαιωθείτε ότι μπορείτε να δείτε τα άκρα του καλωδίου οριοθέτησης ή του καλωδίου οδήγησης μέσα από τη διαφανή περιοχή του συνδέσμου.

5. Πιέστε το κουμπί στο σύνδεσμο με μια ρυθμιζόμενη πέννα.

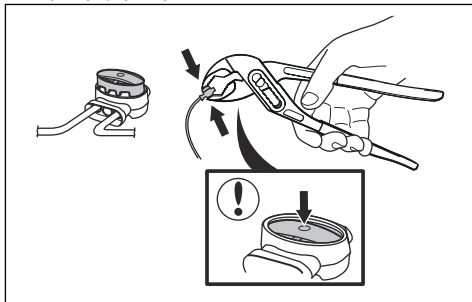

### 3.9 Μετά την εγκατάσταση του προϊόντος

#### 3.9.1 Οπτικός έλεγχος της βάσης φόρτισης

1. Βεβαιωθείτε ότι η ενδεικτική λυχνία LED στη βάση φόρτισης είναι πράσινη.
2. Αν η ενδεικτική λυχνία LED δεν είναι πράσινη, κάντε έλεγχο της εγκατάστασης. Ανατρέξτε στις ενότητες *Ενδεικτική λυχνία στη βάση φόρτισης στη σελίδα 47* και *Εγκατάσταση της βάσης φόρτισης στη σελίδα 20*.

#### 3.9.2 Εκτέλεση των βασικών ρυθμίσεων

Προτού θέσετε το προϊόν για πρώτη φορά σε λειτουργία, πρέπει να κάνετε τις βασικές ρυθμίσεις και να βαθμονομήσετε το προϊόν.

1. Πατήστε το κουμπί **ON/OFF**.
2. Πατήστε τα **κουμπιά βέλους** και το κουμπί **OK**. Επιλέξτε *γλώσσα, χώρα, ημερομηνία, ώρα* και ορίστε έναν κωδικό PIN.

**Περιεχόμενα** Δεν είναι δυνατή η χρήση του αριθμού 0000 ως κωδικού PIN.

3. Τοποθετήστε το προϊόν στη βάση φόρτισης.
4. Πατήστε το κουμπί **START** και κλείστε το κάλυμμα.

#### 3.9.3 Βαθμονόμηση καλωδίου οδήγησης

Η διαδικασία βαθμονόμησης ορίζει όσο το δυνατόν πιο πλατύ διάδρομο οδήγησης, για τη μείωση του κινδύνου δημιουργίας αυλακιών στο γρασίδι. Ανατρέξτε στην ενότητα *Ορισμός του σημείου εκκίνησης στη σελίδα 28*.

**Περιεχόμενα** Το προϊόν κατευθύνεται πάντα προς τα αριστερά του καλωδίου οδήγησης (όπως φαίνεται στραμμένο προς στη βάση φόρτισης).

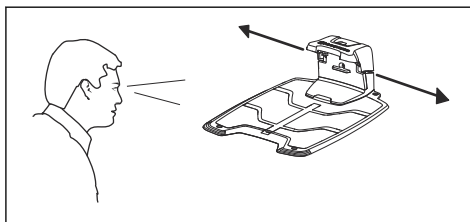

Αν η απόσταση στην αριστερή πλευρά του σημείου εκκίνησης είναι μικρότερη από 0.6 m / 2 ft., η διαδικασία βαθμονόμησης διακόπεται. Για το μεγαλύτερο δυνατό πλάτος διαδρόμου οδήγησης, βεβαιωθείτε ότι η απόσταση από το σημείο εκκίνησης μέχρι το καλώδιο οριοθέτησης είναι τουλάχιστον 1.35 m / 4.5 ft. (κάθετα προς το καλώδιο οδήγησης).

#### 3.10 Ρυθμίσεις στο προϊόν

Το προϊόν έχει εργοστασιακές ρυθμίσεις, αλλά οι ρυθμίσεις μπορούν να προσαρμοστούν ανάλογα με την περιοχή εργασίας.

##### 3.10.1 Πρόσβαση στο μενού

1. Πατήστε το κουμπί **STOP**.
2. Χρησιμοποιήστε τα **κουμπιά επάνω/κάτω βέλους** και το κουμπί **OK**, για να εισαγάγετε τον κωδικό PIN.
3. Πατήστε το κουμπί **MENÜ**.

##### 3.10.2 Ρυθμίσεις στο χρονοδιάγραμμα



###### 3.10.2.1 Οδηγός

Ο οδηγός είναι ένα γρήγορο εργαλείο εύρεσης των κατάλληλων ρυθμίσεων χρονοδιαγράμματος για το γρασίδι σας.

1. Εισαγάγετε το εκτιμώμενο μέγεθος του γρασιδιού. Δεν είναι δυνατό να εισαγάγετε μεγαλύτερο μέγεθος χλοοτάπητα από τη μέγιστη ικανότητα λειτουργίας.
2. Πατήστε το κουμπί **OK** για να επιβεβαιώσετε το μέγεθος χλοοτάπητα. Εισάγοντας το μέγεθος του γκαζόν σας, ο οδηγός προτείνει ένα κατάλληλο καθημερινό πρόγραμμα (συνεχίστε με το βήμα 4) ή ζητά εισαγωγή στοιχείων για τις ανενεργές ημέρες.
3. Επιλέξτε ποιες ημέρες το προϊόν θα πρέπει να είναι ανενεργό. Χρησιμοποιήστε τα **κουμπιά επάνω/κάτω βέλους** για εναλλαγή μεταξύ των ημερών.
4. Πατήστε το κουμπί **OK** για να επιβεβαιώσετε τις επιλεγμένες μη ενεργές ημέρες.
5. Ο οδηγός προτείνει ένα καθημερινό χρονοδιάγραμμα για τις ενεργές ημέρες. Αν θέλετε να μετακινήσετε το διάστημα χρονοδιαγράμματος νωρίτερα ή αργότερα μέσα στη μέρα, πατήστε τα **κουμπιά επάνω/κάτω βέλους**.
6. Πατήστε το κουμπί **OK** για να επιβεβαιώσετε το καθημερινό πρόγραμμα. Παρουσιάζεται μια επισκόπηση του καθημερινού χρονοδιαγράμματος. Πατήστε το κουμπί **OK** για να επιστρέψετε στο κύριο μενού.

**Περιεχόμενα** Για να αλλάξετε τις ρυθμίσεις του χρονοδιαγράμματος για μεμονωμένες ημέρες εργασίας, χρησιμοποιήστε το μενού *Χρονοδιάγραμμα - Για προχωρημένους*.

### 3.10.2.2 Υπολογισμός της ρύθμισης χρονοδιαγράμματος

1. Υπολογίστε τη διάσταση του γρασιδιού σας σε  $m^2 / yd^2$ .
2. Χωρίστε τα  $m^2 / yd^2$  του γρασιδιού με την κατά προσέγγιση ικανότητα λειτουργίας. Ανατρέξτε στον παρακάτω πίνακα.
3. Το αποτέλεσμα ισούται με τον αριθμό των ωρών που το προϊόν πρέπει να λειτουργεί κάθε μέρα. Ο αριθμός των ωρών περιλαμβάνει τόσο το χρόνο φόρτισης όσο και το χρόνο λειτουργίας.

**Περιεχόμενα** Η ικανότητα λειτουργίας αναφέρεται κατά προσέγγιση, ενώ οι ρυθμίσεις του χρονοδιαγράμματος μπορούν να προσαρμοστούν.

Μοντέλο	Κατά προσέγγιση ικανότητα λειτουργίας, $m^2 / yd^2 / h$
1250 $m^2$	60 / 72
1000 $m^2$	61 / 73
750 $m^2$	62 / 74
500 $m^2$	41 / 49
250 $m^2$	45 / 54

Παράδειγμα: Γρασιδί 500  $m^2 / 600 yd^2$ , κομμένο με SILENO life που καθορίζεται για 1250  $m^2$ .

$500 m^2 / 60 \approx 8.5 h$ .

$600 yd^2 / 72 \approx 8.5 h$ .

Ημέρες / εβδομάδα	Ώρες / ημέρα	Ρυθμίσεις χρονοδιαγράμματος
7	8.5	07:00-15:30 / 7:00 am-3:30 pm

### 3.10.2.3 Ρύθμιση του χρονοδιαγράμματος

1. Εκτελέστε τα βήματα 1-3 που αναφέρονται στην ενότητα *Πρόσβαση στο μενού στη σελίδα 23*.
2. Χρησιμοποιήστε τα **κουμπιά βέλους** και το κουμπί **OK** για να μετακινηθείτε στη δομή μενού *Χρονοδιάγραμμα > Για προχωρημένους > Επισκόπηση*.
3. Χρησιμοποιήστε τα **κουμπιά βέλους** και το κουμπί **OK** για να επιλέξετε την ημέρα.
4. Χρησιμοποιήστε το αριστερό **κουμπί βέλους** για να επιλέξετε την περίοδο.
5. Πατήστε το κουμπί **OK**.
6. Εισαγάγετε την ώρα με τα **κουμπιά βέλους**. Το προϊόν μπορεί να κόψει το γρασιδί σε 1 ή 2 περιόδους κάθε μέρα.

**MONDAY**

00:00 - 15:00

--:--:--:--

7. Αν το προϊόν δεν πρέπει να κόψει το γρασιδί σε μια καθορισμένη ημέρα, καταργήστε την επιλογή του πλαισίου δίπλα στις 2 χρονικές περιόδους.



### 3.10.2.4 Αντιγραφή της ρύθμισης χρονοδιαγράμματος

1. Εκτελέστε τα βήματα 1-3 που αναφέρονται στην ενότητα *Πρόσβαση στο μενού στη σελίδα 23*.
2. Χρησιμοποιήστε τα **κουμπιά βέλους** και το κουμπί **OK** για να μετακινηθείτε στη δομή μενού *Χρονοδιάγραμμα > Για προχωρημένους > Επισκόπηση > Αντιγραφή*.
3. Χρησιμοποιήστε τα **κουμπιά βέλους** και το κουμπί **OK** για να αντιγράψετε τη ρύθμιση χρονοδιαγράμματος. Μπορείτε να αντιγράψετε τις ρυθμίσεις χρονοδιαγράμματος από μέρα σε μέρα ή για ολόκληρη την εβδομάδα.

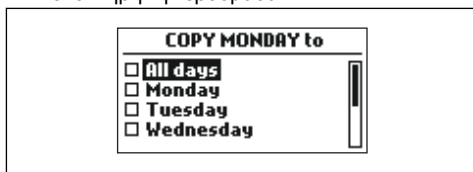

### 3.10.2.5 Επαναφορά της ρύθμισης χρονοδιαγράμματος

Μπορείτε να καταργήσετε όλες τις ρυθμίσεις χρονοδιαγράμματος και να χρησιμοποιήσετε την εργοστασιακή ρύθμιση.

1. Εκτελέστε τα βήματα 1-3 που αναφέρονται στην ενότητα *Πρόσβαση στο μενού στη σελίδα 23*.
2. Χρησιμοποιήστε τα **κουμπιά βέλους** και το κουμπί **OK** για να μετακινηθείτε στη δομή μενού *Χρονοδιάγραμμα > Για προχωρημένους > Επισκόπηση > Επαναφορά*.
  - a) Πατήστε τα **κουμπιά βέλους** και επιλέξτε *Τρέχουσα ημέρα*, ώστε να επαναφέρετε τις εργοστασιακές ρυθμίσεις μόνο για την τρέχουσα ημέρα.
  - b) Πατήστε τα **κουμπιά βέλους** και επιλέξτε *Όλη την εβδομάδα*, ώστε να επαναφέρετε τις εργοστασιακές ρυθμίσεις για όλες τις ρυθμίσεις χρονοδιαγράμματος.
3. Πατήστε το κουμπί **OK**.

### 3.10.3 Επίπεδο ασφάλειας



Υπάρχουν 3 επίπεδα ασφάλειας για το προϊόν.

Λειτουργία	Χαμηλό	Μεσαίο (SILENO life) Υψηλή (SILENO city)	Υψηλή (SILENO life)
Συναγερμός			X
Κωδικός PIN		X	X
Κλειδ. χρονομέτρου	X	X	X

- **Ειδοποίηση** - Ενεργοποιείται μια ειδοποίηση αν ο κωδικός PIN δεν εισαχθεί εντός 10 δευτερολέπτων από το πάτημα του κουμπιού **STOP**. Η ειδοποίηση επίσης απενεργοποιείται με την ανύψωση του προϊόντος. Η ειδοποίηση σταματά με την εισαγωγή του κωδικού PIN.
- **Κωδικός PIN** - Πρέπει να εισάγετε το σωστό κωδικό PIN για να αποκτήσετε πρόσβαση στη δομή μενού του προϊόντος. Αν εισάγετε λάθος κωδικό 5 συνεχόμενες φορές, το προϊόν κλειδώνει για ένα ορισμένο χρονικό διάστημα. Το κλειδωμα παρατείνεται για κάθε νέα λάθος προσπάθεια.
- **Κλειδωμα χρονομέτρου** - Το προϊόν κλειδώνει αν ο κωδικός PIN δεν έχει εισαχθεί για διάστημα 30 ημερών. Εισαγάγετε τον κωδικό PIN για να αποκτήσετε πρόσβαση στο προϊόν.

#### 3.10.3.1 Ρύθμιση του επιπέδου ασφάλειας

Επιλέξτε 1 από τα 3 επίπεδα ασφάλειας για το προϊόν σας.

1. Εκτελέστε τα βήματα 1-3 που αναφέρονται στην ενότητα *Πρόσβαση στο μενού στη σελίδα 23*.
2. Χρησιμοποιήστε τα **κουμπιά βέλους** και το κουμπί **OK** για να μετακινηθείτε στη δομή

μενού *Ρυθμίσεις > Ασφάλεια > Επίπεδο ασφάλειας*.

- Χρησιμοποιήστε τα **κουμπιά βέλους** και το κουμπί **OK**, για να επιλέξετε το επίπεδο ασφάλειας.
- Πατήστε το κουμπί **OK**.

### 3.10.3.2 Αλλαγή του κωδικού PIN

- Εκτελέστε τα βήματα 1-3 που αναφέρονται στην ενότητα *Πρόσβαση στο μενού στη σελίδα 23*.
- Χρησιμοποιήστε τα **κουμπιά βέλους** και το κουμπί **OK** για να μετακινηθείτε στη δομή μενού *Ρυθμίσεις > Ασφάλεια > Για προχωρημένους > Αλλαγή κωδικού PIN*.
- Εισαγάγετε το νέο κωδικό PIN.
- Πατήστε το κουμπί **OK**.
- Εισαγάγετε το νέο κωδικό PIN.
- Πατήστε το κουμπί **OK**.
- Σημειώστε το νέο κωδικό PIN. Ανατρέξτε στην ενότητα *Εισαγωγή στη σελίδα 3*.

## 3.10.4 SensorControl



SILENO life, smart SILENO life.

Το SensorControl προσαρμόζει αυτόματα το χρόνο κοπής ανάλογα με το ρυθμό ανάπτυξης του γρασιδιού. Το προϊόν δεν επιτρέπεται να λειτουργεί περισσότερο από αυτό που ορίζεται στις ρυθμίσεις χρονοδιαγράμματος.

Η πρώτη λειτουργία της ημέρας ορίζεται από τις ρυθμίσεις χρονοδιαγράμματος. Το προϊόν ολοκληρώνει πάντα 1 κύκλο χλοοκοπής και κατόπιν το SensorControl επιλέγει αν το προϊόν θα συνεχίσει να λειτουργεί.

---

**Περιεχόμενα** Γίνεται επαναφορά του SensorControl αν το προϊόν σταματά να λειτουργεί για περισσότερο από 50 ώρες ή αν γίνει επαναφορά όλων των ρυθμίσεων χρήσης. Το SensorControl δεν τροποποιείται αν πραγματοποιηθεί επαναφορά των ρυθμίσεων χρονοδιαγράμματος.

---

### 3.10.4.1 Ρύθμιση του SensorControl

- Εκτελέστε τα βήματα 1-3 που αναφέρονται στην ενότητα *Πρόσβαση στο μενού στη σελίδα 23*.
- Χρησιμοποιήστε τα **κουμπιά βέλους** και το κουμπί **OK** για να μετακινηθείτε στη δομή μενού *SensorControl > Χρήση του SensorControl*.
- Πατήστε το κουμπί **OK** για να επιλέξετε το SensorControl.
- Πατήστε το κουμπί **ΠΙΣΩ**.

### 3.10.4.2 Ρύθμιση της συχνότητας του SensorControl

Καθορίστε πόσο συχνά το προϊόν πρέπει να κόβει το γρασίδι όταν χρησιμοποιείται το SensorControl. Υπάρχουν 3 επίπεδα συχνότητας: χαμηλή, μέτρια και υψηλή. Όσο υψηλότερη είναι η συχνότητα, τόσο περισσότερο επιτρέπεται να λειτουργεί το προϊόν.

- Εκτελέστε τα βήματα 1-3 που αναφέρονται στην ενότητα *Πρόσβαση στο μενού στη σελίδα 23*.
- Χρησιμοποιήστε τα **κουμπιά βέλους** και το κουμπί **OK** για να μετακινηθείτε στη δομή μενού *SensorControl > Χρόν. κοπής*.
- Χρησιμοποιήστε τα **κουμπιά βέλους** για να επιλέξετε *Χαμηλή, Μέτρια* ή *Υψηλή* συχνότητα.
- Πατήστε το κουμπί **ΠΙΣΩ**.

### 3.10.5 Κάλυψη χλοοτάπητα

Η λειτουργία Κάλυψης χλοοτάπητα χρησιμοποιείται για την καθοδήγηση του προϊόντος σε απομακρυσμένα σημεία της περιοχής εργασίας.

Μπορείτε να χωρίσετε το γρασίδι σας σε 3 περιοχές.

#### 3.10.5.1 Ρύθμιση της λειτουργίας Κάλυψης χλοοτάπητα

- Εκτελέστε τα βήματα 1-3 που αναφέρονται στην ενότητα *Πρόσβαση στο μενού στη σελίδα 23*.
- Χρησιμοποιήστε τα **κουμπιά βέλους** και το πλήκτρο **OK** για να μετακινηθείτε στη δομή μενού *Ρυθμίσεις > Κάλυψη χλοοτάπητα > Περιοχή 1-3*.
- Χρησιμοποιήστε το **κουμπί βέλους** για να επιλέξετε την περιοχή.

4. Πατήστε το κουμπί **OK**.
5. Μετρήστε την απόσταση από τη βάση φόρτισης μέχρι την αρχή της περιοχής. Μετρήστε κατά μήκος του καλωδίου οδήγησης. Ανατρέξτε στην ενότητα *Μέτρηση της απόστασης από τη βάση φόρτισης στη σελίδα 27*.
6. Πατήστε τα **κουμπιά βέλους** για να επιλέξετε την απόσταση, η οποία υπολογίζεται σε μέτρα.
7. Πατήστε το κουμπί **OK**.
8. Χρησιμοποιήστε τα **κουμπιά βέλους** για να επιλέξετε το ποσοστό (%) του χρόνου κοπής που το προϊόν πρέπει να εκτελεί κοπή στην περιοχή. Το ποσοστό (%) ισούται με το ποσοστό (%) της περιοχής σε σχέση με ολόκληρη την περιοχή εργασίας.
  - a) Μετρήστε την περιοχή.
  - b) Διαιρέστε την περιοχή με την περιοχή εργασίας.
  - c) Μετατρέψτε το αποτέλεσμα σε ποσοστό (%).

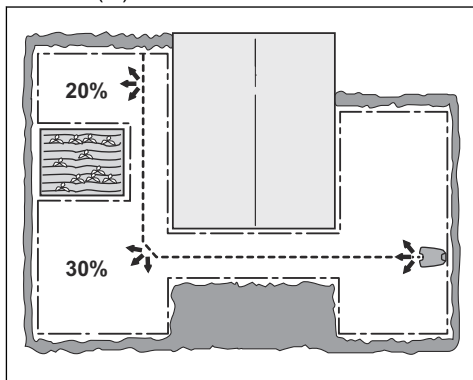

9. Πατήστε το κουμπί **ΠΙΣΩ**.

### 3.10.5.2 Εκτέλεση δοκιμής της λειτουργίας Κάλυψης χλοοτάπητα

1. Τοποθετήστε το προϊόν στη βάση φόρτισης.
2. Εκτελέστε τα βήματα 1-3 που αναφέρονται στην ενότητα *Πρόσβαση στο μενού στη σελίδα 23*.
3. Χρησιμοποιήστε τα **κουμπιά βέλους** και το κουμπί **OK** για να μετακινηθείτε στη δομή μενού *Ρυθμίσεις > Κάλυψη χλοοτάπητα > Περιοχή 1-3 > Περισσότερα > Δοκιμή*.
4. Πατήστε το κουμπί **OK**.

5. Πατήστε το κουμπί **START**.
6. Κλείστε το κάλυμμα.
7. Βεβαιωθείτε ότι το προϊόν μπορεί να βρει την περιοχή.

### 3.10.5.3 Μέτρηση της απόστασης από τη βάση φόρτισης

1. Τοποθετήστε το προϊόν στη βάση φόρτισης.
2. Εκτελέστε τα βήματα 1-3 που αναφέρονται στην ενότητα *Πρόσβαση στο μενού στη σελίδα 23*.
3. Χρησιμοποιήστε τα **κουμπιά βέλους** και το κουμπί **OK** για να μετακινηθείτε στη δομή μενού *Ρυθμίσεις > Κάλυψη χλοοτάπητα > Περιοχή 1-3 > Πόσο μακριά*.
4. Χρησιμοποιήστε τα **κουμπιά βέλους**, για να ορίσετε την απόσταση σε 500 m.
5. Πατήστε το κουμπί **OK**.
6. Χρησιμοποιήστε τα **κουμπιά βέλους** και το κουμπί **OK** για να μετακινηθείτε στη δομή μενού *Ρυθμίσεις > Κάλυψη χλοοτάπητα > Περιοχή 1-3 > Περισσότερα > Δοκιμή*.
7. Πατήστε το κουμπί **OK**.
8. Πατήστε το κουμπί **STOP** όταν το προϊόν είναι στην απόσταση που επιλέγετε για τη μέτρηση. Η απόσταση εμφανίζεται στην οθόνη.

### 3.10.5.4 Απενεργοποίηση/ενεργοποίηση της λειτουργίας Κάλυψης χλοοτάπητα

Απενεργοποιήστε ή ενεργοποιήστε τη λειτουργία *Κάλυψης χλοοτάπητα* για κάθε περιοχή.

1. Εκτελέστε τα βήματα 1-3 που αναφέρονται στην ενότητα *Πρόσβαση στο μενού στη σελίδα 23*.
2. Χρησιμοποιήστε τα **κουμπιά βέλους** και το κουμπί **OK** για να μετακινηθείτε στη δομή μενού *Ρυθμίσεις > Κάλυψη χλοοτάπητα > Περιοχή 1-3 > Απενεργοποίηση*.
3. Πατήστε το κουμπί **OK**.
4. Πατήστε το κουμπί **ΠΙΣΩ**.

### 3.10.5.5 Επαναφορά των ρυθμίσεων Κάλυψης χλοοτάπητα

Μπορείτε να επαναφέρετε τις ρυθμίσεις *Κάλυψης χλοοτάπητα* για κάθε περιοχή και να χρησιμοποιήσετε την εργοστασιακή ρύθμιση.

1. Εκτελέστε τα βήματα 1-3 που αναφέρονται στην ενότητα *Πρόσβαση στο μενού στη σελίδα 23*.
2. Χρησιμοποιήστε τα **κουμπιά βέλους** και το κουμπί **OK** για να μετακινηθείτε στη δομή μενού *Ρυθμίσεις > Κάλυψη χλοοτάπητα > Περιοχή 1-3 > Περισσότερα > Επαναφορά*.
3. Πατήστε το κουμπί **OK**.

### 3.10.6 Ορισμός του σημείου εκκίνησης

Με αυτήν τη λειτουργία μπορείτε να ελέγχετε πόσο μακριά κινείται το προϊόν κατά μήκος του καλωδίου οδήγησης από τη βάση φόρτισης προτού ξεκινήσει να λειτουργεί. Η εργοστασιακή ρύθμιση είναι 60 cm και η μέγιστη απόσταση είναι 300 cm.

**Περιεχόμενα** Αυτή η λειτουργία είναι ιδιαίτερα χρήσιμη αν η βάση φόρτισης τοποθετείται κάτω από βεράντα ή μέσα σε άλλο περιορισμένο χώρο. Η επιλογή ενός καλού σημείου εκκίνησης είναι σημαντική, ώστε να βελτιστοποιηθεί η διαδικασία βαθμονόμησης οδηγού.

1. Εκτελέστε τα βήματα 1-3 που αναφέρονται στην ενότητα *Πρόσβαση στο μενού στη σελίδα 23*.
2. Χρησιμοποιήστε το **κουμπί βέλους** και το κουμπί **OK** για να μετακινηθείτε στη δομή μενού *Ρυθμίσεις > Εγκατάσταση > Σημείο εκκίνησης*.
3. Χρησιμοποιήστε τα **κουμπιά βέλους** για να ορίσετε την απόσταση σε εκατοστά.
4. Πατήστε το κουμπί **ΠΙΣΩ**.

### 3.10.7 Ρύθμιση της λειτουργίας Προσπέρασης καλωδίου

Το μπροστινό μέρος του προϊόντος κινείται πάντα πέρα από το καλώδιο οριοθέτησης κατά μια καθορισμένη απόσταση προτού το προϊόν επιστρέψει στην περιοχή εργασίας. Η εργοστασιακή ρύθμιση είναι 30 cm. Μπορείτε να επιλέξετε μια απόσταση 20-40 cm.

1. Εκτελέστε τα βήματα 1-3 που αναφέρονται στην ενότητα *Πρόσβαση στο μενού στη σελίδα 23*.
2. Χρησιμοποιήστε το **κουμπί βέλους** και το κουμπί **OK** για να μετακινηθείτε στη δομή μενού *Ρυθμίσεις > Εγκατάσταση > Προσπέραση καλωδίου*.

3. Χρησιμοποιήστε τα **κουμπιά βέλους** για να ορίσετε την απόσταση σε εκατοστά.
4. Πατήστε το κουμπί **ΠΙΣΩ**.

### 3.10.8 Λειτουργία ECO

Η *Λειτουργία ECO* σταματά το σήμα στο βρόχο οριοθέτησης, το καλώδιο οδήγησης και τη βάση φόρτισης, όταν το προϊόν είναι σταθμευμένο ή φορτίζεται.

**Περιεχόμενα** Χρησιμοποιήστε τη *Λειτουργία ECO* αν το σήμα από τη βάση φόρτισης προκαλεί παρεμβολές σε άλλο ασύρματο εξοπλισμό π.χ. βοηθήματα ακοής ή πόρτες γκαράζ.

**Περιεχόμενα** Πατήστε το κουμπί **STOP** προτού αφαιρέσετε το προϊόν από τη βάση φόρτισης. Διαφορετικά, το προϊόν δεν μπορεί να εκκινηθεί στην περιοχή εργασίας.

#### 3.10.8.1 Ρύθμιση της λειτουργίας ECO

1. Εκτελέστε τα βήματα 1-3 που αναφέρονται στην ενότητα *Πρόσβαση στο μενού στη σελίδα 23*.
2. Χρησιμοποιήστε τα **κουμπιά βέλους** και το κουμπί **OK**, για να μετακινηθείτε στη δομή μενού *Ρυθμίσεις > Εγκατάσταση > Λειτουργία ECO*.
3. Πατήστε το κουμπί **OK** για να επιλέξετε τη *Λειτουργία ECO*.
4. Πατήστε το κουμπί **ΠΙΣΩ**.

### 3.10.9 Αποφυγή συγκρούσεων με το σπίτι χλοοκοπτικού

Η φθορά στο προϊόν και το σπίτι χλοοκοπτικού μειώνεται όταν επιλέξετε *Αποφυγή συγκρούσεων με το σπίτι*.

1. Εκτελέστε τα βήματα 1-3 που αναφέρονται στην ενότητα *Πρόσβαση στο μενού στη σελίδα 23*.
2. Χρησιμοποιήστε τα **κουμπιά βέλους** και το κουμπί **OK** για να μετακινηθείτε στη δομή μενού *Ρυθμίσεις > Εγκατάσταση > Σπίτι χλοοκοπτικού > Αποφυγή συγκρούσεων με το σπίτι*.
3. Πατήστε το κουμπί **ΠΙΣΩ**.

---

**Περιεχόμενα** Αν έχετε επιλέξει *Αποφυγή συγκρούσεων με το σπύρι*, το γρασίδι μπορεί να μην κοπεί γύρω από τη βάση φόρτισης.

---

### 3.10.10 Γενικά

Στην ενότητα *Γενικά* μπορείτε να αλλάξετε τις γενικές ρυθμίσεις του προϊόντος.

#### 3.10.10.1 Ρύθμιση της ώρας και ημερομηνίας

1. Εκτελέστε τα βήματα 1-3 που αναφέρονται στην ενότητα *Πρόσβαση στο μενού στη σελίδα 23*.
2. Χρησιμοποιήστε τα **κουμπιά βέλους** και το κουμπί **OK** για να μετακινηθείτε στη δομή μενού *Ρυθμίσεις > Γενικά > Ωρα και ημερομηνία*.
3. Χρησιμοποιήστε τα **κουμπιά βέλους** για να ρυθμίσετε την ώρα και κατόπιν πατήστε το κουμπί **ΠΙΣΩ**.
4. Χρησιμοποιήστε τα **κουμπιά βέλους** για να ρυθμίσετε την ημερομηνία και κατόπιν πατήστε το κουμπί **ΠΙΣΩ**.
5. Χρησιμοποιήστε τα **κουμπιά βέλους** για να ρυθμίσετε τη μορφή ώρας και κατόπιν πατήστε το κουμπί **ΠΙΣΩ**.
6. Χρησιμοποιήστε τα **κουμπιά βέλους** για να ρυθμίσετε τη μορφή ημερομηνίας και κατόπιν πατήστε το κουμπί **ΠΙΣΩ**.

#### 3.10.10.2 Ρύθμιση της γλώσσας

1. Εκτελέστε τα βήματα 1-3 που αναφέρονται στην ενότητα *Πρόσβαση στο μενού στη σελίδα 23*.
2. Χρησιμοποιήστε τα **κουμπιά βέλους** και το κουμπί **OK** για να μετακινηθείτε στη δομή μενού *Ρυθμίσεις > Γενικά > Γλώσσα*.
3. Χρησιμοποιήστε τα **κουμπιά βέλους** για να επιλέξετε γλώσσα και κατόπιν πατήστε το κουμπί **ΠΙΣΩ**.

#### 3.10.10.3 Ρύθμιση της χώρας

1. Εκτελέστε τα βήματα 1-3 που αναφέρονται στην ενότητα *Πρόσβαση στο μενού στη σελίδα 23*.
2. Χρησιμοποιήστε τα **κουμπιά βέλους** και το κουμπί **OK** για να μετακινηθείτε στη δομή μενού *Ρυθμίσεις > Γενικά > Χώρα*.
3. Χρησιμοποιήστε τα **κουμπιά βέλους** για να επιλέξετε χώρα και κατόπιν πατήστε το κουμπί **ΠΙΣΩ**.

#### 3.10.10.4 Επαναφορά όλων των ρυθμίσεων χρήστη

1. Εκτελέστε τα βήματα 1-3 που αναφέρονται στην ενότητα *Πρόσβαση στο μενού στη σελίδα 23*.
2. Χρησιμοποιήστε τα **κουμπιά βέλους** και το κουμπί **OK** για να μετακινηθείτε στη δομή μενού *Ρυθμίσεις > Γενικά > Επαναφορά όλων των ρυθμίσεων χρήστη*.
3. Χρησιμοποιήστε το **κουμπί δεξιού βέλους** για να επιλέξετε *Επαναφορά όλων των ρυθμίσεων χρήστη*;
4. Πατήστε το κουμπί **OK** για να επαναφέρετε όλες τις ρυθμίσεις χρήστη.

---

**Περιεχόμενα** Δεν είναι δυνατή η επαναφορά των ρυθμίσεων *Επίπεδο ασφάλειας, Κωδικός PIN, Σήμα βρόχου, Μηνύματα, Ημερομηνία και ώρα, Γλώσσα και Χώρα*.

---

#### 3.10.10.5 Μενού Πληροφορίες

Το μενού *Πληροφορίες* εμφανίζει πληροφορίες σχετικά με το προϊόν, για παράδειγμα τον αριθμό σειράς και τις εκδόσεις λογισμικού.

#### 3.10.11 GARDENA smart system

Μόνο για τα smart SILENO city και smart SILENO life.

Το προϊόν μπορεί να συνδεθεί σε φορητές συσκευές που έχουν εγκατεστημένη την εφαρμογή GARDENA smart system. Το GARDENA smart system επιτρέπει την ασύρματη αλληλεπίδραση μεταξύ του έξυπνου προϊόντος σας και άλλων συσκευών GARDENA smart system, όπως έξυπνος έλεγχος νερού και έξυπνος αισθητήρας.

Σε αυτό το μενού, μπορείτε να κάνετε τα εξής:

- Να ενεργοποιήσετε το έξυπνο προϊόν για να συμπεριληφθεί ή να αποκλειστεί από την εφαρμογή GARDENA smart system.
- Να ελέγξετε την κατάσταση της ασύρματης σύνδεσης με το έξυπνο σύστημα.

---

**Περιεχόμενα** Η ακολουθία συμπεριληψης ενδέχεται να διαρκέσει μερικά λεπτά. Μετά την επιτυχή συμπεριληψη, θα επιστρέψετε αυτόματα στην αρχική οθόνη του προϊόντος. Εάν η συμπεριληψη αποτύχει για οποιονδήποτε λόγο, δοκιμάστε ξανά.

---

### 3.10.11.1 Εγκατάσταση

Βεβαιωθείτε ότι το έξυπνο προϊόν έχει εγκατασταθεί πλήρως προτού το συμπεριλάβετε στην εφαρμογή GARDENA smart system. Ανατρέξτε στην ενότητα *Εγκατάσταση στη σελίδα 16*. Είναι σημαντικό να σχεδιάσετε την εγκατάσταση προσεκτικά.

### 3.10.11.2 Ενεργοποίηση λειτουργίας συμπερίληψης

Για να συμπεριλάβετε το έξυπνο προϊόν σας στην εφαρμογή GARDENA smart system, κάντε τα εξής:

1. Επιλέξτε το εικονίδιο έξυπνου συστήματος από το κύριο μενού του προϊόντος και πατήστε **OK**. Εμφανίζεται στην οθόνη η επιλογή *Ενεργοποίηση λειτουργίας συμπερίληψης*.
2. Επιλέξτε *Ναι* πατώντας το **πλήκτρο με το δεξί βέλος** και, στη συνέχεια, πατήστε **OK**.
3. Εισαγάγετε τον κωδικό PIN χρησιμοποιώντας τα **πλήκτρα επάνω/κάτω βέλους** και πατήστε **OK**.
4. Ο κωδικός συμπερίληψης παρουσιάζεται στην οθόνη του προϊόντος.

**Περιεχόμενα** Το προϊόν μπορεί να εμφανίζεται ως συσκευή στην εφαρμογή έξυπνου συστήματος μόνο αν έχει πρώτα συμπεριληφθεί από το προϊόν.

### 3.10.11.3 Συμπερίληψη στην εφαρμογή

Η συμπερίληψη όλων των έξυπνων συσκευών GARDENA γίνεται μέσα από την εφαρμογή του έξυπνου συστήματος.

### Λήψη της εφαρμογής GARDENA smart system

1. Κατεβάστε την εφαρμογή GARDENA smart system από το App Store ή το Google Play.
2. Ανοίξτε την εφαρμογή και εγγραφείτε ως χρήστης.
3. Συνδεθείτε και επιλέξτε *Συμπερίληψη συσκευής* από την αρχική σελίδα της εφαρμογής.
4. Ακολουθήστε τις οδηγίες στην εφαρμογή.

**Περιεχόμενα** Η έξυπνη πύλη (smart gateway) πρέπει να συνδεθεί στο διαδίκτυο για να

μπορέσει να συμπεριλάβει το προϊόν στην εφαρμογή.

### 3.10.11.4 Απενεργοποιημένα μενού

Όταν το έξυπνο προϊόν αποτελεί μέρος του έξυπνου συστήματος, ορισμένα μενού στην οθόνη του προϊόντος είναι απενεργοποιημένα. Μπορείτε ακόμα να δείτε όλες τις ρυθμίσεις στο προϊόν, αλλά μερικές μπορούν να τροποποιηθούν μόνο με την εφαρμογή GARDENA smart system. Οι παρακάτω ρυθμίσεις είναι μπλοκαρισμένες στην επιλογή μενού του έξυπνου προϊόντος:

- Χρονοδιάγραμμα
- Ώρα & ημερομηνία
- Γλώσσα
- Χώρα

### 3.10.11.5 Εξαίρεση συσκευής

Για να καταργήσετε την ασύρματη σύνδεση μεταξύ του προϊόντος και του έξυπνου συστήματος, επιλέξτε *Εξαίρεση συσκευής* στο μενού του προϊόντος. Αν επιβεβαιώσετε την εξαίρεση της συσκευής, δεν θα υπάρχει επικοινωνία μεταξύ του προϊόντος και άλλων συσκευών έξυπνου συστήματος.

**Περιεχόμενα** Το προϊόν πρέπει να διαγραφεί χειροκίνητα από τη λίστα προϊόντων στην εφαρμογή GARDENA smart system.

### 3.10.11.6 Κατάσταση του GARDENA smart system

#### Συνδεδεμένο Ναι/Όχι

Μόλις το προϊόν συνδεθεί με την πύλη έξυπνου συστήματος, μπορείτε να ελέγξετε την κατάσταση σύνδεσης από αυτό το μενού. Η κατάσταση είναι συνδεδεμένο *Ναι* ή μη συνδεδεμένο *Όχι*.

#### Ένταση σήματος

Η ποιότητα σήματος μεταξύ του προϊόντος και της πύλης μπορεί να είναι *Καλή*, *Ανεπαρκής* ή *Κακή*. Η βάση φόρτισης του προϊόντος θα πρέπει κατά προτίμηση να τοποθετείται σε ένα σημείο με *Καλή ισχύ σήματος*, για βέλτιστη απόδοση του έξυπνου συστήματος.

## 4 Λειτουργία

### 4.1 Κουμπί ON/OFF



**ΠΡΟΕΙΔΟΠΟΙΗΣΗ:** Διαβάστε προσεκτικά τις οδηγίες ασφαλείας προτού θέσετε σε λειτουργία το προϊόν.



**ΠΡΟΕΙΔΟΠΟΙΗΣΗ:** Διατηρήστε τα χέρια και τα πόδια σας μακριά από τις περιστρεφόμενες λεπίδες. Μην τοποθετείτε ποτέ τα χέρια ή τα πόδια σας κοντά ή κάτω από το μηχάνημα όταν το μοτέρ βρίσκεται σε λειτουργία.



**ΠΡΟΕΙΔΟΠΟΙΗΣΗ:** Μην χρησιμοποιείτε το προϊόν, αν στην περιοχή εργασίας υπάρχουν άνθρωποι (ειδικά παιδιά) ή ζώα.

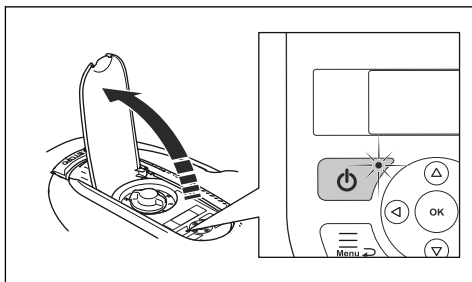

- Πατήστε το κουμπί **ON/OFF** για να ενεργοποιήσετε το προϊόν. Το προϊόν είναι ενεργό όταν η ενδεικτική λυχνία στο κουμπί **ON/OFF** είναι αναμμένη.
- Πατήστε το κουμπί **ON/OFF** για να απενεργοποιήσετε το προϊόν.

#### 4.1.1 Ενδεικτική λυχνία

Η ενδεικτική λυχνία στο κουμπί **ON/OFF** είναι μια σημαντική ένδειξη κατάσταση:

- Το προϊόν είναι ενεργό αν η ενδεικτική λυχνία είναι συνεχώς αναμμένη.
- Το προϊόν είναι σε λειτουργία αναμονής αν η ενδεικτική λυχνία αναβοσβήνει. Αυτό σημαίνει ότι ο χειριστής πρέπει να πατήσει το κουμπί **ON/OFF** για να ενεργοποιήσει ξανά το προϊόν.

- Το προϊόν είναι απενεργοποιημένο όταν η ενδεικτική λυχνία δεν είναι αναμμένη.



**ΠΡΟΕΙΔΟΠΟΙΗΣΗ:** Ο έλεγχος ή η συντήρηση του προϊόντος γίνονται με ασφάλεια μόνο όταν το προϊόν είναι απενεργοποιημένο. Το προϊόν είναι απενεργοποιημένο όταν η λυχνία στο κουμπί **ON/OFF** δεν είναι αναμμένη.

### 4.2 Εκκίνηση λειτουργίας του προϊόντος

1. Ανοίξτε το κάλυμμα στο πληκτρολόγιο.
2. Πατήστε το κουμπί **ON/OFF**. Η οθόνη ενδείξεων ανάβει.
3. Χρησιμοποιήστε τα **κουμπιά επάνω/κάτω βέλους** και το κουμπί **OK** για να εισαγάγετε τον κωδικό PIN.

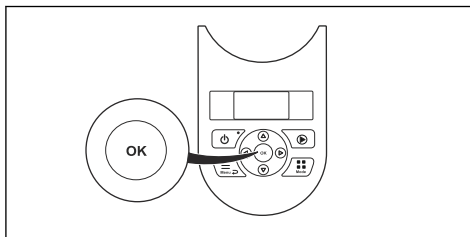

4. Επιλέξτε τον επιθυμητό τρόπο λειτουργίας και επιβεβαιώστε με το κουμπί **OK**. Ανατρέξτε στην ενότητα *Τρόποι λειτουργίας στη σελίδα 31*.
5. Κλείστε το κάλυμμα.

**Περιεχόμενα** Αν το προϊόν βρίσκεται στη βάση φόρτισης, θα φύγει από τη βάση φόρτισης μόνο όταν η μπαταρία φορτιστεί πλήρως και αν το χρονοδιάγραμμα επιτρέπει τη λειτουργία του προϊόντος.

### 4.3 Τρόποι λειτουργίας

Όταν πατηθεί το κουμπί **Τρόπος λειτουργίας**, μπορούν να επιλεγούν οι παρακάτω τρόποι λειτουργίας:

- Κύρια περιοχή
- Δευτερεύουσα περιοχή (2η περιοχή)
- Στάθμευση

- Στάθμευση / Χρονοδιάγραμμα
- Παράκαμψη χρονοδιαγράμματος
- Σημειακή κοπή (SILENO life, smart SILENO life)

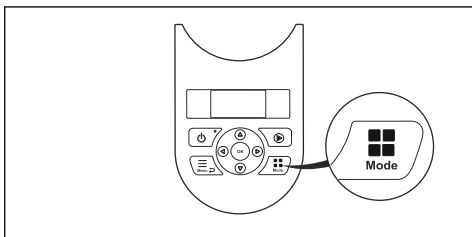

#### 4.3.1 Κύρια περιοχή

Η *Κύρια περιοχή* είναι ο κανονικός τρόπος λειτουργίας κατά τον οποίο το προϊόν εκτελεί χλοοκοπή και φορτίζεται αυτόματα.

#### 4.3.2 2η περιοχή

Για την χλοοκοπή στις δευτερεύουσες περιοχές πρέπει να επιλεγεί ο τρόπος λειτουργίας *2η περιοχή*. Αν επιλέξετε *2η περιοχή*, το προϊόν εκτελεί χλοοκοπή μέχρι να εξαντληθεί η μπαταρία.

Αν το προϊόν φορτίζεται στη λειτουργία *2ης περιοχής*, θα φορτιστεί πλήρως, θα απομακρυνθεί περίπου 50 cm από τη βάση φόρτισης και κατόπιν θα σταματήσει. Αυτό υποδεικνύει ότι το προϊόν είναι φορτισμένο και έτοιμο να ξεκινήσει τη χλοοκοπή. Αν θέλετε να κοπεί το γρασίδι στην κύρια περιοχή εργασίας μετά τη φόρτιση, συνιστάται να αλλάξετε τον τρόπο λειτουργίας σε *Κύρια περιοχή* προτού επανατοποθετήσετε το προϊόν στη βάση φόρτισης.

#### 4.3.3 Στάθμευση

Ο τρόπος λειτουργίας *Στάθμευσης* σημαίνει ότι το προϊόν παραμένει στη βάση φόρτισης μέχρι να επιλεγεί διαφορετικός τρόπος λειτουργίας.

#### 4.3.4 Στάθμευση / Χρονοδιάγραμμα

Ο τρόπος λειτουργίας *Στάθμευσης / Χρονοδιαγράμματος* σημαίνει ότι το προϊόν παραμένει στη βάση φόρτισης μέχρι το επόμενο χρονοδιάγραμμα ή μέχρι η λειτουργία αναμονής να επιτρέπει τη λειτουργία. Ανατρέξτε στην ενότητα *Χρονοδιάγραμμα και Λειτουργία αναμονής στη σελίδα 33*.

#### 4.3.5 Παράκαμψη χρονοδιαγράμματος

Μπορείτε να παρακάμψετε προσωρινά τις ρυθμίσεις του χρονοδιαγράμματος επιλέγοντας *Παράκαμψη χρονοδιαγράμματος*. Είναι δυνατή η παράκαμψη του χρονοδιαγράμματος για 3 ώρες. Δεν είναι δυνατή η παράκαμψη μιας περιόδου αναμονής.

#### 4.3.6 Σημειακή κοπή

SILENO life, smart SILENO life.

Η λειτουργία *Σημειακής κοπής* είναι χρήσιμη για γρήγορη χλοοκοπή σε μια περιοχή όπου το γρασίδι έχει κουρευτεί λιγότερο από ό,τι σε άλλα σημεία του κήπου. Πρέπει να μετακινήσετε χειροκίνητα το προϊόν στην επιλεγμένη περιοχή.

Με τη σημειακή κοπή, το προϊόν εκτελεί χλοοκοπή σε σπειροειδές μοτίβο ώστε να κόψει το γρασίδι στην περιοχή όπου ξεκίνησε. Όταν ολοκληρωθεί η διαδικασία, το προϊόν μεταβαίνει αυτόματα στη λειτουργία *Κύριας περιοχής* ή *Δευτερεύουσας περιοχής*.

Η λειτουργία *Σημειακής κοπής* ενεργοποιείται με το κουμπί **START**. Μπορείτε να επιλέξετε πώς το προϊόν θα συνεχίσει να λειτουργεί μετά την ολοκλήρωση της χλοοκοπής, πατώντας το **πλήκτρο δεξιού βέλους** και επιλέγοντας *Στην κύρια περιοχή* ή *Στη δευτερεύουσα περιοχή*.

#### 4.4 Διακοπή

1. Πατήστε το κουμπί **STOP** στο επάνω μέρος του προϊόντος.

Το προϊόν και το μοτέρ λεπίδας σταματούν.

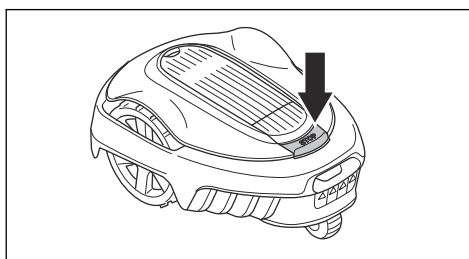

#### 4.5 Απενεργοποίηση

1. Πατήστε το κουμπί **STOP**.
2. Ανοίξτε το κάλυμμα.
3. Πατήστε το κουμπί **ON/OFF** για 3 δευτερόλεπτα.



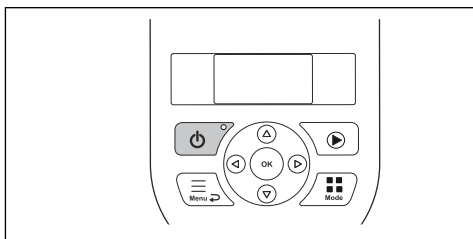

4. Η λειτουργία του προϊόντος τερματίζεται.
5. Ελέγξτε ότι η ενδεικτική λυχνία στο κουμπί **ON/OFF** δεν είναι αναμμένη.

## 4.6 Χρονοδιάγραμμα και Λειτουργία αναμονής

Το προϊόν έχει προεπιλεγμένο χρόνο αναμονής, ο οποίος αναφέρεται στον πίνακα Χρόνος αναμονής. Ο χρόνος αναμονής αποτελεί μια καλή ευκαιρία, για παράδειγμα, για πότισμα ή για παιχνίδια στο γρασίδι.

Μοντέλο	Χρόνος αναμονής, ελάχιστες ώρες ανά ημέρα
1250 m <sup>2</sup>	3
1000 m <sup>2</sup>	8
500 m <sup>2</sup>	13
250 m <sup>2</sup>	19

### 4.6.1 Παράδειγμα 1

Αυτό το παράδειγμα ισχύει για προϊόντα με καθορισμένη περιοχή εργασίας 500 m<sup>2</sup>, αλλά η αρχή λειτουργίας είναι η ίδια και για τα άλλα μοντέλα.

Ρύθμιση χρονοδιαγράμματος, Περίοδος 1: 8:00-22:00.

Ενεργή περίοδος (A): 8:00-19:00.

Οι ρυθμίσεις χρονοδιαγράμματος εξασφαλίζουν ότι το προϊόν ξεκινά την κοπή του γρασιδιού στις 08:00. Ωστόσο, το προϊόν είναι σταθμευμένο σε λειτουργία αναμονής στη βάση φόρτισης από τις 19:00 και βρίσκεται σε αναμονή μέχρι να ξεκινήσει ξανά τη χλοοκοπή στις 08:00.

Αν η ρύθμιση του χρονοδιαγράμματος χωριστεί σε 2 περιόδους εργασίας, ο χρόνος αναμονής μπορεί να χωριστεί σε περιόδους. Ωστόσο, ο

ελάχιστος χρόνος αναμονής πρέπει να συμφωνεί με τα στοιχεία του πίνακα Χρόνος αναμονής.

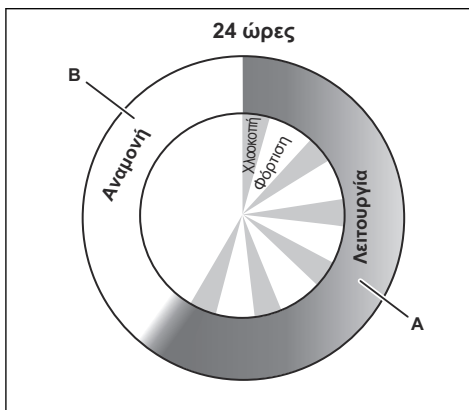

### Παράδειγμα: Καθορισμένη περιοχή εργασίας 500 m<sup>2</sup>

Λειτουργία, A = μέγ. αριθμός ωρών	11
Φόρτιση/Αναμονή, B = ελάχ. αριθμός ωρών	13

### 4.6.2 Παράδειγμα 2

Αυτό το παράδειγμα ισχύει για προϊόντα με καθορισμένη περιοχή εργασίας 500 m<sup>2</sup>, αλλά η αρχή λειτουργίας είναι η ίδια και για τα άλλα μοντέλα.

Οι ρυθμίσεις χρονοδιαγράμματος μπορούν να χωριστούν σε 2 περιόδους εργασίας, για να αποφευχθεί η χλοοκοπή όταν συνήθως υπάρχουν άλλες δραστηριότητες σε εξέλιξη. Αν οι ρυθμίσεις χρονοδιαγράμματος χωριστούν σε 2 περιόδους εργασίας, η περίοδος αναμονής χωρίζεται σε πολλές περιόδους. Ωστόσο, η συνολική περίοδος αναμονής πρέπει να συμφωνεί με τα στοιχεία του πίνακα Χρόνος αναμονής.

Ρύθμιση χρονοδιαγράμματος Περίοδος 1 (A): 8:00-17:00.

Ρύθμιση χρονοδιαγράμματος Περίοδος 2 (C): 20:00-23:00.

Ενεργή περίοδος (A): 8:00-17:00

Ενεργή περίοδος (C): 20:00-22:00.

Το προϊόν λειτουργεί μεταξύ 08:00 και 17:00. Αρχίζει ξανά να λειτουργεί στις 20:00 αλλά σταματά στις 22:00 λόγω της λειτουργίας

αναμονής, μέχρι να αρχίσει ξανά να λειτουργεί στις 08:00.

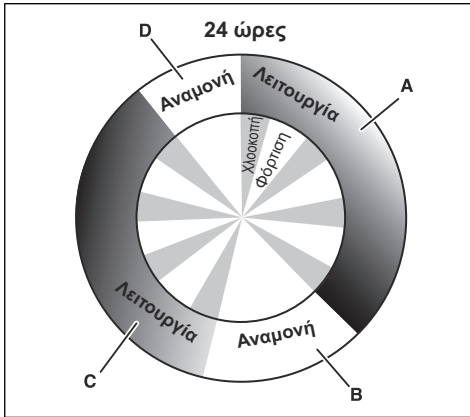

**Παράδειγμα: Καθορισμένη περιοχή εργασίας 500 m<sup>2</sup>**

Λειτουργία, A + C = μέγ. αριθμός ωρών	11
Φόρτιση/Αναμονή, B + D = ελάχ. αριθμός ωρών	13

**4.7 Φόρτιση της μπαταρίας**

Όταν το προϊόν είναι καινούργιο ή έχει αποθηκευτεί για μεγάλο χρονικό διάστημα, η μπαταρία μπορεί να είναι άδεια και πρέπει να φορτιστεί πριν από την έναρξη λειτουργίας του προϊόντος. Στη λειτουργία *Κύριας περιοχής*, το προϊόν εκτελεί αυτόματα εναλλαγή μεταξύ χηλοκοπής και φόρτισης.



**ΠΡΟΕΙΔΟΠΟΙΗΣΗ:** Πρέπει να φορτίζετε το προϊόν μόνο με τη βάση φόρτισης που προορίζεται για αυτό. Η λανθασμένη χρήση μπορεί να προκαλέσει ηλεκτροπληξία, υπερθέρμανση ή διαρροή διαβρωτικού υγρού από την μπαταρία.

Σε περίπτωση διαρροής ηλεκτρολύτη, ξεπλύνετε με νερό και ζητήστε ιατρική βοήθεια αν έρθει σε επαφή με τα μάτια κ.λπ.

1. Πατήστε το κουμπί **ON/OFF** για να θέσετε το προϊόν σε λειτουργία.

2. Τοποθετήστε το προϊόν στη βάση φόρτισης. Σύρετε προς τα μέσα το προϊόν όσο το δυνατόν περισσότερο, για να εξασφαλίσετε σωστή επαφή μεταξύ του προϊόντος και της βάσης φόρτισης. Ανατρέξτε στις πληροφορίες επαφής και επαφών φόρτισης στην ενότητα *Επισκόπηση προϊόντος στη σελίδα 4*

3. Στην οθόνη εμφανίζεται ένα μήνυμα που αναφέρει ότι η φόρτιση βρίσκεται σε εξέλιξη.

**4.8 Ρύθμιση του ύψους κοπής**

Το ύψος κοπής μπορεί να ρυθμιστεί από την ελάχιστη τιμή MIN (2 cm/0.8 in.) έως τη μέγιστη τιμή MAX (5 cm/2 in.).



**ΠΡΟΣΟΧΗ:** Τις πρώτες εβδομάδες μετά από μια νέα εγκατάσταση, το ύψος κοπής πρέπει να ρυθμιστεί στο μέγιστο επίπεδο, ώστε να μην προκληθούν ζημιές στο καλώδιο βρόχου. Στη συνέχεια, μπορείτε να μειώνετε το ύψος κοπής βήμα-βήμα κάθε εβδομάδα μέχρι να επιτευχθεί το επιθυμητό ύψος κοπής.

**4.8.1 Ρύθμιση του ύψους κοπής**

1. Πατήστε το κουμπί **STOP**, για να διακόψετε τη λειτουργία του προϊόντος.
2. Ανοίξτε το κάλυμμα.

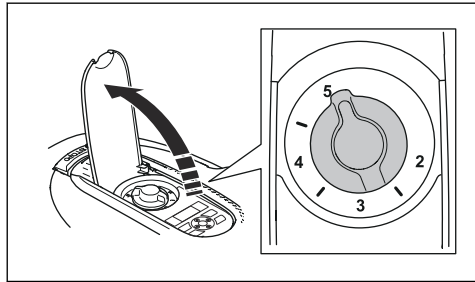

3. Γυρίστε το κουμπί στην επιθυμητή θέση.
  - Γυρίστε το δεξιόστροφα, για να αυξήσετε το ύψος κοπής.
  - Γυρίστε το αριστερόστροφα, για να μειώσετε το ύψος κοπής.
4. Κλείστε το κάλυμμα.

---

## 5 Συντήρηση

---

### 5.1 Εισαγωγή - Συντήρηση

Για μεγαλύτερη αξιοπιστία και ωφέλιμη χρονική διάρκεια ζωής, πρέπει να ελέγχετε και να καθαρίζετε τακτικά το προϊόν και να αντικαθιστάτε τυχόν φθαρμένα εξαρτήματα. Όλες οι εργασίες συντήρησης και σέρβις πρέπει να εκτελούνται σύμφωνα με τις οδηγίες της GARDENA.

Ανατρέξτε στην ενότητα *Όροι εγγύησης στη σελίδα 57*.

Όταν το προϊόν χρησιμοποιείται για πρώτη φορά, ο δίσκος λεπίδων και οι λεπίδες θα πρέπει να επιθεωρούνται μία φορά την εβδομάδα. Αν ο βαθμός φθοράς μέσα σε αυτό το διάστημα είναι χαμηλός, το χρονικό διάστημα επιθεώρησης μπορεί να αυξηθεί.

Είναι σημαντικό ο δίσκος λεπίδων να περιστρέφεται εύκολα. Τα άκρα των λεπίδων δεν θα πρέπει να έχουν υποστεί ζημιά. Η διάρκεια ζωής των λεπίδων μεταβάλλεται σε μεγάλο βαθμό και εξαρτάται, για παράδειγμα, από:

- Το χρόνο λειτουργίας και το μέγεθος της περιοχής εργασίας.
- Τύπος γρασιδιού και εποχιακή ανάπτυξη.
- Χώμα, άμμος και χρήση λιπασμάτων.
- Την παρουσία αντικειμένων, όπως κουκουνάρια, πεσμένα δέντρα/καρποί, παιχνίδια, εργαλεία, πέτρες, ρίζες και παρόμοια στοιχεία.

Η κανονική διάρκεια ζωής κυμαίνεται από 4 έως 7 εβδομάδες όταν χρησιμοποιείται υπό ευνοϊκές συνθήκες. Ανατρέξτε στην ενότητα *Αντικατάσταση των λεπίδων στη σελίδα 36* σχετικά με τον τρόπο αντικατάστασης των λεπίδων.

**Περιεχόμενα** Η εργασία με φθαρμένες λεπίδες δεν παρέχει ικανοποιητικό αποτέλεσμα χλοοκοπής. Δεν διασφαλίζεται η καθαρή κοπή του γρασιδιού και απαιτείται περισσότερη ενέργεια, με αποτέλεσμα το προϊόν να μην εκτελεί χλοοκοπή σε τόσο μεγάλη περιοχή.



**ΠΡΟΕΙΔΟΠΟΙΗΣΗ:** Το προϊόν πρέπει να απενεργοποιηθεί πριν από την εκτέλεση εργασιών συντήρησης. Το προϊόν είναι απενεργοποιημένο όταν η

ενδεικτική λυχνία στο κουμπί **ON/OFF** δεν είναι αναμμένη.



**ΠΡΟΕΙΔΟΠΟΙΗΣΗ:** Φορέστε προστατευτικά γάντια.

### 5.2 Καθαρισμός του προϊόντος

Είναι σημαντικό να διατηρείτε το προϊόν καθαρό. Ένα προϊόν πάνω στο οποίο υπάρχουν κολλημένες μεγάλες ποσότητες γρασιδιού δεν θα έχει καλή απόδοση σε επικλινείς επιφάνειες. Συνιστάται ο καθαρισμός να γίνεται με χρήση βούρτσας.

Η GARDENA προσφέρει ένα ειδικό kit καθαρισμού και συντήρησης ως αξεσουάρ. Επικοινωνήστε με το τμήμα κεντρικής εξυπηρέτησης της GARDENA.



**ΠΡΟΣΟΧΗ:** Μην χρησιμοποιείτε ποτέ πλυστική συσκευή υψηλής πίεσης για να καθαρίσετε το προϊόν. Μην χρησιμοποιείτε ποτέ διαλύτες για τον καθαρισμό.

#### 5.2.1 Σασί και δίσκος λεπίδων

Επιθεωρείτε το δίσκο λεπίδων και τις λεπίδες μία φορά την εβδομάδα.

1. Πατήστε το κουμπί **STOP**.
2. Πατήστε το κουμπί **ON/OFF** για 3 δευτερόλεπτα, για να απενεργοποιήσετε το προϊόν.
3. Ελέγξτε ότι η ενδεικτική λυχνία στο κουμπί **ON/OFF** δεν είναι αναμμένη.
4. Αν το προϊόν είναι πολύ βρόμικο, καθαρίστε το χρησιμοποιώντας ένα λάστιχο κήπου. Μην χρησιμοποιείτε συσκευή πλύσης με νερό υπό πίεση.
5. Σηκώστε το προϊόν και γυρίστε το στο πλάι.
6. Καθαρίστε το δίσκο λεπίδων και το σασί χρησιμοποιώντας, για παράδειγμα, μια βούρτσα για τα πιάτα. Ταυτόχρονα, ελέγξτε ότι ο δίσκος λεπίδων περιστρέφεται ελεύθερα σε σχέση με το προστατευτικό για τα πόδια. Ελέγξτε επίσης αν οι λεπίδες είναι

άθικτες και αν μπορούν να περιστραφούν ελεύθερα.

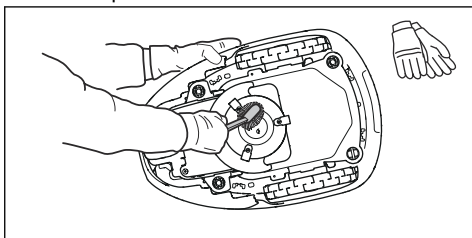

### 5.2.2 Τροχοί

Καθαρίστε την περιοχή γύρω από τον εμπρόσθιο και τον οπίσθιο τροχό, καθώς και το μπράτσο του οπίσθιου τροχού. Αν υπάρχει γρασίδι στους τροχούς, μπορεί να επηρεαστεί ο τρόπος λειτουργίας του προϊόντος σε επικλινείς επιφάνειες.

### 5.2.3 Κάλυμμα

Χρησιμοποιήστε ένα νωπό, μαλακό σφουγγάρι ή πανί για τον καθαρισμό του καλύμματος. Αν το κάλυμμα είναι πολύ βρόμικο, μπορεί να χρειαστεί να χρησιμοποιήσετε διάλυμα σαπουνιού ή υγρό καθαρισμού.

### 5.2.4 Βάση φόρτισης

Καθαρίζετε τακτικά τη βάση φόρτισης από το γρασίδι, τα φύλλα, τα κλαδιά και άλλα αντικείμενα που μπορεί να εμποδίζουν τη σύνδεση του χλοοκοπτικού.



**ΠΡΟΕΙΔΟΠΟΙΗΣΗ:** Χρησιμοποιήστε το φιν για να αποσυνδέσετε τη βάση φόρτισης πριν από οποιαδήποτε εργασία συντήρησης ή καθαρισμού της βάσης φόρτισης ή του τροφοδοτικού.

## 5.3 Αντικατάσταση των λεπίδων



**ΠΡΟΕΙΔΟΠΟΙΗΣΗ:** Χρησιμοποιήστε λεπίδες και βίδες σωστού τύπου. Η GARDENA μπορεί να εγγυηθεί την ασφάλεια μόνο όταν χρησιμοποιείτε γνήσιες λεπίδες. Αν αντικαταστήσετε τις λεπίδες, αλλά όχι τις βίδες, είναι πιθανό να φθαρεί κάποια βίδα κατά τη χλοοκοπή. Σε αυτήν την περίπτωση, οι λεπίδες μπορεί να εκτοξευθούν από την κάτω πλευρά του σώματος του

μηχανήματος και να προκληθεί σοβαρός τραυματισμός.

Για λόγους ασφαλείας, να αντικαθιστάτε τα φθαρμένα ή κατεστραμμένα εξαρτήματα. Ακόμα και αν οι λεπίδες βρίσκονται σε άριστη κατάσταση, πρέπει να αντικαθίστανται τακτικά, ώστε να εξασφαλίζεται το βέλτιστο αποτέλεσμα κοπής του γκαζόν και η χαμηλή ενεργειακή κατανάλωση. Για να παραμείνει ισορροπημένο το σύστημα κοπής, πρέπει να αντικαθίστανται ταυτόχρονα και οι 3 λεπίδες και οι βίδες. Χρησιμοποιήστε γνήσιες λεπίδες GARDENA που φέρουν εγχάρακτο το λογότυπο με το σήμα H και την κορώνα, ανατρέξτε στην ενότητα *Όροι εγγύησης στη σελίδα 57*.

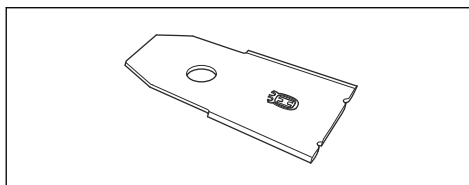

### 5.3.1 Αντικατάσταση των λεπίδων

1. Πατήστε το κουμπί **STOP**.
2. Ανοίξτε το κάλυμμα.
3. Πατήστε το κουμπί **ON/OFF** για 3 δευτερόλεπτα, για να απενεργοποιήσετε το προϊόν.

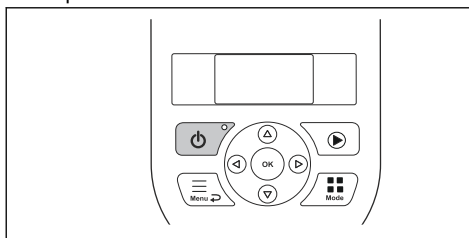

4. Ελέγξτε ότι η ενδεικτική λυχνία στο κουμπί **ON/OFF** δεν είναι αναμμένη.
5. Αναποδογυρίστε το προϊόν. Τοποθετήστε το προϊόν επάνω σε μια μαλακή και καθαρή επιφάνεια, για να μην προκληθούν γρατσουνιές στο σώμα του προϊόντος και στο κάλυμμα.
6. Αφαιρέστε τις 3 βίδες. Χρησιμοποιήστε ένα απλό κατασαβίδι ή ένα σταυροκατασαβίδο.

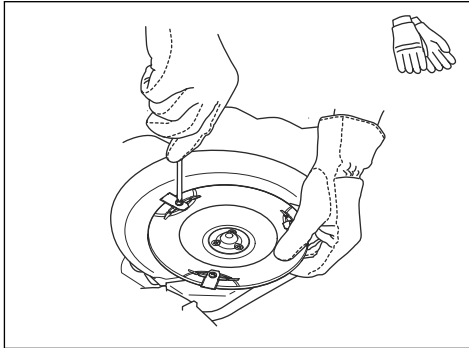

7. Αφαιρέστε κάθε λεπίδα και βίδα.
8. Στερεώστε τις καινούργιες λεπίδες και βίδες.
9. Ελέγξτε αν οι λεπίδες μπορούν να περιστρέφονται ελεύθερα.

## 5.4 Ενημέρωση λογισμικού

Αν η συντήρηση πραγματοποιηθεί από το τμήμα εξυπηρέτησης πελατών της GARDENA, η λήψη των διαθέσιμων ενημερώσεων λογισμικού στο προϊόν γίνεται από τον τεχνικό συντήρησης. Ωστόσο, οι ιδιοκτήτες των προϊόντων GARDENA μπορούν να ενημερώνουν το λογισμικό, αν αυτό εκκινείται από την GARDENA. Σε αυτήν την περίπτωση, οι εγγεγραμμένοι χρήστες λαμβάνουν ενημέρωση.

## 5.5 Μπαταρία



**ΠΡΟΕΙΔΟΠΟΙΗΣΗ:** Πρέπει να φορτίζετε το προϊόν μόνο με τη βάση φόρτισης που προορίζεται για αυτό. Η λανθασμένη χρήση μπορεί να προκαλέσει ηλεκτροπληξία, υπερθέρμανση ή διαρροή διαβρωτικού υγρού από την μπαταρία. Σε περίπτωση διαρροής ηλεκτρολύτη, ξεπλύνετε με νερό και ζητήστε ιατρική βοήθεια αν έρθει σε επαφή με τα μάτια κ.λπ.



**ΠΡΟΕΙΔΟΠΟΙΗΣΗ:** Να χρησιμοποιείτε μόνο γνήσιες μπαταρίες που συνιστώνται από τον κατασκευαστή. Η ασφάλεια του προϊόντος δεν είναι εγγυημένη με άλλες μπαταρίες. Μην χρησιμοποιείτε μη επαναφορτιζόμενες μπαταρίες.



**ΠΡΟΣΟΧΗ:** Η μπαταρία πρέπει να φορτίζεται πλήρως πριν από την αποθήκευση για το χειμώνα. Αν η μπαταρία δεν είναι πλήρως φορτισμένη μπορεί να υποστεί ζημιά και, σε ορισμένες περιπτώσεις, να αχρηστευτεί.

Αν οι χρόνοι λειτουργίας του προϊόντος είναι συντομότεροι από το κανονικό μεταξύ φορτίσεων, αυτό υποδεικνύει ότι η μπαταρία παλιώνει και τελικά πρέπει να αντικατασταθεί. Η μπαταρία είναι σε καλή κατάσταση όσο το προϊόν διατηρεί το γρασίδι καλά κομμένο.

**Περιεχόμενα** Η διάρκεια ζωής της μπαταρίας εξαρτάται από τη διάρκεια της σεζόν και τον αριθμό των ωρών λειτουργίας του προϊόντος κάθε ημέρα. Μια μεγάλης διάρκειας σεζόν ή πολλές ώρες χρήσης την ημέρα σημαίνουν ότι η μπαταρία πρέπει να αντικαθίσταται πιο τακτικά.

### 5.5.1 Αντικατάσταση της μπαταρίας



**ΠΡΟΕΙΔΟΠΟΙΗΣΗ:** Να χρησιμοποιείτε μόνο γνήσιες μπαταρίες που συνιστώνται από τον κατασκευαστή. Η ασφάλεια του προϊόντος δεν είναι εγγυημένη με άλλες μπαταρίες. Μην χρησιμοποιείτε μη επαναφορτιζόμενες μπαταρίες. Πρέπει να αποσυνδέσετε τη συσκευή από την πρίζα για να αφαιρέσετε την μπαταρία.

1. Πατήστε το κουμπί **ON/OFF** για 3 δευτερόλεπτα, για να απενεργοποιήσετε το προϊόν. Ελέγξτε ότι η ενδεικτική λυχνία στο κουμπί **ON/OFF** δεν είναι αναμμένη.
2. Ρυθμίστε το ύψος κοπής στη θέση MIN (2).
3. Αναποδογυρίστε το προϊόν. Τοποθετήστε το προϊόν επάνω σε μαλακή και καθαρή επιφάνεια, για να μην προκληθούν γρατσουνιές στο σώμα και στο κάλυμμα της σθόνης.
4. Καθαρίστε την περιοχή γύρω από το κάλυμμα της μπαταρίας.
5. Ξεβιδώστε τις βίδες στο κάλυμμα της μπαταρίας (Torx 20) και αφαιρέστε το κάλυμμα της μπαταρίας.

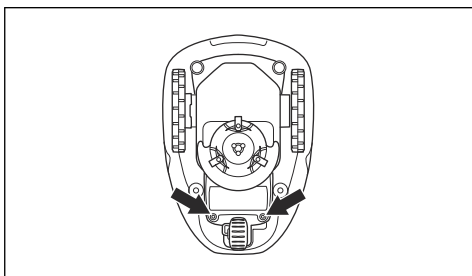

6. Απελευθερώστε την ασφάλεια του συνδέσμου και τραβήξτε τον προς τα πάνω.



**ΠΡΟΣΟΧΗ:** Μην τραβάτε τα καλώδια.

7. Απελευθερώστε την ασφάλεια της βάσης της μπαταρίας και ανασηκώστε τη βάση της μπαταρίας (συμπεριλαμβανομένης της μπαταρίας) από το προϊόν. Αν η καινούργια μπαταρία είναι μέσα σε σκληρό πλαστικό περίβλημα, μεταβείτε στον αριθμό 10.

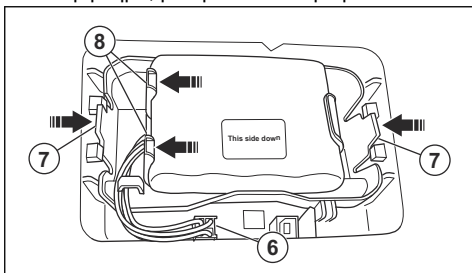

8. Απελευθερώστε την ασφάλεια της μπαταρίας και ανασηκώστε την μπαταρία από τη θήκη της.  
9. Τοποθετήστε τη νέα μπαταρία μέσα στη θήκη μπαταρίας.

**Περιεχόμενα** Το αυτοκόλλητο "This side down" πρέπει να είναι στραμμένο προς τα πάνω όταν τοποθετείτε την μπαταρία στη θέση της. Αυτό σημαίνει ότι το αυτοκόλλητο "This side down" θα είναι στραμμένο προς τα κάτω όταν το προϊόν θα στέκεται στους τροχούς του.

10. Τοποθετήστε τη θήκη μπαταρίας (συμπεριλαμβανομένης της μπαταρίας) πίσω στη θέση της στο προϊόν.  
11. Συνδέστε το καλώδιο

12. Τοποθετήστε το κάλυμμα της μπαταρίας χωρίς να σφίξετε τα καλώδια. Αν η σφραγίδα στο κάλυμμα της μπαταρίας έχει εμφανείς ζημιές, πρέπει να αντικατασταθεί ολόκληρο το κάλυμμα της μπαταρίας.  
13. Σφίξτε προσεκτικά, σταυρωτά, τις 4 βίδες του καλύμματος μπαταρίας (Torx 20).

## 5.6 Χειμερινή συντήρηση

Δώστε το προϊόν σας στο τμήμα κεντρικής εξυπηρέτησης της GARDENA για σέρβις πριν από την περίοδο χειμερινής αποθήκευσης. Με την τακτική χειμερινή συντήρηση, το προϊόν θα διατηρείται σε καλή κατάσταση και θα δημιουργηθούν οι καλύτερες συνθήκες για τη νέα σεζόν χωρίς προβλήματα.

Η συντήρηση συνήθως περιλαμβάνει τα εξής:

- Σχολαστικό καθαρισμό του σώματος, του σασί, του δίσκου λεπίδων και όλων των υπόλοιπων κινούμενων εξαρτημάτων.
- Έλεγχο της λειτουργίας και των εξαρτημάτων του προϊόντος.
- Έλεγχο και, αν χρειάζεται, αντικατάσταση των στοιχείων που φθείρονται, όπως οι λεπίδες και τα ρουλεμάν.
- Έλεγχο της χωρητικότητας της μπαταρίας του προϊόντος και σύσταση για την αντικατάσταση της μπαταρίας, αν χρειάζεται.
- Αν υπάρχει διαθέσιμο νέο λογισμικό, το προϊόν ενημερώνεται.

---

## 6 Αντιμετώπιση προβλημάτων

---

### 6.1 Εισαγωγή - Αντιμετώπιση προβλημάτων

Σε αυτό το κεφάλαιο, περιγράφονται οι βλάβες και τα συμπτώματα που μπορεί να σας καθοδηγήσουν, αν το προϊόν δεν λειτουργεί όπως αναμένεται. Στη διεύθυνση [www.gardena.com](http://www.gardena.com) μπορείτε να βρείτε περισσότερες πληροφορίες για τα βήματα που πρέπει να ακολουθήσετε σε περίπτωση δυσλειτουργίας ή για τα πιθανά συμπτώματα.

## 6.2 Μηνύματα σφάλματος

Παρακάτω αναφέρονται διάφορα μηνύματα σφάλματος, τα οποία μπορεί να εμφανιστούν στην οθόνη του προϊόντος. Εάν εμφανίζεται συχνά το ίδιο μήνυμα, επικοινωνήστε με το τμήμα εξυπηρέτησης πελατών της GARDENA.

Μήνυμα	Αιτία	Ενέργεια
<i>Μπλοκαρισμένο μοτέρ αριστερού τροχού</i>	Έχει τυλιχτεί γρασίδι ή άλλο αντικείμενο γύρω από τον κινητήριο τροχό.	Ελέγξτε τον κινητήριο τροχό και αφαιρέστε το γρασίδι ή το άλλο αντικείμενο.
<i>Μπλοκαρισμένο μοτέρ δεξιού τροχού</i>	Έχει τυλιχτεί γρασίδι ή άλλο αντικείμενο γύρω από τον κινητήριο τροχό.	Ελέγξτε τον κινητήριο τροχό και αφαιρέστε το γρασίδι ή το άλλο αντικείμενο.
<i>Μπλοκ. σύστημα κοπής</i>	Έχει τυλιχτεί γρασίδι ή άλλο αντικείμενο γύρω από το δίσκο λεπίδων.	Ελέγξτε τον κινητήριο τροχό και αφαιρέστε το γρασίδι ή το άλλο αντικείμενο.
	Ο δίσκος λεπίδων βρίσκεται μέσα σε λιμνάζοντα νερά.	Μετακινήστε το προϊόν και εμποδίστε τη συγκέντρωση νερού στην περιοχή εργασίας.
<i>Κανένα σήμα βρόχου</i>	Το τροφοδοτικό δεν είναι συνδεδεμένο.	Ελέγξτε τη σύνδεση με την πρίζα στον τοίχο. Ελέγξτε μήπως έχει ενεργοποιηθεί το ρελέ διαφυγής. Ελέγξτε ότι το καλώδιο χαμηλής τάσης έχει συνδεθεί στη βάση φόρτισης.
	Το καλώδιο χαμηλής τάσης έχει υποστεί ζημιά ή δεν είναι συνδεδεμένο.	Βεβαιωθείτε ότι το καλώδιο χαμηλής τάσης δεν έχει υποστεί ζημιά. Βεβαιωθείτε επίσης ότι είναι σωστά συνδεδεμένο στη βάση φόρτισης και στο τροφοδοτικό.
	Το καλώδιο οριοθέτησης δεν είναι συνδεδεμένο στη βάση φόρτισης.	Βεβαιωθείτε ότι οι σύνδεσμοι του καλωδίου οριοθέτησης έχουν τοποθετηθεί σωστά στη βάση φόρτισης. Αντικαταστήστε τους συνδέσμους, αν έχουν υποστεί ζημιά. Ανατρέξτε στην ενότητα <i>Εγκατάσταση του καλωδίου οριοθέτησης στη σελίδα 21</i> .
	Το καλώδιο οριοθέτησης είναι κομμένο.	Εντοπίστε πού είναι η ζημιά. Αντικαταστήστε το τμήμα του βρόχου που έχει υποστεί ζημιά με ένα καινούργιο καλώδιο και κάντε την ένωση χρησιμοποιώντας έναν γνήσιο σύνδεσμο. Ανατρέξτε στην ενότητα <i>Εντοπίστε κομμένα σήματα στο καλώδιο βρόχου στη σελίδα 50</i> .
	Η <i>Λειτουργία ECO</i> είναι ενεργοποιημένη και έγινε προσπάθεια εκκίνησης του προϊόντος έξω από τη βάση φόρτισης.	Τοποθετήστε το προϊόν στη βάση φόρτισης και πατήστε το κουμπί <b>STOP</b> . Ανατρέξτε στην ενότητα <i>Λειτουργία ECO στη σελίδα 28</i> .



<b>Μήνυμα</b>	<b>Αιτία</b>	<b>Ενέργεια</b>
<i>Κανένα σήμα βρόχου</i>	Το καλώδιο οριοθέτησης έχει διασταυρωθεί καθώς κατευθύνεται προς μία νησίδα και επιστρέφει από αυτήν.	Βεβαιωθείτε ότι το καλώδιο οριοθέτησης είναι τοποθετημένο σύμφωνα με τις οδηγίες, π. χ. προς τη σωστή κατεύθυνση γύρω από τη νησίδα. Ανατρέξτε στην ενότητα <i>Εγκατάσταση του καλωδίου οριοθέτησης στη σελίδα 21</i> .
	Έχει διακοπεί η σύνδεση μεταξύ του προϊόντος και της βάσης φόρτισης.	Τοποθετήστε το προϊόν στη βάση φόρτισης και δημιουργήστε νέο σήμα βρόχου.
	Παραμβολές από μεταλλικά αντικείμενα (φράχτες, χαλύβδινος οπλισμός) ή θαμμένα καλώδια σε κοντινή απόσταση.	Δοκιμάστε να μετακινήσετε το καλώδιο οριοθέτησης.
<i>Εγκλωβισμένο</i>	Το προϊόν έχει παγιδευτεί σε κάποιο αντικείμενο.	Απελευθερώστε το προϊόν και διορθώστε την αιτία παγίδευσής του.
	Το προϊόν έχει κολλήσει πίσω από διάφορα εμπόδια.	Ελέγξτε αν υπάρχουν εμπόδια που δυσκολεύουν το προϊόν να συνεχίσει να κινείται από τη συγκεκριμένη θέση.
<i>Εκτός περιοχής εργασίας</i>	Οι συνδέσεις του καλωδίου οριοθέτησης στη βάση φόρτισης διασταυρώνονται.	Ελέγξτε αν το καλώδιο οριοθέτησης έχει συνδεθεί σωστά.
	Το καλώδιο οριοθέτησης είναι πολύ κοντά στο άκρο της περιοχής εργασίας.	Βεβαιωθείτε ότι το καλώδιο οριοθέτησης έχει διαστρωθεί σύμφωνα με τις οδηγίες. Ανατρέξτε στην ενότητα <i>Εγκατάσταση του καλωδίου οριοθέτησης στη σελίδα 21</i> .
	Η περιοχή εργασίας έχει πολύ έντονη κλίση κοντά στο βρόχο οριοθέτησης.	
	Το καλώδιο οριοθέτησης έχει τοποθετηθεί με λάθος κατεύθυνση γύρω από μια νησίδα.	
	Παραμβολές από μεταλλικά αντικείμενα (φράχτες, χαλύβδινος οπλισμός) ή θαμμένα καλώδια σε κοντινή απόσταση.	
	Το προϊόν δυσκολεύεται να διακρίνει το σήμα από μια κοντινή εγκατάσταση ενός άλλου προϊόντος.	Τοποθετήστε το προϊόν στη βάση φόρτισης και δημιουργήστε νέο σήμα βρόχου.

<b>Μήνυμα</b>	<b>Αιτία</b>	<b>Ενέργεια</b>
<i>Άδεια μπαταρία</i>	Το προϊόν δεν μπορεί να εντοπίσει τη βάση φόρτισης.	Βεβαιωθείτε ότι η βάση φόρτισης και το καλώδιο οδήγησης έχουν τοποθετηθεί σύμφωνα με τις οδηγίες. Ανατρέξτε στην ενότητα <i>Εγκατάσταση του καλωδίου οδήγησης στη σελίδα 21</i> .
	Το καλώδιο οδήγησης έχει κοπεί ή δεν είναι συνδεδεμένο.	Εντοπίστε που είναι η ζημιά και διορθώστε τη.
	Η μπαταρία έχει αδειάσει.	Αντικαταστήστε τη μπαταρία. Ανατρέξτε στην ενότητα <i>Μπαταρία στη σελίδα 37</i> .
	Η κεραία της βάσης φόρτισης είναι ελαττωματική.	Ελέγξτε αν η ενδεικτική λυχνία στη βάση φόρτισης είναι κόκκινη και αναβοσβήνει. Ανατρέξτε στην ενότητα <i>Ενδεικτική λυχνία στη βάση φόρτισης στη σελίδα 47</i> .
<i>Λάθος κωδικός PIN</i>	Καταχωρήθηκε λάθος κωδικός PIN. Επιτρέπονται πέντε προσπάθειες. Στη συνέχεια, το πληκτρολόγιο κλειδώνει για πέντε λεπτά.	Εισαγάγετε τον σωστό κωδικό PIN. Εάν ξεχάσετε τον κωδικό PIN, επικοινωνήστε με το τμήμα εξυπηρέτησης πελατών της GARDENA.
<i>Δεν κινείται</i>	Το προϊόν έχει παγιδευτεί σε κάποιο αντικείμενο.	Απελευθερώστε το προϊόν και διορθώστε την αιτία έλλειψης κίνησης. Εάν οφείλεται στην υγρασία του γρασιδιού, περιμένετε μέχρι να στεγνώσει το γρασίδι για να χρησιμοποιήσετε το προϊόν.
	Η περιοχή εργασίας περιλαμβάνει μια επικλινή επιφάνεια.	Οι επικλινείς επιφάνειες θα πρέπει να απομονώνονται. Ανατρέξτε στην ενότητα <i>Εξέταση του σημείου τοποθέτησης του καλωδίου οδήγησης στη σελίδα 19</i> .
	Το καλώδιο οδήγησης δεν έχει τοποθετηθεί υπό γωνία στην επικλινή επιφάνεια.	Αν γίνει διάστρωση του καλωδίου οδήγησης σε επικλινή επιφάνεια, το καλώδιο πρέπει να τοποθετηθεί υπό γωνία κατά μήκος της επιφάνειας. Ανατρέξτε στην ενότητα <i>Εγκατάσταση του καλωδίου οδήγησης στη σελίδα 21</i> .
<i>Υπερφόρτωση μοτέρ δεξιού τροχού</i>	Το προϊόν έχει παγιδευτεί σε κάποιο αντικείμενο.	Απελευθερώστε το προϊόν και διορθώστε την αιτία έλλειψης κίνησης. Εάν οφείλεται στην υγρασία του γρασιδιού, περιμένετε μέχρι να στεγνώσει το γρασίδι για να χρησιμοποιήσετε το προϊόν.
<i>Υπερφόρτωση μοτέρ αριστερού τροχού</i>		

<b>Μήνυμα</b>	<b>Αιτία</b>	<b>Ενέργεια</b>
<i>Βάση φόρτισης μπλοκαρισμένη</i>	Μπορεί να μην γίνεται καλή ηλεκτρική επαφή ανάμεσα στις ταινίες φόρτισης και το προϊόν έχει επιχειρήσει αρκετές φορές να φορτιστεί.	Τοποθετήστε το προϊόν στη βάση φόρτισης και βεβαιωθείτε ότι οι ταινίες φόρτισης κάνουν καλή ηλεκτρική επαφή.
	Ένα αντικείμενο εμποδίζει το προϊόν.	Απομακρύνετε το αντικείμενο.
	Η βάση φόρτισης είναι ανυψωμένη ή λυγισμένη.	Επιβεβαιώστε ότι η βάση φόρτισης είναι τοποθετημένη σε εντελώς επίπεδο και οριζόντιο έδαφος. Η βάση φόρτισης δεν πρέπει να παρουσιάζει κλίση ή να είναι λυγισμένη.
<i>Κολλημένο στη βάση φόρτισης</i>	Υπάρχει ένα αντικείμενο στη διαδρομή του προϊόντος, το οποίο το εμποδίζει να εγκαταλείψει τη βάση φόρτισης.	Απομακρύνετε το αντικείμενο.
<i>Αναποδογυρισμένο</i>	Το προϊόν έχει υπερβολικά μεγάλη κλίση ή έχει ανατραπεί.	Γυρίστε το προϊόν στη σωστή θέση.
<i>Χρειάζεται χειροκίνητη φόρτιση</i>	Το προϊόν βρίσκεται στη λειτουργία <i>Δευτερ. περιοχή</i> .	Τοποθετήστε το προϊόν στη βάση φόρτισης. Αυτή η συμπεριφορά είναι φυσιολογική και δεν απαιτείται κάποια ενέργεια.
<i>Επόμ. εκκίνηση ωω:λλ</i>	Η ρύθμιση χρονοδιαγράμματος εμποδίζει τη λειτουργία του προϊόντος.	Αλλάξτε τις ρυθμίσεις του χρονοδιαγράμματος. Ανατρέξτε στην ενότητα <i>Ρυθμίσεις στο χρονοδιάγραμμα στη σελίδα 23</i> .
	Η περίοδος παύσης είναι σε εξέλιξη. Το προϊόν έχει προεπιλεγμένο χρόνο αναμονής, ο οποίος αναφέρεται στον πίνακα Χρόνος αναμονής.	Αυτή η συμπεριφορά είναι φυσιολογική και δεν απαιτείται κάποια ενέργεια.
	Η ένδειξη του ρολογιού στο προϊόν δεν είναι σωστή.	Ρυθμίστε την ώρα. Ανατρέξτε στην ενότητα <i>Ρύθμιση της ώρας και ημερομηνίας στη σελίδα 29</i> .
<i>Η σημερινή χλοοκοπή ολοκληρώθηκε</i>	Η περίοδος παύσης είναι σε εξέλιξη. Το προϊόν έχει προεπιλεγμένο χρόνο αναμονής, ο οποίος αναφέρεται στον πίνακα Χρόνος αναμονής.	Αυτή η συμπεριφορά είναι φυσιολογική και δεν απαιτείται κάποια ενέργεια.
<i>Ανασηκωμένο</i>	Ο αισθητήρας ανύψωσης είναι ενεργοποιημένος και το προϊόν έχει παγιδευτεί.	Απελευθερώστε το προϊόν.
<i>Πρόβλημα αισθητήρα πρόσκρουσης, εμπρός/πίσω</i>	Το σώμα του προϊόντος δεν μπορεί να κινηθεί ελεύθερα γύρω από το σασί του.	Βεβαιωθείτε ότι το σώμα του προϊόντος μπορεί να κινείται ελεύθερα γύρω από το σασί του.  Εάν το πρόβλημα παραμένει, το μήνυμα απαιτεί ενέργεια από εξουσιοδοτημένο τεχνικό σέρβις.

<b>Μήνυμα</b>	<b>Αιτία</b>	<b>Ενέργεια</b>
<i>Πρόβλημα δεξιάς κινητήριου τροχού</i>	Έχει τυλιχτεί γρασίδι ή άλλο αντικείμενο γύρω από τον κινητήριο τροχό.	Καθαρίστε τους τροχούς και την περιοχή γύρω από τους τροχούς.
<i>Ελαττωματική λειτουργία ασφαλείας</i>	Υπάρχει προσωρινό πρόβλημα που σχετίζεται με τα ηλεκτρονικά εξαρτήματα ή το λογισμικό του προϊόντος.	Επανεκκινήστε το προϊόν.  Εάν το πρόβλημα παραμένει, το μήνυμα απαιτεί ενέργεια από εξουσιοδοτημένο τεχνικό σέρβις.
<i>Ηλεκτρονικό πρόβλημα</i>		
<i>Πρόβλημα αισθητήρα κυκλικού σήματος</i>		
<i>Πρόβλημα στο σύστημα φόρτισης</i>		
<i>Πρόβλημα αισθητήρα κλίσης</i>		
<i>Προσωρινό πρόβλημα</i>		
<i>Προσωρινό πρόβλημα μπαταρίας</i>	Υπάρχει προσωρινό πρόβλημα που σχετίζεται με την μπαταρία ή το λογισμικό του προϊόντος.	Επανεκκινήστε το προϊόν.  Αποσυνδέστε και επανασυνδέστε την μπαταρία.  Εάν το πρόβλημα παραμένει, το μήνυμα απαιτεί ενέργεια από εξουσιοδοτημένο τεχνικό σέρβις.
<i>Πρόβλημα μπαταρίας</i>		
<i>Πολύ υψηλή ένταση ρεύματος φόρτισης</i>	Λανθασμένη ή ελαττωματική μονάδα τροφοδοτικού.	Επανεκκινήστε το προϊόν.  Εάν το πρόβλημα παραμένει, το μήνυμα απαιτεί ενέργεια από εξουσιοδοτημένο τεχνικό σέρβις.
<i>Πρόβλημα συνδεσιμότητας</i>	Υπάρχει πιθανό πρόβλημα στην ηλεκτρονική πλακέτα συνδεσιμότητας στο προϊόν.	Επανεκκινήστε το προϊόν.  Εάν το πρόβλημα παραμένει, το μήνυμα απαιτεί ενέργεια από εξουσιοδοτημένο τεχνικό σέρβις.
<i>Επαναφορά ρυθμίσεων συνδεσιμότητας</i>	Έγινε επαναφορά των ρυθμίσεων συνδεσιμότητας λόγω βλάβης.	Ελέγξτε και αλλάξτε τις ρυθμίσεις, εάν χρειάζεται.
<i>Κακή ποιότητα σήματος</i>	Η ηλεκτρονική πλακέτα συνδεσιμότητας στο προϊόν έχει συναρμολογηθεί ανάποδα ή το ίδιο το προϊόν βρίσκεται υπό κλίση ή ανάποδα.	Βεβαιωθείτε ότι το προϊόν δεν έχει ανατραπεί και δεν είναι υπό κλίση. Σε αντίθετη περίπτωση, το μήνυμα απαιτεί ενέργεια από εξουσιοδοτημένο τεχνικό σέρβις.

### 6.3 Μηνύματα πληροφοριών

Παρακάτω αναφέρονται διάφορα μηνύματα πληροφοριών, τα οποία μπορεί να εμφανιστούν στην οθόνη του προϊόντος. Εάν εμφανίζεται συχνά το ίδιο μήνυμα, επικοινωνήστε με το τμήμα εξυπηρέτησης πελατών της GARDENA.

Μήνυμα	Αιτία	Ενέργεια
<i>Χαμηλή μπαταρία</i>	Το προϊόν δεν μπορεί να εντοπίσει τη βάση φόρτισης.	Βεβαιωθείτε ότι η βάση φόρτισης και το καλώδιο οδήγησης έχουν τοποθετηθεί σύμφωνα με τις οδηγίες. Ανατρέξτε στην ενότητα <i>Εγκατάσταση του καλωδίου οδήγησης στη σελίδα 21</i> .
	Το καλώδιο οδήγησης έχει κοπεί ή δεν είναι συνδεδεμένο.	Εντοπίστε που είναι η ζημιά και διορθώστε τη.
	Η μπαταρία έχει αδειάσει.	Αντικαταστήστε τη μπαταρία. Ανατρέξτε στην ενότητα <i>Μπαταρία στη σελίδα 37</i> .
	Η κεραία της βάσης φόρτισης είναι ελαττωματική.	Ελέγξτε αν η ενδεικτική λυχνία στη βάση φόρτισης είναι κόκκινη και αναβοσβήνει. Ανατρέξτε στην ενότητα <i>Ενδεικτική λυχνία στη βάση φόρτισης στη σελίδα 47</i> .
<i>Επαναφορά ρυθμίσεων</i>	Επιβεβαιώση ότι έχει πραγματοποιηθεί <i>Επαναφορά ρυθμ. χρήση</i> .	Αυτό είναι φυσιολογικό. Δεν απαιτείται καμία ενέργεια.
<i>Δεν βρέθηκε οδηγός</i>	Το καλώδιο οδήγησης δεν έχει συνδεθεί με τη βάση φόρτισης.	Βεβαιωθείτε ότι ο σύνδεσμος καλωδίου οδήγησης έχει συνδεθεί σωστά στη βάση φόρτισης. Ανατρέξτε στην ενότητα <i>Εγκατάσταση του καλωδίου οδήγησης στη σελίδα 21</i> .
	Διακοπή στο καλώδιο οδήγησης.	Εντοπίστε πού είναι η ζημιά. Αντικαταστήστε το τμήμα του καλωδίου οδήγησης που έχει υποστεί ζημιά με καινούργιο καλώδιο βρόχου και πραγματοποιήστε την ένωση με έναν γνήσιο σύνδεσμο.
	Το καλώδιο οδήγησης δεν έχει συνδεθεί με τον βρόχο οριοθέτησης.	Βεβαιωθείτε ότι το καλώδιο οδήγησης έχει συνδεθεί σωστά με τον βρόχο οριοθέτησης. Ανατρέξτε στην ενότητα <i>Εγκατάσταση του καλωδίου οδήγησης στη σελίδα 21</i> .

<b>Μήνυμα</b>	<b>Αιτία</b>	<b>Ενέργεια</b>
<i>Αστοχία βαθμονόμησης οδηγού</i>	Το προϊόν δεν κατάφερε να βαθμονομήσει το καλώδιο οδήγησης.	Βεβαιωθείτε ότι το καλώδιο οδήγησης έχει τοποθετηθεί σύμφωνα με τις οδηγίες. Ανατρέξτε στην ενότητα <i>Εξέταση του σημείου τοποθέτησης του καλωδίου οδήγησης στη σελίδα 19</i> . Επίσης, βεβαιωθείτε ότι υφίσταται η ελάχιστη απόσταση προς τα αριστερά του καλωδίου οδήγησης. Ανατρέξτε στην ενότητα <i>Εξέταση του σημείου τοποθέτησης του καλωδίου οδήγησης στη σελίδα 19</i> .
<i>Επετεύχθη βαθμονόμηση οδηγού</i>	Το προϊόν βαθμονόμησε με επιτυχία το καλώδιο οδήγησης.	Δεν απαιτείται καμία ενέργεια.

## 6.4 Ενδεικτική λυχνία στη βάση φόρτισης

Για μια πλήρως λειτουργική εγκατάσταση, η ενδεικτική λυχνία στη βάση φόρτισης πρέπει να ανάβει σταθερά ή να αναβοσβήνει με πράσινο χρώμα. Αν εμφανιστεί κάτι άλλο, ακολουθήστε τον παρακάτω οδηγό αντιμετώπισης προβλημάτων.

Μπορείτε να βρείτε περισσότερη βοήθεια στο [www.gardena.com](http://www.gardena.com). Αν εξακολουθείτε να χρειάζεστε βοήθεια, μπορείτε να επικοινωνήσετε με το τμήμα εξυπηρέτησης πελατών της GARDENA.

Φως	Αιτία	Ενέργεια
<i>Σταθερό πράσινο φως</i>	Ισχυρά σήματα	Δεν απαιτείται καμία ενέργεια
<i>Πράσινο φως που αναβοσβήνει</i>	Τα σήματα είναι εντάξει και είναι ενεργοποιημένη η λειτουργία ECO.	Δεν απαιτείται καμία ενέργεια. Για περισσότερες πληροφορίες σχετικά με τη λειτουργία ECO. Ανατρέξτε στην ενότητα <i>Λειτουργία ECO</i> στη σελίδα 28.
<i>Μπλε φως που αναβοσβήνει</i>	Ο βρόχος οριοθέτησης δεν είναι συνδεδεμένος με τη βάση φόρτισης.	Βεβαιωθείτε ότι οι σύνδεσμοι του καλώδιου οριοθέτησης έχουν τοποθετηθεί σωστά στη βάση φόρτισης. Ανατρέξτε στην ενότητα <i>Εγκατάσταση του καλώδιου οδήγησης</i> στη σελίδα 21.
	Διακοπή στο βρόχο οριοθέτησης.	Εντοπίστε πού είναι η ζημιά. Αντικαταστήστε το τμήμα του βρόχου που έχει υποστεί ζημιά με ένα καινούργιο καλώδιο και κάντε την ένωση χρησιμοποιώντας έναν γνήσιο σύνδεσμο.
<i>Κίτρινο φως που αναβοσβήνει</i>	Το καλώδιο οδήγησης δεν έχει συνδεθεί με τη βάση φόρτισης.	Ελέγξτε ότι το καλώδιο οδήγησης είναι συνδεδεμένο σωστά με τη βάση φόρτισης. Ανατρέξτε στην ενότητα <i>Εγκατάσταση του καλώδιου οδήγησης</i> στη σελίδα 21
	Διακοπή στο καλώδιο οδήγησης.	Εντοπίστε πού είναι η ζημιά. Αντικαταστήστε το τμήμα του καλώδιου οδήγησης που έχει υποστεί ζημιά με καινούργιο καλώδιο βρόχου και πραγματοποιήστε την ένωση με έναν γνήσιο σύνδεσμο.
<i>Κόκκινο φως που αναβοσβήνει</i>	Διακοπή στην κεραία της βάσης φόρτισης.	Επικοινωνήστε με το τμήμα εξυπηρέτησης πελατών της GARDENA.
<i>Σταθερό κόκκινο φως</i>	Βλάβη στην ηλεκτρονική πλακέτα ή εσφαλμένη τάση τροφοδοσίας στη βάση φόρτισης. Η βλάβη θα πρέπει να επιδιορθωθεί από έναν εξουσιοδοτημένο τεχνικό σέρβις.	Επικοινωνήστε με το τμήμα εξυπηρέτησης πελατών της GARDENA.

## 6.5 Συμπτώματα

Αν το προϊόν δεν λειτουργεί με τον αναμενόμενο τρόπο, ακολουθήστε τον παρακάτω οδηγό συμπτωμάτων.

Στη διεύθυνση [www.gardena.com](http://www.gardena.com) μπορείτε να βρείτε την ενότητα FAQ (Συχνές ερωτήσεις), στην οποία παρέχονται πιο λεπτομερείς απαντήσεις για διάφορες συνηθείς ερωτήσεις. Επικοινωνήστε με το τμήμα εξυπηρέτησης πελατών της GARDENA, εάν δεν μπορείτε να εντοπίσετε την αιτία του σφάλματος.

Συμπτώματα	Αιτία	Ενέργεια
Το προϊόν δυσκολεύεται να συνδεθεί.	Το καλώδιο οδήγησης δεν έχει τοποθετηθεί σε μακριά ευθεία γραμμή, σε αρκετή απόσταση από τη βάση φόρτισης.	Βεβαιωθείτε ότι η βάση φόρτισης έχει τοποθετηθεί σύμφωνα με τις οδηγίες της ενότητας <i>Εγκατάσταση της βάσης φόρτισης στη σελίδα 20</i>
	Το καλώδιο οδήγησης δεν έχει τοποθετηθεί στην υποδοχή κάτω από τη βάση φόρτισης.	Είναι απολύτως απαραίτητο για τη λειτουργία το καλώδιο οδήγησης να είναι εντελώς ευθύγραμμο και στη σωστή θέση κάτω από τη βάση φόρτισης. Συνεπώς, βεβαιωθείτε ότι το καλώδιο οδήγησης είναι πάντα στη σχισμή του στη βάση φόρτισης. Ανατρέξτε στην ενότητα <i>Εγκατάσταση του καλωδίου οδήγησης στη σελίδα 21</i> .
	Η βάση φόρτισης βρίσκεται σε επικλινή επιφάνεια.	Τοποθετήστε τη βάση φόρτισης σε μια εντελώς επίπεδη επιφάνεια. Ανατρέξτε στην ενότητα <i>Εξέταση του σημείου τοποθέτησης της βάσης φόρτισης στη σελίδα 16</i> .
Το προϊόν λειτουργεί σε λάθος ώρα	Απαιτείται ρύθμιση του ρολογιού του προϊόντος.	Ρυθμίστε το ρολόι. Ανατρέξτε στην ενότητα <i>Ρύθμιση της ώρας και ημερομηνίας στη σελίδα 29</i> .
	Οι χρόνοι εκκίνησης και διακοπής λειτουργίας του χλοοκοπτικού είναι λανθασμένοι.	Επαναφέρετε τις ρυθμίσεις χρόνου εκκίνησης και διακοπής λειτουργίας για τη χλοοκοπή. Ανατρέξτε στην ενότητα <i>Επαναφορά της ρύθμισης χρονοδιαγράμματος στη σελίδα 25</i> .
Το προϊόν δονείται.	Οι κατεστραμμένες λεπίδες προκαλούν ανισορροπία στο σύστημα κοπής.	Επιθεωρήστε τις λεπίδες και τις βίδες και αντικαταστήστε τις, αν χρειάζεται. Ανατρέξτε στην ενότητα <i>Αντικατάσταση των λεπίδων στη σελίδα 36</i> .
	Ο υπερβολικός αριθμός λεπίδων στην ίδια θέση προκαλεί ανισορροπία στο σύστημα κοπής.	Βεβαιωθείτε ότι σε κάθε βίδα έχει τοποθετηθεί μόνο μία λεπίδα.
	Χρησιμοποιούνται λεπίδες διαφορετικής έκδοσης (πάχους) της GARDENA.	Ελέγξτε αν οι λεπίδες είναι διαφορετικών εκδόσεων.



Συμπτώματα	Αιτία	Ενέργεια
Το προϊόν λειτουργεί, αλλά ο δίσκος λεπίδων δεν περιστρέφεται.	Το προϊόν αναζητά τη βάση φόρτισης ή κατευθύνεται προς το σημείο εκκίνησης.	Καμία ενέργεια. Ο δίσκος λεπίδων δεν περιστρέφεται όταν το προϊόν αναζητά τη βάση φόρτισης.
Το προϊόν εκτελεί χλοοκοπή για μικρότερα χρονικά διαστήματα από ό,τι συνήθως μετάξυ των φορτίσεων.	Υπάρχει γρασίδι ή άλλο ξένο αντικείμενο που έχει μπλοκάρει το δίσκο λεπίδας.	Αφαιρέστε και καθαρίστε το δίσκο λεπίδων. Ανατρέξτε στην ενότητα <i>Καθαρισμός του προϊόντος στη σελίδα 35.</i>
	Η μπαταρία έχει αδειάσει.	Αντικαταστήστε τη μπαταρία. Ανατρέξτε στην ενότητα <i>Μπαταρία στη σελίδα 37.</i>
Οι χρόνοι χλοοκοπής και φόρτισης είναι μικρότεροι απ' ό,τι συνήθως.	Η μπαταρία έχει αδειάσει.	Αντικαταστήστε τη μπαταρία. Ανατρέξτε στην ενότητα <i>Μπαταρία στη σελίδα 37.</i>
Το προϊόν είναι σταθμευμένο για ώρες στη βάση φόρτισης.	Το προϊόν έχει προεπιλεγμένο χρόνο αναμονής, ο οποίος αναφέρεται στον πίνακα Χρόνος αναμονής. Ανατρέξτε στην ενότητα <i>Χρονοδιάγραμμα και Λειτουργία αναμονής στη σελίδα 33.</i>	Καμία ενέργεια.
	Το κουμπί <b>STOP</b> έχει ενεργοποιηθεί.	Ανοίξτε το κάλυμμα, εισαγάγετε τον κωδικό PIN και επιβεβαιώστε με το κουμπί <b>OK</b> . Πατήστε το κουμπί εκκίνησης <b>Start</b> και, στη συνέχεια, κλείστε το κάλυμμα.

Συμπτώματα	Αιτία	Ενέργεια
Ανομοιόμορφα αποτελέσματα χλοοκοπής.	Το προϊόν λειτουργεί πολύ λίγες ώρες κάθε ημέρα.	Αυξήστε το χρόνο της κοπής. Ανατρέξτε στην ενότητα <i>Υπολογισμός της ρύθμισης χρονοδιαγράμματος στη σελίδα 24.</i>
	Το σχήμα της περιοχής εργασίας απαιτεί τη χρήση της λειτουργίας <i>Περιοχής 1-3</i> , έτσι ώστε το προϊόν να μπορεί να κατευθυνθεί σε όλες τις απομακρυσμένες περιοχές.	Χρησιμοποιήστε τη λειτουργία <i>Περιοχής 1-3</i> , για να οδηγήσετε το προϊόν σε μια απομακρυσμένη περιοχή. Ανατρέξτε στην ενότητα <i>Ρύθμιση της λειτουργίας Κάλυψης χλοοτάπητα στη σελίδα 26.</i>
	Η ρύθμιση <i>Πόσο συχνά</i> ; είναι λανθασμένη σε σχέση με τη διάταξη της περιοχής εργασίας.	Βεβαιωθείτε ότι έχει επιλεγεί η σωστή τιμή για την παράμετρο <i>Πόσο συχνά</i> .
	Πολύ μεγάλη περιοχή εργασίας.	Δοκιμάστε να περιορίσετε την περιοχή εργασίας ή να παρατείνετε το χρόνο εργασίας. Ανατρέξτε στην ενότητα <i>Ρύθμιση του χρονοδιαγράμματος στη σελίδα 24.</i>
	Φθαρμένες λεπίδες.	Αντικαταστήστε όλες τις λεπίδες. Ανατρέξτε στην ενότητα <i>Αντικατάσταση των λεπίδων στη σελίδα 36.</i>
	Μακρύ γρασίδι σε σχέση με το ορισμένο ύψος κοπής.	Αυξήστε το ύψος κοπής και κατόπιν μειώστε το σταδιακά.
	Συσσώρευση γρασιδιού στο δίσκο λεπίδων ή γύρω από τον άξονα του μοτέρ.	Ελέγξτε ότι ο δίσκος λεπίδων περιστρέφεται ελεύθερα και εύκολα. Σε αντίθετη περίπτωση, ξεβιδώστε το δίσκο λεπίδων και αφαιρέστε το γρασίδι και τα ξένα αντικείμενα. Ανατρέξτε στην ενότητα <i>Καθαρισμός του προϊόντος στη σελίδα 35.</i>

## 6.6 Εντοπίστε κομμένα σημεία στο καλώδιο βρόχου

Το καλώδιο βρόχου κόβεται συνήθως λόγω ακούσιας φυσικής φθοράς που προκαλείται, για παράδειγμα, από τη χρήση φτυαριού. Σε χώρες με πάγο στο έδαφος, ακόμα και αιχμηρές πέτρες που μετακινούνται μέσα στο έδαφος μπορεί να προκαλέσουν ζημιά στο καλώδιο. Το καλώδιο μπορεί επίσης να κοπεί, αν τεντωθεί υπερβολικά κατά την εγκατάσταση.

Η κοπή του γρασιδιού σε πολύ μικρό ύψος αμέσως μετά την εγκατάσταση μπορεί να προκαλέσει ζημιά στη μόνωση του καλωδίου. Οι ζημιές στη μόνωση μπορεί να προκαλέσουν διακοπή αρκετές εβδομάδες ή μήνες αργότερα. Για να αποτρέψετε κάτι τέτοιο, κατά την πρώτη εβδομάδα μετά την εγκατάσταση πρέπει να επιλέγεται το μέγιστο ύψος κοπής και ακολούθως

να μειώνεται κατά ένα βήμα την εβδομάδα μέχρι την επίτευξη του επιθυμητού ύψους κοπής.

Μια ελαττωματική ένωση στο καλώδιο βρόχου μπορεί επίσης να οδηγήσει σε διακοπές αρκετές εβδομάδες μετά τη δημιουργία της ένωσης. Μια ελαττωματική ένωση μπορεί, για παράδειγμα, να δημιουργηθεί γιατί δεν έχει πιεστεί αρκετά δυνατά με πένσα ο γνήσιος σύνδεσμος ή γιατί έχει χρησιμοποιηθεί σύνδεσμος χαμηλότερης ποιότητας από το γνήσιο. Ελέγξτε όλες τις γνωστές συνδέσεις καλωδίων προτού ασχοληθείτε περαιτέρω με την αντιμετώπιση του προβλήματος.

Ένα κομμένο σημείο στο καλώδιο μπορεί να εντοπιστεί με σταδιακή μείωση της απόστασης του βρόχου όπου μπορεί να υπάρχει το εν λόγω σημείο, μέχρι να μείνει ένα πολύ μικρό τμήμα καλωδίου.

Η παρακάτω μέθοδος δεν φέρνει αποτέλεσμα, εάν είναι ενεργοποιημένη η *Λειτουργία ECO*. Βεβαιωθείτε πρώτα ότι η *Λειτουργία ECO* είναι απενεργοποιημένη. Ανατρέξτε στην ενότητα *Λειτουργία ECO στη σελίδα 28*.

1. Βεβαιωθείτε ότι η ενδεικτική λυχνία στη βάση φόρτισης αναβοσβήνει με μπλε χρώμα, το οποίο υποδεικνύει διακοπή στο βρόχο ορίου. Ανατρέξτε στην ενότητα *Ενδεικτική λυχνία στη βάση φόρτισης στη σελίδα 47*.

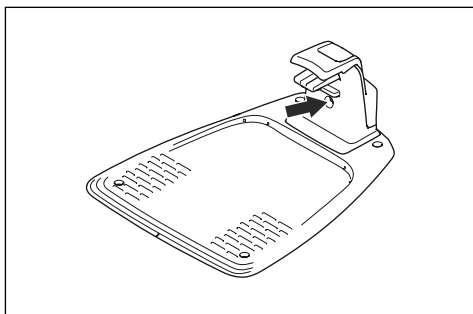

2. Βεβαιωθείτε ότι οι συνδέσεις του καλωδίου οριοθέτησης στη βάση φόρτισης έχουν γίνει σωστά και δεν έχουν υποστεί ζημιά. Βεβαιωθείτε ότι η ενδεικτική λυχνία στη βάση φόρτισης εξακολουθεί να αναβοσβήνει με μπλε χρώμα.

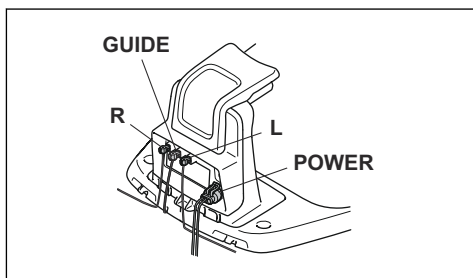

3. Εναλλάξτε τις συνδέσεις μεταξύ του καλωδίου οδήγησης και του καλωδίου οριοθέτησης στη βάση φόρτισης.

Ξεκινήστε εναλλάσσοντας τη σύνδεση L και GUIDE.

Εάν η ενδεικτική λυχνία ανάβει σταθερά με πράσινο χρώμα, η διακοπή βρίσκεται σε κάποιο σημείο του καλωδίου οριοθέτησης μεταξύ του L και του σημείου σύνδεσης του καλωδίου οδήγησης με το καλώδιο οριοθέτησης (η παχιά μαύρη γραμμή στην εικόνα).

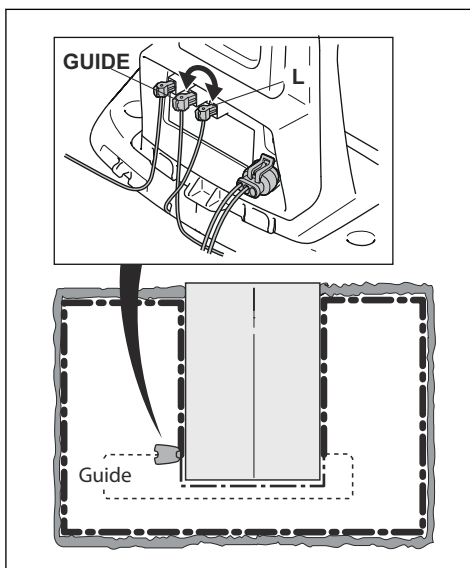

Για να διορθώσετε το πρόβλημα θα χρειαστείτε καλώδιο οριοθέτησης, συνδέσμους και φις:

α) Εάν το προβληματικό καλώδιο οριοθέτησης είναι κοντό, τότε είναι ευκολότερο να αλλάξετε ολόκληρο το καλώδιο οριοθέτησης ανάμεσα στο L και το σημείο στο οποίο το καλώδιο οδήγησης ενώνεται με το καλώδιο οριοθέτησης (παχιά μαύρη γραμμή).

β) Αν το προβληματικό καλώδιο οριοθέτησης είναι μακρύ (παχιά μαύρη γραμμή), κάντε τα εξής: Τοποθετήστε τα L και GUIDE στις αρχικές τους θέσεις. Στη συνέχεια, αποσυνδέστε το R. Συνδέστε ένα νέο καλώδιο βρόχου στο R. Συνδέστε το άλλο

άκρο αυτού του νέου καλωδίου στο μέσον του τμήματος προβληματικού καλωδίου.

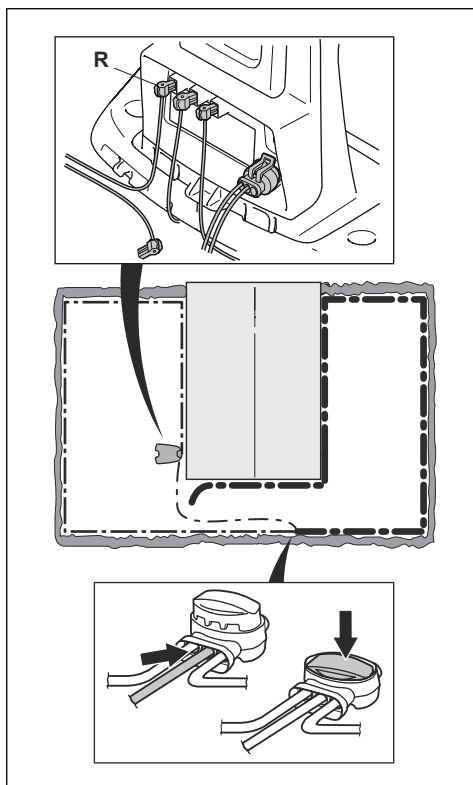

Εάν η ενδεικτική λυχνία είναι πλέον πράσινη, η διακοπή βρίσκεται σε κάποιο σημείο στο καλώδιο μεταξύ του αποσυνδεδεμένου άκρου και του σημείου σύνδεσης του νέου καλωδίου (η παχιά μαύρη γραμμή παρακάτω). Εάν ισχύει αυτό, μετακινήστε τη σύνδεση για το νέο καλώδιο πιο κοντά στο αποσυνδεδεμένο άκρο (περίπου στο μέσον του πιθανού τμήματος καλωδίου) και ελέγξτε ξανά αν ανάβει με πράσινο χρώμα η ενδεικτική λυχνία.

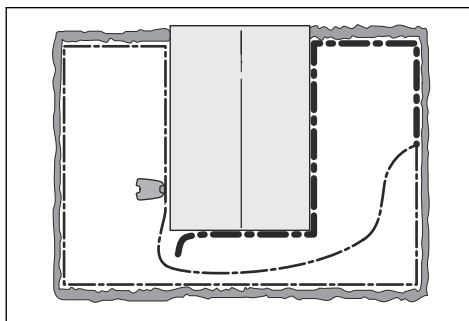

Συνεχίστε μέχρι να απομείνει πολύ μικρό τμήμα καλωδίου που να προκαλεί αλλαγή μεταξύ της συνεχούς λειτουργίας με πράσινο χρώμα και της αναλαμπής με μπλε χρώμα. Στη συνέχεια, ακολουθήστε τις οδηγίες που περιγράφονται στο βήμα 5 παρακάτω.

4. Αν η ενδεικτική λυχνία εξακολουθεί να αναβοσβήνει με μπλε χρώμα, ανατρέξτε στο βήμα 3 παραπάνω: Συνδέστε ξανά τα L και GUIDE στις αρχικές τους θέσεις. Κατόπιν, ενεργοποιήστε τα R και GUIDE. Αν η ενδεικτική λυχνία ανάβει τώρα σταθερά με πράσινο χρώμα, αποσυνδέστε το L και συνδέστε ένα νέο καλώδιο οριοθέτησης στο L. Συνδέστε το άλλο άκρο αυτού του νέου καλωδίου στο μέσον του τμήματος του προβληματικού καλωδίου. Ακολουθήστε την ίδια διαδικασία όπως στα βήματα 3 α) και 3 β) παραπάνω.
5. Όταν εντοπιστεί η διακοπή, το τμήμα που έχει υποστεί ζημιά πρέπει να αντικατασταθεί με καινούργιο καλώδιο. Πρέπει να χρησιμοποιείτε πάντα γνήσιους συνδέσμους.

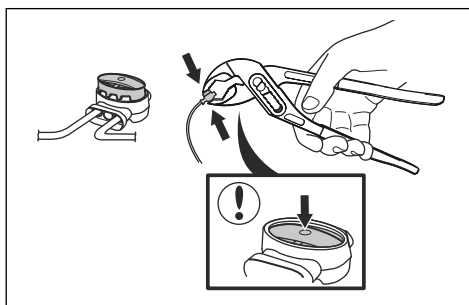

---

## 7 Μεταφορά, αποθήκευση και απόρριψη

---

### 7.1 Μεταφορά

Οι παρεχόμενες μπαταρίες ιόντων λιθίου πληρούν όλες τις απαιτήσεις της νομοθεσίας περί επικίνδυνων εμπορευμάτων.

- Να τηρείτε όλους τους ισχύοντες εθνικούς κανονισμούς.
- Πρέπει να τηρείτε τις ειδικές απαιτήσεις που αναγράφονται στη συσκευασία και στις ετικέτες σχετικά με την εμπορική μεταφορά. Οι απαιτήσεις αυτές πρέπει επίσης να τηρούνται από οποιουδήποτε τρίτους και από τους διαμετακομιστές.

- Για ερωτήσεις σχετικά με τον τρόπο αφαίρεσης της μπαταρίας, ανατρέξτε στην ενότητα *Αντικατάσταση της μπαταρίας στη σελίδα 37*.

### 7.2 Αποθήκευση

- Φορτίστε πλήρως το προϊόν. Ανατρέξτε στην ενότητα *Φόρτιση της μπαταρίας στη σελίδα 34*.
- Αποσυνδέστε το προϊόν με το κουμπί **ON/OFF**. Ανατρέξτε στην ενότητα *Κουμπί ON/OFF στη σελίδα 31*.
- Καθαρίστε το προϊόν. Ανατρέξτε στην ενότητα *Καθαρισμός του προϊόντος στη σελίδα 35*.
- Διατηρείτε το προϊόν σε ένα χώρο στεγνό και χωρίς πάγο.
- Διατηρείτε το προϊόν σε όλους τους τροχούς σε επίπεδο έδαφος κατά τη διάρκεια της αποθήκευσης ή χρησιμοποιήστε ένα εξάρτημα επιτοίχιας ανάρτησης της GARDENA.
- Αν διατηρείτε τη βάση φόρτισης σε εσωτερικό χώρο, αποσυνδέστε και αφαιρέστε το τροφοδοτικό και όλους τους συνδέσμους από τη βάση φόρτισης. Τοποθετήστε το άκρο κάθε συνδέσμου καλωδίου σε ένα δοχείο με γράσο.

---

**Περιεχόμενα** Αν διατηρείτε τη βάση φόρτισης σε εξωτερικό χώρο, μην αποσυνδέσετε το τροφοδοτικό και τους συνδέσμους.

---

### 7.3 Απόρριψη

- Πρέπει να συμμορφώνεστε με τις τοπικές απαιτήσεις ανακύκλωσης και τους ισχύοντες κανονισμούς.

## 8 Τεχνικά στοιχεία

### 8.1 Τεχνικά στοιχεία

Δεδομένα	SILENO city smart SILENO city	SILENO life smart SILENO life
<b>Διαστάσεις</b>		
Μήκος, cm	55	58
Πλάτος, cm	38	39
Ύψος, cm	23	23
Βάρος, kg	7,3	7,3

Ηλεκτρικό σύστημα	SILENO city smart SILENO city	SILENO life smart SILENO life
Μπαταρία ιόντων λιθίου 18 V/2,1 Ah, Κωδ. πρ.	584 85 28-01, 584 85 28-02	
Μπαταρία ιόντων λιθίου 18 V/2,0 Ah, Κωδ. πρ.	590 21 42-02	
Μπαταρία ιόντων λιθίου 18,25 V/2,0 Ah, Κωδ. πρ.	590 21 42-03	
Τροφοδοσία ρεύματος, V/28 V DC	100-240	100-240
Μήκος καλωδίου χαμηλής τάσης, m	5	5
Μέση κατανάλωση ενέργειας σε μέγιστη χρήση	4 kWh/μήνα σε περιοχή εργασίας 500 m <sup>2</sup>	7 kWh/μήνα σε περιοχή εργασίας 1250 m <sup>2</sup>
Ένταση ρεύματος φόρτισης, A DC	1,3	1,3
Μέσος χρόνος χλοοκοπής, min	65	65
Μέσος χρόνος φόρτισης, min	60	60

Κεραία καλωδίου οριοθέτησης	SILENO city smart SILENO city	SILENO life smart SILENO life
Ζώνη συχνοτήτων λειτουργίας, Hz	300-80000	300-80000
Μέγιστη ισχύς ραδιοσυχνότητας, mW στα 60 m <sup>1</sup>	<25	<25

<sup>1</sup> Μέγιστη ενεργή ισχύς εξόδου για κεραίες στη ζώνη συχνοτήτων όπου λειτουργεί το ραδιόφωνο.

<b>Εκπομπές θορύβου που μετρούνται στο περιβάλλον ως ηχητική ισχύς<sup>2</sup></b>	<b>SILENO city smart SILENO city</b>	<b>SILENO life smart SILENO life</b>
Μετρούμενο επίπεδο θορύβου ηχητικής ισχύος, dB (A)	56	56
Αβεβαιότητες εκπομπών θορύβου $K_{WA}$ , dB (A)	2	2
Εγγυημένο επίπεδο θορύβου ηχητικής ισχύος, dB (A)	58	58
Επίπεδο θορύβου ηχητικής πίεσης στο αυτί του χειριστή, dB (A) <sup>3</sup>	45	45

Η δήλωση για τις εκπομπές θορύβου συμμορφώνεται με το πρότυπο EN 50636-2-107:2015

<b>Χλοοκοπή</b>	<b>SILENO city smart SILENO city</b>	<b>SILENO life smart SILENO life</b>
Σύστημα κοπής	3 περιστρεφόμενες λεπίδες κοπής	
Ταχύτητα περιστροφής μοτέρ λεπίδων, σ.α.λ.	2500	2500
Κατανάλωση ρεύματος κατά τη διάρκεια της κοπής W +/- 20 %	20	20
Ύψος κοπής, cm	2-5	2-5
Πλάτος κοπής, cm	16	22
Ελάχιστο πλάτος διέλευσης, cm	60	60
Μέγιστη κλίση για την περιοχή κοπής, %	25	30
Μέγιστη κλίση για το καλώδιο οριοθέτησης, %	10	10
Μέγιστο μήκος καλωδίου οριοθέτησης, m	300	300
Μέγιστο μήκος βρόχου οδήγησης, m	150	150

<b>Κατηγορία IP</b>	<b>SILENO city smart SILENO city</b>	<b>SILENO life smart SILENO life</b>
Προϊόν	IPX5	IPX5
Βάση φόρτισης	IPX5	IPX5
Τροφοδοτικό	IPX4	IPX4

<sup>2</sup> Οι εκπομπές θορύβου στο περιβάλλον, οι οποίες μετρούνται ως ηχητική ισχύς ( $L_{WA}$ ), σε συμμόρφωση με την Οδηγία 2000/14/ΕΚ. Η εγγυημένη στάθμη ηχητικής ισχύος συμπεριλαμβάνει διακυμάνσεις κατά την παραγωγή, καθώς και διακυμάνσεις από τον κώδικα δοκιμής κατά 1-3 dB(A).

<sup>3</sup> Αβεβαιότητες ηχητικής πίεσης θορύβου  $K_{pA}$ , 2-4 dB (A)

<b>Bluetooth®</b>	<b>SILENO city smart SILENO city</b>	<b>SILENO life smart SILENO life</b>
Ζώνη συχνοτήτων λειτουργίας, MHz	2400 - 2484	2400 - 2484
Μέγιστη εκπεμπόμενη ισχύς, dBm	8	8

<b>Εσωτερική SRD (συσκευή μικρής εμβέλειας)</b>	<b>SILENO city, SILENO life</b>	<b>smart SILENO city, smart SILENO life</b>
Ζώνη συχνοτήτων λειτουργίας, MHz	-	863-870
Μέγιστη εκπεμπόμενη ισχύς, dBm	-	14
Εμβέλεια ραδιοεπικοινωνίας ελεύθερου πεδίου, κατά προσέγγιση m	-	100

Η Husqvarna AB δεν εγγυάται την πλήρη συμβατότητα του προϊόντος με άλλα ασύρματα συστήματα, όπως τηλεχειριστήρια, ραδιοπομπούς, βοηθήματα ακοής, υπόγειες ηλεκτρικές περιφράξεις για ζώα ή παρόμοιο εξοπλισμό.

Τα προϊόντα κατασκευάζονται στην Αγγλία ή στην Τσεχική Δημοκρατία. Δείτε τις πληροφορίες στην πινακίδα στοιχείων. Ανατρέξτε στην ενότητα *Εισαγωγή στη σελίδα 3*.



---

## 9 Εγγύηση

---

### 9.1 Όροι εγγύησης

Η GARDENA εγγυάται την καλή λειτουργία αυτού του προϊόντος για μια περίοδο δύο ετών (από την ημερομηνία αγοράς). Η εγγύηση καλύπτει σοβαρά ελαττώματα στα υλικά ή ελαττωματική κατασκευή. Εντός της περιόδου εγγύησης, αντικαθιστούμε ή επισκευάζουμε το προϊόν χωρίς χρέωση, αν πληρούνται οι ακόλουθες προϋποθέσεις:

- Το προϊόν και η βάση φόρτισης πρέπει να χρησιμοποιούνται μόνο σύμφωνα με τις οδηγίες του παρόντος εγχειριδίου χρήσης. Η παρούσα εγγύηση του κατασκευαστή δεν επηρεάζει τα δικαιώματα εγγύησης έναντι του αντιπροσώπου/εμπόρου λιανικής πώλησης.
- Τελικοί χρήστες ή μη εξουσιοδοτημένα τρίτα μέρη απαγορεύεται να επιχειρήσουν να επισκευάσουν το προϊόν.

Παραδείγματα βλαβών που δεν περιλαμβάνονται στην εγγύηση:

- Ζημιές από εισχώρηση νερού λόγω της χρήσης πλαστικής συσκευής υψηλής πίεσης ή βύθισης κάτω από το νερό για παράδειγμα όταν σχηματιστούν λιμνάζοντα νερά από δυνατή βροχή.
- Ζημιά από κεραυνό.
- Ζημιά από μη ενδεξιγμένη αποθήκευση ή χειρισμό της μπαταρίας.
- Ζημιά από χρήση μη γνήσιας μπαταρίας GARDENA.
- Ζημιά που μπορεί να προκληθεί από τη μη χρήση γνήσιων ανταλλακτικών και αξεσουάρ GARDENA, όπως λεπίδες και υλικά εγκατάστασης.
- Ζημιά στο καλώδιο βρόχου.
- Βλάβη που προκλήθηκε από μη εξουσιοδοτημένη αλλαγή ή τροποποίηση του προϊόντος ή του τροφοδοτικού του.

Οι λεπίδες και οι τροχοί θεωρούνται αναλώσιμα και δεν καλύπτονται από την εγγύηση.

Αν προκύψει σφάλμα στο προϊόν GARDENA, επικοινωνήστε με το τμήμα εξυπηρέτησης πελατών της GARDENA για περαιτέρω οδηγίες. Όταν επικοινωνείτε με το τμήμα εξυπηρέτησης πελατών της GARDENA, θα πρέπει να έχετε

πρόχειρη την απόδειξη και τον αριθμό σειράς του προϊόντος.

## 10 Δήλωση Συμμόρφωσης ΕΚ

### 10.1 Δήλωση Συμμόρφωσης ΕΚ

Η **Husqvarna AB**, SE-561 82 Huskvarna, Σουηδία, τηλ.: +46-36-146500, δηλώνει ότι τα ρομποτικά χλοοκοπτικά γκαζόν **GARDENA SILENO city**, **GARDENA smart SILENO city**, **GARDENA SILENO life** και **GARDENA smart SILENO life** με αριθμούς σειράς έτους κατασκευής 2018, εβδομάδα 48 και μετά (το έτος και η εβδομάδα αναγράφονται ρητά στην πινακίδα στοιχείων και ακολουθούνται από τον αριθμό σειράς) συμμορφώνονται με τις απαιτήσεις της ΟΔΗΓΙΑΣ ΤΟΥ ΣΥΜΒΟΥΛΙΟΥ:

- Οδηγία "σχετικά με τα μηχανήματα" **2006/42/EK**.
  - Ειδικές απαιτήσεις για τα ηλεκτρικά ρομποτικά χλοοκοπτικά με μπαταρία **EN 50636-2-107: 2015**
  - Ηλεκτρομαγνητικά πεδία **EN 62233: 2008**.
- Οδηγία για τον "περιορισμό της χρήσης ορισμένων επικίνδυνων ουσιών" **2011/65/EE**.
  - Εφαρμόζεται το εξής πρότυπο: **EN 50581:2012**
- Οδηγία "σχετικά με τις εκπομπές θορύβου στο περιβάλλον από εξοπλισμό προς χρήση σε εξωτερικούς χώρους" **2000/14/EK**.  
Ανατρέξτε επίσης στην ενότητα *Τεχνικά στοιχεία στη σελίδα 54* για πληροφορίες σχετικά με τις εκπομπές θορύβου και το πλάτος κοπής.

Ο κοινοποιημένος οργανισμός 0404, RISE SMP Svensk Maskinprovning AB, Box 7035, SE-750 07 Uppsala, Sweden, έχει εκδώσει αναφορά σχετικά με την αξιολόγηση της συμμόρφωσης σύμφωνα με το παράρτημα VI της Οδηγίας του Συμβουλίου της 8ης Μαΐου 2000 "σχετικά με τις εκπομπές θορύβου στο περιβάλλον" 2000/14/EK. Το πιστοποιητικό έχει αριθμό: 01/901/287 για το GARDENA SILENO city και για το GARDENA smart SILENO city, GARDENA SILENO life και GARDENA smart SILENO life.

- Οδηγία "σχετικά με το ραδιοεξοπλισμό" **2014/53/EE**. Εφαρμόστηκαν τα ακόλουθα πρότυπα:
  - **ETSI EN 303 447** Προσχέδιο V1.1.1
  - **ETSI EN 300 328** v2.2.0

- Ηλεκτρομαγνητική συμβατότητα:
  - **ETSI EN 301 489-1** Προσχέδιο v2.2.0
  - **ETSI EN 301 489-17** Προσχέδιο v3.2.0
- Για το GARDENA smart SILENO city και το GARDENA smart SILENO life που είναι εξοπλισμένα με συσκευή έξυπνου συστήματος επίσης:
  - **ETSI EN 301 489-3** v2.1.1
  - **ETSI EN 300 220-1** v3.1.1
  - **ETSI EN 300 220-2** v3.1.1



Huskvarna, 1.11.2018

Lars Roos

Global R&D Director, Electric category

(Εξουσιοδοτημένος εκπρόσωπος της Husqvarna AB και υπεύθυνος για την τεχνική τεκμηρίωση.)





#### ΑΡΧΙΚΕΣ ΟΔΗΓΙΕΣ

Διατηρούμε το δικαίωμα να πραγματοποιούμε αλλαγές χωρίς προηγούμενη προειδοποίηση. Πνευματικά δικαιώματα © 2019 GARDENA Manufacturing GmbH. Με την επιφύλαξη παντός δικαιώματος.

114 05 86-71



2019-01-30

