



# Manual del usuario

SILENO city, smart SILENO city  
SILENO life, smart SILENO life



[gardena.com](http://gardena.com)



---

## Contenido

---

<b>1</b>	<b>Introducción</b>	
1.1	Introducción.....	3
1.2	Descripción general del producto.....	4
1.3	Símbolos en el producto.....	5
1.4	Símbolos que aparecen en la pantalla.....	6
1.5	Símbolos en la batería.....	6
1.6	Descripción general de la estructura del menú.....	7
1.7	Descripción general de la estructura del menú.....	8
1.8	Pantalla.....	9
1.9	Teclado.....	9
<b>2</b>	<b>Seguridad</b>	
2.1	Definiciones de seguridad.....	10
2.2	Instrucciones generales de seguridad.....	10
2.3	Instrucciones de seguridad para el funcionamiento.....	12
<b>3</b>	<b>Instalación</b>	
3.1	Introducción: instalación.....	16
3.2	Antes de instalar los cables.....	16
3.3	Antes de instalar el producto.....	16
3.4	Instalación del producto.....	20
3.5	Colocación de cables con estacas.....	22
3.6	Enterramiento del cable de vuelta o el cable guía.....	22
3.7	Cambio de posición del cable de vuelta o del cable guía.....	22
3.8	Extensión del cable de vuelta y del cable guía.....	22
3.9	Después de la instalación del producto.....	22
3.10	Ajustes del producto.....	23
<b>4</b>	<b>Funcionamiento</b>	
4.1	Botón ON/OFF (APAGAR/ENCENDER)..	31
4.2	Para poner en marcha la máquina.....	31
4.3	Modos de funcionamiento.....	31
4.4	Detención.....	32
4.5	Apagado.....	32
4.6	Programación y espera.....	33
4.7	Carga de la batería.....	34
4.8	Ajuste de la altura de corte.....	34
<b>5</b>	<b>Mantenimiento</b>	
5.1	Introducción: mantenimiento.....	35
5.2	Limpie el producto.....	35
5.3	Sustitución de las hojas.....	36
5.4	Actualización de software.....	37
5.5	Batería.....	37
5.6	Servicio de mantenimiento para el invierno.....	38
<b>6</b>	<b>Solución de problemas</b>	
6.1	Introducción: resolución de problemas.....	39
6.2	Mensajes de error.....	40
6.3	Mensajes de información.....	46
6.4	Lámpara indicadora en la estación de carga.....	47
6.5	Síntomas.....	48
6.6	Encontrar averías en el cable de lazo.....	50
<b>7</b>	<b>Transporte, almacenamiento y eliminación de residuos</b>	
7.1	Transporte.....	53
7.2	Almacenamiento.....	53
7.3	Eliminación.....	53
<b>8</b>	<b>Datos técnicos</b>	
8.1	Datos técnicos.....	54
<b>9</b>	<b>Garantía</b>	
9.1	Condiciones de la garantía.....	57
<b>10</b>	<b>Aplicable al mercado de los EE. UU./Canadá</b>	
10.1	Requisitos de cumplimiento.....	58
<b>11</b>	<b>Requisitos de cumplimiento en Argentina</b>	

---

# 1 Introducción

---

## 1.1 Introducción

Número de serie:
Código PIN:
Clave del registro del producto:

El número de serie se encuentra en la placa de características del producto y en la caja de cartón del producto.

- Utilice el número de serie para registrar su producto en [www.gardena.com](http://www.gardena.com).

### 1.1.1 Asistencia

Para obtener asistencia sobre el producto GARDENA, comuníquese con el servicio central de GARDENA.

### 1.1.2 Descripción de la máquina

**Tenga en cuenta:** GARDENA periódicamente actualiza el aspecto y la función de los productos. Consulte *Asistencia en la página 3*.

de batería y corta el césped de forma automática. No es necesaria la acumulación de césped.

El usuario selecciona los ajustes de funcionamiento con las teclas del teclado. La pantalla muestra los ajustes de funcionamiento seleccionados y posibles y el modo de funcionamiento del producto.

El cable de vuelta y el cable guía controlan el movimiento del producto dentro del área de trabajo.

---

El producto es un cortacésped robótico. El producto cuenta con una fuente de alimentación

## 1.2 Descripción general del producto

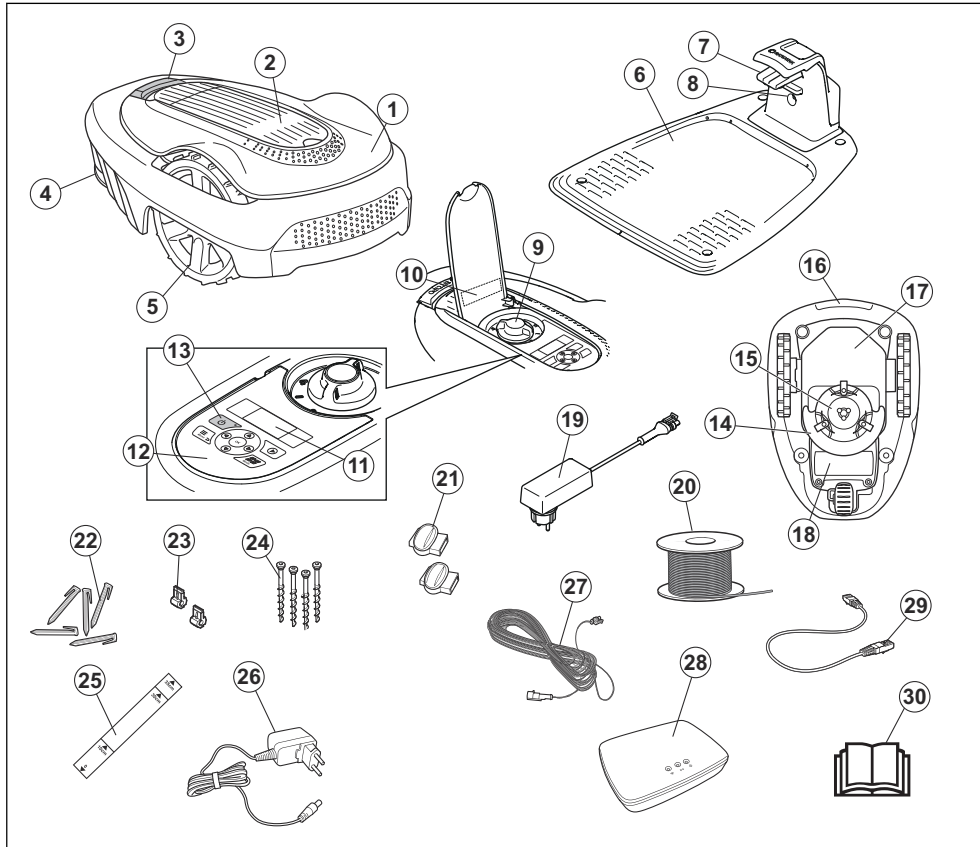

Los números de la figura representan lo siguiente:

1. Cuerpo
2. Escotilla de la pantalla y teclado
3. Botón de detención
4. Rueda trasera (SILENO city)/Ruedas traseras (SILENO life)
5. Ruedas delanteras
6. Estación de carga
7. Tiras de contacto
8. LED para verificar el funcionamiento de la estación de carga, cable de vuelta y el cable guía
9. Ajuste de altura del corte
10. Placa de características

11. Pantalla
12. Teclado
13. Botón de encendido/apagado
14. Sistema de corte
15. Disco de corte
16. Manilla
17. Chasis con el sistema electrónico, la batería y los motores
18. Cubierta de la batería
19. Fuente de alimentación (el aspecto de la fuente de alimentación puede variar según el mercado)
20. Cable de lazo para el lazo delimitador y el cable guía
21. Acopladores para el cable de lazo



22. Estacas
23. Conector para el cable de lazo
24. Tornillos para fijar la estación de carga
25. Calibrador de medida para facilitar la instalación del cable de vuelta (el calibrador de medida se libera de la caja)
26. fuente de alimentación de puerta de enlace inteligente (solo para el modelo inteligente)
27. Cable de voltaje bajo
28. puerta de enlace inteligente (solo para el modelo inteligente)
29. cable LAN de puerta de enlace inteligente (solo para el modelo inteligente)
30. Manual de usuario y Guía rápida

### 1.3 Símbolos en el producto

Estos símbolos se pueden encontrar en el producto. Analícelos cuidadosamente.



**ADVERTENCIA:** Lea las instrucciones del usuario antes de poner en funcionamiento el producto.



**ADVERTENCIA:** Active el dispositivo de desactivación antes de trabajar en la máquina o levantarla.

El producto se enciende solo pulsando el botón **ON/OFF** (ENCENDER/APAGAR) y si se enciende la luz indicadora. Además, se debe ingresar el código PIN correcto. Antes de realizar cualquier trabajo de inspección o mantenimiento, apague el producto y compruebe que la luz indicadora del botón **ON/OFF** (ENCENDER/APAGAR) no está encendida.



**ADVERTENCIA:** Manténgase a una distancia de seguridad del producto cuando esté en funcionamiento. Mantenga las manos y los pies alejados de las cuchillas giratorias.



**ADVERTENCIA:** No se monte sobre el producto. Nunca coloque las manos ni los pies cerca o debajo del producto.

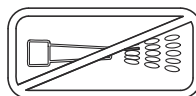

No utilice lavadores a alta presión.



Este producto cumple con las directivas CE correspondientes.



Emisiones sonoras hacia el entorno. Las emisiones del producto se indican en la sección *Datos técnicos en la página 54* y en la placa de características.



Está prohibido desechar este producto como residuo doméstico. Asegúrese de que el producto se recicle de acuerdo con los requisitos legales a nivel local.



El cable de voltaje bajo no se debe acortar, extender ni empalmar.

No utilice una recortadora cerca del cable de voltaje bajo. Tenga cuidado cuando recorte los rebordes donde están colocados los cables.

## 1.4 Símbolos que aparecen en la pantalla



La función de programación controla cuándo el producto corta el césped.



La función SensorControl adapta automáticamente los intervalos de corte al crecimiento del césped.



En la función de configuración se puede establecer la configuración general del producto



Solo disponible para los modelos inteligentes. El sistema inteligente GARDENA permite la interacción entre

el producto y otros sensores y dispositivos de sistema inteligente.



El producto no cortará el césped debido a la función de programación.



El producto anula la función de programación.



El indicador de batería muestra el nivel de carga de la batería. Cuando el producto se carga, el símbolo parpadea.



El producto está en la estación de carga pero no carga la batería.



El producto está configurado en modo ECO.

## 1.5 Símbolos en la batería



Lea atentamente las instrucciones para el usuario.



No deseche la batería en el fero y no exponga la batería a una fuente de calor.



No sumerja la batería en el agua.

## 1.6 Descripción general de la estructura del menú

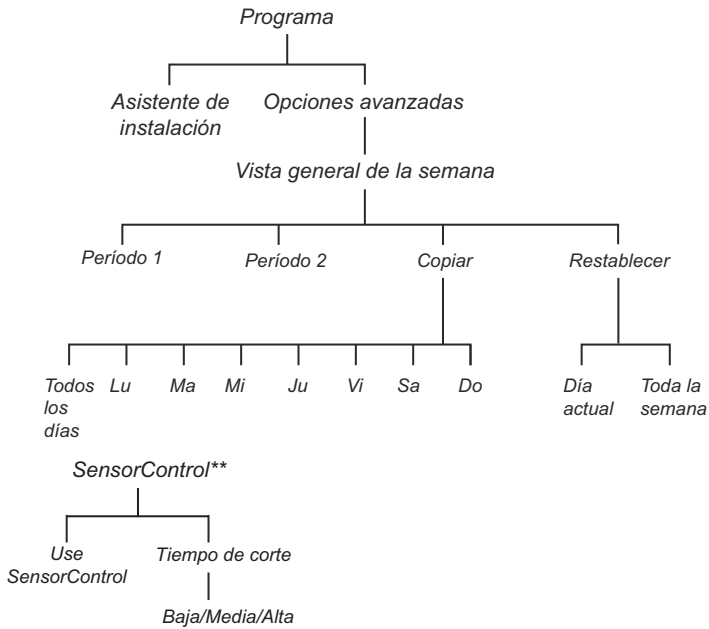

SensorControl\*\*

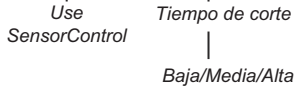

sistema inteligente\*

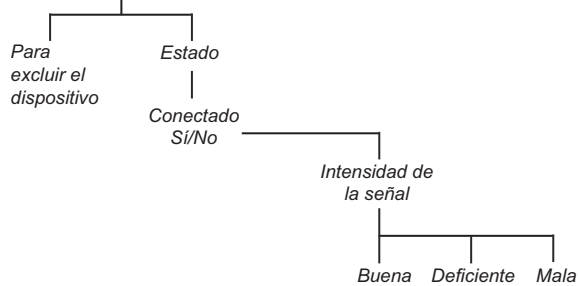

\* smart SILENO city y smart SILENO life

\*\* SILENO life y smart SILENO life

## 1.7 Descripción general de la estructura del menú

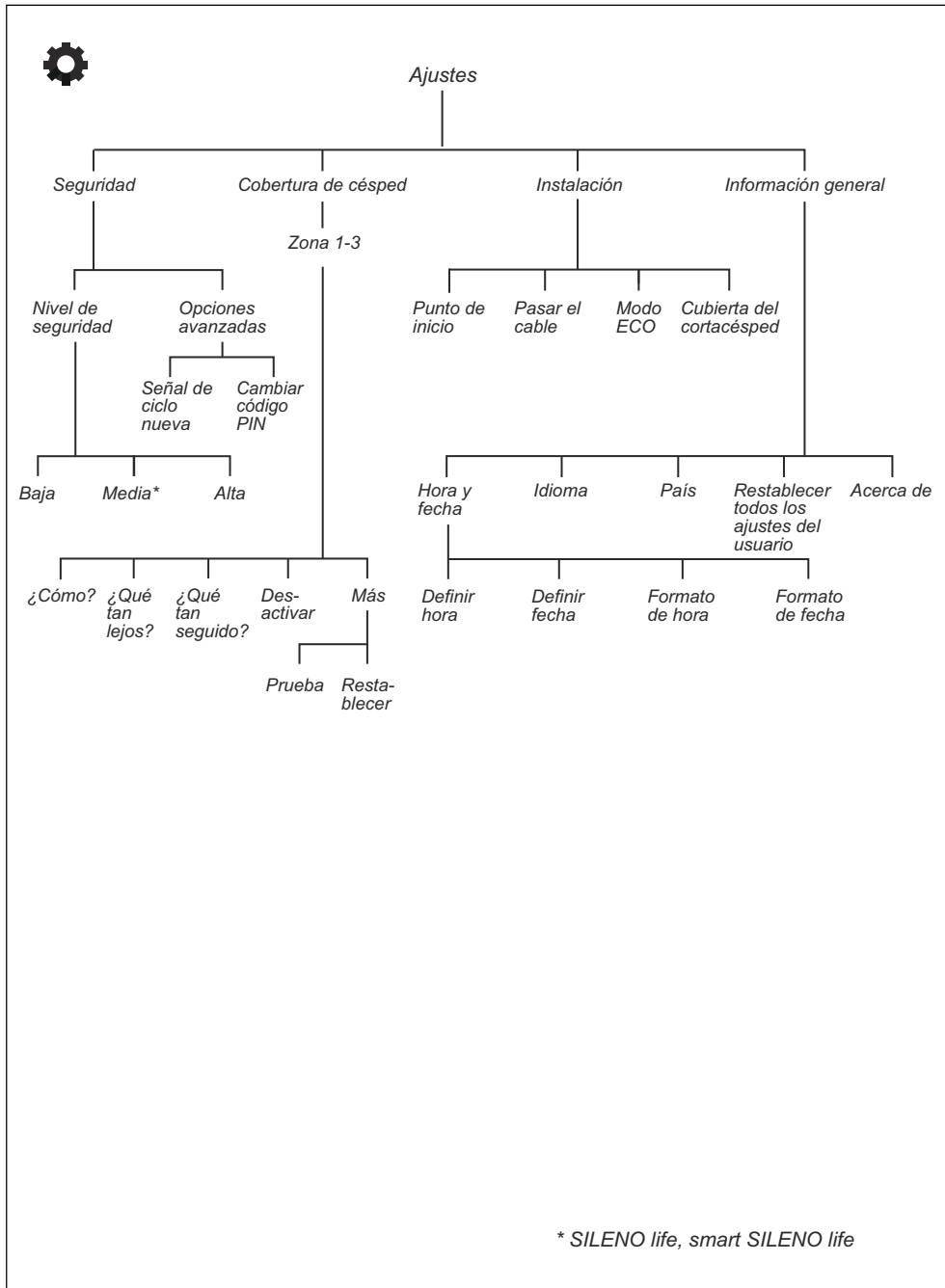

\* SILENO life, smart SILENO life



## 1.8 Pantalla

La pantalla del producto muestra información y ajustes del producto.

Para acceder a la pantalla, pulse el botón **STOP** (DETENER).

## 1.9 Teclado

El teclado se compone de 6 grupos de botones:

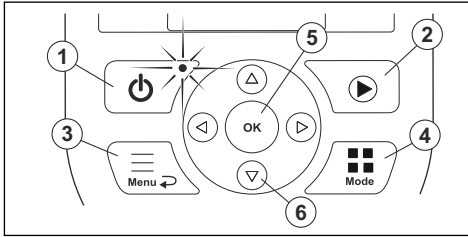

1. El botón **ON/OFF** (ENCENDER/APAGAR) se utiliza para **ENCENDER/APAGAR** el producto. La luz indicadora del botón **ON/OFF** (ENCENDER/APAGAR) es un indicador de estado importante. Consulte *Luz indicadora en la página 31*.
2. El botón **START** (INICIAR) se utiliza para activar el producto.
3. El botón **MENU** se utiliza para ir al menú principal.

---

**Tenga en cuenta:** El botón **MENU** se utiliza también como un botón para **Retroceder**, es decir, para desplazarse hacia atrás en el menú de listas.
4. El botón **MODE** se utiliza para seleccionar el modo de funcionamiento, por ejemplo, *Zona Principal* o *Estacionamiento*.
5. El botón **OK** (Aceptar) se utiliza para confirmar la configuración elegida en los menús.
6. Las **teclas de flecha** se utilizan para navegar por el menú. Las **teclas de flecha arriba/abajo** también se utilizan para introducir dígitos, por ejemplo, el código PIN, la fecha y la hora.

---

## 2 Seguridad

---

### 2.1 Definiciones de seguridad

Las advertencias, precauciones y notas se utilizan para señalar las piezas particularmente importantes del manual.



**ADVERTENCIA:** Se utilizan para señalar el riesgo de lesiones graves o mortales para el operador o para aquellos que se encuentren cerca si no se siguen las instrucciones del manual.



**AVISO:** Se utilizan para señalar el riesgo de dañar la máquina, otros materiales o el área adyacente si no se siguen las instrucciones del manual.

---

**Tenga en cuenta:** Se utilizan para entregar más información necesaria en situaciones particulares.

---

### 2.2 Instrucciones generales de seguridad

El sistema a continuación se utiliza en el Manual de usuario para facilitar su uso:

- El texto escrito en *cursiva* es un texto que aparece en la pantalla del producto o es una referencia a otra sección del Manual de usuario.
- El texto escrito en **negrita** es uno de los botones en el teclado del producto.
- El texto escrito en *MAYÚSCULAS* y en *cursiva* hace referencia a los diferentes modos de funcionamiento disponibles en el producto.

## 2.2.1 IMPORTANTE. LEA CUIDADOSAMENTE ANTES DE UTILIZAR. CONSÉRVELO PARA REFERENCIAS FUTURAS

---

El operador es responsable de los accidentes y los peligros que se puedan producir para otras personas o propiedades.

Este aparato no está diseñado para ser utilizado por personas (incluidos niños) con capacidades físicas, sensoriales o cognitivas reducidas (que pudieran afectar el uso seguro del producto), o que carezcan de la experiencia y los conocimientos necesarios, a menos que sean supervisados o hayan recibido instrucciones sobre el uso del aparato por parte de una persona responsable de su seguridad.

Este aparato puede ser utilizado por niños de 8 años o mayores, y por personas con capacidades físicas, sensoriales o cognitivas reducidas, o que carezcan de la experiencia y los conocimientos necesarios, solo si se los supervisa o reciben instrucciones sobre el uso del aparato de manera segura y si comprenden los peligros involucrados. Las normativas locales pueden restringir la edad del operador. La limpieza y el mantenimiento no los debe realizar un niño sin supervisión.

Nunca conecte la fuente de alimentación a una toma de corriente si el enchufe o el cable están dañados. Los hilos dañados o deteriorados aumentan el riesgo de sacudida eléctrica.

Cargue la batería solo en la estación de carga incluida. El uso incorrecto puede provocar sacudidas eléctricas, sobrecalentamiento o fuga de líquido corrosivo de la batería. En el caso de fuga de electrolito, enjuáguese con agua/agente neutralizante. Busque atención médica en caso de que haya entrado en contacto con los ojos.

Utilice solo baterías originales recomendada por el fabricante. La seguridad del producto no se puede garantizar con otras baterías que no sean originales. No utilice baterías no recargables.

El aparato debe ser desconectado de la red de suministro cuando se retire la batería.



**ADVERTENCIA:** El producto puede ser peligroso si se utiliza de forma incorrecta.



**ADVERTENCIA:** No utilice el producto si hay personas, especialmente niños o animales, en el área de trabajo.



**ADVERTENCIA:** Mantenga las manos y los pies alejados de las cuchillas giratorias. Nunca coloque las manos ni los pies cerca o debajo del producto cuando el motor esté en funcionamiento.

## 2.3 Instrucciones de seguridad para el funcionamiento

### 2.3.1 Recomendaciones de uso

- El producto está diseñado para cortar césped en áreas abiertas y niveladas. Sólo podrá utilizarse con el equipo que recomienda el fabricante. Cualquier otra clase de uso es incorrecta. Las instrucciones del fabricante con respecto al funcionamiento y mantenimiento se deben seguir de forma precisa.
- Si el producto se utiliza en áreas públicas, se debe situar señales de advertencia alrededor del área de trabajo del producto. Las señales deben tener el texto a

continuación: **¡Advertencia! ¡Cortacésped automático! ¡Manténgase alejado de la máquina! ¡Tenga cuidado con los niños!**

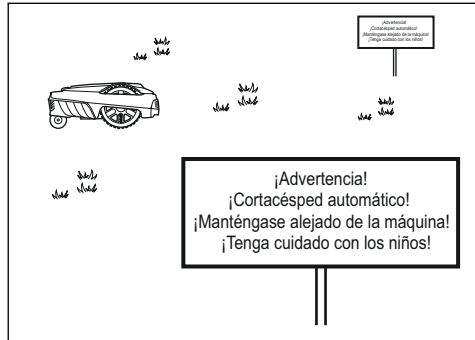

- Utilice el modo *Estacionamiento* o apague el producto cuando haya personas, especialmente niños o animales, en el área de trabajo. Se recomienda programar el producto para su uso durante horas en las que no haya actividad en la zona, por ejemplo, durante la noche. Consulte *Configurar la programación en la página 24*. Tenga en cuenta que algunas especies, como lo erizos, son activos durante la noche. El producto podría herirlos.
- Solo aquellas personas que cuenten con una vasta experiencia en las características particulares y las reglas de seguridad del producto, lo pueden utilizar, dar mantenimiento y reparar. Lea atentamente el manual de instrucciones y asegúrese de que entiende las instrucciones antes de utilizar el producto.
- Está prohibido modificar el diseño original del producto. Toda modificación será bajo su propia responsabilidad.
- Compruebe que no haya piedras, ramas, herramientas, juguetes u otros objetos sobre el césped, que puedan dañar las hojas de corte. Los objetos presentes en el césped también pueden atascar el producto. Es posible que necesite ayuda para retirar el objeto y que el producto pueda seguir cortando el césped. Apague siempre el producto mediante el interruptor **ON/OFF** (ENCENDER/APAGAR) antes de retirar un objeto que lo bloquee.

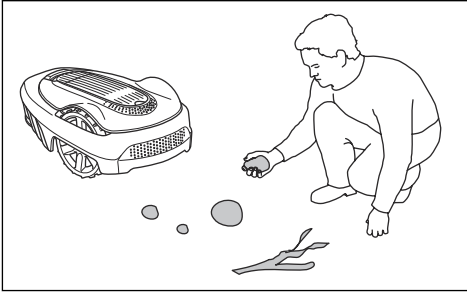

- Arranque el producto de acuerdo con las instrucciones. Cuando el producto esté encendido, asegúrese de mantener alejados las manos y los pies de las cuchillas giratorias. Nunca ponga las manos ni los pies debajo del producto.
- Nunca toque las piezas peligrosas en movimiento (como el disco de corte) antes de que se haya detenido por completo.
- Nunca levante ni mueva el producto cuando esté encendido.
- No permita que lo usen personas que no saben cómo funciona o cómo se comporta el producto.
- Nunca permita que el producto choque con personas u otros seres vivos. Si una persona u otro ser vivo se interpone en el recorrido del producto, se debe detener inmediatamente. Consulte *Detención en la página 32*.
- No coloque ningún objeto sobre el producto o su estación de carga.
- No permita el uso del producto con una protección, un disco de corte o un cuerpo defectuosos. Tampoco se debe utilizar con hojas de corte, tornillos, tuercas o cables defectuosos. Nunca conecte o toque un cable dañado antes de desconectarlo de la alimentación.
- No utilice el producto si el botón **ON/OFF** (ENCENDER/APAGAR) no funciona.
- Apague siempre el producto utilizando el botón **ON/OFF** (ENCENDER/APAGAR) cuando el producto no esté en uso. El producto solo puede arrancar cuando se presiona el botón **ON/OFF** (ENCENDER/APAGAR) y se haya ingresado el código PIN correcto.

- GARDENA no garantiza la compatibilidad completa entre el producto y otros tipos de sistemas inalámbricos, tales como controles remotos, radiotransmisores, bucles magnéticos, vallas eléctricas enterradas para animales o similares.
- Los objetos metálicos en el suelo (por ejemplo, hormigón armado o mallas antitopos) pueden provocar una detención. Los objetos metálicos pueden causar interferencias en la señal de ciclo y provocar una detención.
- La temperatura de funcionamiento y almacenamiento es de 0-50 °C (32-122 °F). El rango de temperatura de carga se 0-45 °C (32-113 °F). Temperaturas demasiado elevadas pueden causar daños en el producto.

### 2.3.2 Seguridad de la batería



**ADVERTENCIA:** Las baterías de iones de litio pueden explotar o causar un incendio si se desmontan, si se producen cortocircuitos, si se exponen al agua, al fuego o a altas temperaturas. Manipule las baterías con cuidado, no las desmonte, no las abra ni haga mal uso eléctrico o mecánico. Evite guardar la batería directamente bajo el sol.

Para obtener más información acerca de la batería, consulte *Batería en la página 37*

### 2.3.3 Cómo levantar y mover el producto

Para moverse de forma segura desde el área de trabajo o dentro de esta:

1. Pulse el botón **STOP** (DETENER) para detener el producto. Si el nivel de seguridad se establece en alto (consulte *Ajustes del nivel de seguridad en la página 25*), se debe ingresar el código PIN. El código PIN contiene cuatro dígitos y se selecciona cuando se enciende el producto por primera vez. Consulte *Ajustes básicos en la página 23*.

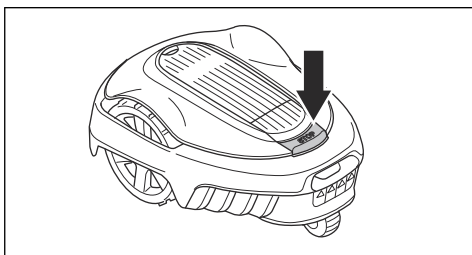

2. Pulse el botón de **ON/OFF** (ENCENDER/APAGAR) y asegúrese de que el producto está apagado. Revise que no esté encendida la luz indicadora del botón **ON/OFF** (ENCENDER/APAGAR). Esto significa que el producto está deshabilitado. Consulte *Luz indicadora en la página 31*.

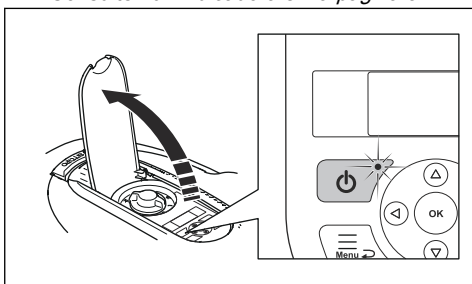

3. Transporte el producto por el asa con el disco de corte alejado del cuerpo.

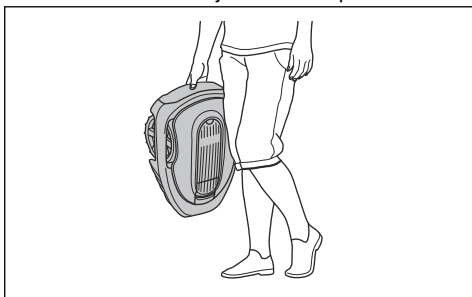

**ADVERTENCIA:** El producto debe estar apagado antes de levantarlo. El producto está desactivado cuando la luz indicadora del botón **ON/OFF** (ENCENDER/APAGAR) está apagada.



**AVISO:** No levante el producto cuando esté estacionado en la estación de carga. Esto podría dañar la estación

de carga o el producto. Antes de levantar el producto, pulse el botón **STOP** (DETENER) y extráigalo de la estación de carga.

### 2.3.4 Mantenimiento



**ADVERTENCIA:** El producto debe estar apagado antes de realizar cualquier tipo de trabajo de mantenimiento. El producto está desactivado cuando la luz indicadora del botón **ON/OFF** (ENCENDER/APAGAR) está apagada.

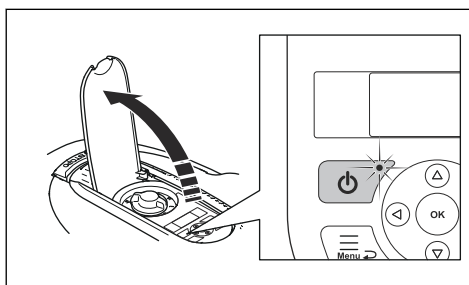

**AVISO:** Nunca use limpiadores de alta presión para limpiar el producto. Nunca utilice solventes para su limpieza.

Inspeccione el producto cada semana y sustituya cualquier pieza dañada o desgastada. Consulte *Introducción: mantenimiento en la página 35*.

### 2.3.5 En el caso de una tormenta eléctrica

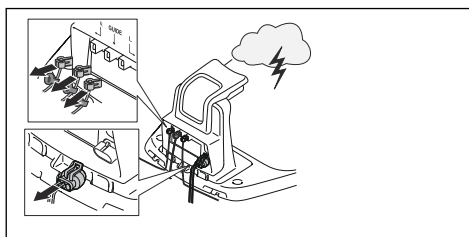

Con el fin de reducir el riesgo de daños en los componentes eléctricos del producto y en la estación de carga, se recomienda desconectar todas las conexiones a la estación de carga (suministro eléctrico, cable de vuelta y cables



guía) en caso de que haya riesgo de tormenta eléctrica.

1. Marque los cables para simplificar la reconexión. Las conexiones de la estación de carga están identificadas como R, L y GUIDE.
2. Desconecte todos los cables y la fuente de alimentación.
3. Si ya no hay riesgo de una tormenta eléctrica, conecte todos los cables y la fuente de alimentación. Es importante que cada cable se conecte al lugar correcto.

## 3 Instalación

### 3.1 Introducción: instalación



**ADVERTENCIA:** Asegúrese de leer y comprender el capítulo de seguridad antes de instalar el producto.



**AVISO:** Solo utilice piezas de repuesto y material de instalación originales.

**Tenga en cuenta:** Consulte [www.gardena.com](http://www.gardena.com) para obtener más información sobre la instalación.

### 3.2 Antes de instalar los cables

Puede sujetar los cables con estacas o enterrarlos. Puede usar ambos procedimientos para la misma área de trabajo.

- Entierre el cable de vuelta o el cable guía si va a utilizar un escarificador en el área de trabajo. Si no es así, fije el cable de vuelta o el cable guía con estacas.
- Corte la hierba antes de instalar el producto. Asegúrese de que el césped mide máximo 4 cm (1.6 pulg).

**Tenga en cuenta:** Durante las primeras semanas tras la instalación, el nivel sonoro al cortar el césped puede ser mayor de lo esperado. Cuando el producto haya cortado el césped durante algún tiempo, el nivel sonoro será menor.

### 3.3 Antes de instalar el producto

- Realice un plano del área de trabajo e incluya todos los obstáculos.
- Marque en el plano donde colocará la estación de carga, el cable de vuelta y el cable guía.
- Marque en el plano el lugar en el que el cable guía se conecta con el cable de vuelta. Consulte *Instalación del cable guía en la página 21*.
- Rellene los agujeros que hay en el césped.

**Tenga en cuenta:** Los agujeros con agua en el césped pueden causar daños en el producto.

### 3.3.1 Examen del lugar en el que colocar la estación de carga

- Deje un mínimo de 2 m (6.6 ft) de espacio libre frente a la estación de carga.
- Mantenga un mínimo de 30 cm (12 pulg) de espacio libre a la derecha e izquierda del centro de la estación de carga.

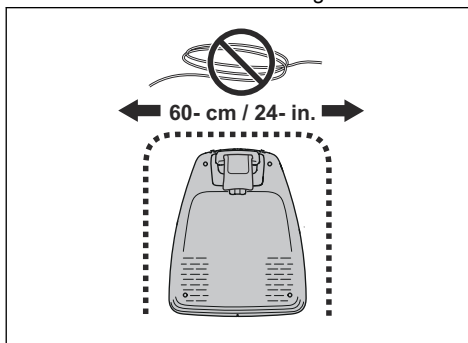

- Coloque la estación de carga cerca de una toma de corriente externa.
- Ponga la estación de carga sobre una superficie nivelada.

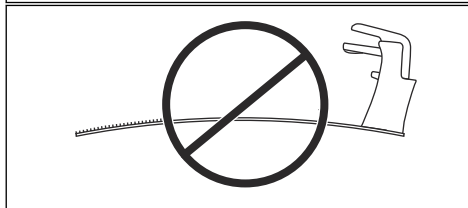
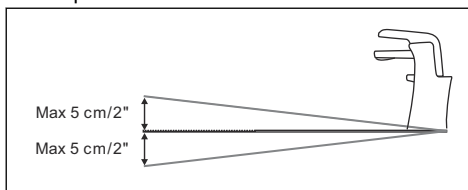

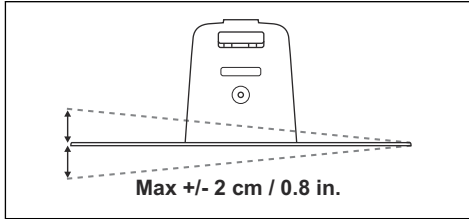

- Coloque la estación de carga en la parte más baja posible del área de trabajo.
- Coloque la estación de carga en una zona protegida del sol.
- Si la estación de carga está instalada en una isla, asegúrese de conectar el cable guía a la isla. Consulte *Creación de una isla en la página 18*.

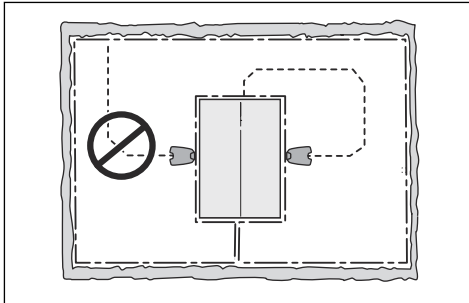

### 3.3.2 Examen del lugar en el que colocar la fuente de alimentación

- Coloque la fuente de alimentación en una zona con techo y protegida del sol y la lluvia.
- Coloque la fuente de alimentación en una zona con buena ventilación.
- Utilice un dispositivo de corriente residual (RCD) cuando conecte la fuente de alimentación a la toma de corriente.



**ADVERTENCIA:** No modifique la fuente de alimentación. No corte ni extienda el cable de voltaje bajo. Existe el riesgo de sacudida eléctrica.

Los cables de voltaje bajo de diferentes longitudes están disponibles como accesorios.



**AVISO:** Asegúrese de que las cuchillas del producto no corten el cable de baja tensión.



**AVISO:** No ponga el cable de baja tensión en una bobina ni por debajo de la estación de carga. La bobina causa interferencias con la señal de la estación de carga.

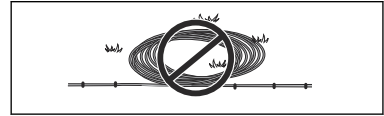

### 3.3.3 Examen del lugar en el que colocar el cable de vuelta



**AVISO:** Si el área de trabajo está cerca de cuerpos de agua, pendientes, precipicios o caminos públicos, el cable de vuelta debe contar con una pared de protección. La pared debe tener como mínimo 15 cm (6 pulg) de altura.

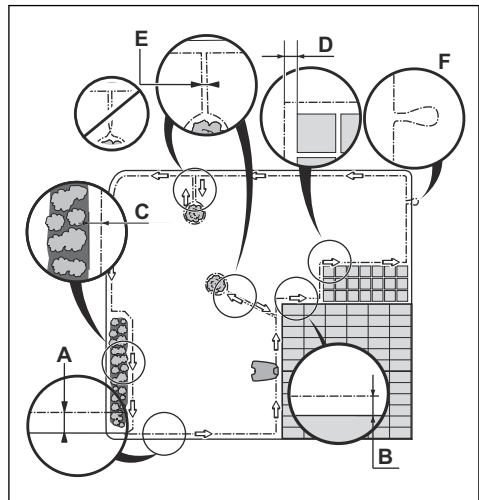

- Coloque el cable de vuelta alrededor de toda el área de trabajo (A). Adapte la distancia entre el cable de vuelta y los obstáculos.

- Coloque el cable de vuelta a 35 cm ( 14 pulg) (B) desde un obstáculo más que mida más de 5 cm (2 pulg) de alto.
- Coloque el cable de vuelta a 30 cm (12 pulg). (C) desde un obstáculo que mida 1-5 cm (0.4-2 pulg) de alto.
- Coloque el cable de vuelta a 10 cm (4 pulg) (D) desde un obstáculo que sea menor que 1 cm (0.4 pulg).
- Si tiene un camino de adoquines a la misma altura que el césped, coloque el cable de vuelta por debajo del camino de adoquines.

**Tenga en cuenta:** Si el camino de adoquines tiene como mínimo 30 cm (12 pulg) de ancho, utilice el ajuste de fábrica para que el producto corte el césped junto al camino de adoquines en la función *Pasar el cable*.



**AVISO:** No utilice el producto sobre grava.

- Si hace una isla, coloque el cable de vuelta que va hacia y desde la isla cerca. Coloque los cables en las mismas estacas.
- Haga un ojal (F) donde el cable guía se conecta al cable de vuelta.



**AVISO:** No haga curvas marcadas al instalar el cable de vuelta.



**AVISO:** Para un funcionamiento sin ruidos, aisle todos los obstáculos como árboles, raíces y piedras.

### 3.3.3.1 Para colocar el cable de vuelta en una pendiente

- SILENO city, smart SILENO city: Para pendientes mayores a 25% dentro del área de trabajo, aisle la pendiente con el cable de vuelta.
- SILENO life, smart SILENO life: Para pendientes mayores a 30% dentro del área de trabajo, aisle la pendiente con el cable de vuelta.
- Para pendientes mayores a 10% a lo largo del borde exterior del césped, coloque el

cable de vuelta a 20 cm (8 pulg). (A) desde el borde.

- Para pendientes que se encuentran junto a caminos públicos, coloque una valla o un muro de protección a lo largo del borde exterior de la pendiente.

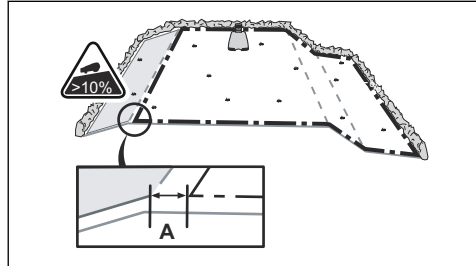

### 3.3.3.2 Pasillos

Un pasillo es una sección que tiene un cable de vuelta a cada lado y que conecta 2 áreas de trabajo. El pasillo debe tener por lo menos 60 cm (24 pulg) de ancho.

**Tenga en cuenta:** Si un pasillo mide menos de 2 m (6.5 pulg) de ancho, instale un cable guía a través del pasillo.

### 3.3.3.3 Creación de una isla

- Coloque el cable de vuelta alrededor del obstáculo para hacer una isla.
- Coloque las 2 secciones de cable de vuelta que van desde y hasta el obstáculo juntas.
- Coloque las 2 secciones de cable de vuelta en la misma estaca.

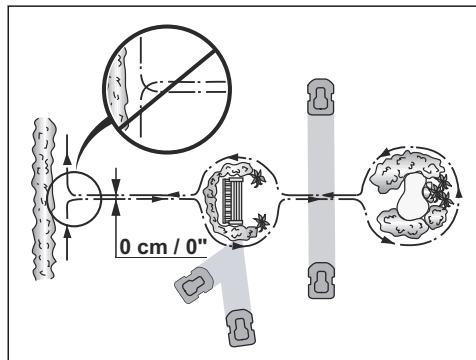



**AVISO:** No ponga una sección de cable de vuelta sobre otra. Las secciones de cable de vuelta deben quedar paralelas.



**AVISO:** No coloque el cable guía sobre el cable de vuelta, por ejemplo, un cable de vuelta que va a una isla.

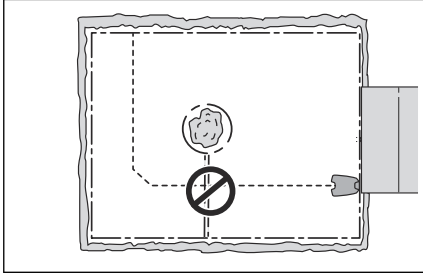

#### 3.3.3.4 Creación de una zona secundaria

Cree una zona secundaria si el área de trabajo tiene dos zonas que no están conectadas con un pasillo.

- Coloque el cable de vuelta alrededor de la zona secundaria (B) para crear una isla. El área de trabajo con la estación de carga es la zona principal (A). Consulte *Creación de una isla en la página 18*.

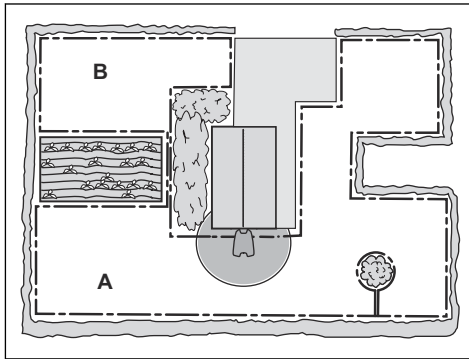

**Tenga en cuenta:** Cuando el producto corta el césped en la zona secundaria, se debe seleccionar el modo *Zona secundaria*. Consulte *Segunda área en la página 32*.

#### 3.3.4 Examen del lugar en el que colocar el cable guía

- Coloque el cable guía en una línea a, por lo menos, 1 m (3.3 ft) delante de la estación de carga.

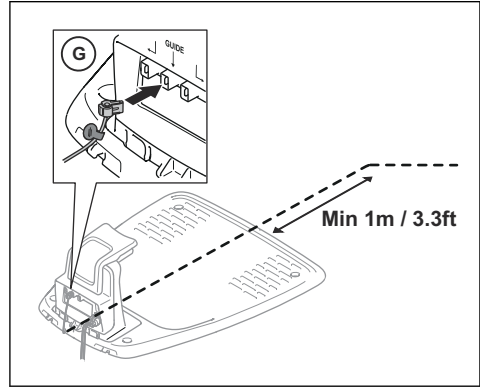

- Asegúrese de que el cable guía tenga tanto espacio libre como sea posible hacia la izquierda cuando esté frente a la estación de carga. Consulte *Calibración de la guía en la página 23*.
- Coloque el cable guía, como mínimo, a 30 cm (12 pulg) del cable de vuelta.
- Evite curvas marcadas cuando instale el cable guía.
- Si el área de trabajo tiene una pendiente, coloque el cable guía diagonalmente a través de la pendiente.

### 3.3.5 Ejemplos de área de trabajo

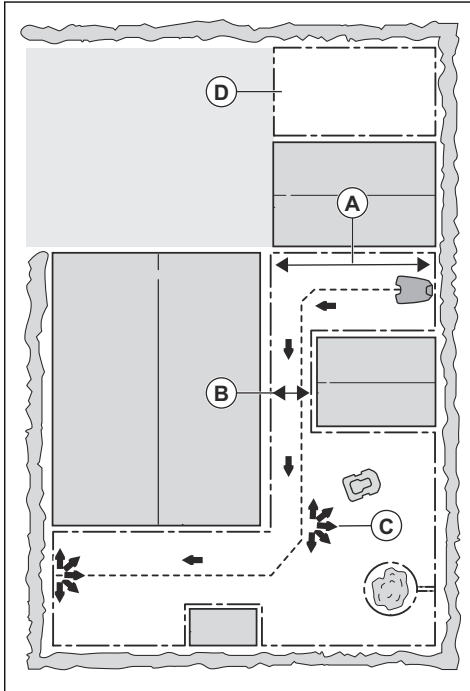

- Si la estación de carga se coloca en una zona pequeña (A), asegúrese de que la distancia hacia el cable de vuelta sea de, por lo menos, 2 m (6.6 ft).
- Si el área de trabajo tiene un pasillo (B), asegúrese de que la distancia hacia el cable de vuelta sea de, por lo menos, 2 m (6.5 ft). Si el pasillo mide menos de 2 m (6.5 ft) de ancho, instale un cable guía a través del pasillo. La distancia mínima entre el cable de vuelta es de 60 cm (24 pulg).
- Si el área de trabajo tiene zonas que están conectadas por pasillos estrechos (C), puede cambiar los ajustes en *Cobertura del césped*. Consulte *Configuración de la función de cobertura del césped* en la página 26.
- Si el área de trabajo incluye una zona secundaria (D), consulte la sección *Creación de una zona secundaria* en la página 19. Coloque el producto en la zona secundaria y seleccione el *modo zona secundaria*.

### 3.4 Instalación del producto

#### 3.4.1 Instalación de la estación de carga



**ADVERTENCIA:** Siga las normativas nacionales sobre seguridad eléctrica.

1. Lea y comprenda las instrucciones sobre la estación de carga. Consulte *Examen del lugar en el que colocar la estación de carga* en la página 16.
2. Coloque la estación de carga en el área seleccionada.
3. Conecte el cable de voltaje bajo a la estación de carga.
4. Coloque la fuente de alimentación a una altura mínima de 30 cm (12 pulg).

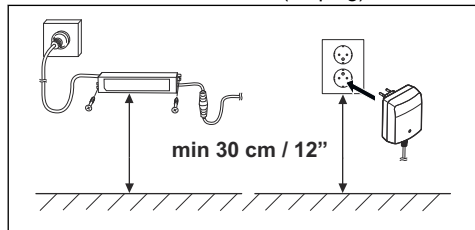

**ADVERTENCIA:** No coloque la fuente de alimentación a una altura donde haya riesgo de que se pueda mojar. No coloque la fuente de alimentación en el suelo.



**ADVERTENCIA:** No encapsule la fuente de alimentación. El agua condensada pueden dañar la fuente de alimentación y aumentar el riesgo de sacudida eléctrica.

5. Conecte el cable de la fuente de alimentación a una toma de corriente de 100-240 V.





**ADVERTENCIA:** Aplicable para EE. UU. y Canadá. En el caso de que la fuente de alimentación se instale en el exterior: Riesgo de sacudida eléctrica. Instale únicamente en un receptáculo (RCD) GFCI de Clase A respaldado, que tenga una carcasa resistente a la intemperie y cuente con la tapa de accesorio del enchufe insertada o retirada.

6. Ponga el cable de voltaje bajo en el suelo con estacas o entierre el cable. Consulte *Colocación de cables con estacas en la página 22* o *Enterramiento del cable de vuelta o el cable guía en la página 22*.
7. Conecte los cables a la estación de carga. Consulte *Instalación del cable de vuelta en la página 21* y *Instalación del cable guía en la página 21*.
8. Fije la estación de carga al suelo con los tornillos suministrados.



**AVISO:** No perforo nuevos orificios en la placa de la estación de carga.



**AVISO:** No pise la estación de carga.

### 3.4.2 Instalación del cable de vuelta

1. Coloque el cable de vuelta alrededor de toda el área de trabajo. Inicie y complete la instalación detrás de la estación de carga.



**AVISO:** No coloque el cable en una bobina. La bobina causa interferencias con el producto.

2. Abra el conector y coloque el cable de vuelta en este.

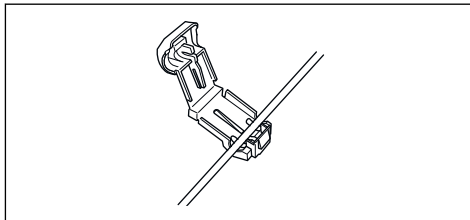

3. Cierre el conector con unos alicates.
4. Corte el cable de vuelta 1-2 cm (0.4-0.8 pulg) por encima de cada conector.
5. Empuje el conector derecho hacia la clavija metálica con la marca "R".
6. Empuje el conector izquierdo hacia la clavija metálica con la marca "L".

### 3.4.3 Instalación del cable guía

1. Abra el conector y coloque el cable en este.
2. Cierre el conector con unos alicates.
3. Corte el cable guía 1-2 cm (0.4-0.8 pulg) por encima de cada conector.
4. Empuje el cable guía a través de la ranura situada en la placa de la estación de carga.
5. Empuje el conector hacia la clavija metálica con la marca "G".
6. Coloque el extremo del cable guía en el ojal del cable de vuelta.
7. Corte el cable de vuelta con un alicate.
8. Conecte el cable guía al cable de vuelta con un acoplador.

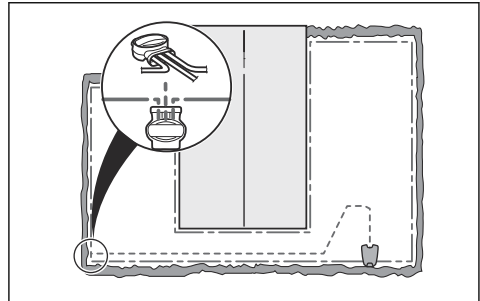

- a) Ponga los 2 extremos del cable de vuelta y el extremo del cable guía en el acoplador.

**Tenga en cuenta:** Asegúrese de que puede ver el extremo del cable guía a través de la zona transparente del acoplador.

- b) Presione el botón del acoplador con un alicate extensible.



**AVISO:** Los cables gemelos o una regleta de terminal de tornillo que hayan sido aislados con cinta de aislamiento no son empalmes adecuados. La humedad del suelo hará que el cable se oxide y después de un tiempo ocasionará un circuito abierto.

9. Conecte el cable guía al suelo. Puede hacerlo con estacas o puede enterrar el cable guía en el suelo. Consulte *Colocación de cables con estacas en la página 22* o *Enterramiento del cable de vuelta o el cable guía en la página 22*.

### 3.5 Colocación de cables con estacas

- Ponga el cable de vuelta y el cable guía en el suelo.
- Coloque las estacas a un máximo de 75 cm (30 pulg) de distancia entre sí.
- Fije las estacas en el suelo con un martillo o un mazo de plástico.



**AVISO:** Asegúrese de que las estacas sujeten el cable de vuelta y el cable guía en el suelo.

**Tenga en cuenta:** Después de unas semanas el césped cubrirá el cable y no será visible.

### 3.6 Enterramiento del cable de vuelta o el cable guía

- Haga una ranura en el suelo con un cortabordes o una pala recta.
- Coloque el cable de vuelta o el cable guía a una profundidad de 1-20 cm (0.4-8 pulg).

### 3.7 Cambio de posición del cable de vuelta o del cable guía

1. Si el cable de vuelta o el cable guía están fijados con estacas, retire las estacas desde el suelo.
2. Retire con cuidado el cable de vuelta o el cable guía del suelo.
3. Ajuste el cable de vuelta o el cable guía en una nueva posición.

4. Coloque el cable de vuelta o el cable guía en su posición. Consulte *Colocación de cables con estacas en la página 22* o *Enterramiento del cable de vuelta o el cable guía en la página 22*.

### 3.8 Extensión del cable de vuelta y del cable guía

**Tenga en cuenta:** Extienda el cable de vuelta o el cable guía si es demasiado corto para el área de trabajo. Utilice piezas de repuesto originales, por ejemplo, acopladores.

1. Corte el cable de vuelta o el cable guía con unos alicates donde sea necesario instalar la extensión.
2. A continuación, añada el cable donde sea necesario instalar la extensión.
3. Coloque el cable de vuelta o el cable guía en su posición.
4. Coloque los extremos del cable en un acoplador.

**Tenga en cuenta:** Asegúrese de que puede ver los extremos del cable de vuelta o el cable guía a través de la zona transparente del acoplador.

5. Presione el botón del acoplador con un alicate extensible.

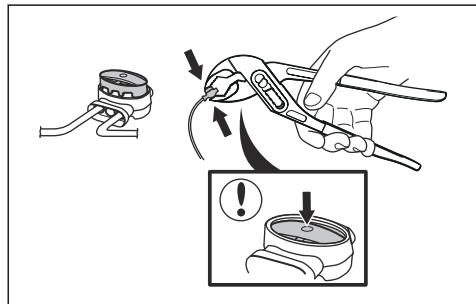

### 3.9 Después de la instalación del producto

#### 3.9.1 Comprobación visual de la estación de carga

1. Asegúrese de que el indicador LED de la estación de carga tiene una luz verde.

2. Si el indicador LED de no tiene una luz verde, realice una comprobación de la instalación. Consulte *Lámpara indicadora en la estación de carga en la página 47* y *Instalación de la estación de carga en la página 20*.

### 3.9.2 Ajustes básicos

Antes de utilizar el producto por primera vez, debe realizar los ajustes básicos y calibrar el producto.

1. Presione el botón **ON/OFF** (ENCENDER/APAGAR).
2. Presione las **teclas de flecha** y el botón **OK** (Aceptar). Seleccione el *idioma, país, fecha, hora* e ingrese un código PIN.

---

**Tenga en cuenta:** No es posible utilizar 0000 como código PIN.

---

3. Coloque el producto en la estación de carga.
4. Presione el botón **START** (INICIAR) y cierre de la tapa.

### 3.9.3 Calibración de la guía

El proceso de calibración establece un pasillo guía lo más amplio posible para reducir el riesgo de marcas en el césped. Consulte *Ajuste del punto de inicio en la página 27*.

---

**Tenga en cuenta:** El producto siempre circula por el lado izquierdo del cable guía, de frente a la estación de carga.

---

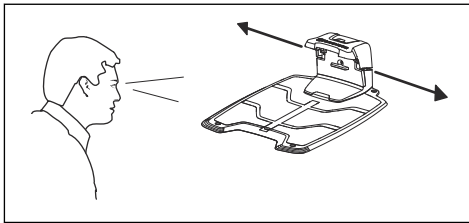

Si la distancia en el lado izquierdo del punto de partida es menor a 0.6 m (2 ft), el proceso de calibración se interrumpe. Para un pasillo guía lo más ancho posible, asegúrese de que la distancia desde el punto de partida hasta el cable de vuelta es de, por lo menos, 1.35 m (4.5 ft) (en posición perpendicular al cable guía).

## 3.10 Ajustes del producto

El producto cuenta con ajustes de fábrica; sin embargo, los ajustes pueden adaptarse a cada área de trabajo.

### 3.10.1 Acceso al menú

1. Pulse el botón **STOP** (DETENER).
2. Utilice las **teclas de flecha arriba/abajo** y el botón **OK** (Aceptar) para ingresar el código PIN.
3. Pulse el botón **MENU** (MENÚ)

### 3.10.2 Ajustes de la programación



#### 3.10.2.1 Asistente

El asistente es una herramienta rápida para encontrar los ajustes de la programación adecuados para su césped.

1. Introduzca el tamaño estimado del área del césped. No es posible introducir un número mayor a la capacidad de trabajo.
2. Pulse el botón **OK** (Aceptar) para confirmar el tamaño. Al introducir el tamaño del área del césped, el asistente sugiere ya sea una programación diaria adecuada (vaya al paso 4) o información necesaria para días inactivos.
3. Elija qué día o días debe estar inactivo el producto. Utilice las **teclas de flecha arriba/abajo** para desplazarse entre los días.
4. Pulse el botón **OK** (Aceptar) para confirmar el día o los días inactivos.
5. El asistente sugiere una programación diaria para los días activos. Si desea mover el intervalo de programación más temprano o más tarde, pulse las **teclas de flecha** arriba o abajo.
6. Pulse el botón **OK** (Aceptar) para confirmar la programación diaria. A continuación, se presenta un resumen de la programación diaria. Pulse el botón **OK** (Aceptar) para volver al menú principal.

**Tenga en cuenta:** Para cambiar la configuración de la programación para determinados días de trabajo utilice el menú *Schedule - Advanced* (Programación - Avanzada).

### 3.10.2.2 Para calcular los ajustes de la programación

1. Calcule la dimensión de su césped en m<sup>2</sup>/yd<sup>2</sup>.
2. Divida los m<sup>2</sup>/yd<sup>2</sup> del césped por la capacidad de funcionamiento aproximada. Consulte la tabla que aparece a continuación.
3. El resultado es igual al número de horas que el producto debe funcionar cada día. El número de horas incluye el tiempo de funcionamiento y de carga.

**Tenga en cuenta:** La capacidad de funcionamiento es aproximada y la configuración de la programación se puede ajustar.

Modelo	Capacidad de funcionamiento aproximada, m <sup>2</sup> /yd <sup>2</sup> /h
1250 m <sup>2</sup>	60/72
1000 m <sup>2</sup>	61/73
750 m <sup>2</sup>	62/74
500 m <sup>2</sup>	41/49
250 m <sup>2</sup>	45/54

Ejemplo: Un césped de 500 m<sup>2</sup>/600 yd<sup>2</sup>, cortado con un SILENO life especificado para 1250 m<sup>2</sup>.

500 m<sup>2</sup>/60 ≈ 8.5 h.

600 yd<sup>2</sup>/72 ≈ 8.5 h.

Días/semana	h/día	Ajustes de programación
7	8.5	07:00-15:30 / 7:00 am-3:30 pm

### 3.10.2.3 Configurar la programación

1. Realice los pasos 1-3 en *Acceso al menú en la página 23*.

2. Utilice las **teclas de flechas** y el botón **OK** (Aceptar) para desplazarse por el menú *Schedule > Advanced > Overview* (Programa > Avanzada > Resumen).
3. Utilice las **teclas de flecha** y el botón **OK** (aceptar) para seleccionar el día.
4. Utilice la **flecha izquierda** para seleccionar el período.
5. Pulse el botón **OK** (Aceptar).
6. Introduzca la hora con las **teclas de flecha**. El producto puede cortar el césped 1 o 2 períodos cada día.

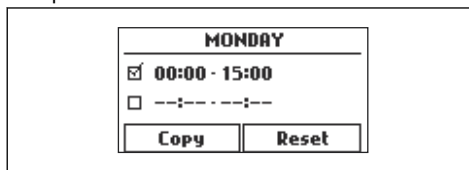

7. Si el producto no debe cortar el césped en un día específico, anule la selección del cuadro que se encuentra junto al segundo período.

### 3.10.2.4 Copia de la configuración del programa

1. Realice los pasos 1-3 en *Acceso al menú en la página 23*.
2. Utilice las **teclas de flecha** y el botón **OK** (Aceptar) para desplazarse por el menú *Schedule > Advanced > Overview > Copy* (Programa > Avanzada > Resumen > Copiar).
3. Utilice las **teclas de flecha** y el botón **OK** (Aceptar) para copiar la configuración del programa. Puede copiar la configuración del programa día por día o para toda la semana.

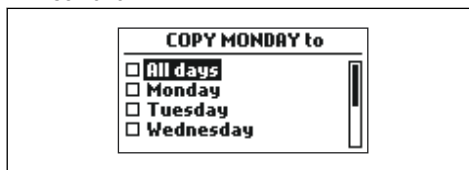

### 3.10.2.5 Restablecer los ajustes de la programación

Puede eliminar todos los ajustes de la programación y usar el ajuste de fábrica.

1. Realice los pasos 1-3 en *Acceso al menú en la página 23*.

2. Utilice las **teclas de flecha** y el botón **OK** (Aceptar) para desplazarse por el menú *Schedule > Advanced > Overview > Reset* (Programa > Avanzada > Resumen > Restablecer).
  - a) Presione las **teclas de flecha** para seleccionar el *día actual* y establecer únicamente el día actual a los ajustes de fábrica.
  - b) Presione las **teclas de flecha** para seleccionar *toda la semana* y restablecer toda la configuración de la programación a los ajustes de fábrica.
3. Pulse el botón **OK** (Aceptar).

### 3.10.3 Security level (Nivel de seguridad)



El producto cuenta con 3 niveles de seguridad.

Función	Baja	Término medio (SILENO life) High (Alta) (SILENO city)	High (Alta) (SILENO life)
Alarma			X
Código PIN		X	X
Bloqueo de tiempo	X	X	X

- **Alarma:** una alarma se activa si el código PIN no se ingresa dentro de 10 segundos después de pulsar el botón **STOP** (Parar). La alarma también se activa cuando se levanta el producto. La alarma se detiene cuando se ingresa el código PIN.
- **Código PIN:** se debe ingresar el código PIN correcto para acceder al menú del producto. Si ingresa el código PIN de manera incorrecta 5 veces sucesivamente, el producto se bloqueará durante un tiempo. El bloqueo se extenderá por cada nuevo intento incorrecto.
- **Bloqueo de tiempo:** el producto se bloquea si el código PIN no se ha introducido en 30

días. Introduzca el código PIN para acceder al producto.

#### 3.10.3.1 Ajustes del nivel de seguridad

Seleccione 1 de 3 niveles de seguridad para su producto.

1. Realice los pasos 1-3 en *Acceso al menú en la página 23*.
2. Utilice las **teclas de flecha** y el botón **OK** (Aceptar) para desplazarse por el menú *Settings > Security > Security level* (Ajustes > Seguridad > Nivel de seguridad).
3. Utilice las **teclas de flecha** y el botón **OK** (Aceptar) para seleccionar el nivel de seguridad.
4. Pulse el botón **OK** (Aceptar).

#### 3.10.3.2 Cambio del código PIN

1. Realice los pasos 1-3 en *Acceso al menú en la página 23*.
2. Utilice las **teclas de flecha** y el botón **OK** (Aceptar) para desplazarse por el menú *Settings > Security > Advanced > Change PIN-code* (Ajustes > Seguridad > Avanzada > Cambiar código PIN).
3. Ingrese el código PIN nuevo.
4. Pulse el botón **OK** (Aceptar).
5. Ingrese el código PIN nuevo.
6. Pulse el botón **OK** (Aceptar).
7. Asegúrese de recordar el nuevo código PIN. Consulte *Introducción en la página 3*.

#### 3.10.4 SensorControl



SILENO life, smart SILENO life.

SensorControl ajusta automáticamente el tiempo de corte al crecimiento del césped. No está permitido utilizar el producto por más tiempo del especificado en los ajustes de programación.

En los ajustes de programación se establece la primera operación del día. El producto siempre completa 1 ciclo de corte, y luego SensorControl selecciona si el producto debe seguir funcionando o no.

**Tenga en cuenta:** SensorControl se restablece si el producto no funciona durante más de 50 horas, o si se hace un restablecimiento de toda la configuración de usuario. SensorControl no se cambia si se realiza un restablecimiento de los ajustes de programación.

#### 3.10.4.1 Para configurar SensorControl

1. Realice los pasos 1-3 en *Acceso al menú en la página 23*.
2. Utilice las **teclas de flechas** y el botón **OK** (Aceptar) para desplazarse por el menú *SensorControl > Use SensorControl* (SensorControl > Usar SensorControl).
3. Presione el botón **OK** (Aceptar) para seleccionar SensorControl.
4. Presione el botón **BACK** (ATRÁS).

#### 3.10.4.2 Para ajustar la frecuencia de SensorControl

Establezca la frecuencia con la que el producto debe cortar el césped cuando se utiliza SensorControl. Hay 3 niveles de frecuencia: Bajo, medio y alto. Cuanto mayor sea la frecuencia, mayor es el tiempo que producto puede funcionar.

1. Realice los pasos 1-3 en *Acceso al menú en la página 23*.
2. Utilice las **teclas de flecha** y el botón **OK** (Aceptar) para desplazarse por el menú *SensorControl > Cutting time* (SensorControl > Tiempo de corte).
3. Utilice los **botones de flecha** para seleccionar una frecuencia *Low, Mid o High* (baja, media o alta).
4. Presione el botón **BACK** (ATRÁS).

#### 3.10.5 Cobertura del césped

La opción de cobertura del césped se utiliza para guiar el producto a partes alejadas del área de trabajo.

Puede dividir su césped en 3 áreas.

##### 3.10.5.1 Configuración de la función de cobertura del césped.

1. Realice los pasos 1-3 en *Acceso al menú en la página 23*.
2. Utilice las **teclas de flecha** y el botón **OK** (Aceptar) para desplazarse por el menú

*Settings > Lawn Coverage > Area 1-3*  
(Ajustes > Cobertura del césped > Zona 1-3).

3. Utilice la **tecla de flecha** para seleccionar el área.
4. Pulse el botón **OK** (Aceptar).
5. Mida la distancia desde la estación de carga hasta el inicio de la zona. Mida a lo largo del cable guía. Consulte *Medición de la distancia desde la estación de carga en la página 27*.
6. Presione las **teclas de flecha** para seleccionar la distancia, expresada en m.
7. Pulse el botón **OK** (Aceptar).
8. Utilice las **teclas de flecha** para seleccionar el porcentaje del tiempo de corte en que el producto debe trabajar en el área. El porcentaje es igual al porcentaje del área en relación con el área de trabajo completa.
  - a) Mida la zona.
  - b) Divida la zona con el área de trabajo.
  - c) Convierta el resultado en porcentaje.

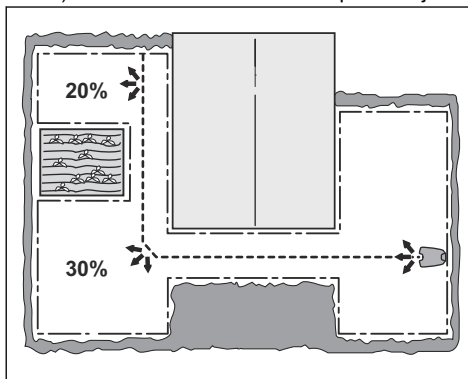

9. Pulse el botón **BACK** (ATRÁS).

##### 3.10.5.2 Comprobación de la función de cobertura del césped

1. Coloque el producto en la estación de carga.
2. Realice los pasos 1-3 en *Acceso al menú en la página 23*.
3. Utilice las **teclas de flecha** y el botón **OK** (Aceptar) para desplazarse por el menú *Settings > Lawn Coverage > Area 1-3 > More > Test* (Ajustes > Cobertura del césped > Zona 1-3 > Más > Prueba).



4. Pulse el botón **OK** (Aceptar).
5. Pulse el botón **START** (INICIAR).
6. Cierre la escotilla.
7. Asegúrese de que el producto puede encontrar en la zona.

### 3.10.5.3 Medición de la distancia desde la estación de carga

1. Coloque el producto en la estación de carga.
2. Realice los pasos 1-3 en *Acceso al menú en la página 23*.
3. Utilice las **teclas de flecha** y el botón **OK** (Aceptar) para desplazarse por el menú *Settings > Lawn Coverage > Area 1-3 > How far?* (Ajustes > Cobertura césped > Zona 1-3 > Distancia).
4. Utilice las **teclas de flecha** para establecer 500 m como distancia.
5. Pulse el botón **OK** (Aceptar).
6. Utilice las **teclas de flecha** y el botón **OK** (Aceptar) para desplazarse por el menú *Settings > Lawn Coverage > Area 1-3 > More > Test* (Ajustes > Cobertura del césped > Zona 1-3 > Más > Prueba).
7. Pulse el botón **OK** (Aceptar).
8. Presione el botón **STOP** (DETENER) cuando el producto se encuentre a la distancia que desee a medir. La distancia se muestra en la pantalla.

### 3.10.5.4 Activación o desactivación de la función de cobertura del césped

Active o desactive la función de *cobertura del césped* para cada área.

1. Realice los pasos 1-3 en *Acceso al menú en la página 23*.
2. Utilice las **teclas de flecha** y el botón **OK** (Aceptar) para desplazarse por el menú *Settings > Lawn Coverage > Area 1-3 > Disable* (Ajustes > Cobertura del césped > Zona 1-3 > Desactivar).
3. Pulse el botón **OK** (Aceptar).
4. Pulse el botón **BACK** (ATRÁS).

### 3.10.5.5 Restablecimiento de los ajustes de la función cobertura del césped

Puede restablecer los ajustes de la función *cobertura del césped* para cada área y utilizar los ajustes de fábrica.

1. Realice los pasos 1-3 en *Acceso al menú en la página 23*.
2. Utilice las **teclas de flecha** y el botón **OK** (Aceptar) para desplazarse por el menú *Settings > Lawn Coverage > Area 1-3 > More > Reset* (Ajustes > Cobertura del césped > Zona 1-3 > Más > Restablecer).
3. Pulse el botón **OK** (Aceptar).

### 3.10.6 Ajuste del punto de inicio

Esta función permite controlar la distancia que recorre el producto junto al cable guía desde la estación de carga antes de empezar a trabajar. La configuración de fábrica es de 60 cm y la distancia máxima es de 300 cm.

---

**Tenga en cuenta:** Esta función resulta útil si la estación de carga se encuentra debajo de una terraza o en otra zona con poco espacio. Elegir un buen punto de partida es importante para optimizar el proceso de calibración de la guía.

---

1. Realice los pasos 1-3 en *Acceso al menú en la página 23*.
2. Utilice el **botón de flecha** y el botón **OK** (Aceptar) para desplazarse por el menú *Settings > Installation > Starting point* (Ajustes > Instalación > Punto de partida).
3. Utilice las **teclas de flecha** para especificar la distancia en cm.
4. Pulse el botón **BACK** (ATRÁS).

### 3.10.7 Configuración de la función Pasar el cable

La parte delantera del producto siempre pasa por el cable de vuelta a una distancia determinada antes de que el producto se dirija hacia el área de trabajo. La configuración de fábrica es de 30 cm. Puede seleccionar una distancia de 20-40 cm.

1. Realice los pasos 1-3 en *Acceso al menú en la página 23*.
2. Utilice el **botón de flecha** y el botón **OK** (Aceptar) para desplazarse por el menú

*Settings > Installation > Drive Past Wire*  
(Ajustes > Instalación > Pasar el cable).

3. Utilice las **teclas de flecha** para establecer la distancia en cm.
4. Pulse el botón **BACK** (ATRÁS).

### 3.10.8 Modo ECO

El modo *ECO* detiene la señal del lazo de vuelta, del cable guía y de la estación de carga cuando el producto es aparcado o se está cargando.

---

**Tenga en cuenta:** Utilice *el modo ECO* para ahorrar energía y evitar interferencias con otros equipos, por ejemplo, con lazos magnéticos o puertas de garaje.

---

**Tenga en cuenta:** Pulse el botón **STOP** (DETENER) antes de retirar el producto de la estación de carga. De lo contrario, el producto no se podrá encender en el área de trabajo.

---

#### 3.10.8.1 Ajuste del modo ECO

1. Realice los pasos 1-3 en *Acceso al menú en la página 23*.
2. Utilice las teclas de flecha y el botón **OK** (Aceptar) para desplazarse por el menú *Settings > Installation > ECO mode* (Ajustes > Instalación > modo ECO).
3. Pulse el botón **OK** (Aceptar) para seleccionar el *modo ECO*.
4. Pulse el botón **BACK** (ATRÁS).

### 3.10.9 Cómo evitar colisiones con la caseta del cortacésped

El desgaste del producto y de la caseta del cortacésped disminuye cuando se selecciona la función *Avoid house collisions* (Evitar impactos con la caseta).

1. Realice los pasos 1-3 en *Acceso al menú en la página 23*.
2. Utilice las teclas de flecha y el botón **OK** (Aceptar) para desplazarse por el menú *Settings > Installation > Mower house > Avoid house collisions* (Ajustes > Instalación > Caseta > Evitar impactos con la caseta).
3. Pulse el botón **BACK** (ATRÁS).

---

**Tenga en cuenta:** Si selecciona la función *Avoid house collisions* (Evitar impactos con la caseta) es posible que el producto no corte el césped que se encuentra alrededor de la estación de carga.

---

### 3.10.10 Información general

En *General* puede cambiar la configuración general del producto.

#### 3.10.10.1 Configuración de fecha y hora

1. Realice los pasos 1-3 en *Acceso al menú en la página 23*.
2. Utilice las **teclas de flecha** y el botón **OK** (Aceptar) para desplazarse por el menú *Settings > General > Time & Date* (Ajustes > General > Fecha y hora).
3. Utilice las **teclas de flecha** para ajustar la hora y, a continuación, pulse el botón **BACK** (ATRÁS).
4. Utilice las **teclas de flecha** para ajustar la fecha y, a continuación, pulse el botón **BACK** (ATRÁS).
5. Utilice las **teclas de flecha** para ajustar el formato de la hora y, a continuación, pulse el botón **BACK** (ATRÁS).
6. Utilice las **teclas de flecha** para ajustar el formato de la fecha y, a continuación, pulse el botón **BACK** (ATRÁS).

#### 3.10.10.2 Configuración del idioma

1. Realice los pasos 1-3 en *Acceso al menú en la página 23*.
2. Utilice las **teclas de flecha** y el botón **OK** (ATRÁS) para desplazarse por el menú *Settings > General > Language* (Ajustes > General > Idioma).
3. Utilice las **teclas de flecha** para seleccionar el idioma y, a continuación, pulse el botón **BACK** (ATRÁS).

#### 3.10.10.3 Configuración del país

1. Realice los pasos 1-3 en *Acceso al menú en la página 23*.
2. Utilice las **teclas de flecha** y el botón **OK** (ATRÁS) para desplazarse por el menú *Ajustes > General > País* (Ajustes > General > País).

3. Utilice las **teclas de flecha** para seleccionar el país y, a continuación, pulse el botón **BACK** (ATRÁS).

#### 3.10.10.4 Restablecimiento de todos los ajustes del usuario

1. Realice los pasos 1-3 en *Acceso al menú en la página 23*.
2. Utilice las **teclas de flecha** y el botón **OK** (Aceptar) para desplazarse por el menú *Settings > General > Reset all user settings* (Ajustes > General > Restablecer ajustes del usuario).
3. Utilice la **tecla de flecha derecha** para seleccionar *Proceed with reset of all user settings?* (¿Proceder con el restablecimiento de todos los ajustes del usuario?).
4. Pulse el botón **OK** (Aceptar) para restablecer todos los ajustes del usuario.

---

**Tenga en cuenta:** Los ajustes de *nivel de seguridad, código PIN, señal de ciclo, mensajes, fecha y hora, idioma y país* no se restablecen.

---

#### 3.10.10.5 El menú About (Acerca de)

El menú *About* (Acerca de) muestra información acerca del producto, por ejemplo, número de serie y las diferentes versiones de software.

#### 3.10.11 Sistema inteligente GARDENA

Solo para smart SILENO city y smart SILENO life.

El producto se puede conectar a dispositivos móviles que tengan instalada la aplicación del sistema inteligente GARDENA. El sistema inteligente GARDENA permite la interacción inalámbrica entre el producto inteligente y otros dispositivos de sistema inteligente GARDENA, como el control de agua inteligente y el sensor inteligente.

En este menú es posible:

- habilitar el producto inteligente para incluirlo o excluirlo de la aplicación del sistema inteligente GARDENA;
- comprobar el estado de la conexión inalámbrica al sistema inteligente.

---

**Tenga en cuenta:** La secuencia de inclusión puede tardar varios minutos. Una vez que la inclusión se realice correctamente,

automáticamente se volverá a la pantalla de inicio del producto. Si la inclusión falla por alguna razón, inténtelo de nuevo.

---

#### 3.10.11.1 Instalación

Asegúrese de que el producto inteligente esté completamente instalado antes de incluirlo en la aplicación del sistema inteligente GARDENA. Consulte *Instalación en la página 16*. Es importante planificar bien la instalación.

#### 3.10.11.2 Para activar el modo de inclusión

Para incluir el producto inteligente en la aplicación del sistema inteligente GARDENA:

1. Seleccione el ícono del sistema inteligente en el menú principal del producto y presione **OK** (Aceptar). La opción *Activate Inclusion Mode* (Activar el modo de inclusión) aparece en la pantalla.
2. Seleccione *Yes* (Sí) presionando la **tecla de flecha** a la derecha y presione **OK** (Aceptar).
3. Ingrese el código PIN mediante las **teclas de flecha** hacia arriba/abajo y presione **OK** (Aceptar).
4. El código de inclusión aparece en la pantalla del producto.

---

**Tenga en cuenta:** El producto solo se puede mostrar como dispositivo en la aplicación del sistema inteligente si primero se ha incluido desde el producto.

---

#### 3.10.11.3 Inclusión en la aplicación

La inclusión de todos los dispositivos inteligentes GARDENA se realiza en la aplicación del sistema inteligente.

#### Para descargar la aplicación de sistema inteligente GARDENA

1. Descargue la aplicación del sistema inteligente GARDENA desde el App Store o Google Play.
2. Abra la aplicación y regístrese como usuario.
3. Inicie sesión y seleccione *Include device* (Incluir dispositivo) en la página de inicio de la aplicación.
4. Siga las instrucciones que se indican en la aplicación.

---

**Tenga en cuenta:** La puerta de enlace inteligente necesita conexión a Internet para poder incluir el producto en la aplicación.

---

#### **3.10.11.4 Menús deshabilitados**

Cuando el producto inteligente es parte del sistema inteligente, algunos menús de la pantalla del producto están deshabilitados. Aún se puede ver toda la configuración del producto, pero parte de esta solo se puede cambiar mediante la aplicación del sistema inteligente GARDENA. Los siguientes ajustes están bloqueados en la selección del menú del producto inteligente:

- Schedule (Programa)
- Time & Date (Hora y fecha)
- Language (Idioma)
- Country (País)

#### **3.10.11.5 Para excluir el dispositivo**

Para eliminar la conexión inalámbrica entre el producto y el sistema inteligente, seleccione la opción *Exclude device* (Excluir dispositivo) del menú del producto. Si confirma que desea excluir el dispositivo, no habrá comunicación entre el producto y otros dispositivos de sistema inteligente.

---

**Tenga en cuenta:** El producto se debe eliminar manualmente de la lista de productos de la aplicación del sistema inteligente GARDENA.

---

#### **3.10.11.6 Estado del sistema inteligente GARDENA**

##### **Connected Yes/No (Conectado Sí/No)**

Tan pronto como el producto se conecte a una puerta de enlace del sistema inteligente, el estado de la conexión se puede comprobar en este menú. El estado puede ser conectado *Yes* (Sí) o no conectado *No*.

##### **Intensidad de la señal**

La calidad de la señal entre el producto y la puerta de enlace puede ser *Good (Buena)*, *Poor (Insuficiente)* o *Bad (Mala)*. La estación de carga del producto debe colocarse de preferencia en una ubicación con *Signal strength - Good* (Intensidad de señal buena), para obtener un óptimo funcionamiento del sistema inteligente.

---

## 4 Funcionamiento

---

### 4.1 Botón ON/OFF (APAGAR/ENCENDER)



**ADVERTENCIA:** Lea las instrucciones de seguridad detenidamente antes de utilizar el producto.



**ADVERTENCIA:** Mantenga las manos y los pies alejados de las cuchillas giratorias. Nunca coloque las manos ni los pies cerca o debajo de la máquina cuando el motor esté en funcionamiento.



**ADVERTENCIA:** No utilice el producto si hay personas, especialmente niños o animales, en el área de trabajo.

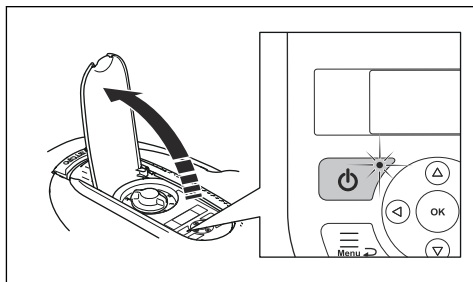

- Para encender el producto, presione el botón **ON/OFF** (APAGAR/ENCENDER). El producto está activo cuando la luz indicadora en el botón **ON/OFF** (APAGAR/ENCENDER) está encendida.
- Presione el botón **ON/OFF** (APAGAR/ENCENDER) para apagar el producto.

#### 4.1.1 Luz indicadora

La luz indicadora del botón **ON /OFF** (APAGAR/ENCENDER) es un indicador de estado importante:

- El producto está activo si la luz indicadora está encendida de manera constante.
- El producto está en espera si la luz indicadora parpadea. Esto significa que el operador debe presionar el botón **ON/OFF**

(APAGAR/ENCENDER) para asegurarse de que el producto se active nuevamente.

- El producto está deshabilitado cuando la luz indicadora no está encendida.



**ADVERTENCIA:** Solo es seguro realizar una inspección o mantenimiento cuando el producto está deshabilitado. El producto está deshabilitado cuando la luz del botón **ON/OFF** (APAGAR/ENCENDER) no está encendida.

### 4.2 Para poner en marcha la máquina

1. Abra la escotilla del teclado.
2. Presione el botón **ON/OFF** (ENCENDER/APAGAR). Se encenderá la pantalla.
3. Utilice las **teclas de flecha arriba/abajo** y el botón **OK** (Aceptar) para ingresar el código PIN.

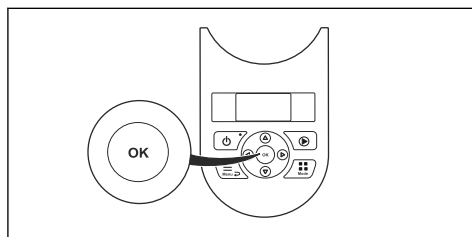

4. Seleccione el modo de funcionamiento deseado y confírmelo pulsando el botón **OK** (Aceptar). Consulte *Modos de funcionamiento en la página 31*.
5. Cierre la escotilla.

**Tenga en cuenta:** Si el producto está estacionado en la estación de carga, solo la abandonará cuando la batería se haya cargado por completo y si la programación está configurada para permitir que el producto funcione.

### 4.3 Modos de funcionamiento

Al presionar el botón **Mode** ( ) Modo, podrá seleccionar los siguientes modos de operación:

- Zona principal

- Zona secundaria
- Estacionamiento
- Estacionamiento/Programación
- Anular programación
- Corte localizado (SILENO life, smart SILENO life)

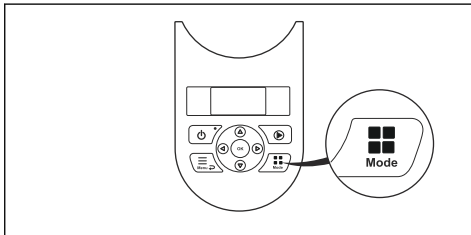

#### 4.3.1 Zona principal

*Zona principal* es el modo de funcionamiento estándar en el cual el producto corta el césped y se carga de forma automática.

#### 4.3.2 Segunda área

Se debe seleccionar el modo de funcionamiento *Zona secundaria* para cortar el césped en áreas secundarias. Al seleccionar *Zona secundaria* el producto cortará el césped hasta que se agote la batería.

Si el producto se carga en el modo *Zona secundaria*, se cargará por completo, avanzará unos 50 cm (20 pulg) y luego se detendrá. Esto indica que está cargado y listo para comenzar a cortar. Si debe cortar el césped del área de trabajo principal después de la carga, se recomienda cambiar el modo de funcionamiento a *Zona principal* antes de colocar el producto en la estación de carga.

#### 4.3.3 Estacionamiento

En el modo de funcionamiento *Estacionamiento*, el producto permanecerá en la estación de carga hasta que se seleccione un nuevo modo de funcionamiento.

#### 4.3.4 Estacionamiento/Programación

En *el modo de funcionamiento Estacionamiento/Programación*, el producto permanecerá en la estación de carga hasta que la siguiente programación o pausa le permita funcionar. Consulte *Programación y espera en la página 33*.

#### 4.3.5 Anular programación

La configuración de la programación se puede anular temporalmente si selecciona *Override schedule* (Anular programación). Es posible anular la programación durante 3 horas. No es posible anular a un período de espera.

#### 4.3.6 Corte localizado

SILENO life, smart SILENO life.

La función *Corte localizado* es útil para cortar el césped con rapidez en una zona donde el césped se ha cortado con menos frecuencia que en otras partes del jardín. Debe mover el producto manualmente a la zona elegida.

En la función *Corte localizado*, el producto cortará el césped con un patrón en espiral para cortar el césped de la zona donde se puso en marcha. Cuando haya finalizado, el producto cambiará automáticamente al modo *Zona principal* o *Zona secundaria*.

La función *Corte localizado* se activa con el botón **START** (INICIAR). Puede elegir la manera en que el producto debe continuar trabajando después de que haya terminado de cortar el césped. Pulse la **tecla de la flecha** derecha y luego especifique *On Main area* (En zona principal) o *On Secondary area* (En zona secundaria).

#### 4.4 Detención

1. Presione el botón **STOP** (Detener) en la parte superior del producto.

Tanto el producto como el motor de las cuchillas se detienen.

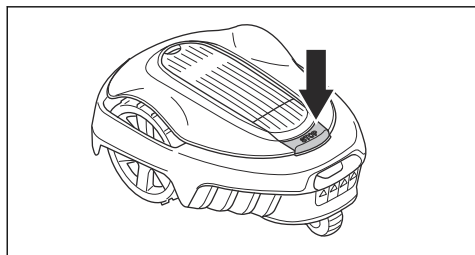

#### 4.5 Apagado

1. Presione el botón **STOP** (DETENER).
2. Abra la compuerta.

- Presione el botón **ON/OFF** (ENCENDIDO/ APAGADO) durante 3 segundos.

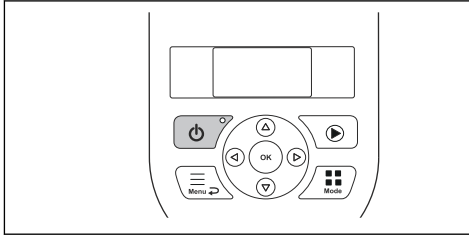

- El producto se apagará.
- Revise que no esté encendida la luz indicadora del botón **ON/OFF** (ENCENDER/ APAGAR).

#### 4.6 Programación y espera

El producto tiene un período en espera integrado conforme con la tabla de tiempo en espera. El período en espera ofrece, por ejemplo, una buena oportunidad para regar o divertirse sobre el césped.

Modelo	Tiempo de espera, mínimo de horas por día
1250 m <sup>2</sup>	3
1000 m <sup>2</sup>	8
500 m <sup>2</sup>	13
250 m <sup>2</sup>	19

##### 4.6.1 Ejemplo 1

Este ejemplo se aplica a los productos con un área de trabajo especificada de 500 m<sup>2</sup>, pero el principio es el mismo que para los otros modelos.

Ajuste de programación, Período 1: 8:00-22:00.

Período activo (A): 8:00-19:00.

Los ajustes de programación garantizan que el producto comience a cortar el césped a las 08:00. Sin importar cómo el producto esté estacionado en la estación de carga en modo de espera desde las 19:00 y descansa hasta que comienza a cortar de nuevo a las 08:00.

Si los ajustes de programación están divididos en dos períodos de trabajo, el período en espera se puede dividir en varios períodos. Sin embargo, el valor mínimo del período en espera debe ser en conformidad con la tabla tiempo en espera.

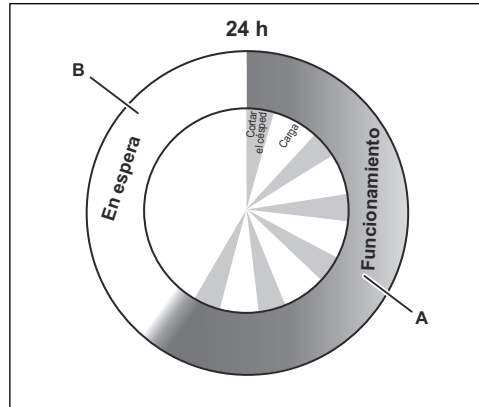

##### Ejemplo: Un área de trabajo específica de 500 m<sup>2</sup>

Funcionamiento, A = máx. de horas	11
Carga/En espera, B = mín. de horas	13

##### 4.6.2 Ejemplo 2

Este ejemplo se aplica a los productos con un área de trabajo especificada de 500 m<sup>2</sup>, pero el principio es el mismo que para los otros modelos.

Los ajustes de programación se pueden dividir en dos períodos de trabajo para evitar el corte cuando generalmente hay otras actividades en curso. Si los ajustes de programación están divididos en dos períodos de trabajo, el período en espera se puede dividir en varios períodos. Sin embargo, el período total en espera debe estar en conformidad con el cronograma de tiempo en espera.

Ajuste de programación Período 1 (A): 8:00-17:00.

Ajuste de programación Período 2 (C): 20:00-23:00.

Período activo (A): 8:00-17:00

Período activo (C): 20:00-22:00.

El producto funciona entre las 08:00 y las 17:00. Comienza de nuevo a las 20:00, pero se detiene a las 22:00 debido al modo en espera hasta que comienza de nuevo a las 08:00.

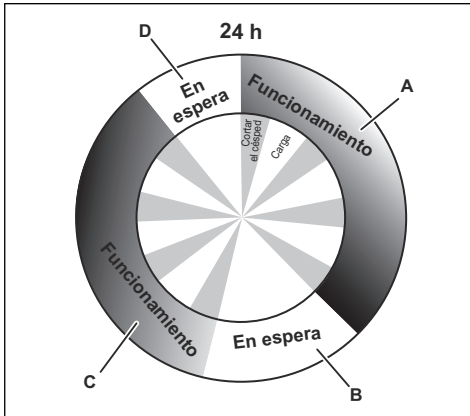

**Ejemplo: Un área de trabajo específica de 500 m<sup>2</sup>**

Funcionamiento, A + C = máx. de horas	11
Carga/En espera, B + D = mín. de horas	13

**4.7 Carga de la batería**

Cuando el producto es nuevo o ha estado almacenado durante un período prolongado, la batería podría estar descargada y será necesario cargarla antes de usar el producto. En el modo *Zona principal*, el producto automáticamente alterna entre el corte y la carga.



**ADVERTENCIA:** Cargue el producto solo con una estación de carga que esté diseñada para dicho propósito. El uso incorrecto puede provocar sacudidas eléctricas, sobrecalentamiento o fuga de líquido corrosivo de la batería.

En el caso de fuga de electrolito enjuague con agua y acuda a un médico si entra en contacto con los ojos, etc.

1. Para encender el producto, presione el botón **ON/OFF** (ENCENDER/APAGAR).
2. Coloque el producto en la estación de carga. Deslice el producto hacia el interior tanto como sea posible para asegurar un contacto adecuado entre el producto y la

estación de carga. Obtenga más información sobre el contacto y las tiras de carga en *Descripción general del producto en la página 4*

3. La pantalla mostrará un mensaje de que la carga está en curso.

**4.8 Ajuste de la altura de corte**

La altura de corte puede variar de MIN (Mínimo) (2 cm/0.8 pulg) a MAX (Máximo) (5 cm/2 pulg).



**AVISO:** Durante las primeras semanas después de una nueva instalación, la altura de corte debe fijarse en MÁX para evitar dañar el cable de lazo. Después de esto, la altura de corte se puede reducir paso a paso cada semana hasta lograr la altura deseada.

**4.8.1 Para ajustar la altura de corte**

1. Pulse el botón **STOP** (DETENER) para detener el producto.
2. Abra la tapa.

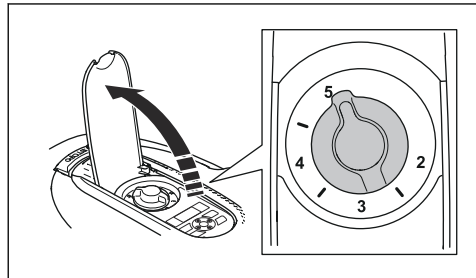

3. Gire la perilla hasta la posición que desee.
  - Gire en el sentido de las agujas del reloj para aumentar la altura de corte.
  - Gire en sentido contrario a las agujas del reloj para reducir la altura de corte.
4. Cierre la escotilla.



---

## 5 Mantenimiento

---

### 5.1 Introducción: mantenimiento

Para obtener una mejor confiabilidad en el funcionamiento y garantizar una vida útil prolongada, compruebe y limpie el producto de forma periódica y sustituya las piezas desgastadas cuando sea necesario. Todos los trabajos de mantenimiento y servicio se deben realizar de acuerdo con las instrucciones de GARDENA. Consulte *Condiciones de la garantía en la página 57*.

Cuando el producto se utiliza por primera vez, el disco de corte y las hojas se deben inspeccionar una vez a la semana. Si el desgaste durante este período ha sido bajo, el intervalo de inspección se puede aumentar.

Es importante que el disco de corte gire sin problemas. Los bordes de las hojas no deben estar dañados. La vida útil de las hojas varía de forma significativa en función de los factores a continuación:

- Tiempo de funcionamiento y tamaño del área de trabajo.
- Tipo de hierba y crecimiento durante la temporada.
- Suelo, arena y uso de fertilizantes.
- La presencia de objetos, tales como conos, objetos derribados por el viento, juguetes, herramientas, piedras, raíces y otros objetos similares.

Si las hojas se utilizan en buenas condiciones, la vida útil normal es de 4 a 7 semanas. Consulte *Para sustituir las hojas en la página 36* para saber cómo cambiar las cuchillas.

**Tenga en cuenta:** El funcionamiento con hojas sin filo ofrece resultados de corte deficientes. El césped no se corta de manera correcta y se necesita más energía, por lo que el producto no cortará una zona tan amplia.



**ADVERTENCIA:** El producto debe estar apagado antes de realizar cualquier tipo de trabajo de mantenimiento. El producto está desactivado cuando la luz indicadora

del botón **ON/OFF** (ENCENDER/APAGAR) está apagada.



**ADVERTENCIA:** Use guantes protectores.

### 5.2 Limpie el producto.

Es importante mantener el producto limpio. Si el producto tiene grandes cantidades de hierba adherida, no funcionará bien en pendientes. Se recomienda realizar la limpieza con un cepillo.

GARDENA ofrece un kit especial de limpieza y mantenimiento especial como accesorio. Póngase en contacto con el servicio central de GARDENA.



**AVISO:** Nunca use limpiadores de alta presión para limpiar el producto. Nunca utilice solventes para su limpieza.

#### 5.2.1 Chasis y disco de corte

Inspeccione el disco de corte y las cuchillas una vez a la semana.

1. Pulse el botón **STOP** (DETENER).
2. Pulse el botón de **ON/OFF** (ENCENDER/APAGAR) durante 3 segundos para apagar el producto.
3. Revise que no esté encendida la luz indicadora del botón **ON/OFF** (ENCENDER/APAGAR).
4. Si el producto está muy sucio, límpielo con un cepillo para fregar o una manguera de jardín. No utilice lavadores a alta presión.
5. Levante el producto por un costado.
6. Limpie el disco de corte y el chasis con, por ejemplo, un cepillo para fregar. Al mismo tiempo, compruebe que el disco de corte rote libremente en relación con la protección del pie. Asimismo, compruebe que las hojas estén intactas y puedan pivotar libremente.

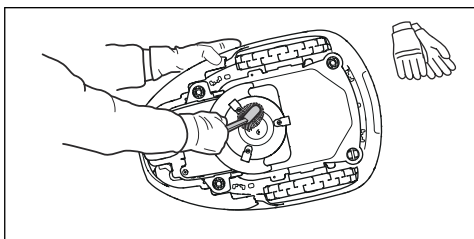

### 5.2.2 Ruedas

Limpe alrededor de las ruedas delanteras y traseras, además del soporte de la rueda trasera. La presencia de hierba en las ruedas puede incidir en el funcionamiento del producto sobre pendientes.

### 5.2.3 Cubierta

Utilice una esponja o un paño húmedo y suave para limpiar la cubierta. Si la cubierta está muy sucia, es posible que sea necesario usar una solución jabonosa o un limpiador líquido.

### 5.2.4 Estación de carga

Limpe la estación de carga regularmente y quite césped, hojas, ramas y otros objetos que impidan el acoplamiento.



**ADVERTENCIA:** Desconecte la estación de carga antes de realizar cualquier tipo de mantenimiento o limpieza de la estación de carga o de la fuente de alimentación.

## 5.3 Sustitución de las hojas



**ADVERTENCIA:** Utilice siempre cuchillas y tornillos del tipo correcto. GARDENA solo puede garantizar la seguridad cuando se utilizan las hojas originales. Cambiar solo las cuchillas y volver a utilizar el tornillo puede ocasionar que el tornillo se desgaste durante el corte. Las hojas pueden salir despedidas por debajo del cuerpo y causar daños graves.

Sustituya las piezas desgastadas o dañadas por razones de seguridad. Aun si las hojas están intactas, se deben sustituir de forma periódica para obtener los mejores resultados y un consumo de energía bajo. Las 3 cuchillas y los tornillos deben cambiarse al mismo tiempo para

obtener un sistema de corte balanceado. Utilice cuchillas originales GARDENA grabadas con el logotipo en forma de H coronada. Consulte *Condiciones de la garantía en la página 57*.

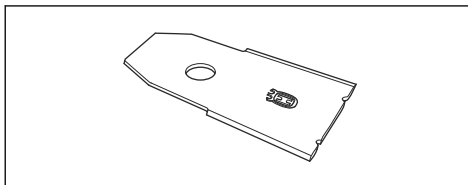

### 5.3.1 Para sustituir las hojas

1. Presione el botón **STOP** (DETENER).
2. Abra la compuerta.
3. Pulse el botón de **ON/OFF** (ENCENDER/ APAGAR) durante 3 segundos para apagar el producto.

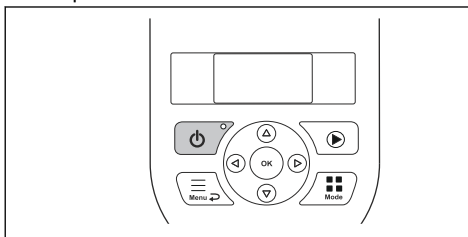

4. Revise que no esté encendida la luz indicadora del botón **ON/OFF** (ENCENDER/ APAGAR).
5. Dé vuelta al producto. Coloque el producto sobre una superficie suave y limpia para no rayar el cuerpo ni la escotilla.
6. Retire los 3 tornillos. Utilice un destornillador de paleta o estrella.

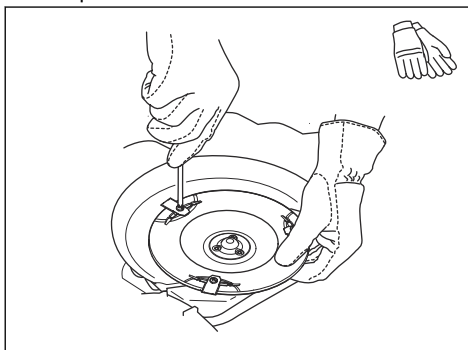

7. Retire cada hoja de corte y tornillo.

- Fije las hojas de corte nuevas y los tornillos.
- Compruebe que las hojas puedan pivotar libremente.

## 5.4 Actualización de software

Si el servicio es realizado por el servicio de atención al cliente de GARDENA, el técnico de mantenimiento descargará las actualizaciones de software para su producto. Sin embargo, los propietarios de productos GARDENA pueden actualizar el software si este es iniciado por GARDENA. En ese caso, los usuarios registrados recibirán una notificación.

## 5.5 Batería



**ADVERTENCIA:** Cargue el producto solo con una estación de carga que esté diseñada para dicho propósito. El uso incorrecto puede provocar sacudidas eléctricas, sobrecalentamiento o fuga de líquido corrosivo de la batería. En el caso de fuga de electrolito enjuague con agua y acuda a un médico si entra en contacto con los ojos, etc.



**ADVERTENCIA:** Utilice solo baterías originales recomendada por el fabricante. La seguridad del producto no se puede garantizar con otras baterías. No utilice baterías no recargables.



**AVISO:** La batería debe cargarse completamente antes de pasar a almacenamiento de invierno. Si la batería no está completamente cargada, puede dañarse y en algunos casos quedar inutilizable.

Si las horas de funcionamiento del producto son menores de lo normal entre cada carga, es un indicio de que la batería está cumpliendo su ciclo útil y eventualmente deberá cambiarla. La batería está en buen estado siempre que el producto mantenga el césped bien cortado.

**Tenga en cuenta:** La vida útil de la batería depende de la duración de la temporada y de

cuántas horas al día se utiliza el producto. Una temporada larga o muchas horas de uso al día indican que la batería se debe cambiar con más frecuencia.

### 5.5.1 Para reemplazar la batería



**ADVERTENCIA:** Utilice solo baterías originales recomendada por el fabricante. La seguridad del producto no se puede garantizar con otras baterías. No utilice baterías no recargables. El aparato debe ser desconectado de la red de suministro cuando se retire la batería.

- Pulse el botón de **ON/OFF** (ENCENDER/APAGAR) durante 3 segundos para apagar el producto. Revise que no esté encendida la luz indicadora del botón **ON/OFF** (ENCENDER/APAGAR).
- Ajuste la altura de corte hasta a MIN (2).
- Dé vuelta al producto. Coloque el producto sobre una superficie suave y limpia para no rayar la superficie del cuerpo y la cubierta de la pantalla.
- Limpie alrededor de la cubierta de la batería.
- Desatornille los tornillos de la cubierta de la batería (Torx 20) y quite la cubierta.

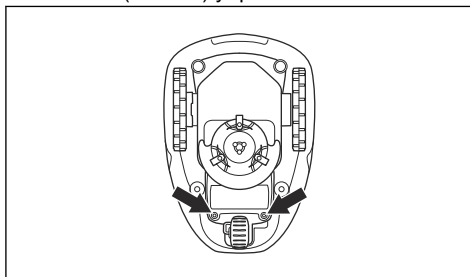

- Suelte el pestillo del conector y tírelo hacia arriba.



**AVISO:** No tire de los cables.

- Suelte el pestillo del compartimiento de la batería y levante el compartimiento de la batería (incluida la batería) del producto. Si la nueva batería se encuentra envuelta en

una cubierta de plástico duro, vaya al paso número 10.

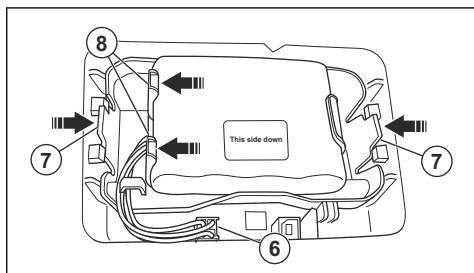

8. Suelte el pestillo de la batería y levante la batería desde el compartimento de la batería.
9. Coloque la nueva batería en el compartimento de la batería.

**Tenga en cuenta:** El adhesivo “This side down” (este lado hacia abajo) debe estar orientado hacia arriba al colocarla en su posición. Esto significa que la pegatina This side down quedará hacia abajo cuando el producto esté sobre sus ruedas.

10. Coloque el compartimento de la batería (incluida la batería) nuevamente en el producto.
11. Conecte el cable.
12. Monte la cubierta de la batería sin sujetar los cables. Si el sello de la cubierta de la batería está visiblemente dañado, toda la cubierta de la batería debe sustituirse.
13. Ajuste los cuatro tornillos en la cubierta de la batería (Torx 20) siguiendo un patrón en forma de equis.

## 5.6 Servicio de mantenimiento para el invierno

Lleve el producto al servicio central de GARDENA para realizar un servicio de mantenimiento antes de almacenarlo durante el invierno. Un servicio de mantenimiento para el invierno regular mantiene el producto en buen estado y crea las mejores condiciones posibles para que durante la temporada siguiente no surja ningún inconveniente.

El servicio de mantenimiento suele incluir lo siguiente:

- Limpieza meticulosa del cuerpo, chasis, disco de corte y todas las otras piezas desmontables.
- Verificación de los componentes y el funcionamiento del producto.
- Comprobación y, si es necesario, sustitución de los elementos desgastados, tales como las cuchillas y los cojinetes.
- Evaluación de la capacidad de la batería y una recomendación de su sustitución si es necesario.
- Si hay un nuevo software disponible, el producto se actualizará.

---

## 6 Solución de problemas

---

### 6.1 Introducción: resolución de problemas

En este capítulo, se describen errores y síntomas, y le ayudará en caso de que el producto no funcione como se espera. Encontrará más sugerencias para los pasos a seguir en el caso de un funcionamiento incorrecto o indicios de esto en [www.gardena.com](http://www.gardena.com).

## 6.2 Mensajes de error

A continuación, se presenta una lista de los mensajes de error que pueden aparecer en la pantalla del producto. Comuníquese con el servicio local de atención al cliente de GARDENA si el mismo mensaje aparece frecuentemente.

Mensaje	Causa	Acción
<i>"Wheel motor blocked, left" (Motor de rueda bloqueado, izquierdo)</i>	Hay hierba u otro objeto extraño atrapado en la rueda motriz.	Compruebe la rueda motriz y retire la hierba u otros objetos extraños.
<i>"Wheel motor blocked, right" (Motor de rueda bloqueado, derecho)</i>	Hay hierba u otro objeto extraño atrapado en la rueda motriz.	Compruebe la rueda motriz y retire la hierba u otros objetos extraños.
<i>"Cutting system blocked" (Sistema de corte bloqueado)</i>	Hay hierba u otros objetos atrapados en el disco de corte.	Compruebe la rueda motriz y retire la hierba u otros objetos extraños.
	El disco de corte se encuentra en un charco de agua.	Mueva el producto y evite la acumulación de agua en el área de trabajo.
<i>"Trapped" (Atascado)</i>	El producto se enganchó con algo.	Libere el producto y resuelva el motivo por el que se enganchó.
	El producto se atascó detrás de varios obstáculos.	Compruebe si hay algún obstáculo que dificulte al producto seguir moviéndose desde ese lugar.
<i>"Outside working area" (Fuera del zona de trabajo)</i>	Las conexiones del cable de vuelta a la estación de carga están cruzadas.	Compruebe que el cable de vuelta esté conectado de forma correcta.
	El cable de vuelta está demasiado cerca del borde del área de trabajo.	Compruebe que el cable de vuelta se instaló de acuerdo con las instrucciones. Consulte <i>Instalación del cable de vuelta en la página 21</i> .
	El área de trabajo está demasiado inclinada en torno al lazo de vuelta.	
	El cable de vuelta está extendido en la dirección incorrecta alrededor de una isla.	
	Hay interferencias cercanas de objetos metálicos (vallas, acero reforzado) o cables enterrados.	Intente mover el cable de vuelta.
	El producto tiene dificultades para distinguir la señal de otra instalación cercana.	Coloque el producto en la estación de carga y genere una señal de lazo nueva.

<b>Mensaje</b>	<b>Causa</b>	<b>Acción</b>
<i>"Empty battery"</i> (Batería descargada)	El producto no puede encontrar la estación de carga.	Compruebe que la estación de carga y el cable guía estén instalados de acuerdo con las instrucciones. Consulte <i>Instalación del cable guía en la página 21</i> .
	El cable guía está dañado o no está conectado.	Averigüe dónde se encuentra el problema y corrijalo.
	La batería se agotó.	Cambie la batería. Consulte <i>Batería en la página 37</i> .
	La antena de la estación de carga no funciona de forma correcta.	Compruebe que la lámpara indicadora en la estación de carga parpadea en color rojo. Consulte <i>Lámpara indicadora en la estación de carga en la página 47</i> .
<i>"Wrong PIN code"</i> (Código PIN incorrecto)	Se ingresó un código PIN incorrecto. Se permiten cinco intentos, y luego el teclado se bloqueará durante cinco minutos.	Ingrese el código PIN correcto. Si olvida el código PIN, comuníquese con el servicio local de atención al cliente de GARDENA.
<i>"No drive"</i> (Sin movimiento)	El producto se enganchó con algo.	Libere el producto y resuelva el motivo por el que no se mueve. Si se debe a hierba húmeda, espere hasta que el césped se haya secado antes de usar el producto.
	En el área de trabajo hay una pendiente pronunciada.	Las pendientes pronunciadas deben aislarse. Consulte <i>Examen del lugar en el que colocar el cable guía en la página 19</i> .
	El cable guía no se extiende en el ángulo de una pendiente.	Si el cable guía se extiende por una pendiente, debe realizarse en un ángulo a lo largo de la pendiente. Consulte <i>Instalación del cable guía en la página 21</i> .
<i>"Wheel motor overloaded, right"</i> (Motor de rueda sobrecargado, derecho)	El producto se enganchó con algo.	Libere el producto y resuelva el motivo por el que no se mueve. Si se debe a hierba húmeda, espere hasta que el césped se haya secado antes de usar el producto.
<i>"Wheel motor overloaded, left"</i> (Motor de rueda sobrecargado, izquierdo)		

<b>Mensaje</b>	<b>Causa</b>	<b>Acción</b>
<i>"Charging station blocked"</i> (Estación de carga bloqueada)	Es posible que el contacto entre las tiras de carga y las tiras de contacto sea deficiente y el producto haya intentado cargarse varias veces.	Coloque el producto en la estación de carga y compruebe que el contacto entre las tiras de carga y las tiras de contacto sea apropiado.
	Un elemento impide el paso del producto.	Retire el objeto.
	La estación de carga está inclinada o doblada.	Confirme que la estación de carga esté situada sobre suelo horizontal completamente plano. La estación de carga no debe estar inclinada ni doblada.
<i>"Stuck in charging station"</i> (Atrapado en la estación de carga)	Hay un objeto en el camino del producto que le impide salir de la estación de carga.	Retire el objeto.
<i>"Upside down"</i> (Boca abajo)	El producto se inclina demasiado o está boca abajo.	Coloque el producto en la posición correcta.
<i>"Needs manual charging"</i> (Necesita carga manual)	El producto está configurado con el modo de funcionamiento de la <i>Zona secundaria</i> .	Coloque el producto en la estación de carga. Este comportamiento es normal y no se requiere acción alguna.
<i>"Next start hh:mm"</i> (Próximo arranque hh:mm)	La configuración de la programación evita que el producto funcione.	Cambio de la configuración del temporizador. Consulte <i>Ajustes de la programación en la página 23</i> .
	El período de descanso está en curso. El producto tiene un período en espera integrado conforme con la tabla de tiempo en espera.	Este comportamiento es normal y no se requiere acción alguna.
	El reloj del producto no tiene la hora correcta.	Establezca la hora. Consulte <i>Configuración de fecha y hora en la página 28</i> .
<i>Corte de césped actual terminado.</i>	El período de descanso está en curso. El producto tiene un período en espera integrado conforme con la tabla de tiempo en espera.	Este comportamiento es normal y no se requiere acción alguna.
<i>"Lifted"</i> (Levantado)	El sensor de elevación se activó porque el producto está atrapado.	Libere el producto.
<i>"Collision sensor problem, front/rear"</i> (Problema con el sensor de choque, delantero/trasero)	El cuerpo del producto no se puede mover libremente alrededor de su chasis.	Compruebe que el cuerpo del producto pueda moverse libremente alrededor de su chasis.  Si el problema persiste, el mensaje de error necesitará la acción de un técnico de mantenimiento autorizado.



<b>Mensaje</b>	<b>Causa</b>	<b>Acción</b>
<i>"Wheel drive problem, right/left" (Problema en la rueda motriz, derecha/izquierda)</i>	Hay hierba u otro objeto extraño que bloquea la rueda motriz.	Limpie las ruedas y alrededor de esta.
<i>Error en la función de seguridad</i>	Problema electrónico temporal o relacionado con el software en el producto.	Reinicie el producto.  Si el problema persiste, el mensaje de error necesitará la acción de un técnico de mantenimiento autorizado.
<i>"Electronic problem" (Problema electrónico)</i>		
<i>"Loop sensor problem, front/rear" (Problema con el sensor de ciclo, delantero/trasero)</i>		
<i>"Charging system problem" (Problema con el sistema de carga)</i>		
<i>"Tilt sensor problem" (Problema con el sensor de volteo)</i>		
<i>"Temporary problem" (Problema temporal)</i>		
<i>"Temporary battery problem" (Problema temporal de la batería)</i>	Problema temporal de la batería o relacionado con el software en el producto.	Reinicie el producto.  Desconecte y vuelva a conectar la batería.
<i>"Battery problem" (Problema de batería)</i>		Si el problema persiste, el mensaje de error necesitará la acción de un técnico de mantenimiento autorizado.
<i>"Charging current too high" (Corriente de carga muy alta)</i>	Unidad de alimentación incorrecta o defectuosa.	Reinicie el producto.  Si el problema persiste, el mensaje de error necesitará la acción de un técnico de mantenimiento autorizado.
<i>"Connectivity problem" (Problema de conectividad)</i>	Es posible que haya un problema en el circuito impreso de conectividad del producto.	Reinicie el producto.  Si el problema persiste, el mensaje de error necesitará la acción de un técnico de mantenimiento autorizado.

<b>Mensaje</b>	<b>Causa</b>	<b>Acción</b>
<i>"Connectivity settings restored"</i> (Configuración de la conectividad restablecida)	Se restableció la configuración de la conectividad debido a un error.	Compruebe y cambie los ajustes si es necesario.
<i>"Poor signal quality"</i> (Mala calidad de la señal)	El circuito impreso de conectividad del producto está montado boca abajo o el propio producto está inclinado o boca abajo.	Compruebe que el producto no esté boca abajo o inclinado. Si no es así, el mensaje de error necesitará la acción de un técnico de mantenimiento autorizado.

Mensaje	Causa	Acción
"No loop signal" (No hay señal de ciclo)	La fuente de alimentación no está conectada.	Compruebe la conexión de la toma de corriente y si un interruptor de falla a tierra se activó o no. Compruebe que el cable de voltaje bajo esté conectado a la estación de carga.
	El cable de voltaje bajo está dañado o no está conectado.	Compruebe que el cable de voltaje bajo no esté dañado. Asimismo, compruebe que esté conectado de forma correcta a la estación de carga y la fuente de alimentación.
	El cable delimitador no está conectado a la estación de carga.	Compruebe que los conectores del cable de vuelta estén conectados de forma correcta a la estación de carga. Sustituya los conectores si están dañados. Consulte <i>Instalación del cable de vuelta en la página 21</i> .
	Cable de vuelta roto.	Encuentre el lugar de la avería. Cambie la sección dañada del lazo por una nueva antena de lazo y empalme con un conector original. Consulte <i>Encontrar averías en el cable de lazo en la página 50</i> .
	El modo ECO está activado y el producto intentó arrancar fuera de la estación de carga.	Coloque el producto en la estación de carga y pulse el botón <b>STOP</b> (DETENER). Consulte <i>Modo ECO en la página 28</i> .
	El cable de vuelta está cruzado en la ruta hacia y desde la isla.	Compruebe que el cable de vuelta esté instalado de acuerdo con las instrucciones, por ejemplo, en la dirección correcta alrededor de la isla. Consulte <i>Instalación del cable de vuelta en la página 21</i> .
	La conexión entre el producto y la estación de carga se interrumpió.	Coloque el producto en la estación de carga y genere una señal de lazo nueva.
	Hay interferencias cercanas de objetos metálicos (vallas, acero reforzado) o cables enterrados.	Intente mover el cable de vuelta.

### 6.3 Mensajes de información

A continuación, se presenta una lista de los mensajes de información que pueden aparecer en la pantalla del producto. Comuníquese con el servicio local de atención al cliente de GARDENA si el mismo mensaje aparece frecuentemente.

Mensaje	Causa	Acción
"Low battery" (Batería baja)	El producto no puede encontrar la estación de carga.	Compruebe que la estación de carga y el cable guía estén instalados de acuerdo con las instrucciones. Consulte <i>Instalación del cable guía en la página 21</i> .
	El cable guía está dañado o no está conectado.	Averigüe dónde se encuentra el problema y corríjalo.
	La batería se agotó.	Cambie la batería. Consulte <i>Batería en la página 37</i> .
	La antena de la estación de carga no funciona de forma correcta.	Compruebe que la lámpara indicadora en la estación de carga parpadea en color rojo. Consulte <i>Lámpara indicadora en la estación de carga en la página 47</i> .
"Settings restored" (Configuración restablecida)	Confirmación de que se llevó a cabo un <i>Reset all user settings</i> (Restablecimiento de todos los ajustes del usuario).	Esto es normal. No necesita una acción.
"Guide not found" (No se encontró la guía)	El cable guía no está conectado a la estación de carga.	Compruebe que el conector del cable guía esté conectado firmemente a la estación de carga. Consulte <i>Instalación del cable guía en la página 21</i> .
	Avería en el cable guía.	Encuentre el lugar de la avería. Cambie la sección dañada del cable guía por un cable de lazo nuevo y empalme con un conector original.
	El cable guía no está conectado al lazo delimitador.	Compruebe que el cable guía esté conectado de forma correcta al lazo delimitador. Consulte <i>Instalación del cable guía en la página 21</i> .
"Guide calibration failed" (La calibración de la guía falló)	El producto no pudo calibrar el cable guía.	Compruebe que el cable guía esté instalado de acuerdo con las instrucciones. Consulte <i>Examen del lugar en el que colocar el cable guía en la página 19</i> . Asimismo, compruebe que se cumpla con la distancia mínima a la izquierda del cable guía. Consulte <i>Examen del lugar en el que colocar el cable guía en la página 19</i> .

Mensaje	Causa	Acción
<i>"Guide calibration accomplished" (La calibración de la guía se realizó con éxito)</i>	El producto calibró el cable guía correctamente.	No necesita una acción.

## 6.4 Lámpara indicadora en la estación de carga

Para obtener una instalación completamente funcional, la luz indicadora de la estación de carga debe emitir una luz verde fija o intermitente. Si aparece algo más, siga la guía de solución de problemas a continuación.

Obtendrá más ayuda en [www.gardena.com](http://www.gardena.com). Si aún necesita ayuda, comuníquese con el servicio local de atención al cliente GARDENA.

Luz	Causa	Acción
<i>Luz verde fija</i>	Señales buenas	No requiere acción
<i>Luz verde intermitente</i>	Las señales son buenas y el <i>modo ECO</i> está activado.	No necesita una acción. Para obtener más información acerca del <i>modo ECO</i> . Consulte <i>Modo ECO en la página 28</i> .
<i>Luz azul intermitente</i>	El lazo delimitador no está conectado a la estación de carga.	Compruebe que los conectores del cable de vuelta estén conectados de forma correcta a la estación de carga. Consulte <i>Instalación del cable guía en la página 21</i> .
	Avería en el lazo delimitador.	Encuentre el lugar de la avería. Cambie la sección dañada del lazo por una nueva antena de lazo y empalme con un conector original.
<i>Luz amarilla intermitente</i>	El cable guía no está conectado a la estación de carga.	Compruebe que el conector del cable guía esté conectado correctamente a la estación de carga. Consulte <i>Instalación del cable guía en la página 21</i>
	Avería en el cable guía.	Encuentre el lugar de la avería. Cambie la sección dañada del cable guía por un cable de lazo nuevo y empalme con un conector original.
<i>Luz roja intermitente</i>	Interrupción en la antena de la estación de carga.	Póngase en contacto con el servicio de atención al cliente de GARDENA.
<i>Luz roja fija</i>	Falla en el circuito impreso o fuente de alimentación incorrecta en la estación de carga. La falla la debe rectificar un técnico de mantenimiento autorizado.	Póngase en contacto con el servicio de atención al cliente de GARDENA.

## 6.5 Síntomas

Si el producto o no funciona como se espera, siga la guía de síntomas a continuación.

Encontrará las FAQ (preguntas frecuentes) en [www.gardena.com](http://www.gardena.com), donde obtendrá respuestas más detalladas a una cantidad de preguntas convencionales. Si no es capaz de hallar el motivo de la falla, comuníquese con el servicio de atención al cliente de GARDENA.

Síntomas	Causa	Acción
El producto tiene dificultades para acoplarse.	El cable guía no está extendido en una línea recta larga lo suficientemente alejada de la estación de carga.	Compruebe que la estación de carga esté instalada de acuerdo con las instrucciones en <i>Instalación de la estación de carga en la página 20</i>
	El cable guía no está insertado en la ranura debajo de la estación de carga.	Es absolutamente crucial para el funcionamiento que el cable guía esté perfectamente derecho y en la posición correcta bajo la estación de carga. Por lo tanto, asegúrese de que el cable guía esté siempre dentro de la ranura de la estación de carga. Consulte <i>Instalación del cable guía en la página 21</i> .
	La estación de carga se encuentra sobre una pendiente.	Coloque la estación de carga sobre una superficie completamente nivelada. Consulte <i>Examen del lugar en el que colocar la estación de carga en la página 16</i> .
El producto funciona a la hora incorrecta	Se debe configurar el reloj del producto.	Configure el reloj. Consulte <i>Configuración de fecha y hora en la página 28</i> .
	Las horas de arranque y detención del cortacésped son incorrectas.	Restablezca las horas de arranque y detención para el cortacésped. Consulte <i>Restablecer los ajustes de la programación en la página 24</i> .
El producto vibra.	Las cuchillas dañadas producen inestabilidad en el sistema de corte.	Examine las hojas y los tornillos, y sustitúyalos si es necesario. Consulte <i>Para sustituir las hojas en la página 36</i> .
	La presencia de demasiadas hojas de corte en la misma posición produce inestabilidad en el sistema de corte.	Compruebe que sólo una cuchilla esté ajustada con cada tornillo.
	Se usan distintas versiones (grosor) de hojas de corte de GARDENA.	Compruebe si las hojas de corte son de distintos modelos.
El producto funciona, pero el disco de corte no gira.	El producto busca la estación de carga o se dirige al punto de partida.	Sin acción. El disco de corte no gira cuando el producto busca la estación de carga.

Síntomas	Causa	Acción
El producto corta durante períodos de tiempo más cortos de lo habitual entre cada carga.	Hay hierba u otro objeto extraño que bloquea el disco de corte.	Retire y limpie el disco de corte. Consulte <i>Limpie el producto. en la página 35.</i>
	La batería se agotó.	Cambie la batería. Consulte <i>Batería en la página 37.</i>
Tanto el tiempo de corte como el de carga son más cortos de lo habitual.	La batería se agotó.	Cambie la batería. Consulte <i>Batería en la página 37.</i>
El producto está estacionado durante horas en la estación de carga.	El producto tiene un período en espera integrado conforme con la tabla de tiempo en espera. Consulte <i>Programación y espera en la página 33.</i>	Sin acción.
	Se activó el botón <b>STOP</b> (DETENER).	Abra la tapa, introduzca el código PIN y confírmelo pulsando el botón <b>OK</b> (Aceptar). Presione el botón <b>START</b> (INICIAR) y cierre la tapa.
Resultados de corte dispares.	El producto corta durante muy pocas horas al día.	Aumente el tiempo de corte. Consulte <i>Para calcular los ajustes de la programación en la página 24.</i>
	La forma del área de trabajo necesita el uso de <i>Area 1-3</i> (Zona 1-3) para que el producto encuentre el camino a todas las zonas remotas.	Mueva el producto hacia una zona remota. Consulte <i>Configuración de la función de cobertura del césped. en la página 26.</i>
	El ajuste <i>How often?</i> (¿Con qué frecuencia?) es incorrecto en relación con el diseño del área de trabajo.	Compruebe que el valor correcto de <i>How often?</i> (¿Con qué frecuencia?) esté seleccionado.
	Área de trabajo demasiado grande.	Intente delimitar el área de trabajo o aumente el tiempo de trabajo. Consulte <i>Configurar la programación en la página 24.</i>
	Hojas de corte desafiladas.	Sustituya todas las hojas de corte. Consulte <i>Para sustituir las hojas en la página 36.</i>
	Hierba larga en relación con la altura de corte.	Aumente la altura de corte y después redúzcala de forma gradual.
	Acumulación de hierba en el disco de corte o alrededor del eje del motor.	Compruebe que el disco de corte gira libre y sin problemas. Si no es así, desatornille el disco de corte y retire la hierba u otros objetos extraños. Consulte <i>Limpie el producto. en la página 35.</i>

## 6.6 Encontrar averías en el cable de lazo

Por lo general, las averías en el cable de lazo son el resultado de un daño involuntario, como, por ejemplo, las actividades de jardinería con el uso de una pala. En países donde el suelo está escarchado, también las piedras filosas que están en el suelo pueden dañar el cable. Asimismo, las fallas pueden ser resultado del estiramiento excesivo del cable durante la instalación.

Cortar el césped de forma muy lenta después de haber realizado la instalación puede dañar el aislamiento del cable. El daño en el aislamiento no causará alteraciones hasta que hayan transcurrido varias semanas o meses. Para evitar esto, siempre seleccione la altura máxima de corte durante las primeras semanas siguientes a la instalación y luego baje la altura un nivel por vez cada dos semanas hasta alcanzar el nivel de altura de corte deseado.

Un empalme defectuoso del cable de lazo también puede ocasionar alteraciones durante las primeras semanas después de que se haya formado el empalme. Un empalme dañado puede, por ejemplo, ser el resultado de la falta de presión lo suficientemente intensa con un alicate en el conector original, o el uso de un conector de menor calidad que la del original. Primero, compruebe todos los empalmes que conozca antes de recurrir a la solución de problemas.

La avería de un cable puede ubicarse dividiendo a la mitad la distancia del lazo donde puede haberse producido la avería hasta que haya sólo una sección muy corta del resto del cable.

El método a continuación no funciona si el *modo ECO* está activado. Primero, compruebe que el *modo ECO* esté desactivado. Consulte *Modo ECO en la página 28*.

1. Compruebe que la luz indicadora parpadee en color azul en la estación de carga, lo que indica que existe una avería en el lazo delimitador. Consulte *Lámpara indicadora en la estación de carga en la página 47*.

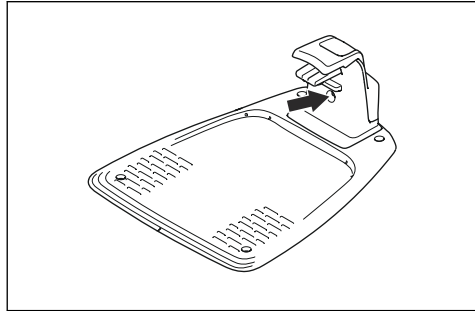

2. Compruebe que las conexiones del cable delimitador con la estación de carga sean correctas y no estén dañadas. Compruebe que la lámpara indicadora en la estación de carga siga parpadeando en azul.

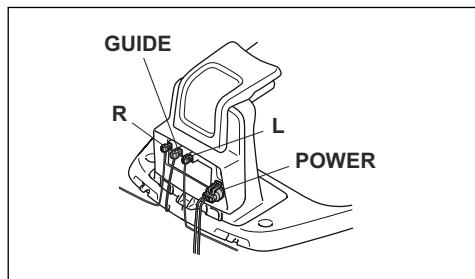

3. Alterne las conexiones entre el cable guía y el cable delimitador en la estación de carga. Arranque alternando las conexiones de L y GUIDE.

Si la luz indicadora se enciende en color verde de forma estática, la avería está en alguna zona del cable de vuelta entre L y el punto donde el cable guía está conectado al cable de vuelta (en la ilustración es una línea gruesa y negra).



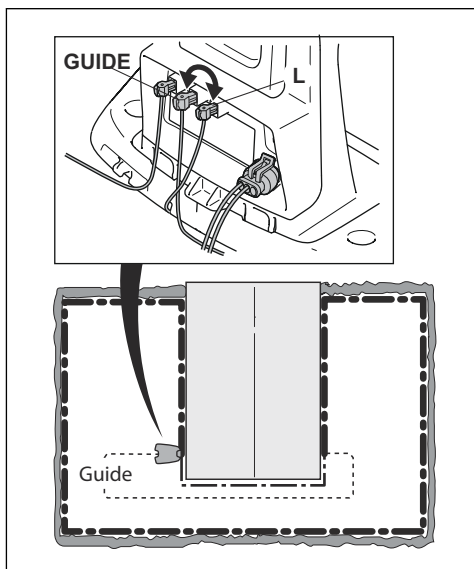

Para corregir la falla se necesita un cable de vuelta, conectores y acopladores:

- a) Si el cable de vuelta (sospechoso de falla) es corto, entonces es más fácil intercambiar todos los cables de vuelta entre L y el punto donde el cable guía se conecta al cable de vuelta (línea gruesa y negra).
- b) Si el cable de vuelta (sospechoso de falla) es largo (línea gruesa y negra), entonces realice lo siguiente: Vuelva a colocar L y GUIDE a sus posiciones originales. Luego desconecte R. Conecte un cable de lazo nuevo a R. Conecte el otro extremo de este cable de lazo nuevo a la mitad de la sección del cable sospechoso de falla.

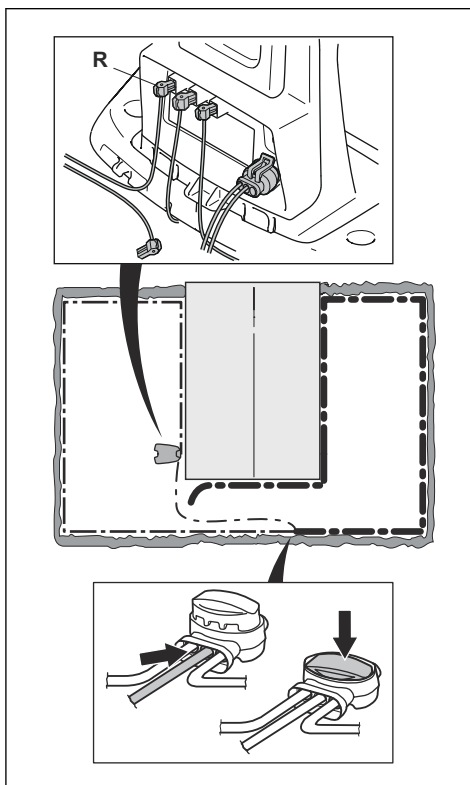

Si la luz indicadora ahora es verde, la avería está en alguna parte del cable entre el extremo desconectado hasta el punto en el que el cable nuevo está conectado (línea gruesa y negra a continuación). En ese caso, desplace la conexión del cable nuevo cerca del extremo desconectado (aproximadamente a la mitad de la sección del cable que sospecha que está averiado) y compruebe nuevamente si la luz indicadora está en color verde.

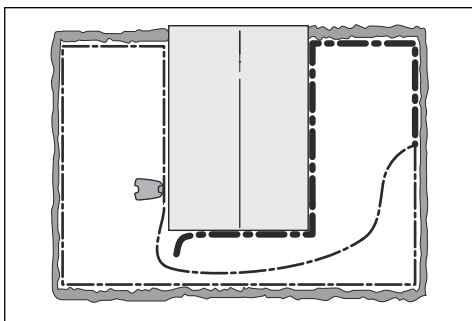

Continúe hasta que solo quede una sección pequeña del cable, lo que hace que la luz pase de verde estático a azul intermitente. Luego siga las instrucciones en el paso 5 a continuación.

4. Si la luz indicadora todavía parpadea en color azul en el paso 3 anterior: Vuelva a colocar L y GUIDE en sus posiciones originales. A continuación, intercambie R y GUIDE. Si la luz indicadora ahora se enciende en color verde estático, desconecte L y conecte un cable de vuelta nuevo a L. Conecte el otro extremo de este cable nuevo a la mitad de la sección del cable sospechoso de falla. Siga los mismos principios que se describieron en 3a) y 3 b).
5. Cuando se encuentra la avería, la sección dañada debe reemplazarse por un nuevo cable. Siempre utilice conectores originales.

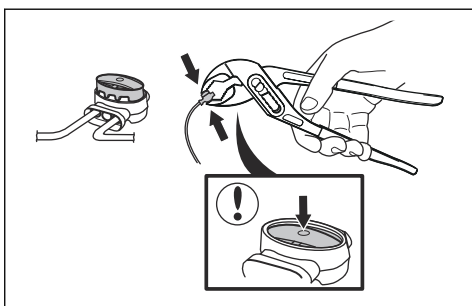

---

## 7 Transporte, almacenamiento y eliminación de residuos

---

### 7.1 Transporte

Las baterías de iones de litio proporcionadas siguen los requisitos de la Legislación de productos peligrosos.

- Siga todas las normas nacionales aplicables.
- Siga el requisito especial sobre el embalaje y las etiquetas para transportes comerciales, incluso por terceros y transportistas.

### 7.2 Almacenamiento

- Cargue la batería por completo. Consulte *Carga de la batería en la página 34*.
- Desconecte el producto con el botón **ON/OFF** (APAGAR/ENCENDER). Consulte *Botón ON/OFF (APAGAR/ENCENDER) en la página 31*.
- Limpie la máquina. Consulte *Limpie el producto. en la página 35*.
- Mantenga el producto en un lugar seco y sin escarcha.
- Mantenga el producto con todas las ruedas a nivel del suelo durante el almacenamiento o use un soporte de pared de GARDENA.
- Si mantiene la estación de carga en el interior, desconecte y retire el suministro eléctrico y todos los conectores de la estación de carga. Coloque el extremo de cada cable de conexión en un recipiente con grasa.

---

**Tenga en cuenta:** Si mantiene la estación de carga al aire libre, no desconecte el suministro eléctrico ni los conectores.

---

### 7.3 Eliminación

- Obedezca las regulaciones vigentes y requisitos de reciclaje locales.
- Si tiene preguntas sobre cómo extraer la batería, consulte la sección *Para reemplazar la batería en la página 37*.

## 8 Datos técnicos

### 8.1 Datos técnicos

Datos	SILENO city smart SILENO city	SILENO life smart SILENO life
<b>Dimensiones</b>		
Longitud, cm	55	58
Ancho, cm	38	39
Altura, cm	23	23
Peso, kg	7,3	7,3

Sistema eléctrico	SILENO city smart SILENO city	SILENO life smart SILENO life
Batería, iones de litio 18 V/2.1 Ah Nro. Art.	584 85 28-01, 584 85 28-02	
Batería, iones de litio 18 V/2.0 Ah Nro. Art.	590 21 42-02	
Batería, iones de litio 18,25 V/2.0 Ah Nro. Art.	590 21 42-03	
Fuente de alimentación, V/28 V CC	100-240	100-240
Longitud del cable de bajo voltaje, m	5	5
Consumo energético promedio a máxima potencia	4 kWh/mes en un área de trabajo de 500 m <sup>2</sup>	7 kWh/mes en un área de trabajo de 1250 m <sup>2</sup>
Corriente de carga, A CC	1,3	1,3
Tiempo de corte promedio, min	65	65
Tiempo de carga promedio, min	60	60

Antena del cable de vuelta	SILENO city smart SILENO city	SILENO life smart SILENO life
Banda de frecuencia de funcionamiento, Hz	300-80000	300-80000
Máximo de potencia de radiofrecuencia, mW @60m <sup>1</sup>	<25	<25

<sup>1</sup> Máximo de potencia de salida activa de las antenas en la banda de frecuencia en que el equipo de radio funciona.

<b>Emisiones sonoras medidas en el ambiente como potencia acústica<sup>2</sup></b>	<b>SILENO city smart SILENO city</b>	<b>SILENO life smart SILENO life</b>
Nivel de ruido de la potencia acústica medida, dB (A)	56	56
Incertidumbre de las emisiones sonoras $K_{WA}$ , dB (A)	2	2
Nivel de ruido de la potencia acústica garantizado, dB (A)	58	58
Nivel de ruido de la presión acústica en el oído del operador, dB (A) <sup>3</sup>	45	45

Las declaraciones de emisiones sonoras cumplen con la norma EN 50636-2-107:2015

<b>Cortar el césped</b>	<b>SILENO city smart SILENO city</b>	<b>SILENO life smart SILENO life</b>
Sistema de corte	3 hojas de corte articuladas	
Velocidad del motor de la hoja de corte, rpm	2500	2500
Consumo de energía durante el corte, W +/- 20 %	20	20
Altura de corte, cm	2-5	2-5
Anchura de corte, cm	16	22
El sendero más estrecho posible, cm	60	60
Pendiente máxima para el área de corte, %	25	30
Pendiente máxima para el cable de vuelta, %	10	10
Longitud máxima del cable de vuelta, m	300	300
Longitud máxima de lazo guía, m	150	150

<b>Clasificación IP</b>	<b>SILENO city smart SILENO city</b>	<b>SILENO life smart SILENO life</b>
Producto	IPX5	IPX5
Estación de carga	IPX5	IPX5
Fuente de alimentación	IPX4	IPX4

<sup>2</sup> Las emisiones sonoras en el medio ambiente medidas como potencia acústica ( $L_{WA}$ ) en conformidad con la directiva CE 2000/14/CE. El nivel de potencia acústica garantizado incluye la variación en la producción, además de la variación en el código de prueba con 1-3 dB (A).

<sup>3</sup> Incertidumbre del ruido de la presión acústica  $K_{pA}$ , 2-4 dB (A)

<b>Bluetooth®</b>	<b>SILENO city smart SILENO city</b>	<b>SILENO life smart SILENO life</b>
Banda de frecuencia de funcionamiento, MHz	2400 - 2484	2400 - 2484
Potencia de transmisión máxima, dBm	8	8

<b>SRD (dispositivo de corto alcance) interno</b>	<b>SILENO city, SILENO life</b>	<b>smart SILENO city, smart SILENO life</b>
Banda de frecuencia de funcionamiento, MHz	-	863-870
Potencia de transmisión máxima, dBm	-	14
Rango de radio de campo libre aproximado, m	-	100

Husqvarna AB no garantiza la compatibilidad completa entre el producto y otros tipos de sistemas inalámbricos, tales como controles remotos, radiotransmisores, bucles magnéticos, vallas eléctricas enterradas para animales o similares.

Los productos son fabricados en Inglaterra o en la República Checa. Consulte la información en la placa de características. Consulte *Introducción en la página 3*.

---

## 9 Garantía

---

### 9.1 Condiciones de la garantía

GARDENA garantiza el funcionamiento de este producto durante un período de dos años (a partir de la fecha de compra). La garantía cubre los defectos graves en los materiales o los defectos de fábrica. Sustituiremos o repararemos el producto dentro del período de garantía sin ningún cargo, siempre que se cumplan las siguientes condiciones:

- El producto y la estación de carga solo se deben utilizar de acuerdo con las instrucciones de este Manual de usuario. Esta garantía del fabricante no afecta los derechos de garantía contra el distribuidor o vendedor minorista.
- Los usuarios finales o terceros no autorizados no deben intentar reparar el producto.

Ejemplos de defectos no incluidos en la garantía:

- Daños causados por filtraciones de agua por utilizar una hidrolavadora o por haberse sumergido en agua, por ejemplo, cuando lluvias torrenciales forman charcos de agua.
- Daño provocado por rayos.
- Daño provocado por el almacenamiento o la manipulación incorrectos de la batería.
- Daño provocado por el uso de una batería que no es una batería original de GARDENA.
- Daño provocado por no utilizar piezas de repuesto originales y accesorios de GARDENA, como las hojas de corte y el material de instalación.
- Daño en el cable de lazo.
- Daño provocado por la modificación o la manipulación no autorizadas del producto o la fuente de alimentación.

Las cuchillas y las ruedas se consideran elementos desechables y no están cubiertos por la garantía.

Si ocurre un error con su producto GARDENA, comuníquese con el servicio al cliente de GARDENA para obtener más información al respecto. Tenga a la mano el recibo de compra y el número de serie del producto cuando se comunique con el servicio al cliente de GARDENA.

---

## 10 Aplicable al mercado de los EE. UU./Canadá

---

### 10.1 Requisitos de cumplimiento

---

**Tenga en cuenta:** Este dispositivo cumple con el Segmento 15 de las Reglas de FCC (y con las normas de RSS no sujetas a licencias de Industry Canada). El funcionamiento está sujeto a las siguientes dos condiciones: es posible que este dispositivo no provoque interferencias perjudiciales, y este dispositivo debe aceptar cualquier interferencia recibida, incluso aquella que provoque un funcionamiento no deseado.

---



---

## 11 Requisitos de cumplimiento en Argentina

---

Este producto está certificado en Argentina  
según el siguiente símbolo:





INSTRUCCIONES ORIGINALES

Nos reservamos el derecho a introducir cambios sin previo aviso.

Copyright © 2019 GARDENA Manufacturing GmbH. Todos los derechos reservados.

114 05 86-96



2019-03-19

