



Lietošanas pamācība

SILENO+
smart SILENO+



gardena.com



Saturs

1 Ievads		6 Problēmu novēršana	
1.1 Ievads.....	3	6.1 Ievads — problēmu novēršana.....	40
1.2 Izstrādājuma pārskats.....	4	6.2 Kļūmju ziņojumi.....	40
1.3 Simboli uz izstrādājuma.....	5	6.3 Informācijas ziņojumi.....	46
1.4 Displeja simboli.....	6	6.4 Indikatora lampiņa uzlādes iekārtā.....	47
1.5 Simboli uz akumulatora.....	6	6.5 Pazīmes.....	48
1.6 Vispārīgi rokasgrāmatas norādījumi.....	6	6.6 Loka vada pārrāvumu atrašana.....	49
1.7 Izvēlnes struktūras 1. pārskats.....	7	7 Pārvadāšana, glabāšana un utilizēšana	
1.8 Izvēlnes struktūras pārskats 2.....	8	7.1 Transportēšana.....	52
1.9 Displejs.....	9	7.2 Glabāšana.....	52
1.10 Tastatūra.....	9	7.3 Utilizēšana.....	52
2 Drošība		8 Tehniskie dati	
2.1 Drošības informācija.....	10	8.1 Tehniskie dati.....	53
2.2 Drošības definīcijas.....	11	9 Garantija	
2.3 Norādījumi par drošu darbu.....	11	9.1 Garantijas noteikumi.....	56
3 Uzstādīšana		10 EK atbilstības deklarācija	
3.1 Ievads - Uzstādīšana.....	15	10.1 EK atbilstības deklarācija.....	57
3.2 Galvenie uzstādīšanas komponenti.....	15		
3.3 Vispārīga sagatavošanās.....	15		
3.4 Pirms vadu uzstādīšanas.....	15		
3.5 Izstrādājuma uzstādīšana.....	20		
3.6 Vada izvietošana pozīcijā ar mietiņiem.....	22		
3.7 Robežvada vai virzošā vada ierakšana.....	23		
3.8 Robežvada vai virzošā vada pagarināšana.....	23		
3.9 Pēc izstrādājuma uzstādīšanas.....	23		
3.10 Izstrādājuma iestatīšana.....	24		
4 Lietošana			
4.1 Galvenais slēdzis.....	32		
4.2 Izstrādājuma iedarbināšana.....	32		
4.3 Darba režīms iedarbināt.....	32		
4.4 Novietošanas darbības režīms.....	33		
4.5 Izstrādājuma izslēgšana.....	33		
4.6 Izstrādājuma izslēgšana.....	33		
4.7 Grafiks un gaidstāve.....	33		
4.8 Akumulatora uzlāde.....	34		
4.9 Griešanas augstuma regulēšana.....	34		
5 Apkope			
5.1 Ievads — apkope.....	36		
5.2 Izstrādājuma tīrīšana.....	36		
5.3 Asmeņu maiņa.....	37		
5.4 Aparātprogrammatūras atjaunināšana.....	37		
5.5 Akumulators.....	38		
5.6 Ziemas sezonas apkope.....	38		

1 Ievads

1.1 Ievads

Sērijas numurs:
PIN kods:
Izstrādājuma reģistrācijas atslēga:

Sērijas numurs atrodas uz datu plāksnītes un izstrādājuma iepakojuma.

- Izmantojiet sērijas numuru, lai reģistrētu izstrādājumu vietnē www.gardena.com.

1.1.1 Atbalsts

Lai saņemtu atbalstu saistībā ar produktu GARDENA, sazinieties ar centrālo apkalpošanas dienestu.

1.1.2 Izstrādājuma apraksts

Piezīme: GARDENA regulāri atjaunina izstrādājumu konstrukciju un funkcionalitāti. Skatiet *Atbalsts lpp. 3*.

Izstrādājums ir robotizēts zāles plāvējs. Izstrādājums darbojas ar akumulatoru un automātiski plauj zāli. Tas pārmaiņus plauj un uzlādējas. Kusības trajektorija tiek izvēlēta nejauši, tāpēc zālājs tiek noplauts vienmērīgi un ar mazāku nodilumu. Ierobežojošais vads un virzošais vads vada izstrādājuma kustību darba zonā. Izstrādājumā esošie sensori nosaka, kad tas tuvojas ierobežojošajam vadam. Pirms apgriešanās izstrādājuma priekšējā daļa vienmēr pārbrauc pāri ierobežojošajam vadam noteiktā attālumā. Kad izstrādājums saskaras ar kādu šķērslī vai tuvojas robežvadam, tas izvēlas jaunu virzienu.

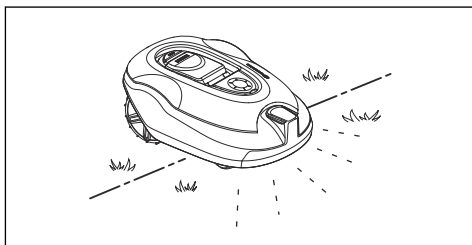

Lietotājs atlasa darbību iestatījumus, izmantojot tastatūras taustiņus. Displejā tiek parādīti atlasītie un iespējamie darbību iestatījumi, kā arī izstrādājuma darbības režīms.

1.1.2.1 Pļaušanas tehnika

Produkts nerada kaitīgus izmešus, ir ērti lietojams un taupa enerģiju. Biežās pļaušanas metode uzlabo zāles kvalitāti, un mēslošanas līdzekļi ir jāizmanto retāk. Zāle nav jāsavāc.

1.1.2.2 Uzlādes stacijas atrašana

Produkts darbojas, līdz akumulators ir gandrīz tukšs. Pēc tam tas seko virzošajam vadam līdz uzlādes stacijai. Virzošais vads ir vads tiek izlikts no uzlādes stacijas līdz, piemēram, attālai darba zonas daļai vai cauri šaurai ejai. Virzošais vads ir savienots ar robežvadu, tādēļ izstrādājums var vieglāk un ātrāk atrast uzlādes staciju.

1.2 Izstrādājuma pārskats

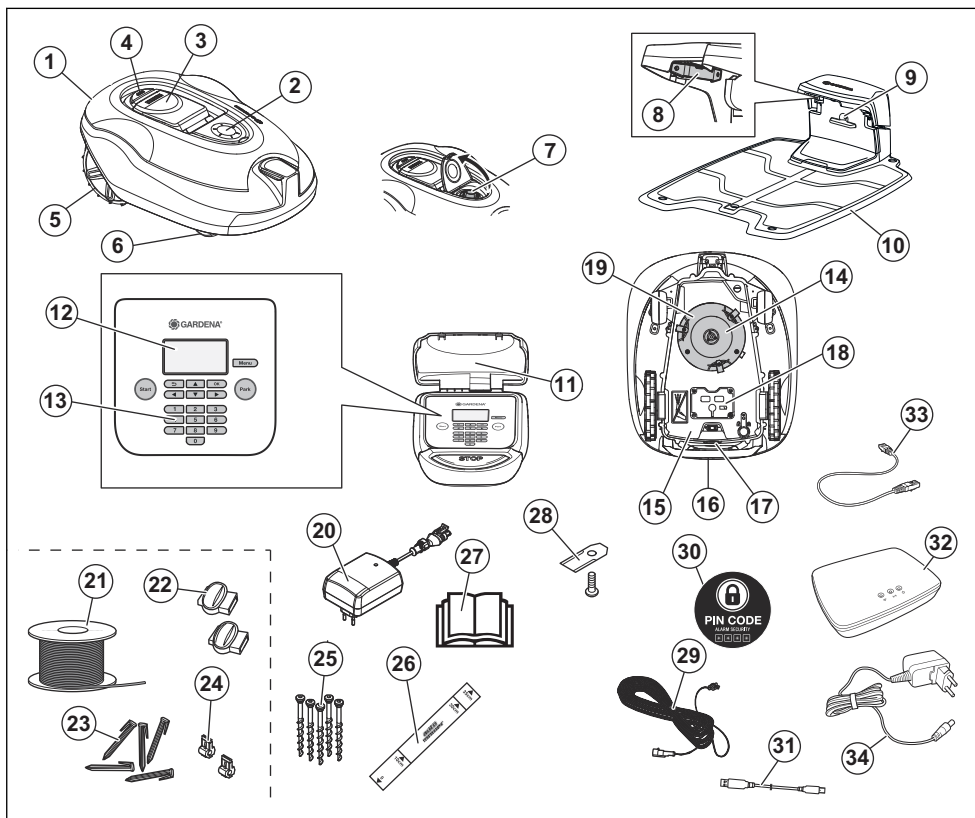

Cipari attēlā apzīmē tālāk minēto.

1. Korpuss
2. Griešanas augstuma regulēšanas aizsargs
3. Displeja un tastatūras pārsegs
4. Apturēšanas poga
5. Aizmugurējie riteņi
6. Priekšējie riteņi
7. Griešanas augstuma regulēšana
8. Kontaktplāksnes
9. LED indikators uzlādes stacijas un robežvada darbības pārbaudei
10. Uzlādes stacija
11. Datu plāksnīte
12. Displejs

13. Tastatūra
14. Pļaušanas sistēma
15. Šasija ar elektroniku, akumulatoru un motoriem
16. Rokturis
17. Galvenais slēdzis
18. Akumulatora pārsegs
19. Asmens disks
20. Barošanas bloks¹
21. Ierobežojošā vada un virzošā vada loka vads
22. Loka vada savienojumi
23. Mietiņi
24. Loka vada savienotājs

¹ Izskats dažādos tirgos var atšķirties.

25. Skrūves uzlādes iekārtas nostiprināšanai
26. Mērtausts, kas atvieglo ierobežojošā vada uzstādīšanu²
27. Lietotāja rokasgrāmata un īsais ceļvedis
28. Rezerves asmeņi
29. Zemsprieguma kabelis
30. Brīdinājuma uzlīme
31. USB kabelis programmatūras atjaunināšanai
32. Viedā vārteja³
33. Viedās vārtejas LAN kabelis⁴
34. Viedās vārtejas barošanas bloks⁵

1.3 Simboli uz izstrādājuma

Uz izstrādājuma ir attēloti tālāk norādītie simboli. Izlasiet uzmanīgi!



BRĪDINĀJUMS! Pirms izstrādājuma lietošanas izlasiet lietošanas instrukcijas.



BRĪDINĀJUMS. Pirms izstrādājuma pacelšanas vai apkopes atspējojiet to.



BRĪDINĀJUMS. Kad izstrādājums darbojas, turieties drošā attālumā no tā. Turiet rokas un kājas drošā attālumā no rotējošiem daļiem.



BRĪDINĀJUMS. Nebrauciet uz izstrādājuma. Nekādā gadījumā netuviniet plaukstu un pēdas izstrādājumam, nesniedzieties zem tā.

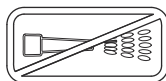

Nekādā gadījumā izstrādājuma tīrīšanai neizmantojiet augstspiediena mazgātāju vai tekošu ūdeni.



Bloķēšanas funkcija.

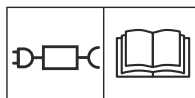

Izmantojiet atvienojamu barošanas bloku, kāds ir norādīts uz etiķetes blakus simbolam.

CE Šis izstrādājums atbilst piemērojamām EK direktīvām.



Trokšņa līmenis apkārtējā vidē. Dati par izstrādājuma emisiju ir norādīti sadaļā *Tehniskie dati lpp. 53* un datu plāksnītē.

² Mērtausts ir jāatdala no kārbas.

³ Tikai viedajam modelim.

⁴ Tikai viedajam modelim.

⁵ Tikai viedajam modelim.



Šo ierīci nedrīkst izmest sadzīves atkritumos. Nodrošiniet, ka izstrādājums tiek pārstrādāts saskaņā ar vietējo likumdošanas aktu prasībām.



Šasijai ir detaļas, kas ir jutīgas pret elektrostatisko izlādi (electrostatic discharge — ESD). Šasija ir profesionāli jānoblīvē. Šī iemesla dēļ šasiju drīkst atvērt tikai servisa centra tehniķis. Ja blīvējums ir bojāts, garantija vai kāds tās nosacījums var tikt anulēts.



Zemsprieguma kabeli nedrīkst ne saisināt, ne pagarināt, ne savienot. Neizmantojiet trimeri zemsprieguma kabeļa tuvumā. Ievērojiet piesardzību, pļaujot malas, kurās ir izvietoti vadi.

1.4 Displeja simboli



Grafika izvēlne tiek izmantota, lai iestatītu laiku, kad izstrādājums pļauj mauriņu.



Drošības izvēlne ļauj operatoram izvēlēties vienu no 3 drošības līmeņiem.



Funkcija SensorControl (Sensora vadība) automātiski pielāgo pļaušanas intervālus atkarībā no zāles augšanas.



Instalācijas izvēlne tiek izmantota manuāliem instalācijas iestatījumiem.



Iestatījumu izvēlne tiek izmantota vispārīgo izstrādājuma iestatījumu iestatīšanai.



Pieejams tikai viedajiem modeļiem. GARDENA viedā sistēma nodrošina bezvadu saziņu starp jūsu viedo

izstrādājumu un GARDENA viedo sistēmu.



Izstrādājums nepļaus zāli grafika funkcijas dēļ.



Izstrādājums ignorē grafika funkciju.



Akumulatora indikators parāda akumulatora uzlādes līmeņa statusu. Kad izstrādājums tiek uzlādēts, simbols mirgo.



Izstrādājums ir ievietots uzlādes stacijā, bet akumulators netiek lādēts.



Produkts ir iestatīts ECO režīmā.

1.5 Simboli uz akumulatora



Izlasiet lietošanas instrukcijas.



Neizmetiet akumulatoru ugunī un nepakļaujiet to siltuma avotam.



Neiegremdējiet akumulatoru ūdenī.

1.6 Vispārīgi rokasgrāmatas norādījumi

Lietotāja rokasgrāmatu būs vienkāršāk lietojama pēc zemāk norādītās shēmas.

- Teksts *slīprakstā* ir teksts, kas tiek rādīts displejā, vai ir atsauce uz citu lietotāja rokasgrāmatas sadaļu.
- Vārdi **treknrakstā** apzīmē produkta pogas.
- Vārdi ar *LIELAJIEM BURTĪEM* un *slīprakstā* attiecas uz dažādiem produkta darbības režīmiem.

1.7 Izvēlnes struktūras 1. pārskats

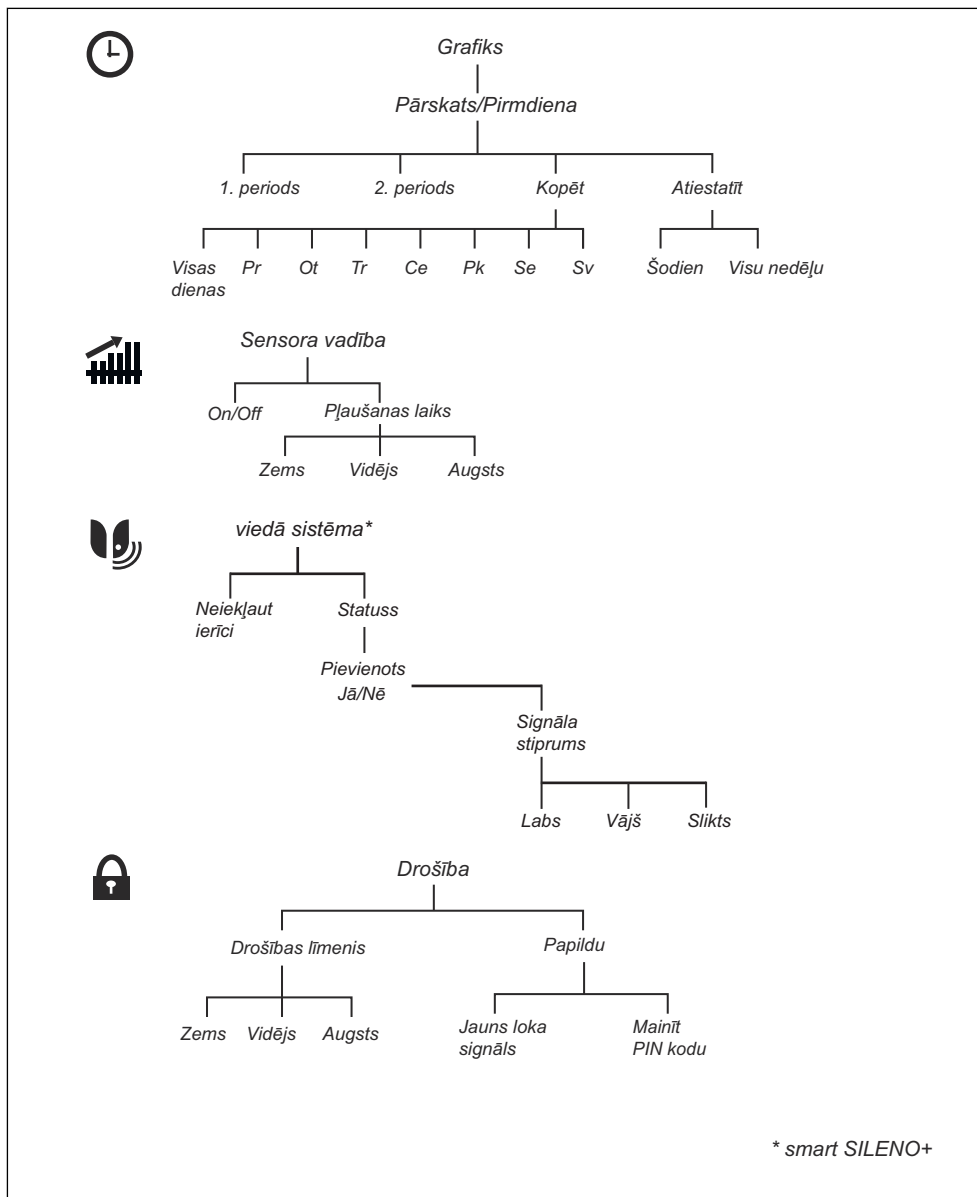

1.8 Izvēlnes struktūras pārskats 2

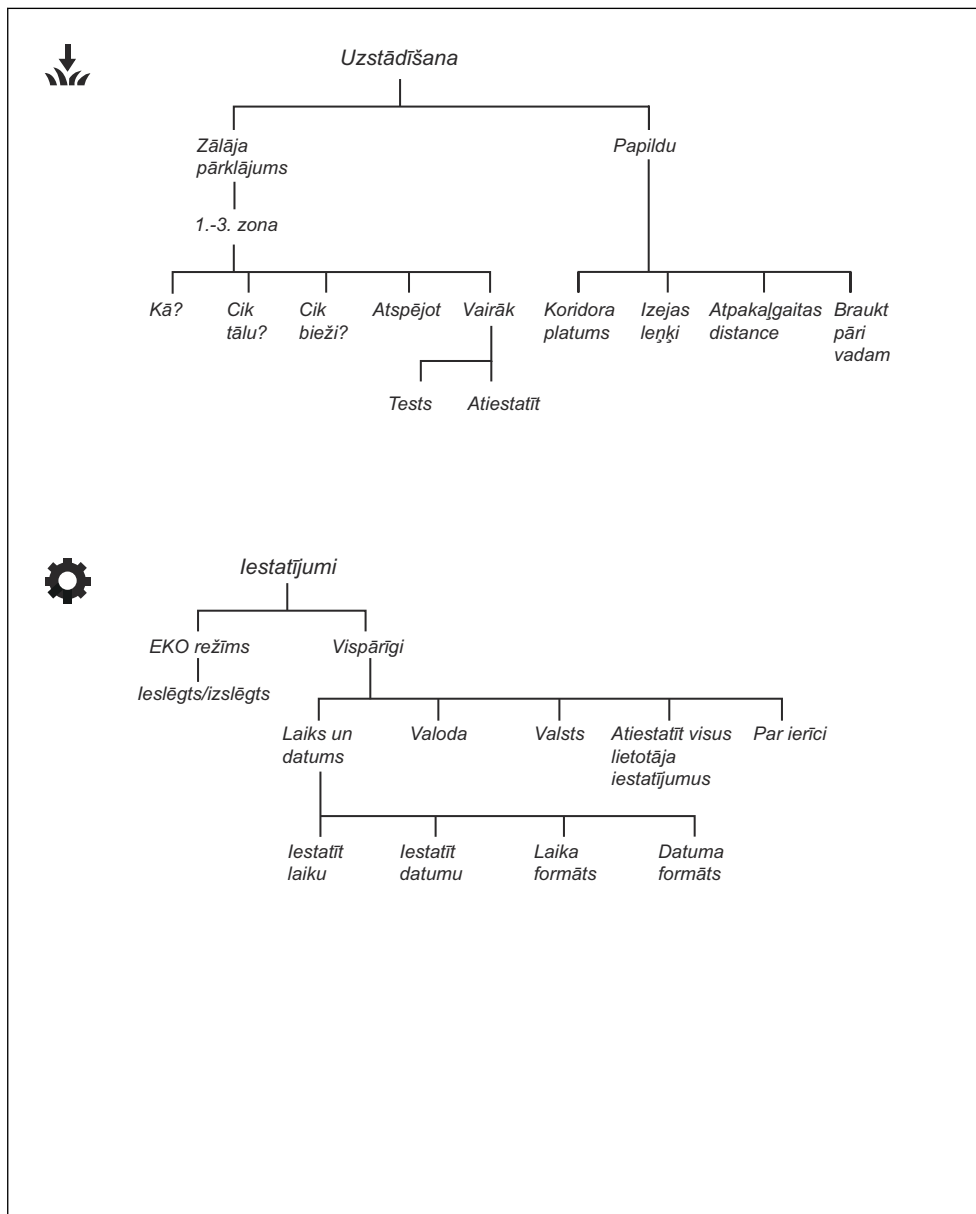

1.9 Displejs

Izstrādājuma displejā redzama informācija par izstrādājumu un tā iestatījumi.

Lai piekļūtu displejam, nospiediet **STOP** (Apturēt) pogu.

1.10 Tastatūra

Lai pārvietotos izvēlnē, izmantojiet izstrādājuma tastatūru. Lai piekļūtu tastatūrai, nospiediet pogu **STOP** (Apturēt).

- Izmantojiet pogu **START** (Iedarbināt) (A), lai iedarbinātu izstrādājumu.
- Izmantojiet pogu **BACK** (Atpakal) (B), lai izvēlņu sarakstos pārietu uz augstāku līmeni.
- Izmantojiet **buftiņu** pogas (C), lai pārvietotos izvēlnē.
- Izmantojiet pogu **OK** (Labi) (D), lai apstiprinātu izvēlnē atlasītos iestatījumus.
- Izmantojiet pogu **MENU** (Izvēlne), lai atvērtu galveno izvēlni.
- Izmantojiet pogu **PARK** (Novietot) (F), lai izstrādājumam liktu doties uz uzlādes iekārtu.
- Izmantojiet **ciparu** pogas (G), lai ievadītu PIN kodu, laiku un datumu.

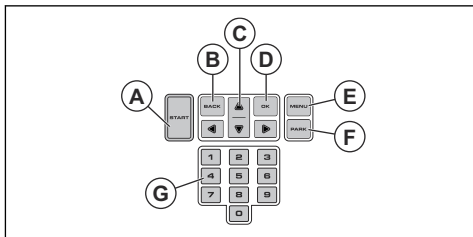

2.1 Drošības informācija

2.1.1 SVARĪGI! PIRMS LIETOŠANAS UZMANĪGI IZLASIET. SAGLABĀJIET TURPMĀKĀM ATSAUCĒM

Operators ir atbildīgs par negadījumiem vai apdraudējumu, kas tiek radīts citiem cilvēkiem vai viņu īpašumam.

Pļāvēju nedrīkst lietot personas (tostarp bērni) ar ierobežotām kustībām, maņu vai garīgiem traucējumiem (kas varētu ietekmēt drošu izstrādājuma lietošanu) un personas ar nepietiekamu lietošanas pieredzi vai zināšanām, izņemot gadījumus, kad par šo personu drošību atbildīgā persona šīs personas uzrauga vai ir atbilstoši instruējis.

Šo ierīci drīkst izmantot bērni no 8 gadu vecuma un cilvēki ar ierobežotām kustībām, maņu vai garīgiem traucējumiem vai bez pieredzes un zināšanām tikai tad, ja šīs personas tiek uzraudzītas vai ir atbilstoši instruētas par drošu izstrādājuma lietošanu un saprot iespējamo risku. Lietotāja vecums var būt norādīts vietējos noteikumos. Izstrādājuma tīrīšanu un apkopes darbus bērni drīkst veikt tikai atbildīgās personas uzraudzībā.

Nekādā gadījumā nepieslēdziet barošanas bloku kontaktligzdai, ja spraudnis vai kabelis ir bojāts. Nodilis vai bojāts barošanas kabelis palielina strāvas trieciena risku.

Akumulatoru uzlādējiet tikai komplektācijā iekļautajā uzlādes stacijā. Nepareiza izmantošana var radīt elektrotraumu, pārkaršanu vai korodējoša šķidruma noplūdi no akumulatora. Elektrolīta noplūdes gadījumā skalojiet skarto vietu ar ūdeni/ neitralizējošu vielu. Ja elektrolīts nonāk saskarē ar acīm, meklējiet medicīnisku palīdzību.

Lietojiet tikai ražotāja ieteiktos oriģinālos akumulatorus. Izstrādājuma drošību nevarēs garantēt, ja izmantosit neoriģinālos akumulatorus. Nelietojiet vienreiz lietojamus akumulatorus.

Akumulatora izņemšanas laikā plāvējs jāatvieno no barošanas bloka.



BRĪDINĀJUMS:
Izstrādājums var radīt apdraudējumu, ja tas tiek nepareizi izmantots



BRĪDINĀJUMS: Tiek izmantota tad, ja rokasgrāmatā sniegto instrukciju neievērošanas dēļ operatoram vai blakus esošajām personām draud traumu vai nāves risks.



BRĪDINĀJUMS:
Neizmantojiet produktu, ja darba veikšanas zonā atrodas citi cilvēki, īpaši bērni, vai arī mājdzīvnieki.



IEVĒROJIET: Tiek izmantota tad, ja rokasgrāmatā sniegto instrukciju neievērošanas dēļ rodas izstrādājuma, citu materiālu vai blakus esošās teritorijas bojājuma risks.

Piezīme: Tiek izmantota, lai sniegtu plašāku informāciju, kas nepieciešama attiecīgajā situācijā.



BRĪDINĀJUMS: Turiet rokas un kājas drošā attālumā no rotējošiem nažiem. Kad motors darbojas, netuviniet plaukstas un pēdas izstrādājumam, nesniedzieties zem tā.

2.3 Norādījumi par drošu darbu

2.3.1 Lietošana

- Izstrādājumu drīkst lietot tikai ar ražotāja apstiprināto papildu aprīkojumu. Visi citi lietošanas veidi ir nepareizi. Precīzi ievērojiet ražotāja norādījumus par lietošanu un apkopi.
- Ja izstrādājums tiek lietots sabiedriskā vietā, ap darba vietu ir jāizvieto brīdinājuma zīmes. Uz zīmēm ir jābūt šādam tekstam:
**Brīdinājums! Automātiskais zāles plāvējs!
Netuvojieties ierīcei! Uzraugiet bērnus!**



BRĪDINĀJUMS: Ja rodas trauma vai notiek negadījums, vērsieties pie ārsta.

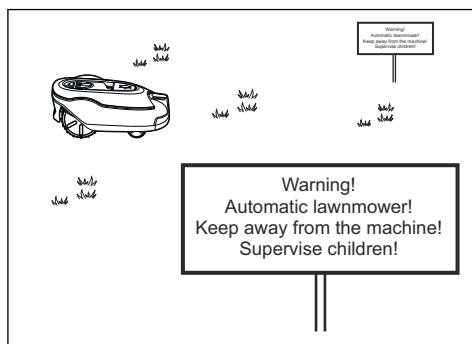

2.2 Drošības definīcijas

Brīdinājumi, norādes "Uzmanību!" un piezīmes tiek izmantotas, lai izceltu īpaši svarīgas lietotāja rokasgrāmatas daļas.

- Ja darba zonā atrodas cilvēki (it īpaši bērni) vai dzīvnieki, izmantojiet stāvēšanai

novietošanas režīmu (skatiet *Novietošanas darbības režīms lpp. 33*) vai izslēdziet izstrādājumu. Ieteicams izstrādājumu ieprogrammēt, lai tas darbotos laikā, kad darba zona ir brīva, piemēram, naktī. Skatiet šeit: *Grafiks lpp. 24*. Ņemiet vērā, ka daži dzīvnieki, piemēram, eži, ir aktīvi tieši naktī. Šādi dzīvnieki var ciest izstrādājuma darbības laikā.

- Izstrādājumu drīkst lietot, apkopt un remontēt tikai personas, kuras pilnībā pārzina tā tehniskās īpašības un drošības noteikumus. Pirms darba sākšanas rūpīgi izlasiet lietotāja rokasgrāmatu un pārliecinieties, vai izprotat norādījumus.
- Nav atļauts mainīt izstrādājuma sākotnējo konstrukciju. Par visām izmaiņām atbildat tikai un vienīgi jūs.
- Pārliecinieties, vai uz zālāja neatrodas svešķermeņi, piemēram, akmeņi, zari, instrumenti vai rotaļlietas. Saduroties ar svešķermeņiem, asmeņus var sabojāt. Pirms atbloķēšanas vienmēr izslēdziet izstrādājumu, nospiežot **galveno slēdzi**. Pirms izstrādājuma atkārtotas iedarbināšanas pārliecinieties, vai nav radušies tā bojājumi.

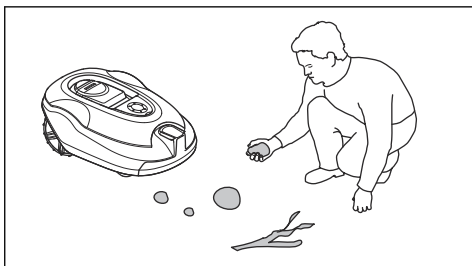

- Nekad neceliet un nepārnēsājat izstrādājumu, kad tas ir ieslēgts.
 - Neļaujiet to izmantot personām, kuras nezina, kā darbojas izstrādājums.
 - Nepieļaujiet izstrādājuma sadursmi ar cilvēkiem vai citām dzīvām būtnēm. Ja izstrādājuma ceļā ir cilvēki vai citas dzīvas būtnes, izstrādājums nekavējoties jāaptur. Skatiet šeit: *Izstrādājuma izslēgšana lpp. 33*.
 - Neko nenovietojiet uz izstrādājuma vai tā uzlādes stacijas.
 - Nepieļaujiet izstrādājuma lietošanu, ja tam ir bojāts aizsargs, asmeņu disks vai korpus. To nedrīkst lietot, ja ir bojāti asmeņi, skrūves, uzgriežņi vai vadi. Nepievienojiet ierīcei bojātu kabeli un nepieskarieties bojātam kabelim, kamēr tas nav atvienots no barošanas avota.
 - Neizmantojiet izstrādājumu, ja **galvenais slēdzis** nedarbojas.
 - Vienmēr izslēdziet izstrādājumu, izmantojot **galveno slēdzi**, kad izstrādājums netiek izmantots. Izstrādājumu var ieslēgt tikai tad, ja ir ieslēgts **galvenais slēdzis** un ievadīts pareizs PIN kods.
 - GARDENA negarantē pilnīgu izstrādājuma saderību ar citām bezvadu sistēmām, piemēram, tālvadības pultīm, radio raidītājiem, dzirdes aparātiem, dzīvniekiem paredzētām zemē ierokamām radio sētām vai līdzīgām sistēmām.
 - Metāla priekšmeti zemē (piemēram, dzelzsbetons vai kurmju slazdi) var apturēt plāvēju. Metāla priekšmeti var izraisīt loka signāla traucējumus, tādējādi apturēt plāvēju.
 - Darba un uzglabāšanas temperatūra ir 0-50 °C / 32-122 °F. Uzlādes laika temperatūra ir 0-45 °C / 32-113 °F. Pārāk augstas temperatūras var kaitēt izstrādājumam.
- Ja izstrādājums sāk neparasti vibrēt. Pirms izstrādājuma atkārtotas iedarbināšanas vienmēr izslēdziet to, izmantojot **galveno slēdzi** vai pogu **ON/OFF**, un pārbaudiet, vai nav radušies bojājumi.
 - Iedarbiniet izstrādājumu atbilstoši norādījumiem. Kad izstrādājums ir ieslēgts, netuviniet plaukstu un pēdas rotējošajiem asmeņiem. Nekad nelieciet rokas un pēdas zem izstrādājuma.
 - Nepieskarieties kustīgām daļām, piemēram, asmeņu diskam, kamēr tas nav pilnībā apstājies.

2.3.2 Akumulatora drošība



BRĪDINĀJUMS: Litija jonu akumulatori var eksplodēt vai izraisīt ugunsgrēku, ja tie tiek izjaukti, noticis īsslēgums vai arī tie tiek pakļauti ūdenim, ugunij vai augstām temperatūrām. Uzmanīgi rīkojieties ar akumulatoru, nedemontējiet, neatveriet to un neizraisiet nekāda veida elektriskus/mehāniskus bojājumus. Neuzglabājiet tiešas saules staru iedarbības zonā.

Papildinformāciju par akumulatoru skatiet šeit:
Akumulators lpp. 38

2.3.3 Izstrādājuma pacelšana un pārvietošana



BRĪDINĀJUMS: Pirms izstrādājuma pacelšanas, tas jāizslēdz. Izstrādājums ir atspējots, kad **galvenais slēdzis** ir pozīcijā 0.



IEVĒROJIET: Neceliet produktu, kad tas ir ievietots uzlādes stacijā. Šādi var sabojāt uzlādes staciju un/vai produktu. Nospiediet pogu **STOP** (Apturēt) un pirms izstrādājuma pacelšanas izņemiet to no uzlādes stācijas.

Lai izstrādājumu droši paņemtu no darba zonas vai novietotu tajā, rīkojieties, kā aprakstīts tālāk.

1. Lai apturētu produktu, nospiediet pogu **STOP** (Apturēt).

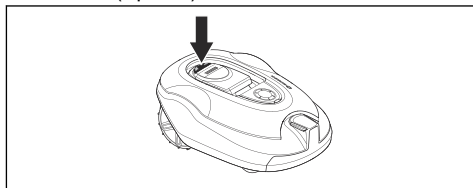

2. Pārslēdziet galveno slēdzi pozīcijā 0.

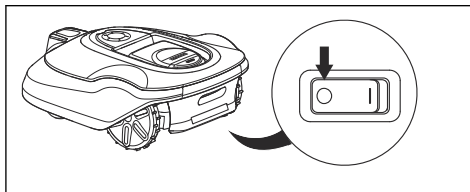

3. Nesiet izstrādājumu aiz roktura tā, lai asmeņu disks atrastos pēc iespējas tālāk no ķermeņa.

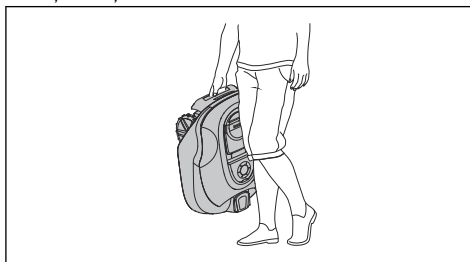

2.3.4 Apkope



BRĪDINĀJUMS: Pirms izstrādājuma apkopes veikšanas tas ir jāizslēdz. Pirms uzlādes stācijas vai loka vada tīrīšanas vai apkopes atvienojiet uzlādes staciju no strāvas padeves.

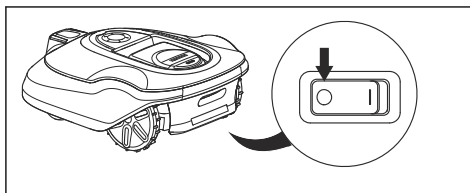

BRĪDINĀJUMS: Pirms uzlādes stācijas vai loka vada tīrīšanas vai apkopes atvienojiet uzlādes staciju no strāvas padeves.



IEVĒROJIET: Nekādā gadījumā izstrādājuma tīrīšanai neizmantojiet augstspiediena mazgātāju vai tekošu ūdeni. Tīrīšanai nedrīkst izmantot šķīdinātājus.

Pārbaudiet izstrādājumu katru nedēļu un nomainiet visas bojātās vai nodilušās daļas. Skatiet šeit: *Apkope lpp. 36*.

2.3.5 Pērkona laikā

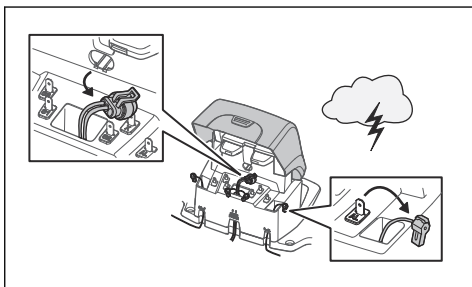

Lai mazinātu izstrādājuma un uzlādes stacijas elektrisko detaļu bojājumu risku, ja pastāv pērkona negaisa risks, iesakām atvienot visus savienojumus ar uzlādes staciju (strāvas padeves kabeli, robežvadu un virzošo vadu).

1. Lai atvieglotu nākamo pieslēgšanas reizi, marķējiet vadus. Uzlādes stacijas savienojumi ir atzīmēti ar AR, AL un G1.
2. Atvienojiet visus pievienotos vadus un barošanas bloku.
3. Ja pērkona negaiss vairs nedraud, pievienojiet visus vadus un barošanas bloku. Svarīgi, lai katrs vads tiktu pievienots pareizi.

3 Uzstādīšana

3.1 Ievads - Uzstādīšana



BRĪDINĀJUMS: Pirms izstrādājuma uzstādīšanas izlasiet un izprotiet drošības norādījumus.



IEVĒROJIET: Izmantojiet oriģinālās detaļas un uzstādīšanas materiālus.

Piezīme: Lai iegūtu vairāk informācijas par uzstādīšanu, apskatiet www.gardena.com.

3.2 Galvenie uzstādīšanas komponenti

Uzstādīšana ietver šādus komponentus:

- Robotizētais zāles plāvējs, kas automātiski plāuj zālāju.
- Uzlādes iekārta, kurai ir 3 funkcijas:
 - sūtīt kontrolsignālus gar robežvadu;
 - sūtīt kontrolsignālus pa virzošo vadu, lai izstrādājums varētu pārvietoties uz noteiktām attālākām dārza vietām un atgriezties atpakaļ uzlādes iekārtā;
 - uzlādēt izstrādājumu.
- Barošanas bloks, kas savienots ar uzlādes staciju un 100–240 V strāvas kontaktligzdu.
- Loka vads, kas tiek izklāts pa darba zonas perimetru un ap objektiem un augiem, lai izstrādājums nevarētu tiem uzbraukt. Loka vads tiek izmantots gan kā robežvads, gan virzošais vads.

3.3 Vispārīga sagatavošanās



IEVĒROJIET: Ar ūdeni pilnas zālāja bedres var sabojāt izstrādājumu.

Piezīme: Pirms uzstādīšanas izlasiet nodaļu Uzstādīšana. Tas, kā tiek veikta uzstādīšana, ietekmēs izstrādājuma darbību. Tieši tāpēc ir svarīgi rūpīgi izplānot uzstādīšanu.

- Sagatavojiet darba zonas plānu, norādot tajā visus šķēršļus. Tādējādi jums būs

vieglāk atrast ideālo novietojumu uzlādes stacijai, robežvadam un virzošajam vadam.

- Atzīmējiet plānā, kur atradīsies uzlādes stacija, robežvads un virzošais vads.
- Atzīmējiet plānā, kur virzošais vads savienosies ar robežvadu. Skatiet šeit: *Virzošā vada uzstādīšana lpp. 22.*
- Aizpildiet zālāja bedres.
- Nopļaujiet zāli pirms izstrādājuma uzstādīšanas. Pārliecinieties, ka zāle nav garāka par 10 cm / 3.9 collām.

Piezīme: Pirmajās nedēļās pēc uzstādīšanas uztvertais zāles plaušanas troksnis var būt lielāks nekā gaidīts. Kad izstrādājums kādu laiku jau būs plāvis zāli, uztvertais trokšņa līmenis būs daudz zemāks.

3.4 Pirms vadu uzstādīšanas

Vadus varat piestiprināt ar mietiņiem vai arī ierakt tos. Varat izmantot abas procedūras vienā darba zonā.



IEVĒROJIET: Ja darba zonā izmantojat skarifikatoru, ierociet robežvadu un virzošo vadu, lai pasargātu tos no bojājumiem.

3.4.1 Uzlādes stacijas atrašanās vietas izvēle

- Nodrošiniet 3 m / 5 pēdu brīvu vietu uzlādes stacijas priekšpusē. Skatiet šeit: *Izdomājiet, kur atradīsies virzošais vads lpp. 19.*
- Nodrošiniet vismaz 150 cm / 60 collu brīvu vietu pa labu un pa kreisi no uzlādes stacijas vidus.
- Novietojiet uzlādes staciju tuvu kontaktligzdai.
- Novietojiet uzlādes staciju uz līdznesa virsmas.
- Nedrīkst saliekt uzlādes stacijas pamata plāksni.

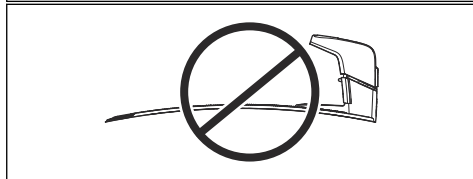
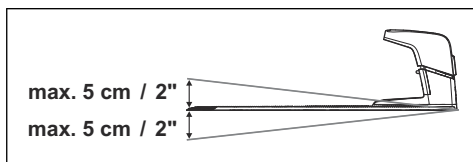

- Novietojiet uzlādes staciju zemākajā darba zonas daļā.
- Novietojiet uzlādes staciju vietā, kas ir aizsargāta pret tiešiem saules stariem.
- Ja uzlādes stacija ir uzstādīta uz salas, pārliecinieties, vai virzošais vads ir pieslēgts tai. Skatiet šeit: *Kā izveidot salu lpp. 18.*

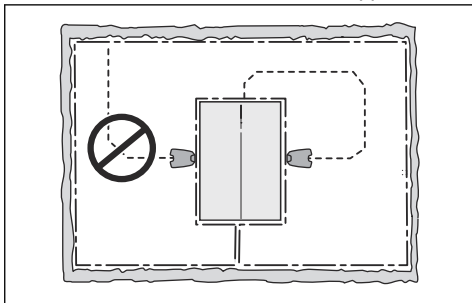

3.4.2 Izdomājiet, kur atradīsies barošanas bloks



BRĪDINĀJUMS: Negrieziet un nepagariniet zemsprieguma kabeli. Pastāv elektriskā trieciena risks.



IEVĒROJIET: Pārliecinieties, ka izstrādājuma asmeņi nevar sagriezt zemsprieguma kabeli.



IEVĒROJIET: Netiniet zemsprieguma kabeli spolē un nenovietojiet to zem uzlādes stacijas plāksnes. Spole traucē saņemt signālu no uzlādes stacijas.



- Novietojiet barošanas bloku vietā, kas atrodas zem jumta un ir pasargāta no saules un lietus.
- Novietojiet barošanas bloku vietā ar labu gaisa plūsmu.
- Pieslēdzot barošanas bloku kontaktligzdai, izmantojiet paliekošās strāvas ierīci.

Dažādu garumu zemsprieguma kabeli ir pieejami kā papildpiederumi.

3.4.3 Izdomājiet, kur atradīsies robežvads



IEVĒROJIET: Starp robežvadu un ūdenstilpnēm, slīpumiem, stāviem kritumiem vai koplietošanas ceļiem jābūt vismaz 15 cm/6 collas augstam šķērslim. Tas novērsīs izstrādājuma bojājumu risku.



IEVĒROJIET: Nepieļaujiet izstrādājuma darbību uz grants.



IEVĒROJIET: Uzstādot robežvadu, neveidojiet asus pagriezienus.



IEVĒROJIET: Lai pļaušana būtu klusāka, izolējiet visus šķēršļus, piemēram, kokus, saknes un akmeņus.

Robežvads jānovieto kā cilpa apkārt darba zonai. Izstrādājuma sensori sajūt, kad izstrādājums tuvojas robežvadam, un izstrādājums izvēlas citu virzienu. Visām darba zonas daļām jāatrodas ne vairāk kā 35 m / 115 pēdu attālumā no robežvada.

Lai vieglāk izveidotu savienojumu starp virzošo vadu un robežvadu, ieteicams izveidot cilpu virzošā vada savienojuma vietā. Izveidojiet cilpu aptuveni 20 cm / 8 collu attālumā no robežvada.

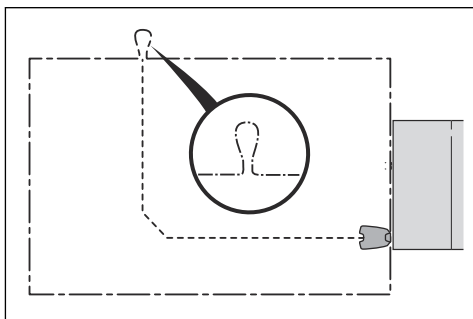

Piezīme: Sagatavojiet darba zonas plānu pirms robežvada un virzošā vada uzstādīšanas.

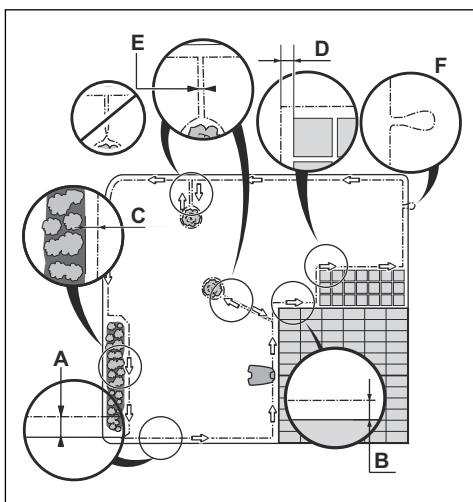

- Izvietojiet robežvadu visapkārt darba zonai (A). Pielāgojiet attālumu starp robežvadu un šķēršļiem
- Novietojiet robežvadu 35 cm / 14 collas (B) no šķēršļa, kas ir augstāks par 5 cm / 2 collām.

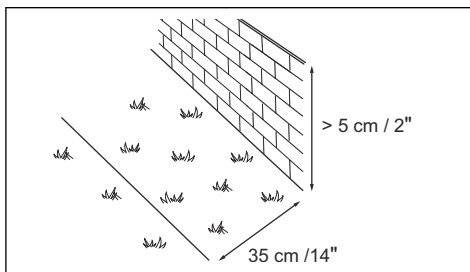

- Novietojiet robežvadu 30 cm / 12 collas (C) no šķēršļa, kas ir 1-5 cm / 0.4-2 collas augsts.

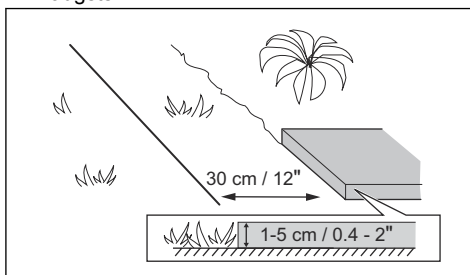

- Novietojiet robežvadu 10 cm / 4 collu (D) attālumā no šķēršļa, kura augstums ir mazāks par 1 cm / 0.4 collām.

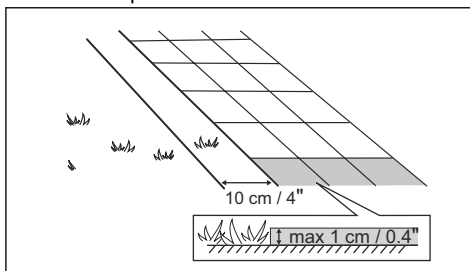

- Ja jums ir bruģēts celiņš, kas ir vienā līmenī ar zālāju, novietojiet robežvadu zem bruģakmens.

Piezīme: Ja bruģakmens ir vismaz 30 cm / 12 collas plats, izmantojiet funkcijas *Drive Past Wire* (Braukšana pāri vadam) rūpnīcas iestatījumu, lai nopļautu zāli blakus bruģakmenim. Skatiet šeit: *Funkcijas Drive Past Wire* (Braukšana pāri vadam) iestatīšana lpp. 29.

- Ja izveidojat salu, savienojiet kopā robežvadu, kas ved uz salu un no tās (E).

Ievietojiet vadus mietiņos kopā. Skatiet šeit: *Kā izveidot salu lpp. 18.*

- Izveidojiet cilpu (F) vietā, kurā virzošo vadu pievienos robežvadam.

3.4.3.1 Robežvada uzlikšana nogāzē

Produkts var darboties 35% nogāzēs. Nogāzes, kur slīpums ir lielāks, jāizolē ar ierobežojošo vadu. Slīpumu (%) aprēķina kā augstumu uz metru. Piemērs: 10 cm / 100 cm = 10%.

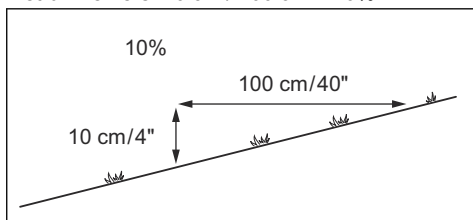

- Nogāzēs, kuru slīpums darba zonā pārsniedz 35%, norobežojiet nogāzi ar robežvadu.
- Nogāzēs, kuru slīpums zālāja ārējā malā pārsniedz 15%, novietojiet robežvadu 20 cm/8 collas (A) no malas.

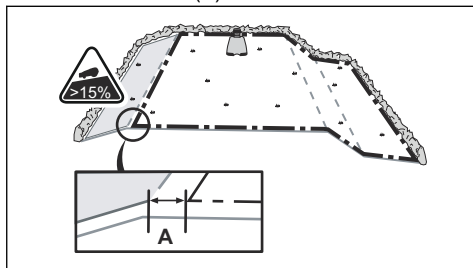

- Nogāzēm, kas atrodas blakus koplietošanas ceļiem, gar nogāzes ārējo malu uzstādiet vismaz 15 cm/6 collas augstu šķērslī. Kā šķērslī var izmantot sienu vai žogu.

3.4.3.2 Ejas

Eja ir teritorijas daļa ar ierobežojošo vadu abās pusēs, kas savieno 2 darba zonas daļas. Attālumam starp robežvadu abās ejas pusēs jābūt vismaz 60 cm/24 collas.

Piezīme: Ja eja ir šaurāka par 2 m/6.5 pēdām, uzstādiet eļā virzošo vadu.

Minimālais attālums starp virzošo vadu un robežvadu ir 30 cm/12 collas. Izstrādājums vienmēr pārvietojas pa kreisi no virzošā vada,

skatoties uzlādes stacijas virzienā. Ieteicams, lai pa kreisi no virzošā vada (A) būtu pēc iespējas vairāk brīvas vietas.

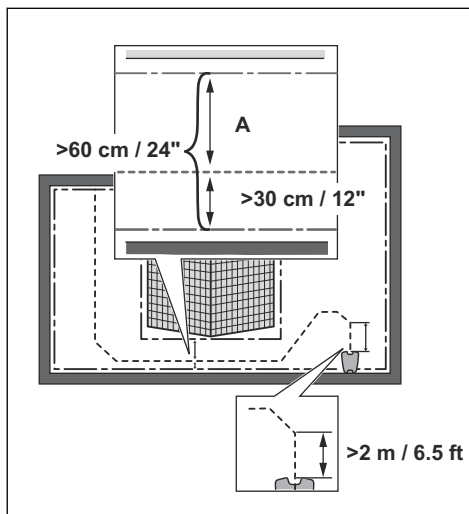

3.4.3.3 Kā izveidot salu



IEVĒROJIET: Raugieties, lai ierobežojošo vadu daļas nepārklātos. Ierobežojošā vada daļām jāatrodas paralēli.



IEVĒROJIET: Nelieciet virzošo vadu pāri robežvadam.



IEVĒROJIET: Norobežojiet vai aizvāciet šķēršļus, kuru augstums ir mazāks par 15 cm/5.9 collām. Norobežojiet vai aizvāciet šķēršļus, kas veido nelielu slīpumu, piemēram, akmeņus, kokus vai saknes. Tas novērsīs izstrādājuma asmeņu bojājumu risku.

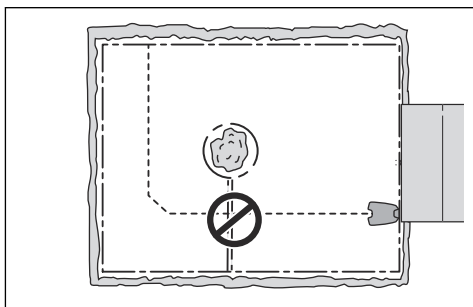

Lai izveidotu salu, norobežojiet apgabalu darba zonā ar robežvadu. Ieteicams norobežot visus nekustīgos objektus darba zonā.

Daži šķēršļi ir izturīgi pret sadursmēm, piemēram, koki vai krūmi, kuru augstums ir vairāk nekā 15 cm/5.9 collas. Izstrādājums sadursies ar šķērslī un mainīs virzienu.

- Novelciet robežvadu līdz un ap šķērslī, lai izveidotu salu.
- Salieciet kopā 2 robežvada daļas, kas ved uz salu un projām no tās. Tādā gadījumā izstrādājums pārvietosies gar vadu.
- Ievietojiet abas robežvada daļas vienā skavā.

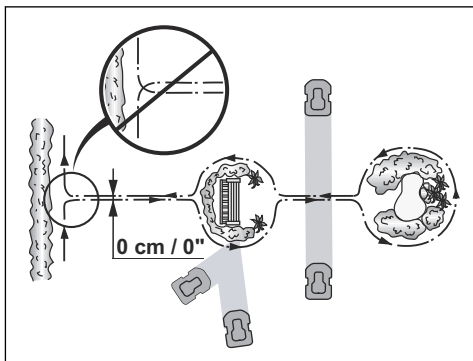

3.4.3.4 Papildu zonas izveide

Izveidojiet papildu zonu (B), ja darba zonā ir 2 zonas, kas nav savienotas ar eju. Darba zona ar uzlādes staciju ir galvenā zona (A).

Piezīme: Izstrādājums ir manuāli jāpārvieto starp galveno zonu un papildu zonu.

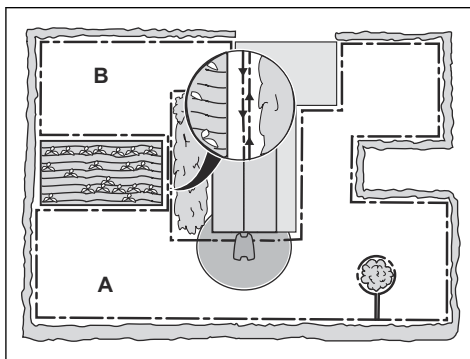

- Novietojiet robežvadu ap papildu zonu (B), lai izveidotu salu. Skatiet šeit: *Kā izveidot salu lpp. 18.*

Piezīme: Robežvads jānovieto kā 1 cilpa apkārt darba zonai (A + B).

Piezīme: Kad izstrādājums plauj zālī papildu zonā, jāizvēlas *Secondary area* (Papildu zona) režīms. Skatiet šeit: *Darba režīms ledarbināt lpp. 32.*

3.4.4 Izdomājiet, kur atradīsies virzošais vads

- Izvietojiet virzošo vadu līnijā vismaz 2 m / 6.5 pēdas uzlādes stacijas priekšpusē.
- Atstājiet pēc iespējas vairāk brīvas vietas virzošā vada kreisajā pusē (virzienā uz uzlādes iekārtu). Skatiet šeit: *Virzošais koridors lpp. 29.*
- Novietojiet virzošo vadu vismaz 30 cm / 12 collu attālumā no robežvada.
- Uzstādot virzošo vadu, neveidojiet asus pagriezienus.

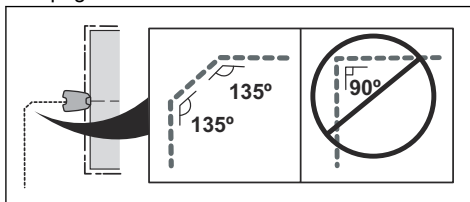

- Ja darba zonā ir nogāze, novietojiet virzošo vadu diagonāli pāri nogāzei.

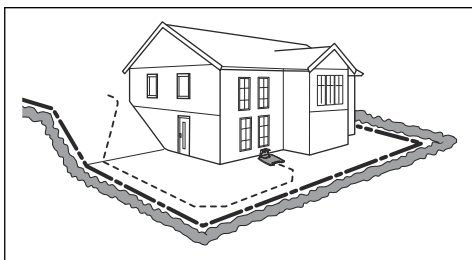

3.4.5 Darba zonas piemēri

- Ja uzlādes stacija atrodas nelielā zonā (A), pārliecinieties, ka attālums līdz ierobežojošajam vadam ir vismaz 3 m / 10 pēdas no uzlādes stacijas priekšpusē.
- Ja darba zonā atrodas eja (B) un nav uzstādīts virzošais vads, minimālais attālums starp ierobežojošajiem vadiem ir 2 m / 6.5 pēdas. Ja caur eju ir uzstādīts virzošais vads, minimālais attālums starp ierobežojošajiem vadiem ir 60 cm / 24 collas.
- Ja darba zonā ir zonas, kuras savieno šaura eja (B), varat iestatīt izstrādājumu, lai tas vispirms sekotu virzošajam vadam un pēc noteikta attāluma to atstātu (C). Iestatījumus var mainīt sadaļā *Zālāja pārklājums lpp. 27*.
- Ja darba zonā ir papildu zona (D), skatiet *Papildu zonas izveide lpp. 19*. Ievietojiet izstrādājumu papildu zonā un ieslēdziet režīmu *Secondary area* (Papildu zona).

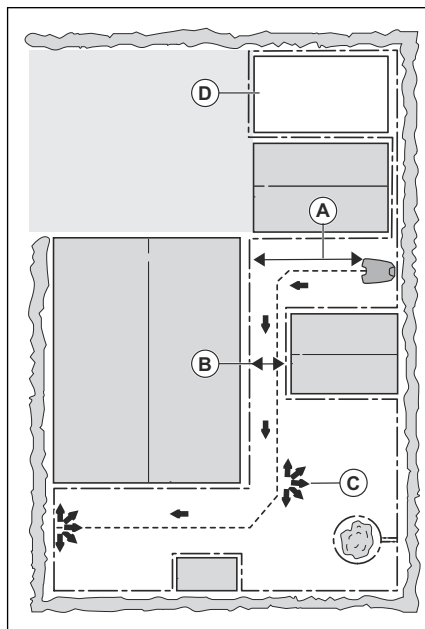

3.5 Izstrādājuma uzstādīšana

3.5.1 Uzstādīšanas rīki

- Āmurs/plastmasas āmurs: atvieglo mietiņu iedzīšanu zemē.
- Malu griezējs/taisnā lāpsta: robežvada ierakšanai.
- Kombinētās knaibles: robežvada nokniebšanai un savienotāju saspiešanai kopā.
- Regulējamās knaibles: savienotāju saspiešanai.

3.5.2 Uzlādes stacijas uzstādīšana



BRĪDINĀJUMS: Ievērojiet valsts tiesību aktos noteiktās elektrodrošības prasības.



BRĪDINĀJUMS: Šo produktu drīkst izmantot tikai ar GARDENA nodrošināto barošanas bloku.



BRĪDINĀJUMS: Nenovietojiet barošanas bloku tādā augstumā, kur tas varētu nokļūt ūdenī. Nenovietojiet barošanas bloku uz zemes.



BRĪDINĀJUMS: Neiekapsulējiet barošanas bloku. Kondensāts var sabojāt barošanas bloku un palielināt elektriskās strāvas trieciena risku.



BRĪDINĀJUMS: Elektriskās strāvas trieciena risks. Pieslēdzot barošanas bloku strāvas kontaktligzdai, izmantojiet paliekošās strāvas noplūdes ierīci (residual current device — RCD). Attiecas uz ASV/ Kanādu. Ja strāvas avots ir uzstādīts ārpus telpām: elektriskās strāvas trieciena risks. Uzstādiet tikai pie segtas A klases GFCI kontaktligzdas (RCD), kuras korpuss ir ūdensdrošs gan ar ievietotu, gan izņemtu kontaktspraudņa vāciņu.



IEVĒROJIET: Neveidojiet uzlādes stacijas plāksnē jaunus caurumus.



IEVĒROJIET: Nekāpiet uz uzlādes stacijas pamata plāksnes ar kājām.



BRĪDINĀJUMS: Lai izvairītos no kabeļu bojājumiem, strāvas padeves kabelim un pagarinātāja kabelim ir jāatrodas ārpus darba zonas.

Pievienojot barošanas bloku, izmantojiet tikai tādu strāvas kontaktligzdu, kas ir savienota ar paliekošās strāvas noplūdes ierīci (RCD).

1. Izlasiet un izprotiet norādījumus par uzlādes stacijas novietojuma izvēli. Skatiet *Uzlādes stacijas atrašanās vietas izvēle lpp. 15*.
2. Novietojiet uzlādes staciju vēlamajā zonā.

Piezīme: Nenostipriniet uzlādes staciju pie zemes ar skrūvēm, kamēr nav uzstādīts

virzošais vads. Skatiet *Virzošā vada uzstādīšana lpp. 22*.

3. Savienojiet zemsprieguma kabeli ar uzlādes staciju.
4. Barošanas bloku novietojiet vismaz 30 cm/ 12 collu augstumā.

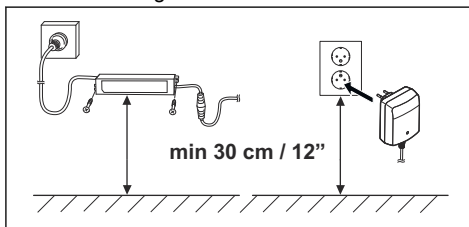

5. Savienojiet strāvas padeves kabeli ar 100–240 V kontaktligzdu.

Piezīme: Pēc uzlādes stacijas pievienošanas varat uzlādēt produktu. Izvietojot ierobežojošo vadu un virzošo vadu, ievietojiet produktu uzlādes stacijā. Ieslēdziet produktu. Skatiet *Galvenais slēdzis lpp. 32*. Neveiciet produkta iestatījumus, kamēr nav pabeigta instalēšana.

6. Zemsprieguma kabeli piestipriniet ar skavām vai ierociet. Skatiet *Vada izvietošana pozīcijā ar mietīņiem lpp. 22* vai *Robežvada vai virzošā vada ierakšana lpp. 23*.
7. Kad ierobežojošā vada un virzošā vada uzstādīšana ir pabeigta, savienojiet tos ar uzlādes staciju. Skatiet *Ierobežojošā vada uzstādīšana lpp. 21* un *Virzošā vada uzstādīšana lpp. 22*.
8. Kad virzošais vads ir uzstādīts, nostipriniet uzlādes staciju pie zemes, izmantojot komplektā pievienotās skrūves. Skatiet *Virzošā vada uzstādīšana lpp. 22*.

3.5.3 Ierobežojošā vada uzstādīšana



IEVĒROJIET: Atlikušo vadu netīniet spolē. Spole rada produkta traucējumus.

1. Izvietojiet ierobežojošo vadu visapkārt darba zonai. Sāciet un pabeidziet uzstādīšanu pie uzlādes stacijas.

- Atveriet savienotāju un ievietojiet tajā ierobežojošo vadu.

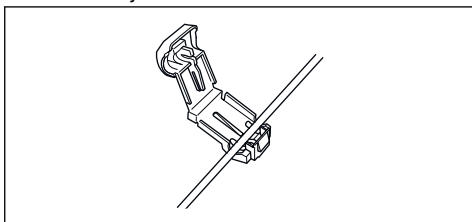

- Aizveriet savienotājus ar knaiblēm.

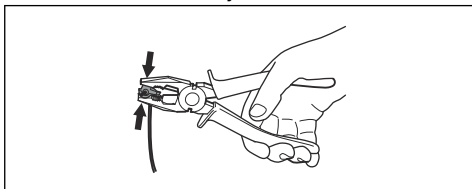

- Nogrieziet ierobežojošo vadu 1-2 cm / 0.4-0.8 collas virs katra savienotāja.
- Labo savienotāju uzspiediet uz uzlādes stacijas metāla tapas ar "AR" marķējumu.
- Kreiso savienotāju uzspiediet uz uzlādes stacijas metāla tapas ar "AL" marķējumu.

3.5.4 Virzošā vada uzstādīšana



IEVĒROJIET: Savīti kabeli vai saskrūvēts spaiļu bloks, kas izolēts ar izolācijas lenti, nav derīgs savienojums. Augsnes mitruma ietekmē vads oksidēsies, un laika gaitā ķēde tiks bojāta.

- Atveriet savienotāju un ievietojiet tajā vadu.
- Aizveriet savienotāju ar knaiblēm.
- Nogrieziet virzošo vadu 1-2 cm / 0.4-0.8 collas virs katra savienotāja.
- Izlaidiet virzošo vadu cauri spraugai uzlādes stacijas plāksnē.
- Savienotāju iespiediet uzlādes stacijas metāla tapā ar "Guide" marķējumu.
- Atvienojiet uzlādes staciju no strāvas kontaktligzdas.
- Virzošā vada galu ievietojiet robežvada cīpā.
- Nogrieziet robežvadu, izmantojot kabeļu šķēres.

- Savienojiet virzošo vadu ar robežvadu, izmantojot savienotājapskavu.

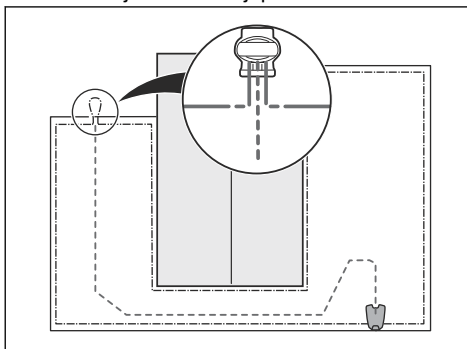

- ievietojiet savienotājapskavā abus robežvada galus un virzošā vada galu.

Piezīme: Pārbaudiet, vai varat saskatīt vadu galus caur savienotājapskavas caurspīdīgo daļu.

- Ar regulējamām knaiblēm nospiediet uz leju savienotājapskavas pārsegu, lai piestiprinātu vadus savienotājapskavā.

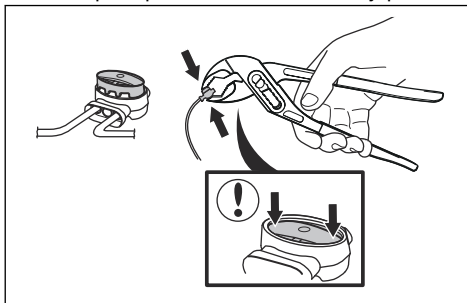

- Piestipriniet virzošo vadu zemei ar mietiņiem vai ierociet to zemē. Skatīt šeit *Vada izvietošana pozīcijā ar mietiņiem lpp. 22* vai *Robežvada vai virzošā vada ierakšana lpp. 23*.
- Pievienojiet uzlādes staciju strāvas kontaktligzdai.

3.6 Vada izvietošana pozīcijā ar mietiņiem



IEVĒROJIET: Pārlicinieties, ka mietiņi stingri notur robežvadu un virzošo vadu pie zemes.



IEVĒROJIET: Pārāk īsas zāles plaušana uzreiz pēc uzstādīšanas var sabojāt vada izolāciju. Izolācijas bojājumi var izraisīt traucējumus tikai pēc vairākām nedēļām vai mēnešiem.

1. Novietojiet robežvadu un virzošo vadu uz zemes.
2. Iespraudiet mietiņus ar vismaz 75 cm / 30 collu lietu atstarpī starp tiem.
3. Iestipriniet mietiņus zemē, izmantojot parasto vai plastmasas āmuru.

Piezīme: Pēc pāris nedēļām vads būs apaudzis ar zāli un nebūs redzams.

3.7 Robežvada vai virzošā vada ierakšana

- Izveidojiet zemē gropi ar lāpstu vai citu piemērotu instrumentu.
- Ievietojiet robežvadu vai virzošo vadu 1-20 cm / 0.4-8 collas dziļi zemē.

3.8 Robežvada vai virzošā vada pagarināšana

Piezīme: Pagariniet robežvadu vai virzošo vadu, ja tas darba zonai ir par īsu. Izmantojiet oriģinālas rezerves daļas, piemēram, savienotājapskavas.

1. Atvienojiet uzlādes staciju no strāvas kontaktligzdas.
2. Vietā, kur nepieciešams izveidot pagarinājumu, pārgrieziet robežvadu vai virzošo vadu ar kabeļu šķērēm.
3. Pievienojiet vadu vietai, kur nepieciešamas pagarinājums.
4. Novietojiet robežvadu vai virzošo vadu pozīcijā.
5. Vadu galus ievietojiet savienotājapskavā.

Piezīme: Pārbaudiet, vai varat saskatīt robežvada vai virzošā vada galus caur savienotājapskavas caurspīdīgo daļu.

6. Ar regulējamām knaiblēm nospiediet uz leju savienotājapskavas pārsegu, lai piestiprinātu vadus savienotājapskavā.

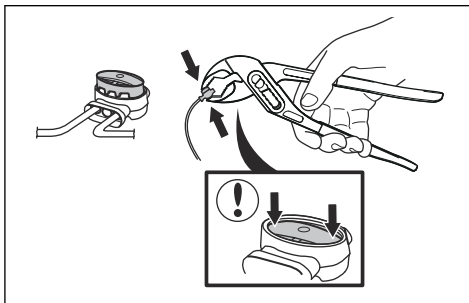

7. Novietojiet robežvadu vai virzošo vadu pozīcijā ar mietiņiem.
8. Pievienojiet uzlādes staciju strāvas kontaktligzdai.

3.9 Pēc izstrādājuma uzstādīšanas

3.9.1 Uzlādes stacijas vizuāla pārbaude

1. Pārliecinieties, ka uzlādes stacijas indikatora LED lampiņa deg zaļā krāsā.

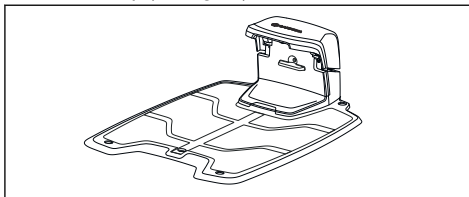

2. Ja indikatora LED lampiņa nedeg zaļā krāsā, pārbaudiet uzstādīšanas posmus. Skatiet *Indikatora lampiņa uzlādes iekārtā lpp. 47* un *Uzlādes stacijas uzstādīšana lpp. 20*.

3.9.2 Pamatiestatījumi

Pirms izstrādājuma lietošanas pirmoreiz, ir jāveic pamatiestatījumi.

1. Novietojiet izstrādājumu uzlādes stacijā.
2. Ieslēdziet produktu.
3. Spiediet **bul'ttaustiņus** un **OK** (Labi) pogu. Izvēlieties valodu, valsti, datumu, laiku un iestatiet PIN kodu.

Piezīme: Dažiem modeļiem pirms personiskā PIN koda iestatīšanas ir nepieciešams rūpnīcā iestatītais PIN kods. 0000 nevar izmantot kā PIN kodu.

- Lai sāktu produkta kalibrēšanas procesu, nospiediet pogu **Start** (ledarbināt) un aizveriet pārsegu.

Piezīme: Ja akumulatora uzlādes līmenis ir pārāk zems, pirms kalibrēšanas izstrādājuma akumulators ir pilnībā jāuzlādē. Skatiet šeit: *Kalibrēšana lpp. 24.*

Piezīme: Pierakstiet PIN kodu. Skatiet šeit: *Ievads lpp. 3.*

3.9.3 Kalibrēšana

Kalibrēšana notiek automātiski. Kad pamatiestatījumi ir izvēlēti, izstrādājums attālinās no uzlādes iekārtas un apstājas, kamēr notiek dažu izstrādājuma iestatījumu kalibrēšana. Kad kalibrēšana ir pabeigta, izstrādājums sāk plaušanu.

3.10 Izstrādājuma iestatīšana

Izmantojiet vadības paneli, lai veiktu visus izstrādājuma iestatījumus. Vadības panelim ir displejs un tastatūra, un izvēlnēs var piekļūt visām funkcijām. Funkcijām ir izvēlēti rūpnīcas iestatījumi, kas ir piemēroti gandrīz visām darba zonām, bet iestatījumus var pielāgot katras darba zonas apstākļiem.

3.10.1 Izvēlņu struktūra

Galvenajā izvēlnē ir tālāk minētās sadaļas.

- *Grafiks*
- *SensorControl (Sensora vadība)*
- *Viedā sistēma* (tikai modelī smart SILENO+)
- *Iestatījumi*
- *uzstādīšana,*
- *drošība,*

Skatiet sadaļu *Izvēlnes struktūras 1. pārskats lpp. 7* un *Izvēlnes struktūras pārskats 2 lpp. 8.*

3.10.2 Piekļuve izvēlnei

- Nospiediet **STOP** (Apturēt) pogu.
- Izmantojiet **ciparu** pogas un pogu **OK** (Labi), lai ievadītu PIN kodu.
- Nospiediet pogu **MENU** (Izvēlne).

3.10.3 Grafiks



Piezīme: Lai panāktu iespējami labāku rezultātu, nepļaujiet zālāju pārāk bieži. Ja izstrādājumam ir atļauts pļaut pārāk bieži, zālājs var izskatīties saplacināts. Izstrādājums tiek nevajadzīgi nolietots.

3.10.3.1 Grafika iestatīšana

- Izpildiet 1.-3. darbību (norādītas šeit: *Piekļuve izvēlnei lpp. 24*).
- Izmantojiet **bultiņu** pogas un pogu **OK** (Labi), lai izvēlnē pārietu uz *Schedule > Overview* (Grafiks > Pārskats).
- Izvēlieties dienu, izmantojot **bultiņu** pogas un pogu **OK** (Labi).
- Lai izvēlētos laika posmu, izmantojiet labo **bultiņas** pogu.
- Nospiediet pogu **OK** (Labi).
- Aprēķiniet piemērotās darba stundas. Skatiet sadaļu *Piemērotu darbības stundu aprēķināšana lpp. 24*.
- Ievadiet laiku, izmantojot **ciparu** pogas. Izstrādājums var pļaut zāli 1 vai 2 laika periodus katru dienu.

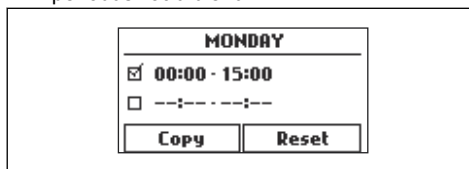

- Ja vēlaties, lai izstrādājums konkrētā dienā nepļauj zāli, noņemiet atzīmi no kastītes blakus 2 laika periodiem.

3.10.3.2 Piemērotu darbības stundu aprēķināšana

Ja darba zonas laukums nepārsniedz maksimālo darba kapacitāti, ir ieteicams izmantot taimeri, lai līdz minimumam samazinātu zālāja un izstrādājuma nodilumu.

- Aprēķiniet sava zālāja platību m²/pēdās².
- Izdaliet zālāja platību m²/pēdās² ar aptuveno dienas darbības jaudu. Skatiet tālāk sniegto tabulu.

3. Rezultāts ir vienāds ar stundu skaitu, cik izstrādājumam jāplauj katru dienu. Stundu skaits ietver gan plaušanas, gan meklēšanas un uzlādes laiku.

Piezīme: Dienas darbību jauda ir aptuvena un ir atkarīga no iebūvētā gaidstāves perioda. Skatiet šeit: *Grafiks un gaidstāve lpp. 33.*

Izstrādājuma darba kapacitāte	Aptuvenā dienas darbības jauda, m ² /h/pēdas ² /h
2000 m ² /21500 pēdas ²	83/890
1600 m ² /17200 pēdas ²	70/750

Piemērs: 1000 m²/10800 ft² zālājs, plauts ar SILENO+, kas paredzēts 2000 m².

1000 m² / 83 ≈ 12 h.

10800 ft² / 890 ≈ 12 h.

Dienas/nedēļā	h/dienā	Ieteicamā grafika iestatīšana
7	12	07:00-19:00 / 7 am-7 pm

3.10.3.3 Grafika iestatījumu kopēšana

1. Izpildiet 1.-3. darbību (norādītas šeit: *Pieklūve izvēlnei lpp. 24.*)
2. Izmantojiet **bultiņu** pogas un pogu **OK** (Labi), lai izvēlnē pārietu uz *Schedule > Overview > Copy* (Grafiks > Pārskats > Kopēt).
3. Nokopējiet grafika iestatījumus, izmantojot **bultiņu** pogas un pogu **OK** (Labi). Varat nokopēt grafika iestatījumus katrai diena vai visai nedēļai.

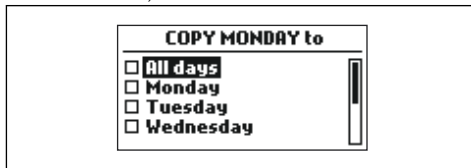

3.10.3.4 Grafika iestatījumu atiestatīšana

Ir iespējams noņemt visus grafika iestatījumus un izmantot rūpnīcas iestatījumus.

1. Izpildiet 1.-3. darbību (norādītas šeit: *Pieklūve izvēlnei lpp. 24.*)

2. Izmantojiet **bultiņu** pogas un pogu **OK** (Labi), lai izvēlnē pārietu uz *Schedule > Overview > Reset* (Grafiks > Pārskats > Atiestatīt).

- a) Izmantojiet **bultiņu** pogas, lai atlasītu *Current day* (Pašreizējā diena), ja vēlaties atjaunot rūpnīcas iestatījumus tikai pašreizējai dienai.
- b) Izmantojiet **bultiņu** pogas, lai atlasītu *All week* (Visa nedēļa), ja vēlaties atjaunot rūpnīcas iestatījumus visiem grafika iestatījumiem.

3. Nospiediet pogu **OK** (Labi).

3.10.4 SensorControl (Sensors vadība)



Funkcija *SensorControl* (Sensors vadība) automātiski pielāgo plaušanas laiku atkarībā no zāles augšanas. Produktam nav atļauts darboties ilgāk nekā noteikts grafika iestatījumos.

Piezīme: Izmantojot funkciju *SensorControl* (Sensors vadība), ieteicams izvēlēties maksimālo funkcijai *SensorControl* pieejamo darbības laiku. Neierobežojiet grafiku vairāk nekā nepieciešams.

Dienas pirmo darbību nosaka ar grafika iestatījumiem. Izstrādājums vienmēr pabeidz 1 plaušanas ciklu, un pēc tam funkcija *SensorControl* (Sensors vadība) izvēlas, vai izstrādājums turpinās darboties.

Piezīme: Funkcija *SensorControl* (Sensors vadība) tiek atiestatīta, ja izstrādājums nav darbojies ilgāk par 50 stundām, vai ja tiek izpildīta darbība *Reset of all user settings* (Atiestatīt visus lietotāja iestatījumus). Funkcija *SensorControl* (Sensors vadība) netiek mainīta, ja tiek izpildīta darbība *Reset of schedule settings* (Atiestatīt grafika iestatījumus).

3.10.4.1 Sensors vadības iestatīšana

1. Izpildiet 1.–3. darbību, norādītas šeit: *Pieklūve izvēlnei lpp. 24.*
2. Izmantojiet **bulttaustiņus** un pogu **OK** (Labi), lai pārvietotos izvēlnē uz *SensorControl > Use SensorControl* (Sensors vadība > Lietot sensora vadību).

- Nospiediet pogu **OK** (Labi), lai izvēlētos *SensorControl* (Sensora vadība).
- Nospiediet pogu **BACK** (Atpakaļ).

3.10.4.2 Sensora vadības biežuma iestatīšana

Iestatiet, cik bieži izstrādājumam ir jāplauj zāle, kad tiek lietota funkcija *SensorControl* (Sensora vadība). Ir trīs biežuma līmeņi: *Low*, *Mid* un *High* (Zems, vidējs un augsts). Jo lielāks biežums, jo jutīgāks izstrādājums būs attiecībā uz zāles augšanu. Tas ir — ja zāles augšanas ātrums būs liels, izstrādājumam tiks atļauts strādāt ilgāk.

Piēzīme: Ja, izmantojot funkciju *SensorControl* (Sensora vadība), plaušanas rezultāti nav optimāli, var būt nepieciešams pielāgot grafika iestatījumus. Neierobežojiet grafiku vairāk nekā tas nepieciešams. Pārbaudiet arī, vai asmeņu disks ir tīrs un asmeņi ir labā stāvoklī.

- Izpildiet 1.-3. darbību (norādītas šeit: *Piekluve izvēlnei lpp. 24*).
- Izmantojiet **bulptaustiņus** un pogu **OK** (Labi), lai pārvietotos izvēlnē uz *SensorControl > Cutting time* (Sensora vadība > Plaušanas laiks).
- Izmantojiet **bulptaustiņus**, lai atlasītu biežumu *Low*, *Mid* vai *High* (Zems, vidējs vai augsts).
- Nospiediet pogu **BACK** (Atpakaļ).

3.10.5 Drošības līmenis



Modelim SILENO+ ir 3 drošības līmeņi.

Darbība	Zem s	Vidējs	Augsts
<i>Trauksme</i>			X
<i>PIN kods</i>		X	X
<i>Laika bloķēšana</i>	X	X	X

- Trauksmes signāls* — trauksmes signāls tiek izslēgts, ja 10 sekunžu laikā pēc **STOP** (Apturēt) pogas nospiešanas netiek ievadīts PIN kods. Trauksmes signāls tiek izslēgts arī tad, kad izstrādājums tiek pacelts.

Trauksmes signāls tiek apturēts, ja tiek ievadīts PIN kods.

- PIN kods* - lai piekļūtu izstrādājuma izvēlnes struktūrai, ir jāievada pareizs PIN kods. Ja nepareizs PIN kods tiek ievadīts 5 reizes pēc kārtas, izstrādājums uz laiku tiek bloķēts. Bloķēšana tiek pagarināta katram jaunam nepareizam mēģinājumam.
- Laika bloķēšana* - Izstrādājums tiek bloķēts, ja PIN kods netiek ievadīts 30 dienu laikā. Ievadiet PIN kodu, lai piekļūtu izstrādājumam.

3.10.5.1 Drošības līmeņa iestatīšana

Izvēlieties vienu no 3 izstrādājuma drošības līmeņiem.

- Izpildiet 1.-3. darbību (norādītas šeit: *Piekluve izvēlnei lpp. 24*).
- Izmantojiet **bulptaustiņus** un pogu **OK** (Labi), lai pārvietotos izvēlnē uz *Settings > Security > Security level* (Iestatījumi > Drošība > Drošības līmenis).
- Izvēlieties drošības līmeni, izmantojot **bulptaustiņus** un pogu **OK** (Labi).
- Nospiediet pogu **OK** (Labi).

3.10.6 Drošība > Papildu

3.10.6.1 Jauna loka signāla izveide

Loka signāls tiek atlasīts nejauši, lai izveidotu unikālu saikni starp izstrādājumu un uzlādes staciju. Retos gadījumos var būt nepieciešams ģenerēt jaunu signālu, piemēram, ja divām blakus iekārtām ir ļoti līdzīgi signāli.

- Novietojiet izstrādājumu uzlādes stacijā.
- Izpildiet 1.–3. darbību (norādītas šeit: *Piekluve izvēlnei lpp. 24*).
- Izmantojiet **bulptiņu** pogas un pogu **OK** (Labi), lai pārvietotos izvēlnes struktūrā uz *Settings > Security > Advanced > New loop signal* (Iestatījumi > Drošība > Papildu > Jauna loka signāls).
- Sagaidiet apstiprinājumu, ka loka signāls ir ģenerēts. Parasti tas ilgst aptuveni 10 sekundes.

3.10.6.2 PIN koda maiņa

- Izpildiet 1.-3. darbību (norādītas šeit: *Piekluve izvēlnei lpp. 24*).

2. Izmantojiet **bulttaustiņus** un pogu **OK** (Labi), lai pārvietotos izvēlnē uz *Settings > Security > Advanced > Change PIN-code* (Iestatījumi > Drošība > Papildu > Mainīt PIN kodu).
3. Ievadiet jauno PIN kodu.
4. Nospiediet pogu **OK** (Labi).
5. Vēlreiz ievadiet jauno PIN kodu.
6. Nospiediet pogu **OK** (Labi).
7. Piefiksējiet jauno PIN kodu. Skatiet šeit: *Ievads lpp. 3.*

3.10.7 Zālāja pārklājums

Ja darba zonā ir attālas daļas, kas savienotas ar šaurām ejām, funkcija *Lawn coverage* (Zālāja pārklājums) ir noderīga, lai varētu uzturēt vienmērīgi pļautu zālienu visā teritorijā. Lai izmantotu šīs funkcijas, jābūt uzstādītam virzošajam vadam. Var iestatīt maksimāli 3 attālas zonas.

Izmantojot funkciju *Lawn Coverage* (Zālāja pārklājums), izstrādājums vispirms seko virzošajam vadam un pēc noteikta attāluma to atstāj, lai sāktu zālāja pļaušanu.

Zona A, aptuveni 50 %

Zona B, aptuveni 30 %

Zona C, aptuveni 20 %

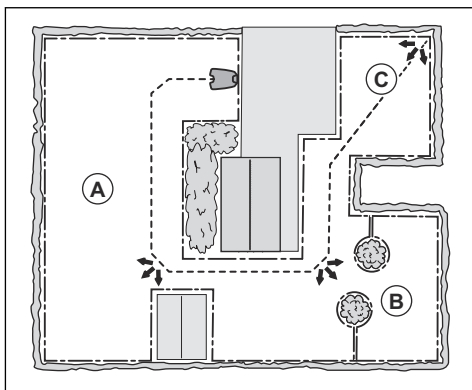

3.10.7.1 Zālāja pārklājuma funkcijas iestatīšana

1. Izpildiet 1.–3. darbību, norādītas šeit: *Piekluve izvēlnei lpp. 24.*
2. Izmantojiet **bultiņu** pogas un pogu **OK** (Labi), lai izvēlnē pārietu uz *Installation > Lawn Coverage > Area 1-3* (Uzstādīšana > Zālāja pārklājums > 1.–3. zona).

3. Lai izvēlētos zonu, izmantojiet **bulttaustiņu**.
4. Nospiediet pogu **OK** (Labi).
5. Izmēriet attālumu no uzlādes stacijas līdz zonas sākumam. Mēriet paralēli virzošajam vadam. Skatiet šeit: *Attāluma no uzlādes stacijas mērīšana lpp. 27.*
6. Lai atlasītu attāluma vērtību, nospiediet **ciparu** pogas.
7. Nospiediet pogu **OK** (Labi).
8. Lai atlasītu procentuālo daļu (%) no pļaušanas laika, kurā produktam ir jāpļauj šī zona, izmantojiet **ciparu** pogas. Procentuālā daļa ir aprēķināta kā proporcionāla daļa no visas darba zonas.
 - a) Izmēriet zonu.
 - b) Izdaliet izmērīto zonu ar kopējo darba veikšanas vietas lielumu.
 - c) Izsakiet rezultātu procentos.

Piezīme: 1.–3. zonas summai ir jābūt 100% vai mazāk. Ja summa ir mazāka par 100 %, izstrādājums dažreiz var sākt pļaut pie uzlādes iekārtas. Skatiet šeit: *Izejas leņķu iestatīšana lpp. 28.*

9. Nospiediet pogu **BACK** (Atpakal).

3.10.7.2 Zālāja pārklājuma testa funkcija

1. Novietojiet izstrādājumu uzlādes stacijā.
2. Izpildiet 1.–3. darbību (norādītas šeit: *Piekluve izvēlnei lpp. 24.*)
3. Izmantojiet **bultiņu** pogas un pogu **OK** (Labi), lai izvēlnē pārietu uz *Installation > Lawn Coverage > Area 1-3 > More > Test* (Uzstādīšana > Zālāja pārklājums > 1.–3. zona > Vairāk > Testēt).
4. Nospiediet pogu **OK** (Labi).
5. Nospiediet pogu **START** (Iedarbināt).
6. Aizveriet vāku.
7. Gādājiet, lai izstrādājums var atrast zonu.

3.10.7.3 Attāluma no uzlādes stacijas mērīšana

1. Novietojiet izstrādājumu uzlādes stacijā.
2. Izpildiet 1.–3. darbību (norādītas šeit: *Piekluve izvēlnei lpp. 24.*)
3. Izmantojiet **bultiņu** pogas un pogu **OK** (Labi), lai izvēlnē pārietu uz *Installation > Lawn Coverage > Area 1-3 > How far?*

(Uzstādīšana > Zālāja pārklājums > 1.–3. zona > Cik tālu?).

4. Izmantojiet **ciparu** pogas, lai iestatītu vērtību 500 m / 540 jardi kā attālumu.
5. Nospiediet pogu **OK** (Labi).
6. Izmantojiet **bulttaustiņus** un pogu **OK** (Labi), lai pārvietotos izvēlnē uz *Settings > Lawn Coverage > Area 1-3 > More > Test* (Iestatījumi > Zālāja pārklājums > 1.–3. zona > Citi > Tests).
7. Nospiediet pogu **OK** (Labi).
8. Nospiediet pogu **STOP** (Apturēt), kad izstrādājums atrodas tādā attālumā, ko atlasāt mērīšanai. Displejā tiek parādīts attālums.

3.10.7.4 Zālāja pārklājuma funkcijas atspējošana vai iespējošana

Atpējojiet vai iespējojiet funkciju *Lawn Coverage* (Zāliena pārklājums) katrai zonai.

1. Izpildiet 1.–3. darbību, norādītas šeit: *Piekluve izvēlnei lpp. 24*.
2. Izmantojiet **bultiņu** pogas un pogu **OK** (Labi), lai izvēlnē pārietu uz *Installation > Lawn Coverage > Area 1-3 > Disable* (Uzstādīšana > Zālāja pārklājums > 1.–3. zona > Atpējot).
3. Nospiediet pogu **OK** (Labi).
4. Nospiediet pogu **BACK** (Atpakaļ).

3.10.7.5 Zālāja pārklājuma iestatījumu atiestatīšana

Jūs varat atiestatīt funkcijas *Lawn Coverage* (Zālāja pārklājums) iestatījumus katrai zonai un izmantot rūpnīcas iestatījumus.

1. Izpildiet 1.–3. darbību, norādītas šeit: *Piekluve izvēlnei lpp. 24*.
2. Izmantojiet **bultiņu** pogas un pogu **OK** (Labi), lai izvēlnē pārietu uz *Installation > Lawn Coverage > Area 1-3 > More > Reset* (Uzstādīšana > Zālāja pārklājums > 1.–3. zona > Vairāk > Atiestatīt).
3. Nospiediet pogu **OK** (Labi).

3.10.8 Izejas leņķis

Ja funkcijas *Zālāja pārklājums* summa ir mazāka par 100 %, izstrādājums dažreiz var sākt pļaut pie uzlādes iekārtas. Izstrādājums virzās prom no uzlādes stacijas ar izejas leņķi 90°–270°. Izejas leņķus var iestatīt 1–2 izejas sektoriem.

3.10.8.1 Izejas leņķu iestatīšana

1. Izpildiet 1.–3. darbību (norādītas šeit: *Piekluve izvēlnei lpp. 24*).
2. Izmantojiet **bultiņu** pogas un pogu **OK** (Labi), lai pārvietotos izvēlnes struktūrā uz *Installation > Advanced > Exit angles > Sector 1* vai *Sector 2* (Instalācija > Papildu > Izejas leņķi > 1. sektors vai 2. sektors).
3. Izmantojiet **ciparu** pogas, lai iestatītu leņķus grādos.
4. Nospiediet leņķu pogu **bultiņas** pogu.
5. Izmantojiet **ciparu** pogas, lai atlasītu, cik bieži izstrādājumam jāizmanto katrs sektors. Iestatiet procentos.
6. Nospiediet pogu **BACK** (Atpakaļ).

3.10.9 Atpakaļgaitas distance

Iestatot atpakaļgaitas attālumu, izstrādājums pārvietojas atpakaļgaitā noteiktu attālumu, pirms tas sāk pļaut zālāju. Rūpnīcas iestatījums ir 60 cm/24 pēdas.

3.10.9.1 Atpakaļgaitas attāluma iestatīšana

1. Izpildiet 1.–3. darbību (norādītas šeit: *Piekluve izvēlnei lpp. 24*).
2. Izmantojiet **bultiņas** pogu un pogu **OK** (Labi), lai pārvietotos izvēlnes struktūrā *Installation > Advanced > Reversing distance* (Uzstādīšana > Papildu > Atpakaļgaitas attālums).
3. Izmantojiet **ciparu** pogas, lai iestatītu attālumu.
4. Nospiediet pogu **BACK** (Atpakaļ).

3.10.10 Braukšana pāri vadam

Pirms atgriešanās darba zonā, produkta priekšgals vienmēr virzās noteiktā attālumā gar ierobežojošo vadu. Rūpnīcas iestatījums funkcijai *Drive Past Wire* (Braukšana pāri vadam) ir 32 cm / 12 collas. Varat atlasīt attālumu līdz 25–40 cm / 10–16 collām.

Piezīme: Atbilstoši rūpnīcas iestatījumiem izstrādājums pļaus 11 cm / 4.3 collu attālumā gar vadu.

Piezīme: Ja tiek mainīts funkcijas *Drive Past Wire* (Braukšana pāri vadam) attālums, visā darba veikšanas vietā tiks nomainīts attālums līdz robežvadam.

3.10.10.1 Funkcijas *Drive Past Wire* (Braukšana pāri vadam) iestatīšana

1. Izpildiet 1.-3. darbību (norādītas šeit: *Pieļauve izvēlei lpp. 24*).
2. Izmantojiet **bultiņas** pogu un pogu **OK** (Labi), lai izvēlnē pārietu uz *Installation > Advanced > Drive Past Wire* (Uzstādīšana > Papildu > Garāmbraukšanas vads).
3. Izmantojiet **ciparu** pogas, lai iestatītu attālumu.
4. Nospiediet pogu **BACK** (Atpakaļ).

3.10.11 Virzošais koridors

Virzošais koridors ir virzošā vada tuvumā esoša zona, ko izstrādājums izmanto, lai atrastu uzlādes staciju. Kad izstrādājums kustas uzlādes stacijas virzienā, tas vienmēr pārvietojas pa kreisi no virzošā vada.

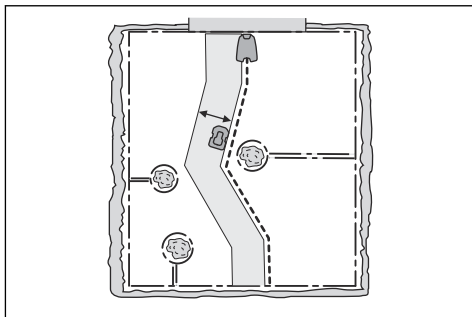

Piezīme: Izstrādājums pārvietojas dažādos attālumos no virzošā vada, taču neatstāj virzošo koridoru.

3.10.11.1 Virzošā vada koridora platuma iestatīšana

1. Izpildiet 1.–3. darbību, kas norādītas sadaļā *Pieļauve izvēlei lpp. 24*.
2. Izmantojiet **bultiņu** pogas un pogu **OK** (Labi), lai izvēlnē pārietu uz *Installation > Advanced > Corridor width > Guide* (Uzstādīšana > Papildu > Koridora platums > Virzošais vads).

3. Izmantojiet **ciparu** pogas, lai atlasītu koridora platumu no 0 līdz 9.
 4. Nospiediet pogu **BACK** (Atpakaļ).
-

Piezīme: Iestatiet koridoru pēc iespējas platāku, lai līniju risks zālienā būtu minimāls.

3.10.12 EKO režīms

Ja tiek aktivizēts *EKO režīms*, tas izslēdz signālu robežu lokā, virzošajā vadā un uzlādes stacijā, ja izstrādājums ir novietots stāvēšanai vai lādējas.

Piezīme: Izmantojiet *EKO režīmu*, lai taupītu enerģiju un izvairītos no cita aprikojuma, piemēram, dzirdes aparātu vai garāžas durvju, radītiem traucējumiem.

Piezīme: Lai manuāli iedarbinātu izstrādājumu darba zonā, pirms izstrādājuma izņemšanas no uzlādes stacijas nospiediet pogu **STOP** (Apturēt). Pretējā gadījumā izstrādājumu nevarēs iedarbināt darba zonā.

3.10.12.1 EKO režīma iestatīšana

1. Izpildiet 1.-3. darbību (norādītas šeit: *Pieļauve izvēlei lpp. 24*).
2. Izmantojiet **bultiņu** pogas un pogu **OK** (Labi), lai izvēlnē pārietu uz *Settings > ECO mode* (Iestatījumi > EKO režīms).
3. Nospiediet pogu **OK** (Labi), lai izvēlētos *ECO mode* (EKO režīms).
4. Nospiediet pogu **BACK** (Atpakaļ).

3.10.13 Vispārīgi

Sadaļā *General* (Vispārīgi) iespējams mainīt izstrādājuma vispārīgos iestatījumus.

3.10.13.1 Laika un datuma iestatīšana

1. Izpildiet 1.-3. darbību (norādītas šeit: *Pieļauve izvēlei lpp. 24*).
2. Izmantojiet **bultiņu** pogas un pogu **OK** (Labi), lai pārvietotos izvēlnes struktūrā *Settings > General > Time & Date* (Iestatījumi > Vispārīgi > Laiks un datums).
3. Izmantojiet **ciparu** pogas, lai iestatītu laiku, tad nospiediet pogu **BACK** (Atpakaļ).
4. Izmantojiet **ciparu** pogas, lai iestatītu datumu, tad nospiediet pogu **BACK** (Atpakaļ).

- Izmantojiet **bultiņu** pogas, lai iestatītu laika formātu, tad nospiediet pogu **BACK** (Atpakaļ).
- Izmantojiet **bultiņu** pogas, lai iestatītu datuma formātu, tad nospiediet pogu **BACK** (Atpakaļ).

3.10.13.2 Valodas iestatīšana

- Izpildiet 1.-3. darbību (norādītas šeit: *Piekluve izvēlnei lpp. 24*).
- Izmantojiet **bultiņu** pogas un pogu **OK** (Labi), lai pārvietotos izvēlnes struktūrā *Settings > General > Language* (Iestatījumi > Vispārīgi > Valoda).
- Izmantojiet **bultiņu** pogas, lai atlasītu valodu, tad nospiediet pogu **BACK** (Atpakaļ).

3.10.13.3 Valsts iestatīšana

- Izpildiet 1.-3. darbību (norādītas šeit: *Piekluve izvēlnei lpp. 24*).
- Izmantojiet **bultiņu** pogas un pogu **OK** (Labi), lai pārvietotos izvēlnes struktūrā *Settings > General > Country* (Iestatījumi > Vispārīgi > Valsts).
- Izmantojiet **bultiņu** pogas, lai atlasītu valsti, tad nospiediet pogu **BACK** (Atpakaļ).

3.10.13.4 Visu lietotāja iestatījumu atiestatīšana

- Izpildiet 1.-3. darbību (norādītas šeit: *Piekluve izvēlnei lpp. 24*).
- Izmantojiet **bultiņu** pogas un pogu **OK** (Labi), lai pārvietotos izvēlnes struktūrā *Settings > General > Reset all user settings* (Iestatījumi > Vispārīgi > Atiestatīt visus lietotāja iestatījumus).
- Izmantojiet labās **bultiņas** pogu, lai atlasītu *Proceed with reset of all user settings?* (Turpināt visu lietotāja iestatījumu atiestatīšanu?)
- Nospiediet pogu **OK** (Labi), lai atiestatītu visus lietotāja iestatījumus.

Piezīme: *Drošības līmenis, PIN kods, loka signāls, ziņojumi, pulkstenis & datums, valoda un valsts iestatījumi* netiks atiestatīti.

3.10.13.5 Izvēlne Par

Izvēlnē *About* (Par) tiek parādīta informācija par izstrādājumu, piemēram, sērijas numurs un aparātprogrammatūras versijas.

3.10.14 GARDENA viedā sistēma



Tikai modelim smart SILENO+.

Piezīme: Pirms viedā izstrādājuma iekļaušanas GARDENA viedās sistēmas lietotnē pārbaudiet, vai tas ir pilnībā uzstādīts darba zonā. Skatiet sadaļu *Uzstādīšana lpp. 15*.

Izstrādājums var izveidot savienojumu ar mobilajām ierīcēm, kurās ir instalēta GARDENA viedās sistēmas lietotne. GARDENA viedā sistēma to nodrošina, izmantojot bezvadu saziņu starp jūsu viedo izstrādājumu un GARDENA viedo sistēmu.

Izstrādājuma viedās sistēmas izvēlnē varat:

- iespējot viedā izstrādājuma iekļaušanu GARDENA viedās sistēmas lietotnē vai izslēgšanu no tās;
- pārbaudīt viedās sistēmas bezvadu savienojuma statusu.

Kad viedais izstrādājums ir viedās sistēmas daļa, dažas izvēlnes izstrādājuma displejā ir atspējotas. Šie iestatījumi joprojām būs redzami izstrādājumā, taču dažus no tiem varēs mainīt tikai GARDENA viedās sistēmas lietotnē. Viedā izstrādājuma izvēlnē ir bloķēti tālāk minētie iestatījumi.

- Schedule (Grafiks)
- Time & Date (Laiks un datums)
- Language (Valoda)
- Valsts

3.10.14.1 Iekļaušanas režīma aktivizēšana

Lai savu viedo izstrādājumu iekļautu GARDENA viedās sistēmas lietotnē, veiciet tālāk minētās darbības.

- Izpildiet 1.–3. darbību, kas norādītas sadaļā *Piekluve izvēlnei lpp. 24*.
- Izmantojiet **bultiņu** pogas un pogu **OK** (Labi), lai atvērtu izvēlni *Viedā sistēma*.
- Izmantojiet labo **bultiņas** pogu un pogu **OK** (Labi), lai atlasītu *Jā* pie opcijas *Aktivizēt iekļaušanas režīmu*.

4. Izmantojiet **ciparu** pogas, lai ievadītu PIN kodu, un nospiediet pogu **OK** (Labi).
5. Iekļaušanas kods būs redzams izstrādājuma displejā.
6. Izpildiet GARDENA viedās sistēmas lietotnē redzamos norādījumus.

Iekļaušanas secība var aizņemt vairākas minūtes. Kad iekļaušana būs pabeigta, jūs automātiski atgriezīsieties izstrādājuma sākuma ekrānā. Ja iekļaušana kaut kādu iemeslu dēļ neizdodas, mēģiniet vēlreiz.

3.10.14.2 Iekļaušana lietotnē

Visu GARDENA viedo ierīču iekļaušana tiek veikta viedās sistēmas lietotnē.

GARDENA viedās sistēmas lietotnes lejupielādēšana

1. Lejupielādējiet lietotni GARDENA viedā sistēma no veikala App Store vai Google Play.
2. Atveriet lietotni un reģistrējieties kā lietotājs.
3. Piesakieties un lietotnes sākumlapā izvēlieties *Include device* (Iekļaut ierīci).
4. Izpildiet lietotnē redzamos norādījumus.

Piezīme: Viedajai vārtejai ir nepieciešams interneta savienojums, lai izstrādājumu iekļautu lietotnē.

3.10.14.3 Lai izvēlētos opciju Exclude device (Izslēgt ierīci)

Ja izslēdzat ierīci, izstrādājuma un GARDENA viedās sistēmas saziņa tiks pārtraukta.

1. Izpildiet 1.-3. darbību (norādītas šeit: *Pieklūve izvēlnei lpp. 24*).
2. Izmantojiet **bulttaustiņus** un pogu **OK** (Labi), lai pārvietotos izvēlnē uz *Smart system > Exclude device* (Viedā sistēma > Izslēgt ierīci).
3. Nospiediet pogu **OK** (Labi).

Piezīme: Izstrādājums ir manuāli jāizdzēš no GARDENA viedās sistēmas programmā iekļauto izstrādājumu saraksta.

3.10.14.4 Lai pārbaudītu GARDENA viedās sistēmas statusu

Kad izstrādājums ir savienots ar viedās sistēmas vārteju, varat pārbaudīt savienojuma statusu.

1. Izpildiet 1.-3. darbību (norādītas šeit: *Pieklūve izvēlnei lpp. 24*).
2. Izmantojiet **bulttaustiņus** un pogu **OK** (Labi), lai pārvietotos izvēlnē uz *Smart system > Status* (Viedā sistēma > Status).

Piezīme: *Statuss* var būt: savienots *Yes* (Jā) vai nav savienots *No* (Nē). *Signal strength* (Signāla stiprums) var būt *Good*, *Poor* vai *Bad* (Labs, Vājš vai Slihts). Lai nodrošinātu vislabāko viedās sistēmas darbību, novietojiet uzlādes staciju vietā, kur signāla stiprums ir labs (*Signal strength - Good*).

4 Lietošana

4.1 Galvenais slēdzis



BRĪDINĀJUMS: Pirms izstrādājuma iedarbināšanas rūpīgi izlasiet drošības instrukcijas.



BRĪDINĀJUMS: Turiet rokas un kājas drošā attālumā no rotējošiem nažiem. Kad nažu motors darbojas, nenovietojiet plaukstu un pēdas izstrādājuma tuvumā vai zem tā.



BRĪDINĀJUMS: Neizmantojiet izstrādājumu, ja darba veikšanas zonā atrodas citi cilvēki, īpaši bērni, vai arī mājdzīvnieki.

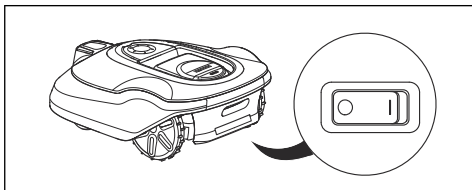

- Lai iedarbinātu izstrādājumu, pārslēdziet **galveno slēdzi** pozīcijā *1*.
- Pārslēdziet **galveno slēdzi** pozīcijā *0*, ja izstrādājums netiek lietots vai pirms tā pārbaudes vai apkopes.

4.2 Izstrādājuma iedarbināšana

1. Lai atvērtu pārsegu, nospiediet pogu **STOP** (Apturēt).
2. Pārslēdziet **galveno slēdzi** stāvoklī *1*.
3. Ievadiet PIN kodu.
4. Nospiediet pogu **START**.
5. Izvēlieties vēlamo darba režīmu un apstipriniet ar pogu **OK** (Labi). Skatiet šeit: *Darba režīms Iedarbināt lpp. 32.*

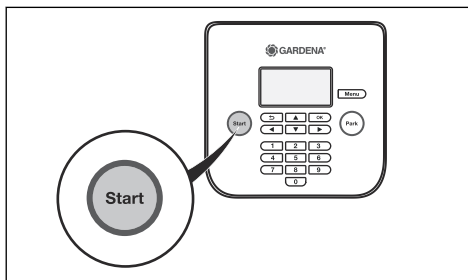

6. Aizveriet vāku.

Piezīme: Ja izstrādājums ir novietots uzlādes iekārtā, tas atstās uzlādes iekārtu tikai tad, kad akumulators būs pilnībā uzlādēts un grafika iestatījumi ļaus izstrādājumam darboties.

Piezīme: Pirmajās nedēļās pēc uzstādīšanas uztvertais zāles pļaušanas troksnis var būt lielāks nekā gaidīts. Kad izstrādājums kādu laiku jau būs pļāvis zāli, uztvertais troksņa līmenis būs daudz zemāks.

4.3 Darba režīms Iedarbināt

Nospiediet pogu **START** (Iedarbināt), lai izvēlētos kādu no tālāk minētajiem darba režīmiem.

- *Galvenā zona*
- *Papildu zona*
- *Grafika ignorēšana*
- *Apļveida pļaušana*

4.3.1 Galvenā zona

Main area (Galvenā zona) ir standarta darba režīms, kurā izstrādājums automātiski veic pļaušanu un uzlādi.

4.3.2 Papildu zona

Lai pļautu papildu zonu, jāatlasa iespēja *Secondary area* (Papildu zona). Šajā režīmā operatoram izstrādājums ir manuāli jāpārvieto starp galveno zonu un papildu zonu. Izstrādājums pļaus atlasītajā laika periodā vai tik ilgi, līdz akumulators būs tukšs. Kad akumulators ir tukšs, izstrādājums apstājas un displejā parādās ziņojums *Needs manual charging* (Nepieciešama manuāla uzlāde). Ievietojiet

izstrādājumu uzlādes stacijā, lai uzlādētu akumulatoru. Kad akumulators ir uzlādēts, izstrādājums izbrauc ārā no uzlādes stacijas un apstājas. Izstrādājums ir gatavs darba sākšanai, taču vispirms jāsaņem apstiprinājums no operatora. Režīmā *Secondary area* (Papildu zona) izstrādājums darbojas norādīto laika periodu vai līdz brīdim, kad tā akumulators ir izlādējies.

Piezīme: Ja pēc akumulatora uzlādes vēlaties nopļaut galveno zonu, pirms izstrādājuma novietošanas uzlādes stacijā iestatiet to režīmā *Main area* (Galvenā zona).

4.3.3 Grafika ignorēšana

Atlasiet *Override schedule* (Grafika ignorēšana), lai īslaicīgi ignorētu visus grafika iestatījumus. Grafiku var ignorēt 24 stundas vai 3 dienas. Gaidstāves periodu nevar ignorēt.

4.3.4 Laukumu pļaušana

Funkcija *Spot cutting* (Laukumu pļaušana) tiek aktivizēta, izmantojot pogu **START** (Iedarbināt) un noder ātrai zonas pļaušanai, kur zāle ir tikusi pļauta retāk, nekā citās dārzā daļās. Manuāli pārvietojiet produktu uz izvēlēto apgabalu.

Veicot laukumu pļaušanu, izstrādājums pārvietojas pa spirālveida trajektoriju, lai nopļautu zāli zonā, kurā pļāvējs tika iedarbināts. Pēc tam izstrādājums automātiski pāries *galvenās zonas* vai *papildu zonas* režīmā.

4.4 Novietošanas darbības režīms

Nospiediet pogu **PARK** (Novietot), lai izvēlētos kādu no tālāk minētajiem darba režīmiem.

- *Novietošana stāvēšanai līdz norādījumam saņemšanai*
- *Darba sākšana ar grafiku*

4.4.1 Novietot līdz tālākai komandai

Darba režīms Novietošana stāvēšanai nozīmē, ka izstrādājums atgriežas pie uzlādes stacijas un paliek tajā, līdz tiek atlasīts jauns darba režīms un nospiesta poga **START** (Sākt).

4.4.2 Darba atsākšana atbilstoši nākamajam grafikam

Izstrādājums paliek uzlādes iekārtā, līdz darbs jāatsāk atbilstoši nākamajam *grafika* iestatījumam. Šis darba režīms ir piemērots, ja

vēlaties atcelt aktīvu pļaušanas ciklu un ļaut izstrādājumam palikt uzlādes iekārtā līdz nākamajai dienai.

4.5 Izstrādājuma izslēgšana

1. Nospiediet pogu **STOP** izstrādājuma virspusē.

Izstrādājums un asmeņu motors apstājas.

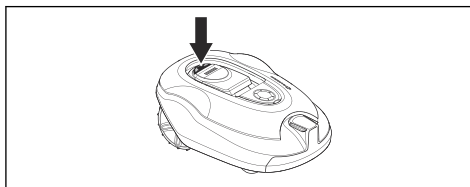

4.6 Izstrādājuma izslēgšana

1. Nospiediet pogu **STOP** izstrādājuma virspusē.
2. Pārslēdziet **galveno slēdzi** pozīcijā *0*.

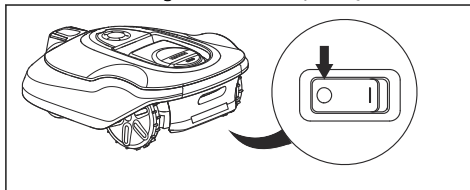

4.7 Grafiks un gaidstāve

Izstrādājumā ir iestatīts gaidstāves periods, kas norādīts tālāk gaidstāves laika tabulā. Gaidstāves periodu varat izmantot, lai laistītu zālāju vai rotaļātos dārzā.

Gaidstāves laiks ir atkarīgs no tā, cik liels aktīvais laiks (pļaušana un meklēšana) izstrādājumam ir katru dienu. Savukārt aktīvais laiks ir atkarīgs no akumulatora kapacitātes, slīpumiem un zāles augšanas ātruma. Kad izstrādājums ir darbojies atļauto aktīvo dienas periodu, displejā tiek rādīts paziņojums *Today's mowing complete* (Šodienas pļaušana ir paveikta). Pēc tam izstrādājums paliek gaidstāves režīmā līdz nākamajai dienai.

Ja grafika iestatījums ir sadalīts divos darba periodos, gaidstāves periodu var sadalīt vairākos periodos. Tomēr minimālajam gaidstāves periodam ir jāatbilst datiem gaidstāves laika tabulā.

Izstrādājuma darba kapacitāte	Gaidstāves laiks, minimālais stundu skaits dienā
2000 m ² /21500 pēdas ²	-
1600 m ² /17200 pēdas ²	1

4.7.1 1. piemērs

Šis piemērs attiecas uz izstrādājumiem, kuru norādītā darba zona ir 1600 m², bet princips ir piemērojams arī citiem modeļiem.

Grafika iestatījums, 1. periods: 00:00-24:00

Aktīvais periods (A): 00:00-23:00

Grafika iestatījumi liek izstrādājumam sākt plaut zālāju plkst. 00:00. Plkst. 23:00 izstrādājums ir sasniedzis maksimālo darbības laika stundu skaitu un tiek novietots stāvēšanai gaidstāves režīmā. Izstrādājums atkal uzsāk zāles plaušanu nākamajā dienā plkst. 00:00

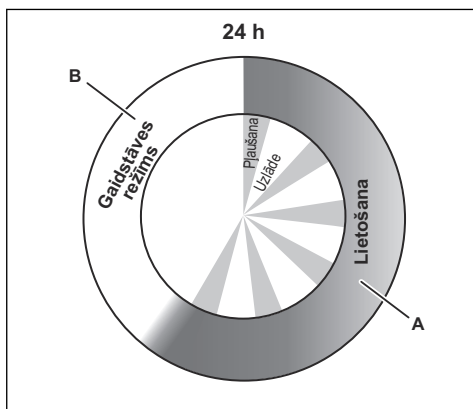

Piemērs: Norādītā darba zona: 1600 m ²	
Darbības laiks, A = maksimālais stundu skaits	23
Uzlādes/gaidstāves režīms, B = minimālais stundu skaits	1

4.8 Akumulatora uzlāde



BRĪDINĀJUMS: Uzlādējiet izstrādājumu tikai tam paredzētā uzlādes stacijā. Nepareiza izmantošana var radīt elektrotraumu,

pārkaršanu vai korodējoša šķidruma noplūdi no akumulatora.

Elektrolīta noplūdes gadījumā skalojiet skarto vietu ar ūdeni; ja tas nonāk saskarē ar acīm, vērsieties pēc medicīniskās palīdzības.

Kad izstrādājums ir jauns vai ir uzglabāts ilgāku laiku, tā akumulators var būt tukšs, un pirms darba sākšanas to ir nepieciešams uzlādēt. Režīmā *Main area* (Galvenā zona) izstrādājums automātiski pārmaiņus veic plaušanu un uzlādi.

1. Pārslēdziet **galveno slēdzi** pozīcijā *1*.
2. Ievietojiet izstrādājumu uzlādes iekārtā. Ievirziet izstrādājumu pēc iespējas dziļāk, lai nodrošinātu pietiekamu saskari starp izstrādājumu un uzlādes iekārtu. Skatiet informāciju par kontaktplāksnēm un uzlādes plāksnēm sadaļā *Izstrādājuma pārskats lpp. 4*.
3. Displejā tiks parādīts ziņojums par uzlādi.

4.9 Griešanas augstuma regulēšana



IEVĒROJIET: Pirmajās nedēļās pēc uzstādīšanas griešanas augstumam ir jābūt iestatītam uz MAX, lai nesabojātu loka vadu. Pēc tam varat pakāpeniski samazināt griešanas augstumu katru nedēļu, līdz tiek sasniegts vajadzīgais griešanas augstums.

Griešanas augstumu var mainīt no minimālā (2 cm/0.8 collas) līdz maksimālajam (6 cm/ 2.4 collas).

4.9.1 Plaušanas augstuma pielāgošana

1. Lai apturētu izstrādājumu, nospiediet pogu **STOP** (Apturēt).
2. Atveriet lūku.

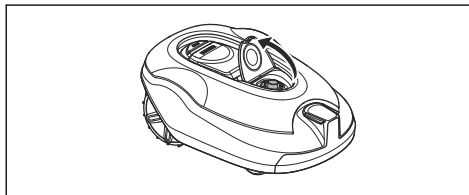

3. Pagrieziet pogu nepieciešamajā pozīcijā.

- Lai palielinātu griešanas augstumu, pagrieziet to pulksteņrādītāju kustības virzienā.
- Lai samazinātu griešanas augstumu, pagrieziet pogu pretēji pulksteņrādītāju kustības virzienam.

4. Aizveriet vāku.

5 Apkope

5.1 Ievads — apkope



BRĪDINĀJUMS: Pirms izstrādājuma apkopes veikšanas tas ir jāizslēdz.



BRĪDINĀJUMS: Izmantojiet aizsargcimdus.

Lai nodrošinātu labāku darbību un ilgāku kalpošanas laiku, regulāri iztīriet izstrādājumu un nomainiet nolietotās detaļas. Visa tehniskā apkope un remontdarbi ir jāveic atbilstoši GARDENA norādījumiem. Skatiet šeit: *Garantija lpp. 56*.

Sākot izstrādājuma lietošanu, asmeņu disks un asmeņi jāpārbauda reizi nedēļā. Ja nodilums šajā laika posmā ir mazs, laiku starp pārbaudēm var paildzināt.

Ir svarīgi, lai asmeņu disks grieztos brīvi. Asmeņu malas nedrīkst būt bojātas. Asmeņu kalpošanas laiks ir ļoti atšķirīgs un atkarīgs, piemēram, no tālāk minētajiem aspektiem.

- Darbības laiks un darba zonas platība.
- Zāles veids un augšana sezonas laikā.
- Augsne, smiltis un mēslojuma lietošana.
- Dažādi objekti, piemēram, čiekuri, krituši augļi, rotaļlietas, instrumenti, akmeņi, saknes.

Parastais kalpošanas laiks ir 3–6 nedēļas (labos apstākļos). Informāciju par asmeņu maiņu skatiet sadaļā *Asmeņu maiņa lpp. 37*.

Piezīme: Pļaujot ar neasiem asmeņiem, pļaušanas rezultāts ir neapmierinošs. Šādā gadījumā zāle netiek nopļauta gludi un izstrādājums patērē vairāk enerģijas, tādējādi nopļaujot mazāku laukumu.

5.2 Izstrādājuma tīrīšana



IEVĒROJIET: Nekādā gadījumā izstrādājuma tīrīšanai neizmantojiet augstspiediena mazgātāju vai tekošu ūdeni. Tīrīšanai nedrīkst izmantot šķīdinātājus.

Izstrādājums nogāzēs nedarbojas pietiekami labi, ja riteņi ir aizsprostoti ar zāli. Izstrādājuma tīrīšanai izmantojiet mīkstu suku.

GARDENA kā papildaprīkojumu piedāvā tīrīšanas un apkopes komplektu. Sazinieties ar GARDENA galveno servisa centru.

5.2.1 Šasija un asmeņu disks

Pārbaudiet asmeņu disku un asmeņus vienu reizi nedēļā.

1. Nospiediet **STOP** (Apturēt) pogu.
2. Pārslēdziet **galveno slēdzi** stāvoklī *0*.
3. Novietojiet izstrādājumu uz sāniem.
4. Tīriet asmeņu disku un šasiju, izmantojot birsti. Pārliecinieties, vai asmeņu disks brīvi griežas.

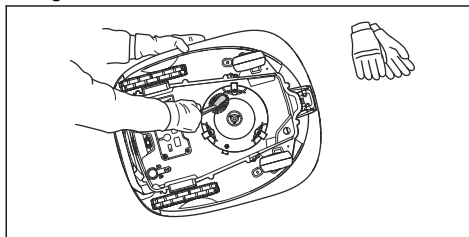

5. Pārliecinieties, vai asmeņi ir veseli un brīvi griežas.

5.2.2 Riteņi

Noīriet vietu ap riteņiem. Riteņos iekļuvusi zāle var ietekmēt izstrādājuma darbību uz slīpas virsmas.

5.2.3 Produkta korpuss

Tīriet produkta korpusu ar mitru, mīkstu sūkli vai drānu. Ja produkta korpuss ir netīrs, tīriet to ar saudzējošu ziepju šķīdumu.

5.2.4 Uzlādes stacija



BRĪDINĀJUMS: Pirms uzlādes stacijas vai barošanas bloka apkopes vai tīrīšanas atvienojiet uzlādes staciju no strāvas padeves.

Regulāri notīriet uzlādes staciju no zāles, lapām, zariņiem un citiem priekšmetiem, kas var kavēt novietošanos.

5.3 Asmeņu maiņa



BRĪDINĀJUMS: Izmantojiet pareizā tipa asmeņus un skrūves. GARDENA var garantēt drošību tikai tad, ja tiek lietoti oriģinālie asmeņi. Ja tiek nomainīti tikai asmeņi un izmantota vecā skrūve, tā nodils pļaušanas laikā. Tā rezultātā asmeņi var tikt izsviesti no korpusa apakšdaļas un radīt smagas traumas.

Drošības nolūkā nomainiet nodilušas vai bojātas daļas. Pat tad, ja asmeņi nav bojāti, tie ir regulāri jāmaina, lai nodrošinātu vislabāko pļaušanas rezultātu un zemu enerģijas patēriņu. Visi trīs asmeņi un skrūves ir jāmaina vienlaikus, lai iegūtu līdzsvarotu pļaušanas sistēmu. Lietojiet oriģinālos GARDENA asmeņus, uz kuriem ir iegravēts H zīmes logotips (skatiet sadaļu *Garantija lpp. 56*).

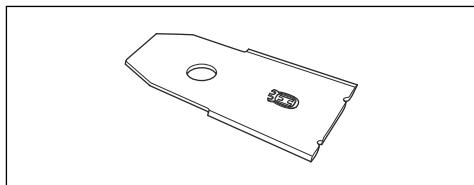

5.3.1 Nažu maiņa

1. Nospiediet **STOP** (Apturēt) pogu.
2. Pārslēdziet galveno slēdzi stāvoklī 0.

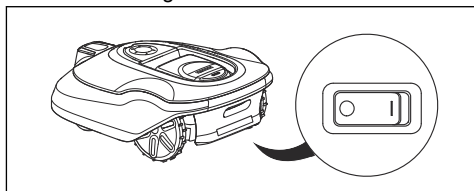

3. Apgrieziet izstrādājumu otrādi. Uzlieciet izstrādājumu uz mīksta un tīras virsmas, lai nesaskrāpētu tā korpusu un vāku.
4. Izmantojot skrūvgriezi, atskrūvējiet 3 skrūves.

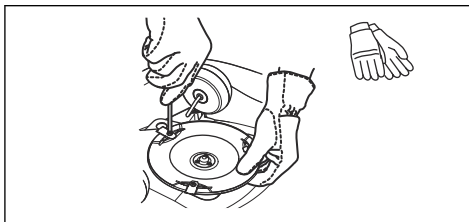

5. Noņemiet 3 asmeņus.
6. Piestipriniet 3 jaunus asmeņus un ieskrūvējiet skrūves.
7. Pārbaudiet, vai asmeņi griežas brīvi.

5.4 Aparātprogrammatūras atjaunināšana

Ja apkopi veic GARDENA klientu apkalpošanas dienests, apkopes tehniķis lejupeļādē izstrādājumā aparātprogrammatūras atjauninājumus. GARDENA izstrādājumu īpašnieki var atjaunināt aparātprogrammatūru, ja to norāda GARDENA. Tādā gadījumā, reģistrētie lietotāji par to saņem informāciju.

5.4.1 Aparātprogrammatūras atjaunināšana

1. Ievietojiet USB kabeli datora USB pieslēgvietā.
2. Noņemiet servisa pieslēgvietas vāciņu, kas atrodas izstrādājuma apakšpusē. Servisa pieslēgvietā atrodas pie **galvenā slēdža**.
3. Ievietojiet USB kabeli izstrādājuma servisa pieslēgvietā.

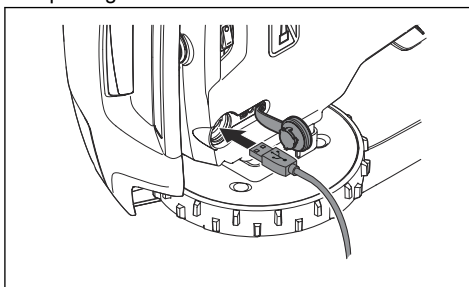

4. Pārslēdziet **galveno slēdzi** pozīcijā 1.
5. Lejupeļādējiet aparātprogrammatūras atjaunināšanas rīku no vietnes www.gardena.com un izpildiet norādījumus.
6. Kad aparātprogrammatūra ir atjaunināta, atvienojiet USB kabeli un uzlieciet servisa pieslēgvietas vāciņu. Ja servisa

pieslēgvietas vāciņam ir redzami bojājumi, ir jānomaina viss vāciņš. Pārļiecinieties, ka vāciņš ir stingri fiksēts.

5.5 Akumulators



BRĪDINĀJUMS: Uzlādējiet izstrādājumu tikai tam paredzētā uzlādes stacijā. Nepareiza izmantošana var radīt elektrotraumu, pārkaršanu vai korodējoša šķidrums noplūdi no akumulatora. Elektrolīta noplūdes gadījumā skalojiet skarto vietu ar ūdeni; ja tas nokļūst acīs, vērsieties pēc medicīniskās palīdzības.



BRĪDINĀJUMS: Izmantojiet tikai ražotāja ieteiktos oriģinālos akumulatorus. Lietojot neoriģinālos akumulatorus, izstrādājuma drošību nevar garantēt. Nelietojiet vienreiz lietojamus akumulatorus.



IEVĒROJIET: Pirms uzglabāšanas ziemas periodā akumulators ir jāuzlādē ar pilnu uzlādes ciklu. Ja akumulators nav pilnīgi uzlādēts, tas var sabojāties vai pat kļūt nederīgs.

Ja izstrādājuma darbības laiks pirms uzlādēšanas reizēm ir īsāks nekā parasti, tas nozīmē, ka akumulators noveco un būs jānomaina.

Piezīme: Akumulatora darbmūžs ir atkarīgs no sezonas un tā, cik stundu dienā izstrādājums tiek izmantots. Gara sezona vai ilgas darba stundas katru dienu nozīmē to, ka akumulators jāmaina biežāk. Akumulators ir lietojams, kamēr izstrādājums spēj labi plaut zālienu.

5.5.1 Akumulatora nomainīšana



BRĪDINĀJUMS: Akumulatora izņemšanas laikā izstrādājums jāatvieno no strāvas padeves.

1. Pārslēdziet **galveno slēdzi** stāvoklī 0.

2. Apveliet produktu otrādi. Novietojiet izstrādājumu uz mīkstas un tīras virsmas, lai nenoskrāpētu korpusu un displeja pārsegu.
3. Notīriet virsmu ap akumulatora pārsegu.
4. Izskrūvējiet skrūves, kas nostiprina akumulatora pārsegu (20 Nm griezes moments) un noņemiet akumulatora pārsegu.

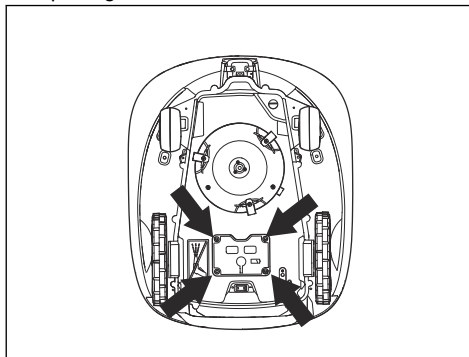

5. Atlaidiet savienotāja fiksatoru un pavelciet to uz augšu.



IEVĒROJIET: Nevelciet kabelus.

6. Ievietojiet izstrādājumā jauno akumulatoru.
7. Pievienojiet kabeli.
8. Uzmanīgi pievelciet akumulatora pārsega skrūves (20 Nm griezes moments).

5.6 Ziemas sezonas apkope

Nogādājiet izstrādājumu GARDENA centrālajā apkalpošanas dienestā, lai pirms ziemas glabāšanas veiktu apkopi. Regulāra apkope ziemas laikā palīdzēs uzturēt izstrādājumu labā stāvoklī un izveidot vislabākos apstākļus jaunajai sezonai bez traucējumiem.

Apkopes laikā parasti tiek iekļauta:

- Korpusa, šasijas, asmeņu diska un pārējo kustīgo daļu rūpīga tīrīšana.
- Produkta funkciju un detaļu pārbaude.
- Tādu piederumu kā asmeņi un gultņi nodiluma pārbaude un nomainīšana, ja nepieciešams.
- Produkta akumulatora jaudas pārbaude, kā arī vajadzības gadījumā ieteikums nomainīt akumulatoru.

- Ja ir pieejama jauna aparātprogrammatūra, izstrādājums tiek atjaunināts.

6 Problēmu novēršana

6.1 Ievads — problēmu novēršana

Šajā nodaļā ir aprakstītas problēmas un simptomi; šī informācija var būt noderīga, ja izstrādājums nedarbojas, kā paredzēts. Papildinformāciju par darbībām, kas jāveic kļūdainas darbības vai simptomu gadījumā, skatiet šeit: www.gardena.com.

6.2 Kļūmju ziņojumi

Tabulā tālāk minētie kļūmju ziņojumi tiek parādīti izstrādājuma displejā. Ja kāds no tiem tiek parādīts bieži, sazinieties ar GARDENA klientu apkalpošanas dienestu.

Ziņojums	Cēlonis	Rīcība
<i>Wheel motor blocked, left/right (Riteņa motors bloķēts, labajā/kreisajā pusē)</i>	Ap dzenošo skriemeli aptinusies zāle vai cits priekšmets.	Pārbaudiet dzenošo skriemeli un noņemiet no tā zāli vai citus priekšmetus.
<i>Cutting system blocked (Pļaušanas sistēma bloķēta)</i>	Ap asmeņu disku ir aptinusies zāle vai cits priekšmets.	Pārbaudiet asmeņu disku un noņemiet no tā zāli vai citus priekšmetus.
	Asmeņu disks atrodas ūdenī.	Pārvietojiet izstrādājumu un novērsiet ūdens uzkrāšanos darba zonā.
	Zāle ir pārāk gara.	Nopļaujiet zāli pirms izstrādājuma uzstādīšanas. Gādājiet, lai zāles garums nepārsniegtu 10 cm/3.9 collas.
<i>Trapped (Iestrēdzis)</i>	Izstrādājums ir iestrēdzis šaurā vietā aiz vairākiem šķēršļiem.	Pārbaudiet, vai nav šķēršļu, kas izstrādājumam neļauj virzīties tālāk no šīs vietas. Aizvāciet šķēršļus vai aplieciet ap šķērslī ierobežojošo vadu, lai izveidotu salu. Skatiet <i>Kā izveidot salu lpp. 18</i> .
<i>Outside working area (Ārpus darba zonas)</i>	Ierobežojošā vada savienojumi ar uzlādes staciju krustojas.	Pārbaudiet, vai ierobežojošais vads ir pievienots pareizi.
	Ierobežojošais vads atrodas pārāk tuvu darba zonas malai.	Pārbaudiet, vai ierobežojošais vads ir izvietots atbilstoši norādījumiem. Skatiet <i>Ierobežojošā vada uzstādīšana lpp. 21</i> .
	Darba zona pie ierobežojošā loka ir pārāk slīpa.	
	Ierobežojošais vads apkārta salai ir izvietots nepareizā virzienā.	
	Metāla priekšmetu (žogi, armatūras tērauds) vai tuvumā ieraktu kabelu radīti traucējumi.	Pamēģiniet izkustināt robežvadu.
	Izstrādājumam ir grūti atšķirt signālu no cita tuvumā uzstādīta izstrādājuma.	Novietojiet izstrādājumu uzlādes stacijā un ģenerējiet jaunu loka signālu.

Ziņojums	Cēlonis	Rīcība
<i>Empty battery (Tukšs akumulators)</i>	Izstrādājums nevar atrast uzlādes staciju.	Mainiet virzošā vada pozīciju. Skatiet <i>Virzošā vada uzstādīšana lpp. 22.</i>
	Akumulators ir izlādējies.	Nomainiet akumulatoru. Skatiet <i>Akumulators lpp. 38.</i>
	Uzlādes stacijas antena ir bojāta.	Pārbaudiet, vai indikatora lampiņa uzlādes stacijā mirgo sarkanā krāsā. Skatiet <i>Indikatora lampiņa uzlādes iekārtā lpp. 47.</i>
	Izstrādājuma uzlādes plāksnes vai uzlādes stacijas kontaktplāksnes ir sarūsējušas.	Noīriet uzlādes un kontaktplāksnes, izmantojot smalku smilšpapīru. Ja problēma joprojām pastāv, sazinieties ar pilnvarotā servisa centra tehniķi.
<i>Wrong PIN code (Nepareizs PIN kods)</i>	Ievadīts nepareizs PIN kods. Ir atļauti pieci mēģinājumi, pēc tam tastatūra uz noteiktu laika periodu tiek bloķēta.	Ievadiet pareizo PIN kodu. Saņemiet ar GARDENA klientu apkalpošanas dienestu, ja esat aizmirsis PIN kodu.
<i>No drive (Nav pieziņas)</i>	Izstrādājums ir aizķēries aiz kaut kā un slīdējis.	Atbrīvojiet izstrādājumu un novērsiet problēmu. Ja iemesls ir slapja zāle, pagaidiet, līdz zāle nožūst, pirms izmantojat izstrādājumu.
	Darba zonā ir stāva nogāze.	Stāvas nogāzes vajadzētu izolēt. Skatiet šeit: <i>Izdomājiet, kur atradīsies robežvads lpp. 16.</i>
	Virzošais vads nogāzē nav novietots diagonāli.	Pārliicinieties, vai tas ir novietots diagonāli attiecībā pret nogāzi. Skatiet <i>Izdomājiet, kur atradīsies virzošais vads lpp. 19.</i>
<i>Wheel motor overloaded, left/right (Riteņa motora pārslodze, kreisajā/labajā pusē)</i>	Ap rīteni ir aptinusies zāle vai cits priekšmets.	Pārbaudiet dzenošo skriemeli un noņemiet no tā zāli vai priekšmetu.
<i>Priekšējā/aizmugurējā sadursmes sensora problēma</i>	Izstrādājuma korpuss nevar brīvi kustēties ap savu šasiju.	Pārbaudiet, vai izstrādājuma korpuss var brīvi kustēties ap šasiju. Ja problēma joprojām pastāv, sazinieties ar pilnvarotā servisa centra tehniķi.

Ziņojums	Cēlonis	Rīcība
<i>Alarm! Mower switched off (Trauksme! Plāvējs izslēgts)</i>	Trauksmes signāls tiek aktivizēts, jo izstrādājums ir izslēgts.	Izstrādājuma drošības līmeni pielāgojiet izvēlnē <i>Security</i> (Drošība). Skatiet <i>Drošība > Papildu lpp. 26</i> .
<i>Alarm! Mower stopped (Trauksme! Plāvējs apturēts)</i>	Trauksmes signāls tiek aktivizēts, jo izstrādājuma darbība ir apturēta.	
<i>Alarm! Mower lifted (Uzmanību! Plāvējs pacelts)</i>	Trauksmes signāls tiek aktivizēts, jo izstrādājums ir pacelts.	
<i>Alarm! Mower tilted (Uzmanību! Plāvējs saskvēries)</i>	Trauksmes signāls tiek aktivizēts, jo produkts ir saskvēries.	
<i>Charging station blocked (Uzlādes iekārta bloķēta)</i>	Savienojums starp uzlādes plāksnēm uz izstrādājuma un uzlādes stacijas kontaktplāksnēm, iespējams, ir vājš, ir bijuši vairāki mēģinājumi veikt izstrādājuma uzlādi.	Novietojiet izstrādājumu uzlādes iekārtā un pārbaudiet, vai starp uzlādes plāksnēm un kontaktplāksnēm ir labs savienojums.
	Izstrādājums nevar iekļūt uzlādes stacijā, jo tam traucē kāds priekšmets.	Noņemiet priekšmetu.
	Uzlādes stacija ir saskvērtā vai saliekta.	Novietojiet pamatni uz līdzenas virsmas.
	Virzošais vads nav uzstādīts pareizi.	Pārbaudiet, vai virzošais vads ir uzstādīts atbilstoši norādījumiem. Skatiet šeit: <i>Virzošā vada uzstādīšana lpp. 22</i> .
<i>Stuck in charging station (Iestrēdzis uzlādes stacijā)</i>	Izstrādājuma ceļu nosprosto kāds priekšmets, kas neļauj tam atstāt uzlādes staciju.	Noņemiet priekšmetu.
<i>Upside down (Apgāzts)</i>	Izstrādājums ir pārāk saskvērts vai ir apgāzies.	Pagrieziet izstrādājumu pareizā stāvoklī.
<i>Needs manual charging (Nepieciešama manuāla uzlāde)</i>	Izstrādājums darbojas režīmā <i>Secondary area</i> (Papildu zona).	Novietojiet izstrādājumu uzlādes stacijā.
<i>Next start hh:mm (Nākamā startēšana ss:mm)</i>	Grafika iestatījums neļauj izstrādājumam darboties.	Nomainiet taimera iestatījumus. Skatiet šeit: <i>Grafiks lpp. 24</i> .
	Atpūtas periods. Izstrādājumam ir iestatīts gaidstāves periods, kas norādīts gaidstāves laika tabulā.	Tas ir normāli, un lietotājam nav jāveic nekādas papildu darbības.
	Izstrādājuma pulkstenis vai datums nav pareizs.	Iestatiet laiku. Skatiet šeit: <i>Laika un datuma iestatīšana lpp. 29</i> .

Ziņojums	Cēlonis	Rīcība
<i>Today's mowing completed (Šodienas pļaušana ir paveikta)</i>	Izstrādājumam ir iestatīts gaidstāves periods, kas norādīts gaidstāves laika tabulā.	Tas ir normāli, un lietotājam nav jāveic nekādas papildu darbības. Skatiet šeit: <i>Grafiks un gaidstāve lpp. 33.</i>
<i>Lifted (Pacelts)</i>	Ir aktivizēts pacelšanas sensors, jo izstrādājums ir pacelts.	Pārbaudiet, vai izstrādājuma korpuss var brīvi kustēties ap šasiju. Noņemiet objektus, kas var izraisīt šasijas pacelšanu, vai izveidojiet ap tiem salu. Ja problēma joprojām pastāv, sazinieties ar pilnvarotā servisa centra tehniķi.
<i>Wheel drive problem, right/left (Riteņu piedziņas problēma, labajā/kreisajā pusē)</i>	Ap dzenošo skrīemeli aptinusi zāle vai cits priekšmets.	Notīriet riteņu un virsmu ap tiem.
<i>Electronic problem (Elektronikas problēma)</i>	Izstrādājumam ir īslaicīga elektronikas vai aparātprogrammatūras problēma.	ledarbiniet izstrādājumu no jauna. Ja problēma joprojām pastāv, sazinieties ar pilnvarotā servisa centra tehniķi.
<i>Loop sensor problem, front/rear (Loka sensora problēma, priekšpusē/aizmugurē)</i>		
<i>Tilt sensor problem (Apgāšanās sensoru problēma)</i>		
<i>Temporary problem (Īslaicīga problēma)</i>		
<i>Invalid sub-device combination (Nederīga apakšierīces kombinācija)</i>		
<i>Temporary battery problem (Īslaicīga akumulatora problēma)</i>		
<i>Charging system problem (Uzlādes sistēmas problēma)</i>	Nepareizs akumulatora tips.	Izmantojiet ražotāja ieteiktos oriģinālos akumulatorus.

Ziņojums	Cēlonis	Rīcība
<i>Battery problem (Akumulatora problēma)</i>	Ir radusies īslaicīga problēma ar izstrādājuma akumulatoru vai aparātprogrammatūru.	Iedarbiniet izstrādājumu no jauna. Ja problēma joprojām pastāv, sazinieties ar pilnvarotā servisa centra tehniķi.
	Nepareizs akumulatora tips.	Izmantojiet ražotāja ieteiktos oriģinālos akumulatorus.
<i>Battery temperature outside limits (Akumulatora temperatūra ārpus ierobežojumiem)</i>	Akumulatora temperatūra ir pārāk augsta vai pārāk zema darbības uzsākšanai.	Nav jāveic nekādas darbības. Izstrādājums sāks darboties tad, kad temperatūra būs pieļaujamajā diapazonā.
<i>Charging current too high (Uzlādes strāva pārāk augsta)</i>	Nepareizs vai bojāts barošanas bloks.	Iedarbiniet izstrādājumu no jauna. Ja problēma joprojām pastāv, sazinieties ar pilnvarotā servisa centra tehniķi.
<i>Connectivity problem (Savienojuma problēma)</i>	Iespējams, radusies izstrādājuma savienojamības shēmas plates problēma.	Iedarbiniet izstrādājumu no jauna. Ja problēma joprojām pastāv, sazinieties ar pilnvarotā servisa centra tehniķi.
<i>Connectivity settings restored (Savienojamības iestatījumi atjaunoti)</i>	Savienojamības iestatījumi tika atjaunoti bojājuma dēļ.	Ja nepieciešams, pārbaudiet un mainiet iestatījumus.
<i>Poor signal quality (Vājš signāls)</i>	Savienojamības shēmas plate izstrādājumā ir montēta otrādi, vai izstrādājums ir sasvēries vai apgāzies.	Pārbaudiet, vai izstrādājums nav apgāzies vai sagāzies. Ja problēma joprojām pastāv, sazinieties ar pilnvarotā servisa centra tehniķi.

Ziņojums	Cēlonis	Rīcība
<i>No loop signal (Nav loka signāla)</i>	Nav pievienots barošanas vai zemsprieguma kabelis.	Ja uzlādes stacijas LED statusa indikators nedeg, tas nozīmē, ka nav strāvas. Pārbaudiet savienojumu ar barošanas kontaktligzdu un strāvas noplūdes aizsardzības ierīci. Pārbaudiet, vai zemsprieguma kabelis ir savienots ar uzlādes staciju.
	Barošanas vai zemsprieguma kabelis ir bojāts vai nav pievienots.	Nomainiet barošanas vai zemsprieguma kabeli.
	Ierobežojošais vads nav savienots ar uzlādes staciju.	Pārbaudiet, vai ierobežojošā vada savienotāji ir pareizi savienoti ar uzlādes staciju. Bojātus savienotājus nomainiet. Skatiet <i>Ierobežojošā vada uzstādīšana lpp. 21</i> .
	Ierobežojošais vads ir bojāts.	Pārbaudiet uzlādes stacijas LED statusa indikatoru. Ja tas norāda, ka robežvads ir bojāts, nomainiet bojāto daļu pret jaunu loka vadu un izveidojiet savienojumu, izmantojot oriģinālo savienotāju.
	Ir aktivizēts <i>EKO režīms</i> , un izstrādājums ir sācis darboties ārpus uzlādes stacijas.	Novietojiet izstrādājumu uzlādes stacijā, iedarbiniet to un aizveriet vāciņu.
	Ierobežojošais vads krustojas ceļā uz salu un no tās.	Gādājiet, lai robežvads tiktu novietots atbilstoši norādījumiem — pareizā virzienā ap salu. Skatiet šeit: <i>Ierobežojošā vada uzstādīšana lpp. 21</i> .
	Zudis pāra savienojums starp produktu un uzlādes staciju.	Novietojiet izstrādājumu uzlādes stacijā un ģenerējiet jaunu loka signālu. Skatiet šeit: <i>Jauna loka signāla izveide lpp. 26</i> .
	Metāla priekšmetu (žogi, armatūras tērauds) vai tuvumā ieraktu kabeļu radīti traucējumi.	Lai palielinātu signāla stiprumu, pārvietojiet ierobežojošo vadu un/vai izveidojiet salas darba veikšanas zonā.
	Izstrādājums atrodas pārāk tālu no ierobežojošā vada.	No jauna uzstādiet ierobežojošo vadu tā, lai visas darba zonas daļas atrastos maksimāli 35 m / 115 pēdu attālumā no ierobežojošā vada.
<i>Mower tilted (Plāvējs sasvēries)</i>	Produkts ir sasvērts vairāk par maksimāli pieļaujamo leņķi.	Pārvietojiet izstrādājumu uz līdzenu vietu.

Ziņojums	Cēlonis	Rīcība
<i>Connection NOT changed (Savienojums nav mainījies)</i>	Neizdevās nomainīt loka signālu.	Mēģiniet izveidot <i>jaunu loka signālu</i> vairākas reizes. Skatiet <i>Jauna loka signāla izveide lpp. 26</i> . Ja problēma joprojām pastāv, sazinieties ar pilnvarotā servisa centra tehniķi.
<i>Cutting system imbalance (Pļaušanas sistēmas nelīdzsvarotība)</i>	Pārāk maz vai pārāk daudz asmeņu.	Pārbaudiet asmeņu diska asmeņus.

6.3 Informācijas ziņojumi

Tabulā tālāk minētie informatīvie ziņojumi tiek parādīti izstrādājuma displejā. Ja kāds no tiem tiek rādīts bieži, sazinieties ar GARDENA pārstāvi.

Ziņojums	Cēlonis	Rīcība
<i>Low battery (Zems akumulatora spriegums)</i>	Produkts nevar atrast uzlādes staciju.	Mainiet virzošā vada novietojumu. Skatiet <i>Virzošā vada uzstādīšana lpp. 22</i> .
	Akumulators ir izlādējies.	Nomainiet akumulatoru. Skatiet <i>Akumulators lpp. 38</i> .
	Uzlādes stacijas antena ir bojāta.	Pārbaudiet, vai indikatora lampiņa uzlādes stacijā mirgo sarkanā krāsā. Skatiet <i>Indikatora lampiņa uzlādes iekārtā lpp. 47</i> .
	Izstrādājuma uzlādes plāksnes vai uzlādes stacijas kontaktplāksnes ir sarūsējušas.	Notīriet uzlādes un kontaktplāksnes, izmantojot smalku smilšpapīru. Ja problēma joprojām pastāv, sazinieties ar pilnvaroto apkalpošanas dīleri.
<i>Atjaunoti iestatījumi</i>	Apstiprinājums par to, ka ir veikta darbība <i>Atiestatīt visus lietotāja iestat.</i>	Nav jāveic nekādas darbības.
<i>Virzošais vads netika atrasts</i>	Virzošais vads nav pievienots uzlādes stacijai.	Pārbaudiet, vai virzošais vads savienotājs ir pareizi savienots ar uzlādes staciju. Skatiet šeit: <i>Virzošā vada uzstādīšana lpp. 22</i> .
	Virzošā vada pārrāvums.	Atrodiet bojājumu un novērsiet to.
	Virzošais vads nav savienots ar ierobežojošo loku.	Pārbaudiet, vai virzošais vads ir pareizi savienots ar ierobežojošo loku. Skatiet šeit: <i>Virzošā vada uzstādīšana lpp. 22</i> .
<i>Guide calibration failed (Virzošā vada kalibrēšana neveiksmīga)</i>	Izstrādājums nevarēja kalibrēt virzošo vadu.	Pārbaudiet, vai virzošais vads ir izvietots atbilstoši norādījumiem. Skatiet šeit: <i>Virzošā vada uzstādīšana lpp. 22</i> .

Ziņojums	Cēlonis	Rīcība
<i>Guide calibration done (Virzošā vada kalibrēšana pabeigta)</i>	Izstrādājums ir veiksmīgi kalibrējis virzošo vadu.	Nav jāveic nekādas darbības.
<i>Connection changed (Mainīties savienojums)</i>	Loka signāls veiksmīgi nomainīts ar jaunu.	Nav jāveic nekādas darbības.

6.4 Indikatora lampiņa uzlādes iekārtā

Ja uzstādīšana ir veikta pareizi, indikatora lampiņai uzlādes iekārtā ir jādeg vai jāmirgo zaļā krāsā. Ja tā nav, izpildiet tālāk minētos problēmu novēršanas norādījumus.

Varat arī skatīt informāciju vietnē www.gardena.com. Lai saņemtu papildinformāciju, sazinieties ar GARDENA klientu apkalpošanas dienestu.

Gaisma	Cēlonis	Veicamās darbības
<i>Nepārtraukta zaļā gaisma</i>	Labi signāli	Nav jāveic nekādas darbības
<i>Mirgojoša zaļā gaisma</i>	Signāli ir kvalitatīvi, un <i>ECO režīms</i> ir ieslēgts.	Nav jāveic nekādas darbības. Lai uzzinātu vairāk par <i>EKO režīmu</i> Skatiet šeit: <i>EKO režīms lpp. 29</i> .
<i>Mirgojoša zilā gaisma</i>	Ierobežojošais loks nav savienots ar uzlādes staciju.	Pārbaudiet, vai ierobežojošā vada savienotāji ir pareizi savienoti ar uzlādes staciju. Skatiet šeit: <i>Ierobežojošā vada uzstādīšana lpp. 21</i> .
	Ierobežojošā loka pārrāvums.	Atrodiet pārrāvumu. Nomainiet bojāto loka daļu ar jaunu loka vadu un izveidojiet salaidumu, izmantojot oriģinālu savienotāju.
<i>Mirgojoša sarkana</i>	Uzlādes stacijas antenas pārrāvums.	Sazinieties ar GARDENA klientu apkalpošanas dienestu.
<i>Nepārtraukta sarkanā gaisma</i>	Bojājums shēmas platē vai nepiemērota barošana uzlādes stacijā. Bojājumus drīkst novērst autorizētā servisa centra pārstāvis.	Sazinieties ar GARDENA klientu apkalpošanas dienestu.

6.5 Pazīmes

Ja produkts nedarbojas, kā paredzēts, izpildiet norādījumus nākamajā pazīmju tabulā.

Vietnē www.gardena.com ir bieži uzdoto jautājumu sadaļa, kurā ir sniegtas detalizētas atbildes uz daudziem bieži uzdotiem jautājumiem. Ja jums neizdodas atrast kļūmes iemeslu, sazinieties ar GARDENA klientu apkalpošanas dienestu.

Pazīmes	Cēlonis	Rīcība
Izstrādājumam ir grūti savienoties ar uzlādes staciju.	Virzošais vads nav izvilīts garā taisnā līnijā, kas ir pietiekami tālu no uzlādes stacijas.	Pārbaudiet, vai uzlādes stacija ir uzstādīta atbilstoši norādījumiem sadaļā <i>Izdomājiet, kur atradīsies virzošais vads lpp. 19</i>
	Virzošais vads nav ievietots spraugā zem uzlādes stacijas.	Gādājiet, lai virzošais vads būtu pareizā pozīcijā zem uzlādes iekārtas. Skatiet šeit: <i>Virzošā vada uzstādīšana lpp. 22.</i>
	Uzlādes stacija nav ir novietota uz līdzenas virsmas.	Novietojiet uzlādes staciju uz pilnībā līdzenas virsmas. Skatiet šeit: <i>Uzlādes stacijas atrašanās vietas izvēle lpp. 15.</i>
Izstrādājums darbojas nepareizā laikā	Izstrādājuma pulkstenis vai datums nav pareizs.	Iestatiet pulksteni vai datumu. Skatiet šeit: <i>Laika un datuma iestatīšana lpp. 29.</i>
	Nepareizs pļaušanas sākuma un beigu laiks.	Mainiet <i>grafika</i> iestatījumus. Skatiet <i>Grafika iestatīšana lpp. 24.</i>
Produkts vibrē.	Bojāti asmeņi izraisa pļaušanas sistēmas nelīdzsvarotību.	Pārbaudiet asmeņus un skrūves un, ja nepieciešams, nomainiet tās. Skatiet <i>Asmeņu maiņa lpp. 37.</i>
	Pārāk daudz asmeņu vienādā pozīcijā rada neviendabīgu pļaušanas sistēmas darbību.	Pārbaudiet, vai uz vienas un tās pašas skrūves ir uzstādīts tikai viens asmenis.
	Tiek izmantoti dažādu versiju (biezuma) asmeņi.	Pārbaudiet, vai ir dažādu veidu asmeņi.
Produkts darbojas, bet asmeņu disks negriežas.	Izstrādājums meklē uzlādes iekārtu vai dodas prom no uzlādes iekārtas.	Nav jāveic nekādas darbības. Asmeņu disks negriežas, kad produkts meklē uzlādes staciju.
Starp uzlādēm produkts pļauj īsāku laiku nekā parasti.	Zāle vai cits svešķermenis bloķē asmeņu disku.	Noņemiet un notīriet asmeņu disku. Skatiet <i>Šasija un asmeņu disks lpp. 36.</i>
	Akumulators ir izlādējies.	Nomainiet akumulatoru. Skatiet šeit: <i>Akumulatora nomaiņa lpp. 38.</i>
	Neasi naži. Zāles griešanai ir nepieciešams vairāk jaudas.	Nomainiet asmeņus. Skatiet šeit: <i>Nažu maiņa lpp. 37.</i>
Gan pļaušanas, gan uzlādes laiki ir īsāki nekā parasti.	Akumulators ir izlādējies.	Nomainiet akumulatoru. Skatiet šeit: <i>Akumulatora nomaiņa lpp. 38.</i>

Pazīmes	Cēlonis	Rīcība
Izstrādājums ilgu laiku atrodas uzlādes stacijā.	Izstrādājumam ir iestatīts gaidstāves periods, kas norādīts gaidstāves laika tabulā. Skatiet šeit: <i>Grafiks un gaidstāve lpp. 33.</i>	Nav jāveic nekādas darbības.
	Pārsegs ir aizvērts, taču poga START (ledarbināt) nav nospiesta.	Lai atvērtu pārsegu, nospiediet pogu STOP (Apturēt). Ievadiet PIN kodu un apstipriniet ar pogu OK (Labi). Nospiediet pogu START (ledarbināt) un aizveriet pārsegu.
	Aktivizēts novietošanas režīms.	Mainiet darbības režīmu. Skatiet šeit: <i>Darba režīms ledarbināt lpp. 32.</i>
	Izstrādājumam nav atļauts darboties, ja tā akumulatora temperatūra ir pārāk augsta vai zema.	Pārliecinieties, vai uzlādes stacija atrodas vietā, kas ir pasargāta no tiešiem saules stariem.
Nevienmērīga pļaušana.	Produkts darbojas pārāk maz stundu dienā.	Palieliniet pļaušanas laiku. Skatiet <i>Grafiks lpp. 24.</i>
	Darba vietas formas dēļ ir jāizmanto funkcija <i>Lawn coverage</i> (Zālāja pārklājums), lai produkts varētu piekļūt visām attāļajām zonām.	Pārvietojiet izstrādājumu uz sausu vietu. Skatiet <i>Zālāja pārklājums lpp. 27.</i>
	Iestatījums <i>How often?</i> (Cik bieži?) ir nepareizs attiecībā uz darba zonas izkārtojumu.	Pārbaudiet, vai ir izvēlēta pareiza <i>How often?</i> vērtība.
	Pārāk liela darba zona.	Mēģiniet samazināt darba zonu vai pagarināt grafiku. Skatiet šeit: <i>Grafiks lpp. 24.</i>
	Neasi naži.	Nomainiet visus asmeņus Skatiet <i>Asmeņu maiņa lpp. 37.</i>
	Gara zāle attiecībā pret iestatīto pļaušanas augstumu.	Palieliniet un pēc tam pakāpeniski samaziniet pļaušanas augstumu.
	Uz asmeņu diska vai ap motora vārpstu ir uzkrājušies zāle.	Pārbaudiet, vai asmeņu diski griežas brīvi un viegli. Ja tā nav, noskrūvējiet asmeņu disku un noņemiet zāli un svešķermeņus. Skatiet <i>Šasija un asmeņu diski lpp. 36.</i>

6.6 Loka vada pārrāvumu atrašana

Pārrāvumus loka vadā parasti rada netīši kabeļa fiziski bojājumi, piemēram, rokot dārzus ar lāpstu. Valstīs, kur augsne sasalst, vadu var sabojāt pat asi akmeņi, kas atrodas zemē. Pārrāvumi var būt saistīti arī ar lielu spriegojumu vada ievilkšanas laikā.

Zāles pļaušana pārāk zemu uzreiz pēc uzstādīšanas var sabojāt vada izolāciju. Izolācijas bojājumi var izraisīt traucējumus tikai pēc vairākām nedēļām vai mēnešiem. Lai no tā izvairītos, pirmajās nedēļās pēc uzstādīšanas izvēlieties maksimālo pļaušanas augstumu un pēc tam katru otro nedēļu samaziniet augstumu par vienu soli, līdz ir sasniegts vēlamais pļaušanas augstums.

Arī nekvalitatīvs loka vada savienojums var radīt traucējumus vairākas nedēļas pēc savienošanas. Nepareizs salaidums var rasties, piemēram, ja savienojums nav saspiests pietiekami cieši kopā ar knaiblēm vai ir izmantotajam savienojumam ir zemāka kvalitāte nekā oriģinālajam savienojumam. Pirms tālākas traucējumu meklēšanas vispirms pārbaudiet visus zināmos salaidumus.

Vada bojājumu var noteikt, pakāpeniski samazinot loka attālumu, kur varētu būt bojājums, līdz ir palikusi pavisam īsa vada daļa.

Tālāk aprakstītā metode nedarbojas, ja ir aktivizēts *EKO režīms*. Vispirms obligāti izslēdziet *EKO režīmu*. Skatiet šeit: *EKO režīms lpp. 29*.

1. Pārbaudiet, vai indikatora lampiņa uzlādes iekārtā mirgo zilā krāsā — tā norāda, ka ierobežojošajā lokā ir pārrāvums. Skatiet *Indikatora lampiņa uzlādes iekārtā lpp. 47*.

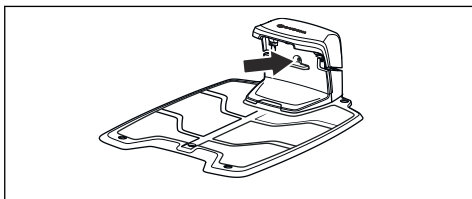

2. Pārbaudiet, vai ierobežojošā vada savienojumi ar uzlādes staciju ir pareizi pievienoti un nav bojāti. Pārbaudiet, vai indikators uzlādes stacijā joprojām mirgo zilā krāsā.

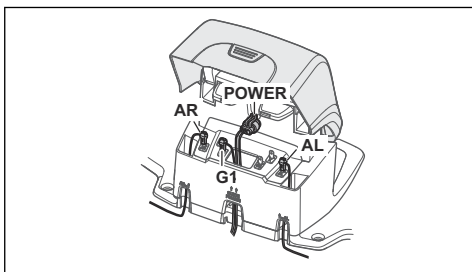

3. Uzlādes stacijā nomainiet savienojumus starp virzošo vadu un ierobežojošo vadu.

Vispirms samainiet savienojumu AL un GUIDE.

Ja indikatora lampiņa deg zaļā krāsā, pārrāvums ir ierobežojošajā vadā starp

savienojumu AL un vietu, kur virzošais vads ir savienots ar ierobežojošo vadu (attēlā parādīta bieza, melna līnija).

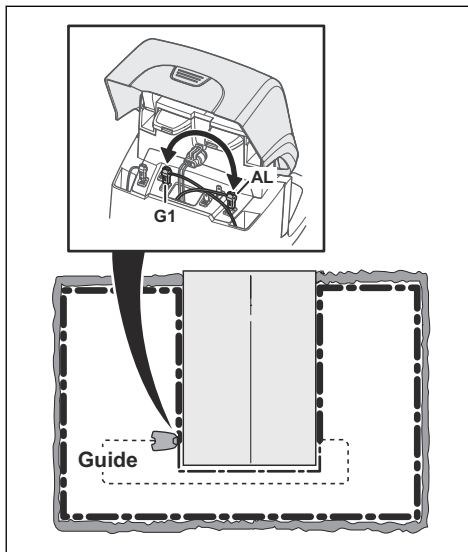

Lai novērstu bojājumu, ir nepieciešams ierobežojošais vads, savienotājs(i) un savienotājskava(s) jāveic tālāk norādītās darbības.

a) ja aizdomīgais ierobežojošais vads ir īss, vienkāršāk ir nomainīt visu ierobežojošo vadu starp punktu AL un punktu, kurā virzošais vads ir pievienots ierobežojošajam vadam (bieza, melna līnija).

b) ja aizdomīgais ierobežojošais vads ir garš (bieza, melna līnija), veiciet tālāk norādītās darbības. Novietojiet AL un GUIDE atpakaļ sākotnējās pozīcijās. Pēc tam atvienojiet AR. Pievienojiet jaunu loka vadu pie AR. Pievienojiet jaunā loka vada pretējo galu aizdomīgā vada posma vidū.

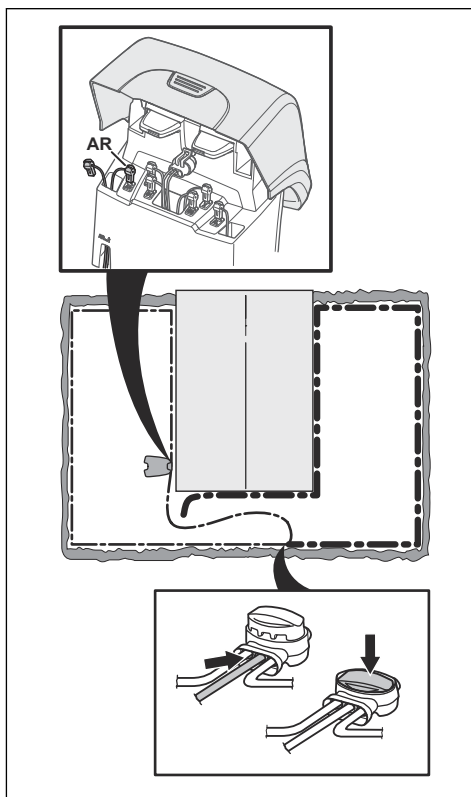

Ja pēc tam gaismas indikators deg zaļā krāsā, pārrāvums ir vadā posmā starp atvienoto galu un vietu, kur jaunais vads ir pievienots (tālāk parādītā biežā, melnā līnija). Šajā gadījumā pārvietojiet savienojumu jaunajam vadam tuvāk atvienotajam galam (apmēram pa vidu aizdomīgajam vada posmam) un pārbaudiet vēlreiz, vai gaismas indikators deg zaļā krāsā.

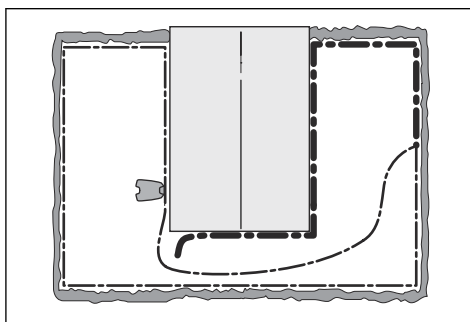

Turpiniet, līdz atlicis pavisam īss vada posms, kas nomaina mirgojošu zilu gaismu uz pastāvīgi degošu zaļu gaismu. Pēc tam izpildiet tālāk aprakstītajā 5. darbībā sniegtos norādījumus.

4. Ja iepriekš aprakstītajā 3. darbībā indikators joprojām mirgo zilā krāsā, veiciet tālāk norādītās darbības. Novietojiet AL un GUIDE atpakaļ sākotnējās pozīcijās. Pēc tam pārslēdziet AR un GUIDE. Ja gaismas indikators deg nemainīgā zaļā krāsā, atvienojiet AL un pievienojiet jaunu ierobežojošo vadu punktam AL. Pievienojiet jaunā vada pretējo galu aizdomīgā vada posma vidū. Veiciet sadaļās 3a) un 3b) aprakstītās darbības.
5. Kad pārrāvums ir atrasts, bojātā daļa ir jāaizstāj ar jaunu vadu. Vienmēr lietojiet oriģinālos savienojumus.

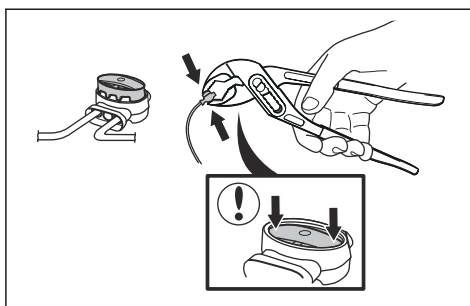

7 Pārvadāšana, glabāšana un utilizēšana

7.1 Transportēšana

Komplektācijā iekļautie litija jonu akumulatori atbilst bīstamo preču normatīvo aktu prasībām.

- Ievērojiet visus spēkā esošos nacionālos likumus.
- Ievērojiet īpašās prasības, kas sniegtas uz iepakojuma un uzlīmēm attiecībā uz komerciālu transportēšanu, kā arī trešo pušu un sūtīšanas aģentu prasības.

7.2 Glabāšana

- Uzlādējiet izstrādājumu pilnīgi. Skatiet *Akumulatora uzlāde lpp. 34.*
- Izslēdziet izstrādājumu. Skatiet *Izstrādājuma izslēgšana lpp. 33.*
- Notīriet izstrādājumu. Skatiet *Izstrādājuma tīrīšana lpp. 36.*
- Glabājiet izstrādājumu sausā vietā, kurā temperatūra nepazeminās zem 0 °C.
- Glabājiet izstrādājumu tā, lai tā riteņi atrastos uz zemes, vai arī izmantojiet sienas standu.
- Ja uzlādes stacija tiek glabāta iekštelpās, atvienojiet un noņemiet no uzlādes stacijas barošanas bloku un visus savienotājus. Katra savienotāja vada galu ielieciet savienotāju aizsargkārbā.

Piezīme: Ja uzlādes staciju glabājat ārpus telpām, neatvienojiet barošanas bloku un savienotājus.

- Lai uzzinātu par jūsu izstrādājumam pieejamajiem piederumiem, sazinieties ar GARDENA tirdzniecības pārstāvi.

7.3 Utilizēšana

- Ievērojiet vietējās pārstrādes prasības un piemērojamos noteikumus.
- Informāciju par akumulatora noņemšanu sk. *Akumulatora nomaiņa lpp. 38.*

8 Tehniskie dati

8.1 Tehniskie dati

Dati	SILENO+: R160Li, R160LiC, R200Li, R200LiC
Izmēri	
Garums, cm/collas	63/24,8
Platums, cm/collas	51/20,1
Augstums, cm/collas	25/9,8
Svars, kg/mārc.	9,8/21,6
Elektrosistēma	SILENO+: R160Li, R160LiC, R200Li, R200LiC
Akumulators, litija jonu, 18 V/2,1 Ah, artikula nr.	584 85 28-02
Akumulators, litija jonu, 18 V/2,0 Ah, artikula nr.	584 85 28-03
Akumulators, litija jonu, 18,25 V/2,0 Ah, artikula nr.	584 85 28-04
Barošana (28 V DC), V AC	100–240
Zemsprieguma kabeļa garums, m/pēdas	10/33
Vidējais elektroenerģijas patēriņš maksimālas izmantošanas laikā	10 kWh mēnesī 2000 m ² lielā darba zonā
Uzlādes strāva, A, līdzstrāva	1,3
Strāvas padeves iekārtas veids	FW7312, ADP-40BR
Vidējais pļaušanas laiks, min	65
Vidējais uzlādes laiks, min	60
Robežvada antena	SILENO+: R160Li, R160LiC, R200Li, R200LiC
Darba frekvenču josla, Hz	300-80 000
Maksimālā radiofrekvences jauda ⁶ , mW @60 m	< 25

⁶ Maksimālā aktīvā izejas jauda uz antenām frekvenču joslā, kurā darbojas radioiekārta.

Trokšņa ietekme uz vidi ir mērīta kā skaņas jauda⁷	SILENO+: R160Li, R160LiC, R200Li, R200LiC
Noteiktais skaņas jaudas trokšņa līmenis, dB(A)	58
Garantētais skaņas jaudas trokšņa līmenis, dB(A)	60
Skaņas spiediena trokšņa līmenis pie operatora auss ⁸ , dB (A)	47

Deklarētais trokšņu emisijas līmenis atbilst EN 50636-2-107:2015

Pļaušana	SILENO+: R160Li, R160LiC, R200Li, R200LiC
Pļaušanas sistēma	3 rotējoši pļaušanas asmeņi
Nažu motora ātrums, apgriezieni minūtē	2300
Elektroenerģijas patēriņš pļaušanas laikā, W +/- 20%	25
Griešanas augstums, cm/collas	2–6/0,8–2,4
Pļaušanas platums, cm/collas	22/8,7
Šaurākā iespējamā eja, cm/collas	60/24
Maksimālais pļaušanas zonas slīpums, %	35
Maksimālais robežvada slīpums, %	15
Robežvada maksimālais garums, m/pēdas	800/2600
Vadstieples maksimālais garums ⁹ , m / pēdas	400/1300

IP klasifikācija	SILENO+: R160Li, R160LiC, R200Li, R200LiC
Produkts	IPX4
Uzlādes stacija	IPX1
Barošanas bloks	IPX4

Iekšējā SRD (īsa diapazona ierīce)	R160Li, R200Li	R160LiC, R200LiC
Darba frekvenču josla, MHz	-	863–870
Maksimālā pārnestā jauda, dBm	-	25
Brīva lauka radio diapazons, apt. m	-	100

⁷ Trokšņa izplūde vidē tiek mērīta kā skaņas jauda (L_{WA}) saskaņā ar EK Direktīvu 2000/14/EK un Jaundienviņšdesmitais tiesību aktiem (2017. gada noteikumi par darba vidi, Trokšņa līmeņa kontrole). Garantētais skaņas jaudas līmenis ietver variāciju darbības procesā, kā arī variāciju no testa koda par 1–3 dB(A). Trokšņa izplūdes dati ir atrodamī uz nominālvērtību etiķetes un tehnisko datu nodaļā.

⁸ Skaņas spiediena trokšņa nenoteiktības gadījumi K_{pA} , 2–4 dB(A)

⁹ Vadstieples loks ir savienojums starp virzošo vadu, ierobežojošo vadu un savienojumu ar labo savienotāju uz uzlādes stacijas.

Husqvarna AB negarantē pilnīgu saderību starp produktu un citu veidu bezvadu sistēmām, piemēram, tālvadības pultīm, radio raidītājiem, dzirdes aparātiem, dzīvniekiem paredzētu ieraktu elektrisko nožogojumu un tamlīdzīgi.

Produkti ir ražoti Anglijā vai Čehijas Republikā. Skatiet informāciju uz datu plāksnītes. Skatiet *Izstrādājuma pārskats lpp. 4.*

9 Garantija

9.1 Garantijas noteikumi

GARDENA garantija piešķir šim izstrādājumam 2 gadu darbības garantiju (skaitot no iegādes datuma). Garantija attiecas uz nopietniem, ar materiāliem saistītiem bojājumiem vai ražošanas kļūmēm. Garantijas periodā mēs nomainīsim produktu vai to remontēsim bez maksas, ja tiks izpildītas tālāk norādītās prasības.

- Izstrādājumu un uzlādes staciju drīkst izmantot tikai un vienīgi saskaņā ar šajā lietotāja rokasgrāmatā sniegtajiem norādījumiem. Šī ražotāja garantija neietekmē tiesības vērst garantiju pret izplatītāju/mazumtirgotāju.
- Lietotāji paši vai nepilnvarotas trešās puses nedrīkst remontēt izstrādājumu.

Tālāk norādīti tādu bojājumu piemēri, kuri nav iekļauti garantijā.

- Bojājumi, kas rodas ierīcē iekļūstot ūdenim no augstspiediena mazgātāja vai no iegremdēšanas ūdenī, piemēram, kad stipra lietus laikā veidojas lielas peļķes.
- Bojājumi, ko izraisījis zibens.
- Bojājumi, kas radušies neatbilstošas akumulatora uzglabāšanas vai lietošanas rezultātā.
- Tāda akumulatora radītie bojājumi, kas nav GARDENA oriģinālais akumulators.
- Bojājumi, kas radušies tāpēc, ka netika lietotas GARDENA oriģinālās rezerves daļas un piederumi, piemēram, asmeņi un uzstādīšanas materiāli.
- Bojājums loka vadā.
- Bojājumi, kuru cēlonis ir izstrādājuma vai tā strāvas padeves neautorizētas izmaiņas vai pārveidošana.

Asmeņi un riteņi tiek uzskatīti par vienreizējas lietošanas izstrādājumiem un tādēļ tie neietilpst garantijā.

Ja jūsu GARDENA izstrādājumam rodas kļūda, sazinieties ar GARDENA klientu apkalpošanas dienestu, lai saņemtu tālākas norādes. Sazinoties ar GARDENA klientu apkalpošanas dienestu, sagatavojiet pirkuma čeku un izstrādājuma sērijas numuru.

10 EK atbilstības deklarācija

10.1 EK atbilstības deklarācija

Husqvarna AB, SE-561 82 Huskvarna, Zviedrija, tālr. nr.: +46-36-146500, apliecina, ka robotizētie zāles plāvēji **GARDENA SILENO+ R160Li, R160LiC, R200Li un R200LiC**, sākot ar 2019. gada 45. nedēļas sērijas numuriem un turpmākiem numuriem (gada un nedēļas skaitlis un sērijas numurs ir skaidri norādīti datu plāksnītēs), atbilst prasībām, kas noteiktas šajā PADOMES DIREKTĪVĀ:

- direktīva par mehānismiem **2006/42/EK**.
 - Īpašas prasības attiecībā uz robotizētajiem zāles plāvējiem, kas darbojas ar akumulatoru, **EN 50636-2-107: 2015**
 - Elektromagnētiskie lauki **EN 62233: 2008**.
- Direktīva **2011/65/ES** "par dažu bīstamu vielu izmantošanas ierobežošanu".
 - Tiek piemērots šāds standarts: **EN 50581:2012**
- Direktīva **2000/14/EK** par āra aprīkojuma trokšņa emisiju. Informāciju par trokšņa emisiju un plaušanas platumu skatiet sadaļā *Tehniskie dati lpp. 53*.

Pilnvarotā iestāde 0404, RISE SMP Svensk Maskinprovning AB, Box 7035, SE-750 07 Uppsala, Sweden ir sagatavojusi ziņojumu par atbilstības novērtēšanu saskaņā ar Eiropas Padomes 2000. gada 8. maija Direktīvas 2000/14/EK "par trokšņa emisiju apkārtējā vidē" VI pielikumu. Sertifikāta numurs: 01/901/266, kas paredzēts modeļiem R160Li, R160LiC, R200Li un R200LiC.

- Direktīva "par radioiekārtām" **2014/53/ES**. Ir piemēroti šādi standarti:
 - **ETSI EN 303 447** projekts V1.1.1
- Elektromagnētiskā saderība:
 - **ETSI EN 301 489-1** v2.2.0
- Modelim smart SILENO+: R160LiC un R200LiC, kas aprīkoti ar viedās sistēmas ierīci, arī:
 - **ETSI EN 301 489-3** v2.1.1
 - **ETSI EN 300 220-1** v3.1.1
 - **ETSI EN 300 220-2** v3.1.1



Huskvarna, 2019-11-01

Lars Rüss (Lars Roos)

Global R&D Director, Electric category

(Pilnvarotais Husqvarna AB pārstāvis un atbildīgais par tehnisko dokumentāciju.)



INSTRUKCIJAS ORIĢINĀLVALODĀ

Mēs paturam tiesības veikt izmaiņas bez iepriekšējas informēšanas.
Autortiesības © 2020 GARDENA Manufacturing GmbH. Visas tiesības ir aizsargātas.

114 18 55-64

2020-05-06

