



Lietošanas pamācība

SILENO minimo



gardena.com



Saturs

1 Ievads	
1.1 Ievads.....	3
1.2 Izstrādājuma pārskats.....	4
1.3 Simboli uz produkta.....	5
1.4 Simboli uz akumulatora.....	5
1.5 Vispārīgi rokasgrāmatas norādījumi.....	5
1.6 Tastatūra.....	5
1.7 Gaismas diodes stāvokļa indikators tastatūrā.....	6
2 Drošība	
2.1 Drošības informācija.....	8
2.2 Drošības definīcijas.....	9
2.3 Norādījumi par drošu darbu.....	9
3 Uzstādīšana	
3.1 Ievads - Uzstādīšana.....	12
3.2 Galvenie uzstādīšanas komponenti.....	12
3.3 Vispārīga sagatavošanās.....	12
3.4 Pirms vadu uzstādīšanas.....	12
3.5 Izstrādājuma uzstādīšana.....	17
3.6 Vada izvietošana pozīcijā ar mietiņiem.....	19
3.7 Robežvada vai virzošā vada ierakšana.....	19
3.8 Robežvada vai virzošā vada pagarināšana.....	19
3.9 Pēc izstrādājuma uzstādīšanas.....	20
3.10 Izstrādājuma iestatīšana.....	20
4 Lietošana	
4.1 Pogas ON/OFF (ieslēgts/izslēgts) lietošana.....	24
4.2 Izstrādājuma iedarbināšana.....	24
4.3 Darba režīmi.....	24
4.4 Lai apturētu ierīci.....	26
4.5 Izstrādājuma izslēgšana.....	26
4.6 Akumulatora uzlāde.....	26
4.7 Griešanas augstuma regulēšana.....	27
5 Apkope	
5.1 Ievads — apkope.....	28
5.2 Izstrādājuma tīrīšana.....	28
5.3 Asmeņu maiņa.....	29
5.4 Aparātprogrammatūras atjaunināšana.....	29
5.5 GARDENA Bluetooth® App: atjaunināšana.....	30
5.6 Akumulators.....	30
5.7 Ziemas sezonas apkope.....	32
6 Problēmu novēršana	
6.1 Ievads — problēmu novēršana.....	33
6.2 Kļūmju ziņojumi.....	33
6.3 Informācija un brīdinājuma ziņojumi.....	37
6.4 Indikators uzlādes stacijā.....	38
6.5 Pazīmes.....	39
6.6 Loka vada pārrāvumu atrašana.....	40
7 Pārvadāšana, glabāšana un utilizēšana	
7.1 Transportēšana.....	43
7.2 Glabāšana.....	43
7.3 Utilizēšana.....	43
8 Tehniskie dati	
8.1 Tehniskie dati.....	44
8.2 Reģistrētās preču zīmes.....	45
9 Garantija	
9.1 Garantijas noteikumi.....	46
10 EK atbilstības deklarācija	
10.1 EK atbilstības deklarācija.....	47

1 levads

1.1 levads

Sērijas numurs:
PIN kods:
Izstrādājuma reģistrācijas atslēga:

Sērijas numurs atrodas uz izstrādājuma iepakojuma un izstrādājuma datu plāksnītes. Skatiet: *Izstrādājuma pārskats lpp. 4.*

- Izmantojiet sērijas numuru, lai reģistrētu izstrādājumu vietnē www.gardena.com.

1.1.1 Atbalsts

Lai saņemtu GARDENA izstrādājuma atbalstu, sazinieties ar GARDENA apkopes dienestu.

1.1.2 Izstrādājuma apraksts

Piezīme: GARDENA regulāri atjaunina izstrādājumu konstrukciju un funkcionalitāti. Skatiet *Atbalsts lpp. 3.*

Izstrādājums ir robotizēts zāles plāvējs. Izstrādājums darbojas ar akumulatoru un automātiski plauj zāli. Tas pārmaiņus plauj un uzlādējas. Kustības trajektorija tiek izvēlēta nejauši, tāpēc zālājs tiek nopļauts vienmērīgi un ar mazāku nodilumu. Ierobežojošais vads ir virzošais vads vada izstrādājuma kustību darba zonā. Izstrādājumā esošie sensori nosaka, kad tas tuvojas ierobežojošajam vadam. Pirms apgriešanās izstrādājuma priekšējā daļa vienmēr pārbrauc pāri ierobežojošajam vadam noteiktā attālumā. Kad produkts saskaras ar šķērslī vai tuvojas ierobežojošajam vadam, tas izvēlas jaunu virzienu.

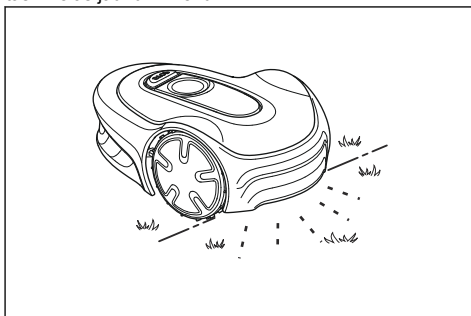

Operators izvēlas darbības iestatījumus, izmantojot risinājumu GARDENA Bluetooth® App vai tastatūras taustiņus. Lietotne un gaismas diožu stāvokļa indikatori norāda atlasītos un iespējamās darbības iestatījumus, kā arī izstrādājuma darbības režīmu.

1.1.2.1 Pļaušanas tehnika

Produkts nerada kaitīgus izmešus, ir ērti lietojams un taupa enerģiju. Biežās pļaušanas metode uzlabo zāles kvalitāti, un mēslošanas līdzekli ir jāizmanto retāk. Zāle nav jāsavāc.

1.1.2.2 Uzlādes stacijas atrašana

Produkts darbojas, līdz akumulators ir gandrīz tukšs. Pēc tam tas seko virzošajam vadam līdz uzlādes stacijai. Virzošais vads ir vads tiek izlikts no uzlādes stacijas līdz, piemēram, attālai darba zonas daļai vai cauri šaurai ejai. Virzošais vads ir savienots ar robežvadu, tādēļ izstrādājums var vieglāk un ātrāk atrast uzlādes staciju.

1.1.2.3 GARDENA Bluetooth® App

Izstrādājumu var vadīt ar izstrādājuma tastatūru un izmantot izstrādājuma rūpnīcas iestatījumus.

Lai pielāgotu izstrādājuma iestatījumus, jāizmanto GARDENA Bluetooth® App. Izstrādājumu var vadīt attāli, izmantojot Bluetooth® nelielā attālumā.

1.2 Izstrādājuma pārskats

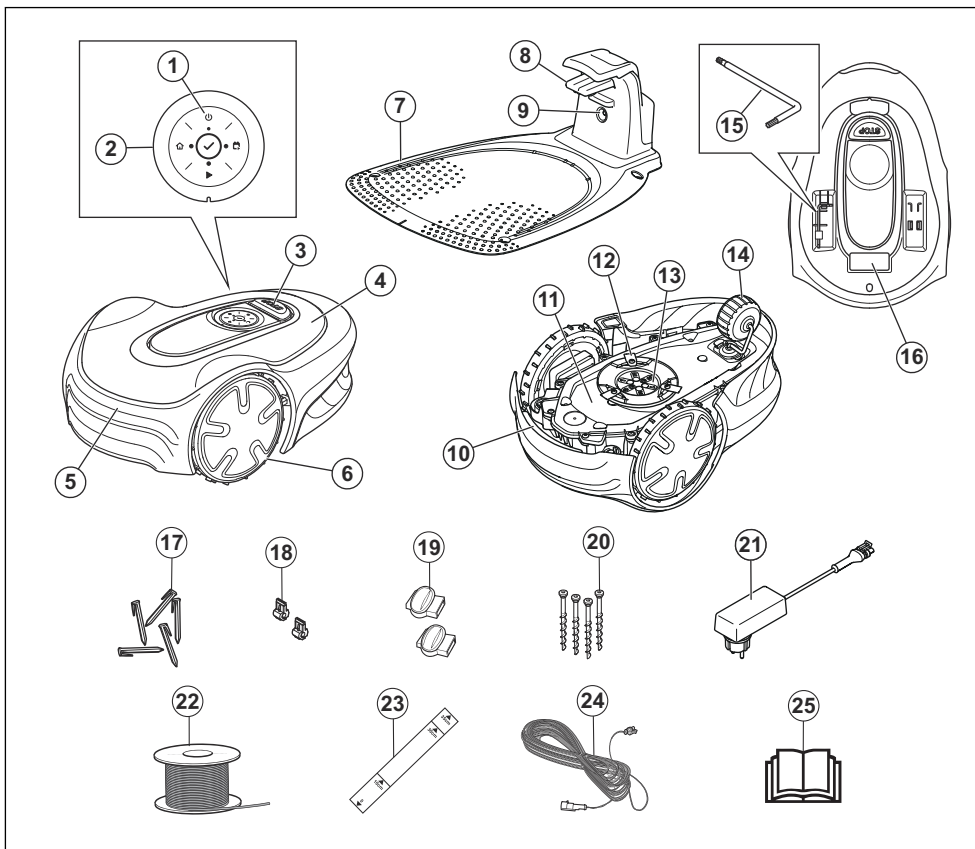

- | | |
|--|--|
| 1. Ieslēgšanas/izslēgšanas slēdzis | 13. Asmens disks |
| 2. Tastatūra | 14. Aizmugurējais ritenis |
| 3. Apturēšanas poga | 15. Sešstūra atslēga ¹ |
| 4. Augšējais pārsegs | 16. Datu plāksnīte ² |
| 5. Korpusa | 17. Skavas |
| 6. Priekšējie riteni | 18. Loka vada savienotājs |
| 7. Uzlādes stacija | 19. Loka vada savienojumi |
| 8. Kontaktplāksnes | 20. Skrūves uzlādes stacijas nostiprināšanai |
| 9. LED diode, lai pārbaudītu uzlādes stacijas, robežvada un virzošā vada darbību | 21. Barošanas avots ³ |
| 10. Rokturis | 22. Ierobežojošā vada un virzošā vada loka vads |
| 11. Šasija ar elektroniku, akumulatoru un motoriem | 23. Mērinstruments ierobežojošā vada uzstādīšanas atvieglošanai (mērinstruments ir iestiprināts kastē) |
| 12. Pļaušanas sistēma | 24. Zema sprieguma kabelis |

¹ Atrodas uz izstrādājuma korpusa augšējā pārsega otrā pusē.

² Atrodas uz izstrādājuma korpusa augšējā pārsega otrā pusē.

³ Izskats dažādos tirgos var atšķirties.

1.3 Simboli uz produkta

Uz produkta ir attēloti zemāk norādītie simboli. Izlasiet uzmanīgi!



BRĪDINĀJUMS. Pirms produkta lietošanas izlasiet lietošanas instrukcijas.



BRĪDINĀJUMS. Pirms izstrādājuma pacelšanas vai apkopes izslēdziet to.



BRĪDINĀJUMS. Kad produkts darbojas, turieties drošā attālumā no tā. Turiet rokas un kājas drošā attālumā no rotējošiem nažiem.



BRĪDINĀJUMS. Nevizinieties uz izstrādājuma. Nekādā gadījumā netuviniet plaukstu un pēdas izstrādājumam, nesniedzieties zem tā.

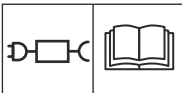

Izmantojiet atvienojamu barošanas bloku, kāds norādīts datu plāksnītē līdzās simbolam.



Šis izstrādājums atbilst piemērojamām EK direktīvām.



Šo ierīci nedrīkst izmest sadzīves atkritumos. Nodrošiniet, lai izstrādājums tiktu pārstrādāts saskaņā ar vietējo likumdošanas aktu prasībām.



Zemsprieguma kabeli nedrīkst saīsināt, pagarināt vai savienot.

Neizmantojiet zāles trimeri zemsprieguma kabeļa tuvumā. Ievērojiet piesardzību, plaujot zāliena malas, kur ieklāti vadi.

1.4 Simboli uz akumulatora



Izlasiet lietošanas instrukcijas.



Neizmetiet akumulatoru ugunī un nepakļaujiet to siltuma avotam.



Neiegremdējiet akumulatoru ūdenī.

1.5 Vispārīgi rokasgrāmatas norādījumi

Lietotāja rokasgrāmatu būs vienkāršāk lietojama pēc zemāk norādītās shēmas.

- Teksts *slīprakstā* ir teksts, kas tiek rādīts displejā, vai ir atsauce uz citu lietotāja rokasgrāmatas sadaļu.
- Vārdi *treknrakstā* apzīmē izstrādājuma pogas.

1.6 Tastatūra

Izmantojiet izstrādājuma tastatūru, lai izvēlētos izstrādājuma darbības režīmu. Spiediet pogu 1 sekundi vai 3 sekundes, lai iestatītu darbības režīmu; skatiet šeit: *Darba režīmi lpp. 24*. Tastatūras pogas ar mirgojošām gaismām ir pieejamie izstrādājuma darbības režīmi, kurus varat izvēlēties. Lai varētu izvēlēties darbības režīmu, ir jāievada izstrādājuma PIN kods.

- Izmantojiet pogu **ON/OFF** (Ieslēgts/izslēgts), lai ieslēgtu un izslēgtu izstrādājumu.
- Izmantojiet pogu **Park** (Novietot stāvēšanai) (B), lai izstrādājumam liktu doties uz uzlādes staciju.
- Izmantojiet pogu **OK** (Labi) (C), lai apstiprinātu izvēlnēs izvēlētos iestatījumus.
- Izmantojiet pogu **Start/Schedule** (Iedarbināt/grafiks) (D), lai iedarbinātu izstrādājumu un iestatītu grafiku. Iepļānotais darbs tiks sākts šajā pašreiz norādītajā laikā katru dienu, un izstrādājums katru dienu darbosies līdz tā maksimālajam plaušanas laikam.
- Izmantojiet pogu **Start** (Iedarbināt) (E), lai iedarbinātu izstrādājumu.

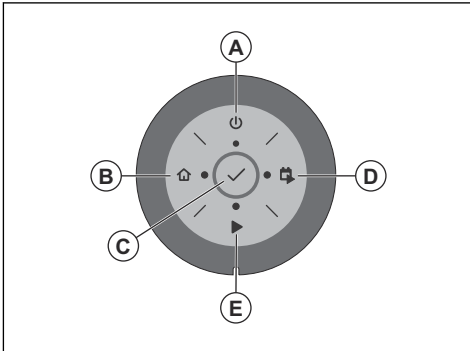

1.7 Gaismas diodes stāvokļa indikators tastatūrā

Gaismas diodes stāvokļa indikators tastatūrā norāda izstrādājuma statusu. Gaismas diodes stāvokļa indikatoram ir divi gaismas režīmi: mirgojoša gaisma (A) un pastāvīga gaisma (B).

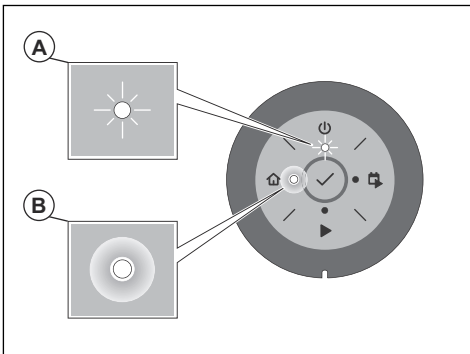

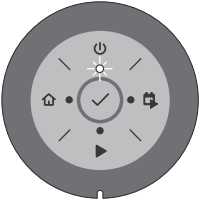
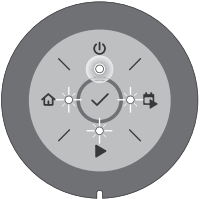
Gaidstāves režīms	Tukšgaita
	

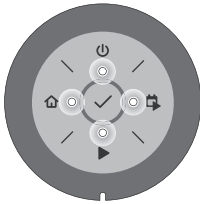
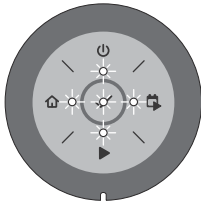
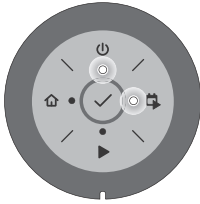
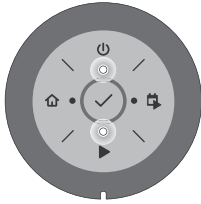
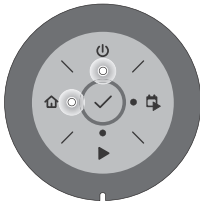
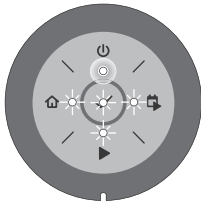
<p>Gaida PIN koda ievadīšanu</p> 	<p>Wrong PIN code (Nepareizs PIN kods)</p> 
<p>Plaušana saskaņā ar iestatīto <i>grafiku</i></p> 	<p>Plaušana vai nu darbības režīmā <i>Override schedule</i> (Ignorēšanas grafiks), vai <i>Secondary area</i> (Papildu zona)</p> 
<p><i>Novietots stāvēšanai</i></p> 	<p>Kļūda</p> 

2.1 Drošības informācija

2.1.1 SVARĪGI! PIRMS LIETOŠANAS UZMANĪGI IZLASIET. SAGLABĀJIET TURPMĀKĀM ATSAUCĒM

Operators ir atbildīgs par negadījumiem vai apdraudējumu, kas tiek radīts citiem cilvēkiem vai viņu īpašumam.

Pļāvēju nedrīkst lietot personas (tostarp bērni) ar ierobežotām kustībām, maņu vai garīgiem traucējumiem (kas varētu ietekmēt drošu izstrādājuma lietošanu) un personas ar nepietiekamu lietošanas pieredzi vai zināšanām, izņemot gadījumus, kad par šo personu drošību atbildīgā persona šīs personas uzrauga vai ir atbilstoši instruējusi.

Šo ierīci drīkst izmantot bērni no 8 gadu vecuma un cilvēki ar ierobežotām kustībām, maņu vai garīgiem traucējumiem vai bez pieredzes un zināšanām tikai tad, ja šīs personas tiek uzraudzītas vai ir atbilstoši instruētas par drošu izstrādājuma lietošanu un saprot iespējamo risku. Lietotāja vecums var būt norādīts vietējos noteikumos. Izstrādājuma tīrīšanu un apkopes darbus bērni drīkst veikt tikai atbildīgās personas uzraudzībā.

Nekādā gadījumā nepieslēdziet barošanas bloku kontaktligzdai, ja spraudnis vai kabelis ir bojāts. Nodilis vai bojāts barošanas kabelis palielina strāvas trieciena risku.

Akumulatoru uzlādējiet tikai komplektācijā iekļautajā uzlādes stacijā. Nepareiza izmantošana var radīt elektrotraumu, pārkaršanu vai korodējoša šķidruma noplūdi no akumulatora. Elektrolīta noplūdes gadījumā skalojiet skarto vietu ar ūdeni/ neitralizējošu vielu. Ja elektrolīts nonāk saskarē ar acīm, meklējiet medicīnisku palīdzību.

Lietojiet tikai ražotāja ieteiktos oriģinālos akumulatorus. Izstrādājuma drošību nevarēs garantēt, ja izmantosit neoriģinālos akumulatorus. Nelietojiet vienreiz lietojamus akumulatorus.

Akumulatora izņemšanas laikā plāvējs jāatvieno no barošanas bloka.



BRĪDINĀJUMS:
Izstrādājums var radīt apdraudējumu, ja tas tiek nepareizi izmantots



BRĪDINĀJUMS:
Neizmantojiet produktu, ja darba veikšanas zonā atrodas citi cilvēki, īpaši bērni, vai arī mājdzīvnieki.



BRĪDINĀJUMS: Turiet rokas un kājas drošā attālumā no rotējošiem nažiem. Kad tas ir ieslēgts, netuviniet plaukstas un pēdas izstrādājumam, nesniedzieties zem tā.



BRĪDINĀJUMS: Ja rodas trauma vai notiek negadījums, vērsieties pie ārsta.

2.2 Drošības definīcijas

Brīdinājumi, norādes "Uzmanību!" un piezīmes tiek izmantotas, lai izceltu īpaši svarīgas lietotāja rokasgrāmatas daļas.



BRĪDINĀJUMS: Tiek izmantota tad, ja rokasgrāmatā sniegto instrukciju neievērošanas dēļ operatoram vai blakus esošajām personām draud traumu vai nāves risks.



IEVĒROJIET: Tiek izmantota tad, ja rokasgrāmatā sniegto instrukciju neievērošanas dēļ rodas izstrādājuma, citu materiālu vai blakus esošās teritorijas bojājuma risks.

Piezīme: Tiek izmantota, lai sniegtu plašāku informāciju, kas nepieciešama attiecīgajā situācijā.

2.3 Norādījumi par drošu darbu

2.3.1 Lietošana

- Produktu drīkst lietot tikai ar ražotāja apstiprināto papildu aprīkojumu. Visi citi lietošanas veidi ir nepareizi. Precīzi ievērojiet ražotāja norādījumus par lietošanu un apkopi.
- Ja produkts tiek lietots sabiedriskā vietā, ap darba vietu ir jāizvieto brīdinājuma zīmes. Uz zīmēm ir jābūt šādam tekstam: **Brīdinājums! Robotizētais zāles plāvējs! Netuvojieties ierīcei! Uzraugiet bēmus!**

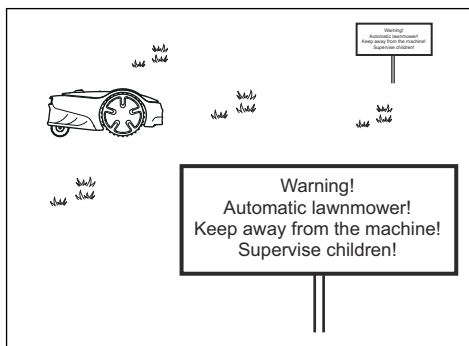

- Ja darba zonā atrodas cilvēki (it īpaši bērni) vai dzīvnieki, izmantojiet stāvēšanai novietošanas režīmu (skatiet *Novietot stāvēšanai lpp. 25*) vai izslēdziet ierīci. Ieteicams ierīci ieprogramēt tā, lai tā darbotos laikā, kad zonā nenotiek citas darbības. Skatiet: *Novietot stāvēšanai/grafiks lpp. 25*. Ņemiet vērā, ka dažī dzīvnieki, piemēram, eži,

ir aktīvi tieši naktī. Šādi dzīvnieki, iespējams, var ciest ierīces darbības laikā.

- Neuzstādiet uzlādes staciju, tostarp jebkuru tās piederumu, vietā, kas ir zem degošiem materiāliem vai mazāk nekā 60 cm/24 collu attālumā no tiem. Neuzstādiet barošanas bloku vidē, kur atrodas viegli uzliesmojoši materiāli. Darbības traucējumu gadījumā uzlādes stacija un barošanas bloks var sakarst un radīt aizdegšanās risku.
- Ierīci drīkst lietot, apkopt un remontēt tikai personas, kuras pilnībā pārzina tās tehniskās īpašības un drošības noteikumus. Pirms darba sākšanas rūpīgi izlasiet lietotāja rokasgrāmatu un pārliecinieties, ka izprotat norādījumus.
- Nav atļauts mainīt izstrādājuma sākotnējo konstrukciju. Par visām veiktajām izmaiņām atbildat tikai un vienīgi jūs.
- Pārliecinieties, vai uz zālāja neatrodas svešķermeņi, piemēram, akmeņi, zari, instrumenti vai rotallietas. Saduroties ar svešķermeņiem, nažus var sabojāt. Pirms nosprostojuma atīrīšanas vienmēr izslēdziet izstrādājumu, nospiežot pogu **ON/OFF** (ieslēgts/izslēgts). Pirms produkta atkārtotas iedarbināšanas pārliecinieties, vai tam nav radušies bojājumi.

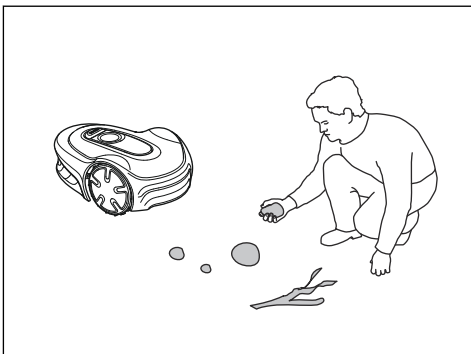

- Ja produkts sāk neparasti vibrēt. Pirms ierīces atkārtotas iedarbināšanas vienmēr izslēdziet to, izmantojot pogu **ON/OFF** (ieslēgts/izslēgts), un pārbaudiet, vai tā nav bojāta.
- Iedarbiniet produktu atbilstoši norādījumiem. Kad ierīce ir ieslēgta, netuviniet plaukstas un pēdas rotējošajiem nažiem. Nekad nelieciet rokas un pēdas zem ierīces.
- Nepieskarieties kustīgām daļām, piemēram, nažu diskam, kamēr tas nav pilnībā apstājies.
- Nekad nelieciet un nepārnēsājiet ierīci, kad tā ir ieslēgta.
- Neļaujiet to izmantot personām, kuras nezina, kā darbojas ierīce.
- Nepieļaujiet produkta sadursmi ar cilvēkiem vai citām dzīvām būtnēm. Ja produkta ceļā ir cilvēki vai citas dzīvas būtnes, produkts nekavējoties jāaptur. Skatiet: *Lai apturētu ierīci lpp. 26.*

- Neko nenovietojiet uz produkta vai tā uzlādes stacijas.
- Nepieļaujiet produkta lietošanu, ja tam ir bojāts aizsargs, nažu disks vai korpusi. To nedrīkst lietot, ja ir bojāti naži, skrūves, uzgriežņi vai vadi. Nepievienojiet ierīci bojātu kabeli un nepieskarieties bojātam kabelim, kamēr tas nav atvienots no barošanas avota.
- Neizmantojiet ierīci, ja nedarbojas poga **ON/OFF** (ieslēgt/izslēgt) **STOP** (Apturēt).
- Vienmēr izslēdziet ierīci, nospiežot **ON/OFF** (ieslēgt/izslēgt) pogu, ja tā netiek lietota. Ierīce var sākt darboties tikai, kad tā ir ieslēgta, izmantojot **ON/OFF** (ieslēgts/izslēgts) pogu, un kad ir ievadīts pareizs PIN kods.
- GARDENA negarantē pilnīgu produkta saderību ar citām bezvadu ierīcēm, piemēram, tālvadības pultīm, radio raidītājiem, dzirdes aparātiem, dzīvniekiem paredzētām zemē ierokāmām radio sētām vai līdzīgām sistēmām.
- Metāla priekšmeti zemē (piemēram, dzelzsbetons vai kumju slazdi) var apturēt plāvēju. Metāla priekšmeti var izraisīt loka signāla traucējumus, tādējādi apturot plāvēju.
- Darba un uzglabāšanas temperatūras diapazons ir 0–50 °C / 32–122 °F. Uzlādes laika temperatūras diapazons ir 0–45 °C / 32–113 °F. Pārāk augstas temperatūras var kaitēt ierīcei.

2.3.2 Akumulatora drošība



BRĪDINĀJUMS: Litija jonu akumulatori var eksplodēt vai izraisīt ugunsgrēku, ja tie tiek izjaukti, noticis īsslēgums vai arī tie tiek pakļauti ūdenim, ugunij vai augstām temperatūrām. Uzmanīgi rīkojieties ar akumulatoru, nedemontējiet, neatveriet to un neizraisiet nekāda veida elektriskus/mehāniskus bojājumus. Neuzglabājiet tiešas saules staru iedarbības zonā.

Papildinformāciju par akumulatoru skatiet šeit:
Akumulators lpp. 30

2.3.3 Izstrādājuma pacelšana un pārvietošana



BRĪDINĀJUMS: Pirms izstrādājuma pacelšanas, tas jāizslēdz. Izstrādājums ir izslēgts, ja nedeg gaismas indikators uz pogas **ON/OFF** (ieslēgts/izslēgts).



IEVĒROJIET: Neceliet izstrādājumu, kad tas ir ievietots uzlādes stacijā. Šādi var sabojāt uzlādes staciju un/vai izstrādājumu. Nospiediet pogu **STOP** (Apturēt) un pirms izstrādājuma pacelšanas izņemiet to no uzlādes stacijas.

Lai izstrādājumu droši paņemu no darba zonas vai novietotu tajā, rīkojieties, kā aprakstīts tālāk.

1. Lai apturētu izstrādājumu, nospiediet pogu **STOP** (Apturēt).

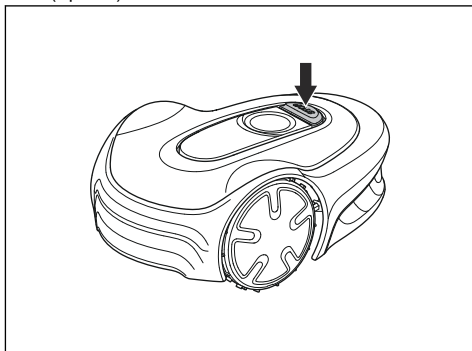

2. Trīs sekundes turiet nospiestu pogu **ON/OFF** (ieslēgt/izslēgt), lai izslēgtu izstrādājumu.

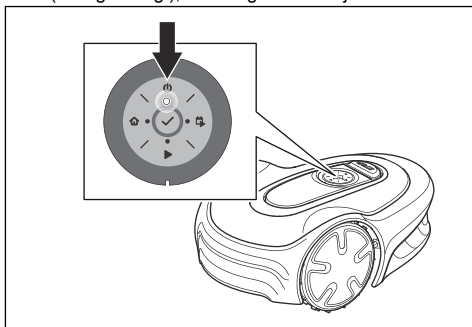

3. Pārbaudiet, vai izstrādājums ir atspējots. Kad izstrādājums ir atspējots, pogas **ON/OFF** (ieslēgts/izslēgts) gaismas indikators nedeg. Skatiet: *Gaismas diodes stāvokļa indikators tastatūrā lpp. 6.*
4. Nesiet izstrādājumu aiz roktura tā, lai asmeņu disks atrastos pēc iespējas tālāk no ķermeņa.

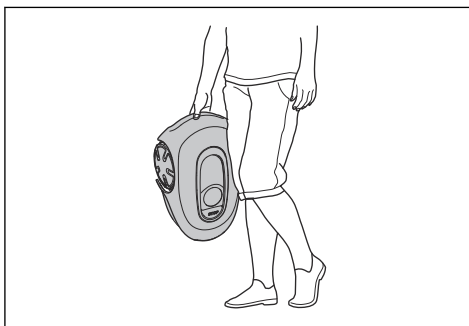

2.3.4 Apkope



BRĪDINĀJUMS: Pirms apkopes veikšanas izstrādājums jāizslēdz. Izstrādājums ir izslēgts, ja nedeg gaismas indikators uz pogas **ON/OFF** (ieslēgts/izslēgts).



BRĪDINĀJUMS: Pirms uzlādes stacijas vai loka vada tīrīšanas vai apkopes atvienojiet uzlādes staciju no strāvas padeves.



IEVĒROJIET: Nemazgājiet ierīci ar augstspiediena mazgātāju. Tīrīšanai nedrīkst izmantot šķīdinātājus.

Pārbaudiet izstrādājumu katru nedēļu un nomainiet bojātās vai nodilušās daļas. Skatiet *Apkope lpp. 28.*

2.3.5 Pērķona laikā

Lai mazinātu ierīces un uzlādes stacijas elektrisko detaļu bojājumu risku, ja pastāv pērķona negaisa risks, iesakām atvienot visus savienojumus ar uzlādes staciju (strāvas padeves kabeli, robežvadu un virzošo vadu).

1. Lai atvieglotu nākamo pieslēgšanas reizi, marķējiet vadus. Uzlādes stacijas savienojumi ir atzīmēti ar R, L un GUIDE.
2. Atvienojiet visus pievienotos vadus un barošanas bloku.
3. Ja pērķona negaisa vairs nedraud, pievienojiet visus vadus un barošanas bloku. Svarīgi, lai katrs vads tiktu pievienots pareizi.

3 Uzstādīšana

3.1 Ievads - Uzstādīšana

Papildinformāciju par uzstādīšanu un norādījumu videoklipus skatiet šeit: www.gardena.com

Pirms izstrādājuma uzstādīšanas ieteicams atjaunināt aparātprogrammatūru, lai pārliecinātos, vai izstrādājumam ir jaunākā aparātprogrammatūra. Skatiet: *Aparātprogrammatūras atjaunināšana lpp. 29.*



BRĪDINĀJUMS: Pirms izstrādājuma uzstādīšanas izlasiet un izprotiet drošības norādījumus.



IEVĒROJIET: Izmantojiet oriģinālās detaļas un uzstādīšanas materiālus.

3.2 Galvenie uzstādīšanas komponenti

Uzstādīšana ietver šādus komponentus:

- Robotizētais zāles plāvējs, kas automātiski plauj zālāju.
- Uzlādes iekārta, kurai ir 3 funkcijas:
 - sūtīt kontrolsignālus gar robežvadu;
 - sūtīt kontrolsignālus pa virzošo vadu, lai izstrādājums varētu pārvietoties uz noteiktām attālākām dārza vietām un atgriezties atpakaļ uzlādes iekārtā;
 - uzlādēt izstrādājumu.
- Barošanas bloks, kas savienots ar uzlādes staciju un 100–240 V strāvas kontaktligzdu.
- Loka vads, kas tiek izklāts pa darba zonas perimetru un ap objektiem un augiem, lai izstrādājums nevarētu tiem uzbraukt. Loka vads tiek izmantots gan kā robežvads, gan virzošais vads.

3.3 Vispārīga sagatavošanās



IEVĒROJIET: Ar ūdeni pilnas zālāja bedres var sabojāt izstrādājumu.

Piezīme: Pirms uzstādīšanas izlasiet nodaļu Uzstādīšana. Tas, kā tiek veikta uzstādīšana, ietekmēs izstrādājuma darbību. Tieši tāpēc ir svarīgi rūpīgi izplānot uzstādīšanu.

- Sagatavojiet darba zonas plānu, norādot tajā visus šķēršļus. Tādējādi jums būs vieglāk atrast ideālo novietojumu uzlādes stacijai, robežvadam un virzošajam vadam.

- Atzīmējiet plānā, kur atradīsies uzlādes stacija, robežvads un virzošais vads.
- Atzīmējiet plānā, kur virzošais vads savienosies ar robežvadu. Skatiet šeit: *Virzošā vada uzstādīšana lpp. 18.*
- Aizpildiet zālāja bedres.
- Noplaujiet zāli pirms izstrādājuma uzstādīšanas. Pārliecinieties, ka zāle nav garāka par 4 cm / 1.6 collām.

Piezīme: Pirmajās nedēļās pēc uzstādīšanas uztvertais zāles plaušanas troksnis var būt lielāks nekā gaidīts. Kad izstrādājums kādu laiku jau būs plāvis zāli, uztvertais trokšņa līmenis būs daudz zemāks.

3.4 Pirms vadu uzstādīšanas

Vadus varat piestiprināt ar mietiņiem vai arī ierakt tos. Varat izmantot abas procedūras vienā darba zonā.



IEVĒROJIET: Ja darba zonā izmantojat skarifikatoru, ierociet robežvadu un virzošo vadu, lai pasargātu tos no bojājumiem.

3.4.1 Uzlādes stacijas atrašanās vietas izvēle

- Nodrošiniet 2 m/6.6 pēdu brīvu vietu uzlādes stacijas priekšpusē. Skatiet: *Virzošā vada atrašanās vietas noteikšana lpp. 16.*
- Nodrošiniet vismaz 30 cm / 12 collu brīvu vietu pa labu un pa kreisi no uzlādes stacijas vidus.

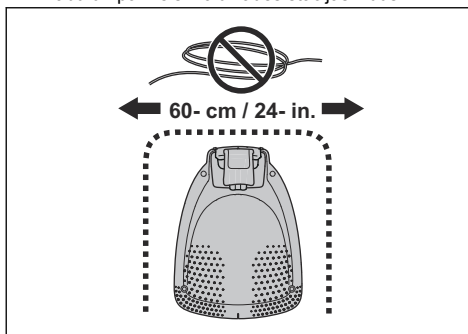

- Novietojiet uzlādes staciju tuvu kontaktligzdai.
- Novietojiet uzlādes staciju uz līdzenas virsmas.
- Uzlādes stacijas pamata plāksne nedrīkst būt saliekta.

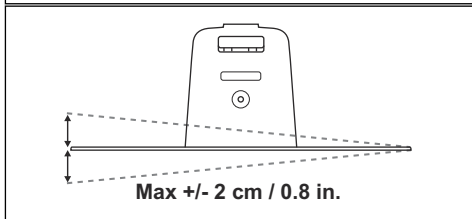
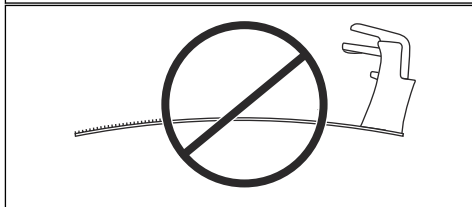
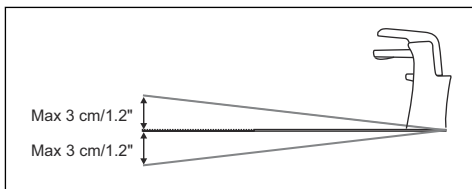

- Ja darba zonā ir divas daļas, kas atdalītas ar stāvu nogāzi, tad uzlādes staciju ieteicams novietot zemākajā daļā.
- Novietojiet uzlādes staciju vietā, kas ir aizsargāta pret tiešiem saules stariem.
- Ja uzlādes stacija ir uzstādīta uz salas, pārliecinieties, vai virzošais vads ir pieslēgts tai. Skatiet: *Kā izveidot salu lpp. 15.*

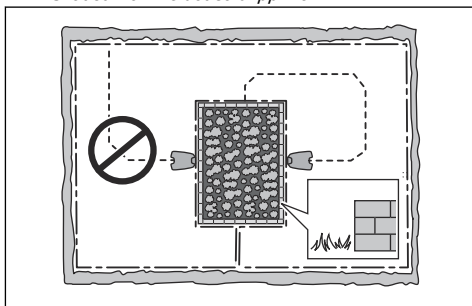

3.4.2 Izdomājiet, kur atradīsies barošanas bloks



BRĪDINĀJUMS: Negrieziet un nepagariniet zemsprieguma kabeli. Pastāv elektriskā trieciena risks.



IEVĒROJIET: Pārliecinieties, ka izstrādājuma asmeņi nevar sagriezt zemsprieguma kabeli.



IEVĒROJIET: Netiniet zemsprieguma kabeli spolē un nenovietojiet to zem uzlādes stacijas plāksnes. Spole traucē saņemt signālu no uzlādes stacijas.



- Novietojiet barošanas bloku vietā, kas atrodas zem jumta un ir pasargāta no saules un lietus.
- Novietojiet barošanas bloku vietā ar labu gaisa plūsmu.
- Savienojot barošanas bloku ar strāvas kontaktlīdzi, izmantojiet paliekošās strāvas noplūdes ierīci (RCD), kuras nostrādes strāva nepārsniedz 30 mA.

Dažādu garumu zemsprieguma kabeli ir pieejami kā papildpiederumi.

3.4.3 Izdomājiet, kur atradīsies norobežojošais vads



IEVĒROJIET: Starp norobežojošo vadu un ūdenstilpnēm, sīļupiem, stāviem kritumiem vai koplietošanas ceļiem jābūt vismaz 15 cm/6 collas augstai barjerai. Tas novērsīs ierīces bojājumu risku.



IEVĒROJIET: Nepieļaujiet ierīces darbību uz grants.



IEVĒROJIET: Uzstādot norobežojošo vadu, neveidojiet asus pagriezienus.



IEVĒROJIET: Lai pļaušana būtu klusāka, izolējiet visus šķēršļus, piemēram, kokus, saknes un akmeņus.

Norobežojošais vads jānovieto kā cilpa apkārt darba zonai. Ierīces sensori sajūt, kad tā tuvojas norobežojošajam vadam, un ierīce izvēlas citu kustības virzienu. Visām darba zonas daļām jāatrodas ne vairāk kā 15 m / 50 pēdu attālumā no norobežojošā vada.

Lai vieglāk izveidotu savienojumu starp virzošo vadu un norobežojošo vadu, ieteicams izveidot cilpu virzošā vada savienojuma vietā. Izveidojiet cilpu aptuveni 20 cm / 8 collu attālumā no norobežošā vada.

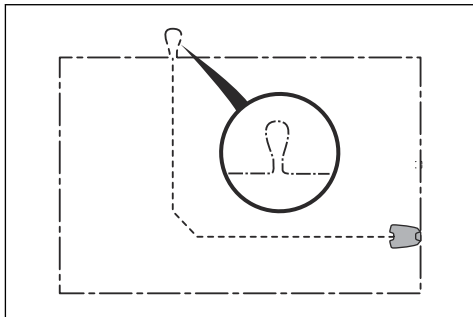

Piezīme: Sagatavojiet darba zonas plānu pirms norobežošā vada un virzošā vada uzstādīšanas.

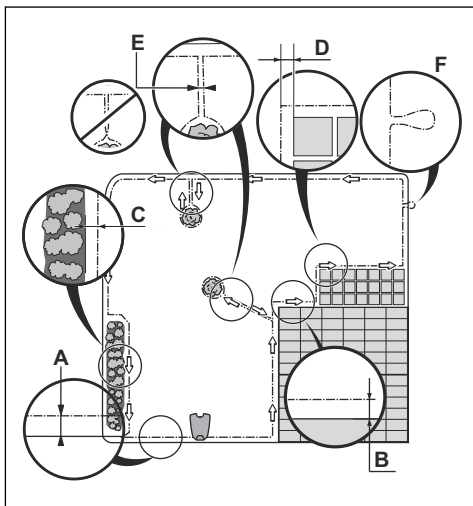

- Izvietojiet norobežojošo vadu visapkārt darba zonai (A). Pielāgojiet attālumu starp norobežojošo vadu un šķēršļiem
- Novietojiet norobežojošo vadu 35 cm / 14 collas (B) no šķēršļa, kas ir augstāks par 3.5 cm / 1.4 collām.

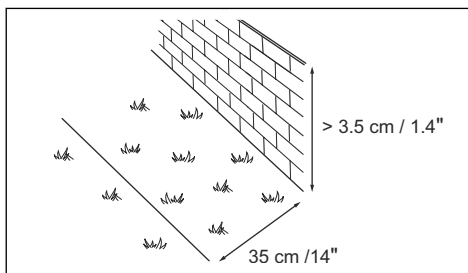

- Novietojiet norobežojošo vadu 30 cm / 12 collas (C) no šķēršļa, kas ir 1-3.5 cm / 0.4-1.4 collas augsts.

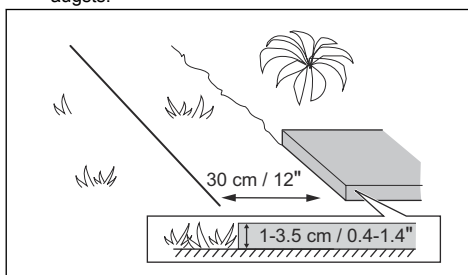

- Novietojiet norobežojošo vadu 10 cm / 4 collu (D) attālumā no šķēršļa, kura augstums ir mazāks par 1 cm / 0.4 collām.

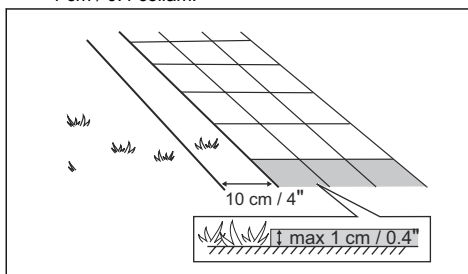

- Ja jums ir bruģēts celiņš, kas ir vienā līmenī ar zālāju, novietojiet norobežojošo vadu zem bruģakmens.

Piezīme: Ja bruģakmens ir vismaz 30 cm / 12 collas plats, izmantojiet funkcijas *Drive Past Wire* (Brauķšana pāri vadam) rūpnīcas iestatījumu, lai nopļautu zāli blakus bruģakmenim. Skatiet: *Funkcija Brauķšana pāri vadam lpp. 21.*

- Ja izveidojat salu, savienojiet kopā norobežojošo vadu, kas ved uz salu un no tās (E). Ievietojiet vadus mietiņos kopā. Skatiet: *Kā izveidot salu lpp. 15.*
- Izveidojiet cilpu (F) vietā, kurā virzošo vadu pievienos norobežojošajam vadam.

3.4.3.1 Norobežojošā vada uzlikšana nogāzē

Produkts var darboties 25% nogāzēs. Nogāzes, kur slīpums ir lielāks, jāizolē ar norobežojošo vadu. Slīpumu (%) aprēķina kā augstumu uz metru. Piemērs: 10 cm / 100 cm = 10%.

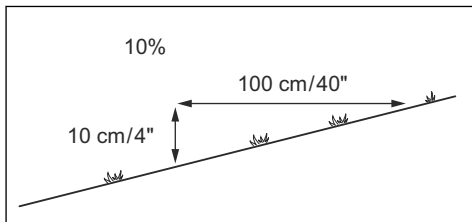

- Nogāzēs, kuru slīpums darba zonā pārsniedz 25%, norobežojiet nogāzi ar norobežojošo vadu.
- Nogāzēs, kuru slīpums zālāja ārējā malā pārsniedz 10%, novietojiet norobežojošo vadu 20 cm/8 collas (A) no malas.

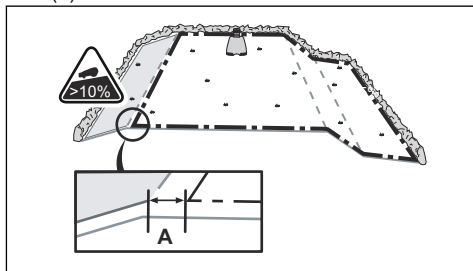

- Nogāzēm, kas atrodas līdzās koplietošanas ceļiem, gar nogāzes ārējo malu uzstādiet vismaz 15 cm/6 collas augstu barjeru. Kā barjeru var izmantot sienu vai žogu.

3.4.3.2 Ejas

Eja ir teritorijas daļa ar norobežojošo vadu abās pusēs, kas savieno 2 darba zonas daļas. Attālumam starp norobežojošo vadu abās ejas pusēs jābūt vismaz 60 cm/24 collas.

Piezīme: Ja eja ir šaurāka par 2 m/6.5 pēdām, uzstādiet eja virzošo vadu.

Ieteicamais minimālais attālumam starp virzošo vadu un norobežojošo vadu ir 30cm/12 collas. Izstrādājums vienmēr pārvietojas pa kreisi no virzošā vada, skatoties uzlādes stacijas virzienā. Ieteicams, lai pa kreisi no virzošā vada (A) būtu pēc iespējas vairāk brīvas vietas.

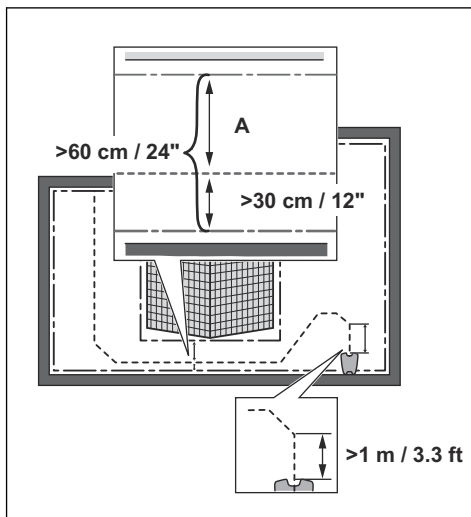

3.4.3.3 Kā izveidot salu



IEVĒROJIET: Raugieties, lai ierobežojošo vadu daļas nepārklātos. Ierobežojošā vada daļām jāatrodas paralēli.



IEVĒROJIET: Nelieciet virzošo vadu pāri robežvadam.



IEVĒROJIET: Norobežojiet vai aizvāciet šķēršļus, kuru augstums ir mazāks par 15 cm/5.9 collām. Norobežojiet vai aizvāciet šķēršļus, kas veido nelielu slīpumu, piemēram, akmeņus, kokus vai saknes. Tas novērsīs izstrādājuma asmeņu bojājumu risku.

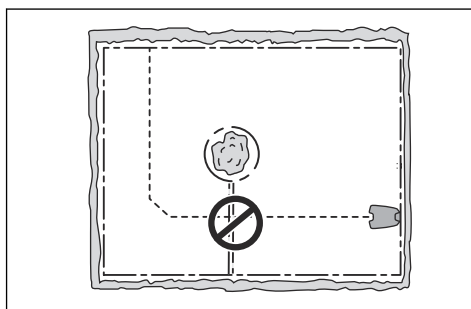

Lai izveidotu salu, norobežojiet apgabalu darba zonā ar robežvadu. Ieteicams norobežot visus nekustīgos objektus darba zonā.

Daži šķēršļi ir izturīgi pret sadursmēm, piemēram, koki vai krūmi, kuru augstums ir vairāk nekā 15 cm/5.9 collas. Izstrādājums sadursies ar šķēršli un mainīs virzienu.

- Novelciet robežvadu līdz un ap šķēršli, lai izveidotu salu.
- Salieciet kopā 2 robežvada daļas, kas ved uz salu un projām no tās. Tādā gadījumā izstrādājums pārvietosies gar vadu.
- Ievietojiet abas robežvada daļas vienā skavā.

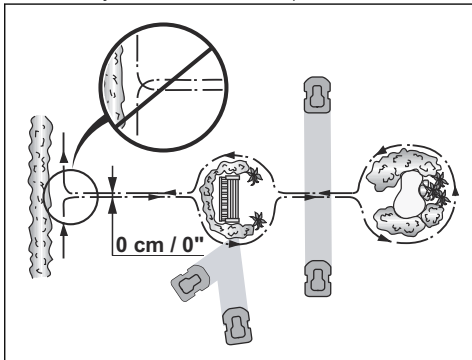

3.4.3.4 Papildu zonas izveide

Izveidojiet papildu zonu (B), ja darba zonā ir 2 zonas, kas nav savienotas ar eju. Darba zona ar uzlādes staciju ir galvenā zona (A).

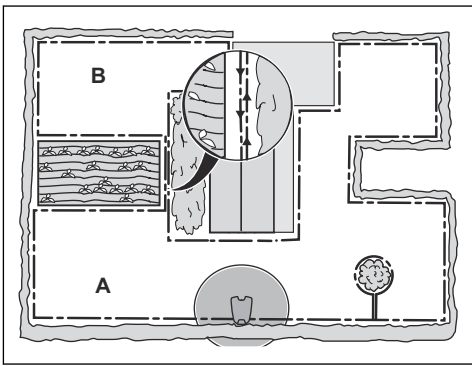

Piezīme: Izstrādājums ir manuāli jāpārvieto starp galveno zonu un papildu zonu.

- Novietojiet robežvadu ap papildu zonu (B), lai izveidotu salu. Skatiet: *Kā izveidot salu lpp. 15.*

Piezīme: Robežvads jānovieto kā 1 cilpa apkārt darba zonai (A + B).

Piezīme: Kad izstrādājums plauj zāli papildu zonā, jāizvēlas *Secondary area* (Papildu zona) režīms. Skatiet: *Papildu zona lpp. 25.*

3.4.4 Virzošā vada atrašanās vietas noteikšana

Izvietojiet virzošo vadu no uzlādes stacijas cauri darba zonai un savienojiet to ar norobežojošo vadu.

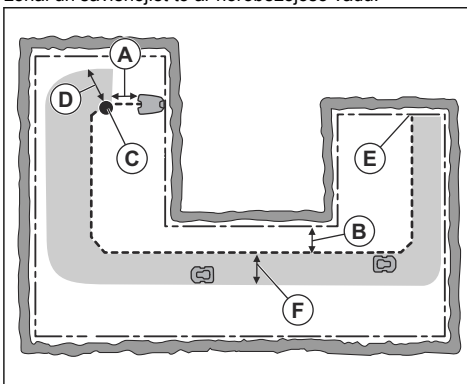

- Izvietojiet virzošo vadu līnijā vismaz 1 m/3.3 pēdu attālumā no uzlādes stacijas (A) priekšpusē.
- Novietojiet virzošo vadu vismaz 30 cm/1 pēdu attālumā no robežvada (B).
- Sākuma punkts (C). Skatiet: *Sākuma punkts lpp. 21.*
- Minimālais attālums 60 cm/2 pēdas perpendikulāri pret virzošo vadu (D).
- Kur virzošais vads ir savienots ar robežvadu (E).
- Virzošais koridors (F). Izstrādājums vienmēr pārvietojas pa kreisi no virzošā vada, virzienā uz uzlādes staciju. Pārliecinieties, ka pa kreisi no virzošā vada tiek nodrošināts pēc iespējas vairāk brīvas vietas. Virzošā vada koridors var būt maksimāli 1.2 m/4 pēdas.

Piezīme: Izstrādājums vienmēr izmanto virzošā vada koridoru, bet maina attālumu līdz virzošajam vadam.

3.4.5 Darba zonas piemēri

- Ja uzlādes stacija atrodas nelielā zonā (A), pārliecinieties, ka attālums līdz ierobežojošajam vadam ir vismaz 2 m/6.6 pēdas no uzlādes stacijas priekšpusē.
- Ja darba zonā atrodas eja (B) un nav uzstādīts virzošais vads, minimālais attālums starp

ierobežojošajiem vadiem ir 2 m / 6.5 pēdas. Ja caur eju ir uzstādīts virzošais vads, minimālais attālums starp ierobežojošajiem vadiem ir 60 cm / 24 collas. Izmantojiet *CorridorCut* funkciju, lai nopļautu šo koridoru, atsaucoties uz *Funkcijas Zālāja pārklājums un CorridorCut (Koridora plaušana)* lpp. 21.

- Ja darba zonā ir zonas, kuras savieno šaura eja (B), varat iestatīt izstrādājumu, lai tas vispirms sekotu virzošajam vadam un pēc noteikta attāluma to atstātu (C). Iestatījumus var mainīt sadaļā *Funkcijas Zālāja pārklājums un CorridorCut (Koridora plaušana)* lpp. 21.
- Ja darba zonā ir sekundārā zona (D), skatiet *Papildu zona* lpp. 25. Ievietojiet izstrādājumu papildu zonā un ieslēdziet režīmu *Secondary area* (Papildu zona).

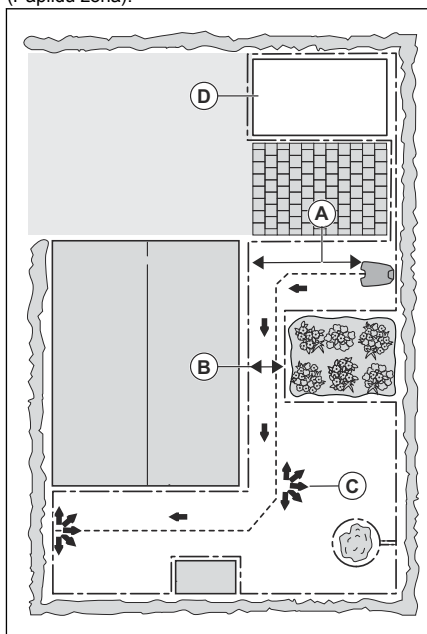

3.5 Izstrādājuma uzstādīšana

3.5.1 Uzstādīšanas rīki

- Āmurs/plastmasas āmurs: atvieglo mietiņu iedzīšanu zemē.
- Malu griezējs/taisnā lāpsta: robežvada ierakšanai.
- Kombinētās knaibles: robežvada nokniebšanai un savienotāju saspiešanai kopā.
- Regulējamās knaibles: savienotāju saspiešanai.

3.5.2 Uzlādes stacijas uzstādīšana



BRĪDINĀJUMS: Ievērojiet valsts tiesību aktos noteiktās elektrodrošības prasības.



BRĪDINĀJUMS: Šo produktu drīkst izmantot tikai ar GARDENA nodrošināto barošanas bloku.



BRĪDINĀJUMS: Nenovietojiet barošanas bloku tādā augstumā, kur tas varētu nokļūt īdenī. Nenovietojiet barošanas bloku uz zemes.



BRĪDINĀJUMS: Neiekapsulējiet barošanas bloku. Kondensāts var sabojāt barošanas bloku un palielināt elektriskās strāvas trieciena risku.



BRĪDINĀJUMS: Elektriskās strāvas trieciena risks. Savienojot barošanas bloku ar strāvas kontaktlīdzdu, uzstādiel tikai paliekošās strāvas noplūdes ierīci (RCD), kuras nostrādes strāva nepārsniedz 30 mA. Attiecas uz ASV/Kanādu. Ja strāvas avots ir uzstādīts ārpus telpām: elektriskās strāvas trieciena risks. Uzstādiel tikai pie segtas A klases GFCI kontaktlīdzdas (RCD), kuras korpuss ir ūdensdrošs gan ar ievietotu, gan izņemtu kontaktspraudņa vāciņu.



IEVĒROJIET: Neveidojiet uzlādes stacijas plāksnē jaunus caurumus.



IEVĒROJIET: Nekāpiet uz uzlādes stacijas pamata plāksnes ar kājām.



BRĪDINĀJUMS: Lai izvairītos no kabeļu bojājumiem, strāvas padeves kabelim un pagarinātāja kabelim ir jāatrodas ārpus darba zonas.

Pievienojot barošanas bloku, izmantojiet tikai tādu strāvas kontaktlīdzdu, kas ir savienota ar paliekošās strāvas noplūdes ierīci (RCD).

1. Izlasiet un izprotiet norādījumus par uzlādes stacijas novietojuma izvēli. Skatiet *Uzlādes stacijas atrašanās vietas izvēle* lpp. 12.

2. Novietojiet uzlādes staciju vēlamajā zonā.

Piezīme: Nenostipriniet uzlādes staciju pie zemes ar skrūvēm, kamēr nav uzstādīts virzošais vads. Skatiet *Virzošā vada uzstādīšana lpp. 18*.

3. Savienojiet zemsprieguma kabeli ar uzlādes staciju.
4. Barošanas bloku novietojiet vismaz 30 cm/12 collu augstumā.

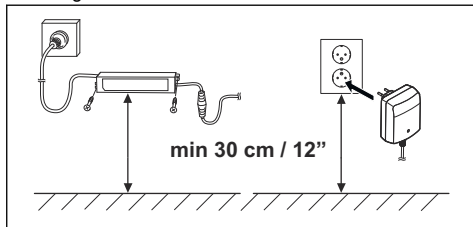

5. Savienojiet strāvas padeves kabeli ar 100–240 V kontaktlīdzi.

Piezīme: Pēc uzlādes stacijas pievienošanas varat uzlādēt produktu. Izvelkot ierobežojošo vadu un virzošo vadu, novietojiet izstrādājumu uzlādes stacijā. Ieslēdziet izstrādājumu, lai sāktu tā uzlādi. Skatiet *Pogas ON/OFF (ieslēgts/izslēgts) lietošana lpp. 24*. Neveiciet produkta iestatījumus, kamēr nav pabeigta instalācija.

6. Zemsprieguma kabeli piestipriniet ar skavām vai ierociet. Skatiet *Vada izvietošana pozīcijā ar mietiņiem lpp. 19* vai *Robežvada vai virzošā vada ierakšana lpp. 19*.
7. Kad ierobežojošā vada un virzošā vada uzstādīšana ir pabeigta, savienojiet tos ar uzlādes staciju. Skatiet *Ierobežojošā vada uzstādīšana lpp. 18* un *Virzošā vada uzstādīšana lpp. 18*.
8. Kad virzošais vads ir uzstādīts, nostipriniet uzlādes staciju pie zemes, izmantojot komplektā pievienotās skrūves. Skatiet *Virzošā vada uzstādīšana lpp. 18*.

3.5.3 Ierobežojošā vada uzstādīšana



IEVĒROJIET: Atlikušo vadu netiniet spolē. Spole rada produkta traucējumus.

1. Izvietojiet ierobežojošo vadu visapkārt darba zonai. Sāciet un pabeidziet uzstādīšanu pie uzlādes stacijas.
2. Atveriet savienotāju un ievietojiet tajā ierobežojošo vadu.

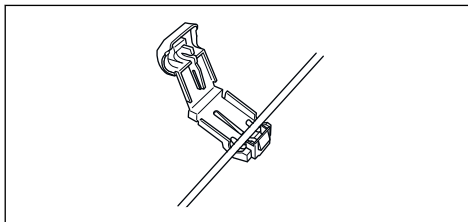

3. Aizveriet savienotājus ar knaiblēm.

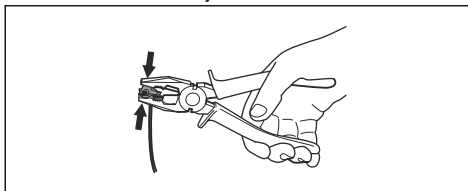

4. Nogrieziet ierobežojošo vadu 1-2 cm/0.4-0.8 collas virs katra savienotāja.
5. Labo savienotāju uzspiediet uz uzlādes stacijas metāla tapas ar "R" marķējumu.
6. Kreiso savienotāju uzspiediet uz uzlādes stacijas metāla tapas ar "L" marķējumu.

3.5.4 Virzošā vada uzstādīšana



IEVĒROJIET: Savīti kabeli vai saskrūvēts spaiļu bloks, kas izolēts ar izolācijas lenti, nav derīgs savienojums. Augsnes mitruma ietekmē vads oksidēsies, un laika gaitā ķēde tiks bojāta.

1. Atveriet savienotāju un ievietojiet tajā vadu.
2. Aizveriet savienotāju ar knaiblēm.
3. Nogrieziet virzošo vadu 1-2 cm / 0.4-0.8 collas virs katra savienotāja.
4. Izlaidiet virzošo vadu cauri spraugai uzlādes stacijas plāksnē.
5. Savienotāju iespiediet uzlādes stacijas metāla tapā ar "G" marķējumu.
6. Atvienojiet uzlādes staciju no strāvas kontaktlīdzas.
7. Virzošā vada galu ievietojiet robežvada cilpā.
8. Nogrieziet robežvadu, izmantojot kabētu šķēres.
9. Savienojiet virzošo vadu ar robežvadu, izmantojot savienotājapskavu.

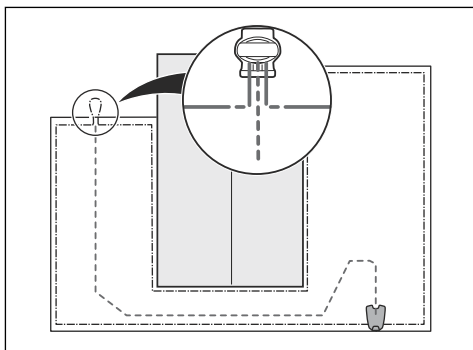

- a) Ievietojiet savienotājapskavā abus robežvada galus un virzošā vada galu.

Piezīme: Pārbaudiet, vai varat saskatīt vadu galus caur savienotājapskavas caurspīdīgo daļu.

- b) Ar regulējamām knaiblēm nospiediet uz leju savienotājapskavas pārsegu, lai piestiprinātu vadus savienotājapskavā.

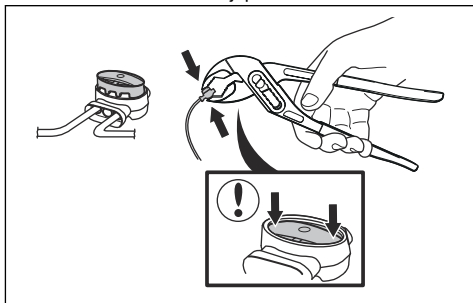

10. Piestipriniet virzošo vadu zemei ar mietiņiem vai ierociet to zemē. Skatīt šeit *Vada izvietošana pozīcijā ar mietiņiem lpp. 19* vai *Robežvada vai virzošā vada ierakšana lpp. 19*.
11. Pievienojiet uzlādes staciju strāvas kontaktligzdai.

3.6 Vada izvietošana pozīcijā ar mietiņiem



IEVĒROJIET: Pārliedcinieties, ka mietiņi stingri notur robežvadu un virzošo vadu pie zemes.



IEVĒROJIET: Pārāk īsas zāles plaušana uzreiz pēc uzstādīšanas var sabojāt vada izolāciju. Izolācijas bojājumi

var izraisīt traucējumus tikai pēc vairākām nedēļām vai mēnešiem.

1. Novietojiet robežvadu un virzošo vadu uz zemes.
2. Iespraudiet mietiņus ar vismaz 100 cm / 40 collu lietu atstarpī starp tiem.
3. Iestipriniet mietiņus zemē, izmantojot parasto vai plastmasas āmuru.

Piezīme: Pēc pāris nedēļām vads būs apaudzis ar zāli un nebūs redzams.

3.7 Robežvada vai virzošā vada ierakšana

- Izveidojiet zemē gropi ar lāpstu vai citu piemērotu instrumentu.
- Ievietojiet robežvadu vai virzošo vadu 1-20 cm / 0.4-8 collas dziļi zemē.

3.8 Robežvada vai virzošā vada pagarināšana

Piezīme: Pagariniet robežvadu vai virzošo vadu, ja tas darba zonā ir par īsu. Izmantojiet oriģinālas rezerves daļas, piemēram, savienotājapskavas.

1. Atvienojiet uzlādes staciju no strāvas kontaktligzdas.
2. Vietā, kur nepieciešams izveidot pagarinājumu, pārgrieziet robežvadu vai virzošo vadu ar kabeļu šķērēm.
3. Pievienojiet vadu vietai, kur nepieciešamas pagarinājums.
4. Novietojiet robežvadu vai virzošo vadu pozīcijā.
5. Vadu galus ievietojiet savienotājapskavā.

Piezīme: Pārbaudiet, vai varat saskatīt robežvada vai virzošā vada galus caur savienotājapskavas caurspīdīgo daļu.

6. Ar regulējamām knaiblēm nospiediet uz leju savienotājapskavas pārsegu, lai piestiprinātu vadus savienotājapskavā.

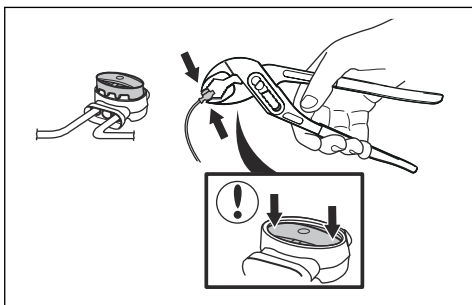

7. Novietojiet robežvadu vai virzošo vadu pozīcijā ar mietiņiem.
8. Pievienojiet uzlādes staciju strāvas kontaktligzdai.

3.9 Pēc izstrādājuma uzstādīšanas

3.9.1 Uzlādes stacijas vizuāla pārbaude

1. Pārliecinieties, ka uzlādes stacijas indikatora LED lampiņa deg zaļā krāsā.

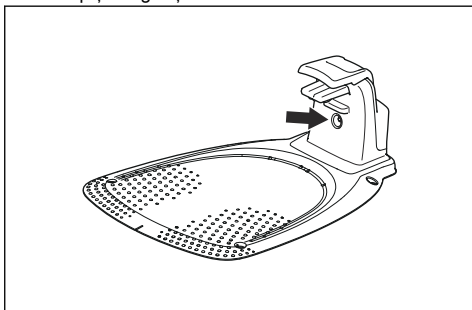

2. Ja indikatora LED lampiņa nedeg zaļā krāsā, pārbaudiet uzstādīšanas posmus. Skatiet šeit: *Indikatora uzlādes stacijā lpp. 38* un *Uzlādes stacijas uzstādīšana lpp. 17*.

3.10 Izstrādājuma iestatīšana

Izmantojiet risinājumu GARDENA Bluetooth® App, lai izvēlētos visus izstrādājuma iestatījumus. Funkcijām ir izvēlēti rūpnīcas iestatījumi, kas piemēroti gandrīz visām darba zonām, bet iestatījumus var pielāgot katras darba zonas apstākļiem.

3.10.1 Lejupielāde un savienošana pāri ar risinājumu GARDENA Bluetooth® App

GARDENA Bluetooth® App ir bezmaksas lietotne jūsu mobilajai ierīcei. GARDENA Bluetooth® App tiek izmantota izstrādājuma iestatījumu izvēlei un izstrādājuma darbināšanai. Tuva diapazona mijiedarbību ar izstrādājumu dēvē par Bluetooth®. Kad savienošana pāri starp izstrādājumu un lietotni apstiprināta, jums ir piekļuve izvēlnēm un funkcijām, ja vien atrodaties nelielā attālumā (Bluetooth®).

1. Lejupielādējiet risinājumu GARDENA Bluetooth® App savā mobilajā ierīcē.
2. Izslēdziet un tad ieslēdziet izstrādājumu.
3. Izveidojiet risinājuma GARDENA Bluetooth® App un izstrādājuma savienojumu pāri.

Piezīme: Bluetooth® savienošanas pāri režīms ir aktīvs 3 minūtes.

4. Ievadiet PIN kodu. Skatiet: *PIN kods lpp. 22*.

3.10.2 Grafika iestatījumu izvēle



Grafiku varat iestatīt, izmantojot kādu no trim norādītajām iespējām.

- Izmantojiet GARDENA atbalsīto grafiku, kurā tiek ievadīts darba zonas lielums, un grafika izveides vednis parāda piemērojamo grafiku.
- Izmantojiet manuālas grafika izveides funkciju, lai manuāli iestatītu vai koriģētu grafiku.
- Izmantojiet pogu **Start/Schedule** (Iedarbināt/ grafiks), lai iestatītu ikdienas grafiku, kas sākas pašreizējā laikā katru dienu, un izstrādājums darbosies maksimālo pļaušanas laiku katru dienu. Skatiet: *Izstrādājuma iestatīšana darbībai galvenajā zonā un dienas grafika izveide lpp. 24*.



IEVĒROJIET: Neplaujiet zālienu vairāk nekā nepieciešams, lai izstrādājums un zāliens nenolietotos.

3.10.2.1 Aprēķiniet nepieciešamo darbības laiku

Ja darba zonas laukums nepārsniedz maksimālo darba kapacitāti, jāiestata grafiks, lai samazinātu zālāja un izstrādājuma nodilumu. Izstrādājumam katru dienu ir maksimālais pļaušanas laiks. Grafikā varat iestatīt izstrādājuma darbības laiku. Darbības laiks ietver pļaušanu, meklēšanu un uzlādi. Darbības laiks var būt atšķirīgs dažādu iemeslu dēļ, piemēram, darba zonas izkārtojuma, zāles augšanas un akumulatora vecuma dēļ. Kad izstrādājums ir darbojies maksimālo vienas dienas pļaušanas laiku, lietotnes displejā tiek parādīts ziņojums *Today's mowing complete* (Šodienas pļaušana ir pabeigta).

Dažiem darba zonas piemēriem ieteicamais darbības laiks ir parādīts zemāk esošajā tabulā. Ja rezultāts nav apmierinošs, palieliniet darbības laiku.

Platība, m ²	Ieteicamais darbības laiks, h
250	4-5
500	10-11

3.10.3 Funkcijas Zālāja pārklājums un CorridorCut (Koridora plaušana)

Ja darba zonā ir apgabali, kas savienoti ar šaurām ejām, funkcijas *Lawm coverage* (Zālāja pārklājums) un *CorridorCut* (Koridora plaušana) noder, lai uzturētu vienmērīgi plautu zālienu visā teritorijā. Funkciju *Lawm coverage* (Zālāja pārklājums) izmanto, lai virzītu izstrādājumu uz tālākām darba zonas daļām. Funkciju *CorridorCut* (Koridora plaušana) izmanto plaušanai šaurās ejās. Lai izmantotu šīs funkcijas, ir jāuzstāda virzošais vads. Var iestatīt ne vairāk kā 3 attālās zonas.

Izmantojot funkciju *Lawm Coverage* (Zālāja pārklājums), izstrādājums vispirms seko virzošajam vadam un pēc noteikta attāluma atstāj to, un sāk plaut zālāju.

Zona A, aptuveni 50%

Zona B, aptuveni 30%

Zona C, aptuveni 20%

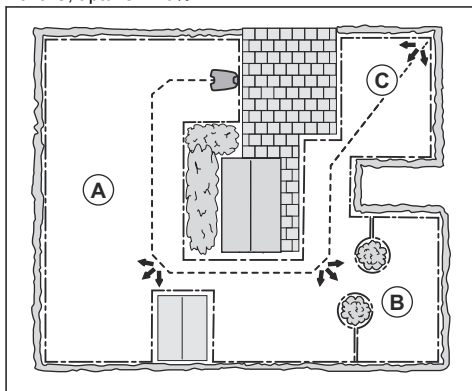

Funkcija *CorridorCut* (Koridora plaušana) ir piemērota šauru (60 cm – 1.5 m² pēdas – 4.9 pēdas) eju plaušanai. Izstrādājums pārvietojas pa trajektoriju, lai nosegtu ejas platumu. Izstrādājums aktivizē funkciju *CorridorCut* (Koridora plaušana) iestatītajā attālumā no uzlādes stacijas. Kad izstrādājums sasniedz šaurās ejas beigas, tas turpina pārvietoties un plaut zālāju kā parasti.

Piezīme: Lai novērstu zāles nolietojanos šaurajā ejā, GARDENA iesaka funkcijai *CorridorCut* (Koridora plaušana) iestatīt zemu procentuālo vērtību.

Saskaņā ar rūpnīcas iestatījumiem izstrādājums seko virzošajam vadam 20% no laika 99 m/325 pēdās vai līdz brīdim, kad izstrādājums sasniedz savienojumu ar robežas vadu. Atlikušais laiks, līdz izstrādājums sāk plaut sākuma punktā. Rūpnīcas iestatījumos funkcija *CorridorCut* (Koridora plaušana) ir atspējota.

3.10.4 Funkcija Braukšana pāri vadam

Izstrādājuma priekšpuse vienmēr pārvietojas gar robežas vadu norādītajā attālumā. Tad izstrādājums pārvietojas uz aizmuguri un maina virzienu. Rūpnīcas iestatījums ir 32 cm/12 collas. Varat atlasīt attālumu diapazonā 20-40 cm/8-15 collas.

Piezīme: Ja maināt attālumu funkcijai *Drive Past Wire* (Braukšana gar vadu), attālums mainīsies gar robežas vadu visās darba zonas daļās.

3.10.5 Sākuma punkts

Šī funkcija ļauj noteikt, cik tālu izstrādājumam jābrauc pa virzošo vadu no uzlādes stacijas, pirms tas uzsāk darbību. Rūpnīcas iestatījums ir 60 cm/2 pēdas.

Piezīme: Izstrādājums brauc pa virzošo vadu no uzlādes stacijas līdz sākuma punktam. Lai zālajā neveidotos pēdas, izvēlieties pēc iespējas īsāku attālumu līdz sākuma punktam.

Ja uzlādes stacija ir ievietota šaurā vietā, piemēram, starp puķu dobēm, iestatiet sākuma punktu tur, kur attālums līdz robežvadam ir vismaz 60 cm/2 pēdas.

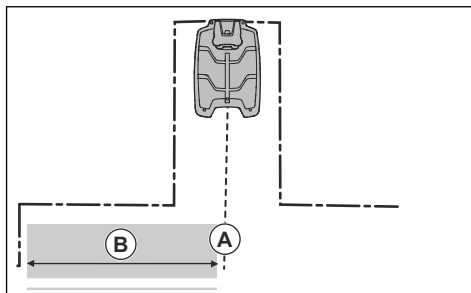

A) Sākuma punkts

B) Minimālais attālums 60 cm/2 pēdas (perpendikulāri pret virzošo vadu).

3.10.6 SensorControl (Sensors vadība)



Funkcija *SensorControl* (Sensors vadība) automātiski pielāgo plaušanas laiku atkarībā no zāles augšanas. Produktam nav atļauts darboties ilgāk nekā noteikts grafika iestatījumos. Jūs varat noteikt, cik bieži izstrādājums plauj zāli, ja lietojat funkciju *SensorControl* (Sensors vadība). Pastāv trīs biežuma līmeņi: *Low*, *Mid* un *High* (Zems, vidējs un augsts). Jo lielāks biežums, jo jutīgāks izstrādājums būs attiecībā uz zāles augšanu. Proti, ja zāles augšanas ātrums ir liels, izstrādājums var darboties ilgāk.

Piezīme: Izmantojot funkciju *SensorControl* (Sensora vadība), ieteicams izvēlēties maksimālo funkcijai *SensorControl* pieejamo darbības laiku. Neierobežojiet grafiku vairāk nekā tas nepieciešams. Pārbaudiet arī, vai asmeņu disks ir tīrs un asmeņi ir labā stāvoklī.

Dienas pirmo darbību nosaka ar grafika iestatījumiem. Izstrādājums vienmēr pabeidz vienu pļaušanas ciklu, un tad funkcija *SensorControl* (Sensora vadība) izvēlas, vai izstrādājums turpinās darboties. Rūpnīcas iestatījumā šī funkcija ir atspējota.

Piezīme: Funkcija *SensorControl* (Sensora vadība) tiek atiestatīta, ja izstrādājums nav darbojies ilgāk par 50 stundām, vai ja tiek izpildīta darbība *Reset of all user settings* (Atiestatīt visus lietotāja iestatījumus). Funkcija *SensorControl* (Sensora vadība) netiek mainīta, ja tiek izpildīta darbība *Reset of schedule settings* (Atiestatīt grafika iestatījumus).

3.10.7 Nepieļaujiet sadursmes ar GARDENA plāvēja korpusu

Ja uzstādījāt GARDENA plāvēja korpusu⁴, izstrādājuma un plāvēja korpusa nodilums samazinās, ja izvēlaties funkciju *Avoid house collisions* (Izvairīties no sadursmes ar korpusu). Rūpnīcas iestatījumā šī funkcija ir atspējota.

Piezīme: Ja ir ieslēgta funkcija *Avoid house collisions* (Izvairīties no sadursmes ar nojumi), ap uzlādes staciju, iespējams, netiks nopļauta zāle.

3.10.8 EKO režīms

Ja tiek aktivizēts *EKO režīms*, tas izslēdz signālu robežu lokā, virzošajā vadā un uzlādes stacijā, ja izstrādājums ir novietots stāvēšanai vai lādējas. Rūpnīcas iestatījumā šī funkcija ir atspējota.

Piezīme: Izmantojiet *EKO režīmu*, lai taupītu enerģiju un izvairītos no cita aprīkojuma, piemēram, dzirdes aparātu vai garāžas durvju, radītiem traucējumiem.

Piezīme: Lai manuāli iedarbinātu izstrādājumu darba zonā, pirms izstrādājuma izņemšanas no uzlādes stācijas nospiediet pogu **STOP** (Apturēt). Pretējā gadījumā izstrādājumu nevarēs iedarbināt darba zonā.

3.10.9 Salnas sensors

Zāle ir īpaši jutīga pret nodilumu, ja dārzu sedz salna. Ja ir ieslēgta funkcija *Frost Sensor* (Apsarmojuma sensors), izstrādājumam nav atļauts sākt zāles

pļaušanu, ja temperatūra ir zemāka par 5° C/41°F. Rūpnīcas iestatījumā šī funkcija ir atspējota.

Piezīme: Apsarmojuma sensors atrodas šasijas iekšpusē, un tam var rasties aizkave, salīdzinot ar apkārtējās vides temperatūru.

3.10.10 Jauns loka signāls

Loka signāls tiek atlasīts nejauši, lai izveidotu unikālu saikni starp izstrādājumu un uzlādes staciju. Retos gadījumos var būt nepieciešams ģenerēt jaunu signālu, piemēram, ja divām blakus iekārtām ir ļoti līdzīgi signāli. Novietojiet izstrādājumu uzlādes stacijā, pirms izveidojat jaunu loka signālu.

3.10.11 PIN kods

PIN kods ir tastatūras 4 pogu kombinācija.

Piezīme: PIN kodā var būt iekļauta poga **ON/OFF** (ieslēgts/izslēgts), poga **Park** (Novietot stāvēšanai), poga **Start** (Iedarbināt) un pogas **Start/Schedule** (Iedarbināt/grafiks).

3.10.11.1 Rūpnīcas PIN koda ievadīšana

1. Nospiediet pogu **ON/OFF** (ieslēgts/izslēgts) (A).
2. Nospiediet pogu **Start/Schedule** (Iedarbināt/grafiks) (B).
3. Nospiediet pogu **Start** (Iedarbināt) (C).
4. Nospiediet pogu **Park** (Novietot stāvēšanai) (D).

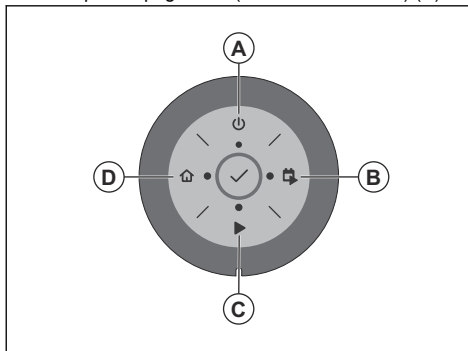

Piezīme: PIN kodu ir iespējams nomainīt GARDENA Bluetooth® lietotnē.

3.10.12 Atiestatīt visus lietotāja iestatījumus

Izmantojiet šo funkciju, lai atiestatītu visus lietotāja iestatījumus.

⁴ Pieejams kā piederums

Piezīme: Funkcija *PIN code, Loop signal* (PIN kods, Cilpas signāls) un *Messages* (Ziņojumi) netiek atiestatīta, atlasot funkciju *Reset all user settings* (Atiestatīt visus lietotāja iestatījumus).

4 Lietošana

4.1 Pogas ON/OFF (ieslēgts/izslēgts) lietošana



BRĪDINĀJUMS: Pirms izstrādājuma iedarbināšanas rūpīgi izlasiet drošības instrukcijas.



BRĪDINĀJUMS: Turiet rokas un kājas drošā attālumā no rotējošiem nažiem. Kad motors darbojas, nenovietojiet plaukstas un pēdas izstrādājuma tuvumā vai zem tā.



BRĪDINĀJUMS: Neizmantojiet ierīci, ja darba veikšanas zonā atrodas citi cilvēki, īpaši bērni, vai arī mājdzīvnieki.

- Lai ieslēgtu ierīci, trīs sekundes turiet nospiestu pogu **ON/OFF** (ieslēgts/izslēgts). Izstrādājums ir ieslēgts, ja deg tastatūras indikators.
- Trīs sekundes turiet nospiestu pogu **ON/OFF** (ieslēgt/izslēgt), lai izslēgtu izstrādājumu.
- Ja indikators mirgo, izstrādājums ir enerģijas taupīšanas režīmā. Lai ieslēgtu ierīci, trīs sekundes turiet nospiestu pogu **ON/OFF** (ieslēgts/izslēgts).

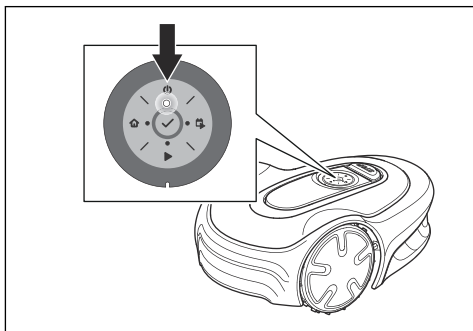

4.1.1 Indikators

Indikatori uz tastatūras norāda izstrādājuma darbības režīmu; skatiet šeit: *Gaismas diodes stāvokļa indikators tastatūrā lpp. 6.*

4.2 Izstrādājuma iedarbināšana

1. Trīs sekundes turiet nospiestu pogu **ON/OFF** (ieslēgts/izslēgts).
2. Izmantojiet tastatūru, lai ievadītu PIN kodu. Skatiet: *PIN kods lpp. 22.*

3. Atlasiet vajadzīgo darbības režīmu un apstipriniet. Skatiet: *Darba režīmi lpp. 24.*

Piezīme: Pirmajās nedēļās pēc uzstādīšanas uzvertais zāles pļaušanas troksnis var būt lielāks nekā gaidīts. Kad izstrādājums kādu laiku jau būs plāvis zāli, uzvertais trokšņa līmenis būs daudz zemāks.

4.3 Darba režīmi

Ir pieejami šādi darbības režīmi:

- *Galvenā zona*
- *Papildu zona*
- *Novietot stāvēšanai*
- *Novietot stāvēšanai/grafiks*
- *Ignorēšanas grafiks*
- *Laukumu pļaušana*

4.3.1 Galvenā zona

Main area (Galvenā zona) ir standarta darba režīms, kurā izstrādājums automātiski veic pļaušanu un uzlādi.

4.3.1.1 Izstrādājuma iestatīšana darbībai galvenajā zonā

To var iestatīt lietotnes informācijas panelī vai ar izstrādājuma tastatūru:

1. Nospiediet **STOP** (Apturēt) pogu.
2. Vienu sekundi turiet nospiestu pogu **Start/Schedule** (Iedarbināt/grafiks).

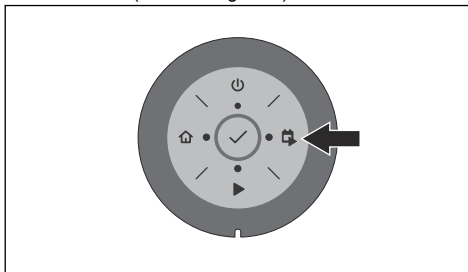

3. Nospiediet pogu **OK** (Labi).

Piezīme: Ja nav iestatīts grafiks, tiks iestatīts dienas grafiks. Iepriekšējais darbs tiks sākts šajā pašreiz norādītajā laikā katru dienu, un izstrādājums katru dienu darbosies līdz tā maksimālajam pļaušanas laikam.

4.3.1.2 Izstrādājuma iestatīšana darbībai galvenajā zonā un dienas grafika izveide

Varat iestatīt grafiku, kas sākas tūlīt un samazina izstrādājuma maksimālo pļaušanas laiku katru dienu. To var iestatīt lietotnes informācijas panelī vai ar izstrādājuma tastatūru:

1. Nospiediet **STOP** (Apturēt) pogu.
2. Trīs sekundes turiet nospiestu pogu **Start/Schedule** (Iedarbināt/grafiks).

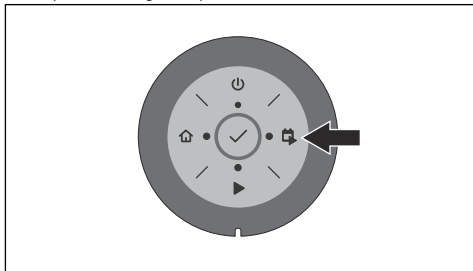

3. Nospiediet pogu **OK** (Labi).

4.3.2 Papildu zona

Lai pļautu papildu zonu, jāatlasa iespēja *Secondary area* (Papildu zona). Šajā režīmā operatoram izstrādājums ir manuāli jāpārvieto starp galveno zonu un papildu zonu. Izstrādājums pļauj, līdz akumulators ir tukšs. Kad akumulators ir tukšs, ievietojiet izstrādājumu uzlādes stacijā, lai uzlādētu akumulatoru. Kad akumulators ir uzlādēts, izstrādājums izbrauc ārā no uzlādes stacijas un apstājas. Izstrādājums ir gatavs darba sākšanai, taču vispirms jāsaņem apstiprinājums no operatora.

Piezīme: Ievietojiet izstrādājumu uzlādes stacijā un nomainiet darbības režīmu lietotnē vai ar izstrādājuma tastatūru uz *Main area* (Galvenā zona), ja vēlaties pļaut galveno zonu pēc akumulatora uzlādes.

4.3.2.1 Izstrādājuma iestatīšana darbībai papildu zonā

To var iestatīt lietotnes informācijas panelī vai ar izstrādājuma tastatūru:

1. Nospiediet **STOP** (Apturēt) pogu.
2. Trīs sekundes turiet nospiestu pogu **Start** (Iedarbināt).

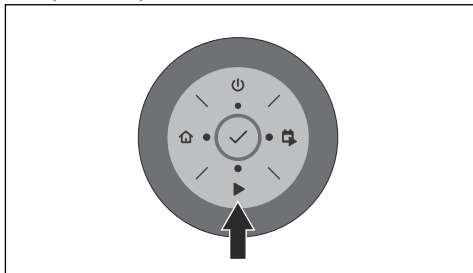

3. Nospiediet pogu **OK** (Labi).

4.3.3 Novietot stāvēšanai

Darba režīms *Park* (Novietošana stāvēšanai) nozīmē, ka izstrādājums atgriežas uzlādes stacijā un paliek tur, līdz tiek izvēlēts cits darba režīms.

4.3.3.1 Izstrādājuma novietošana stāvēšanai

To var iestatīt lietotnes informācijas panelī vai ar izstrādājuma tastatūru:

1. Nospiediet **STOP** (Apturēt) pogu.
2. Trīs sekundes turiet nospiestu pogu **Park** (Novietot stāvēšanai).

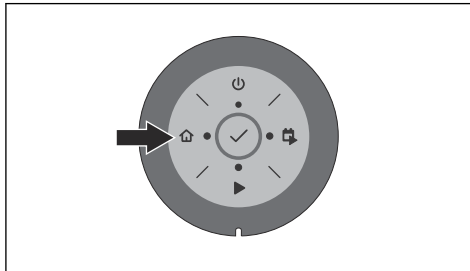

3. Nospiediet pogu **OK** (Labi).

Piezīme: Lai mainītu izstrādājuma darbības režīmu, nospiediet pogu **STOP** (Apturēt), un izstrādājums būs gaidīšanas režīmā, tad varat iestatīt darbības režīmu.

4.3.4 Novietot stāvēšanai/grafiks

Darba režīms *Park / Schedule* (Novietošana stāvēšanai/grafiks) nozīmē, ka izstrādājums atgriežas uzlādes stacijā un paliek tur līdz nākamajai grafika darbībai. Ja izstrādājums ir darbojies dienas maksimālo pļaušanas laiku, tas atsāks darboties nākamajā dienā. Skatiet šeit: *Aprēķiniet nepieciešamo darbības laiku lpp. 20.*

4.3.4.1 Izstrādājuma novietošana stāvēšanai un atkārtota iedarbināšana ar nākamo grafiku

To var iestatīt lietotnes informācijas panelī vai ar izstrādājuma tastatūru:

1. Nospiediet **STOP** (Apturēt) pogu.
2. Vienu sekundi turiet nospiestu pogu **Park** (Novietot stāvēšanai).

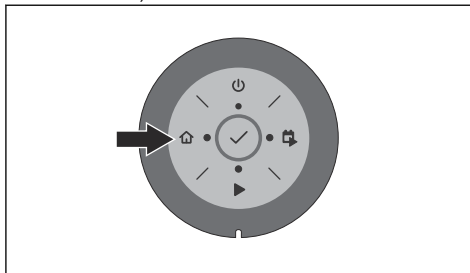

3. Nospiediet pogu **OK** (Labi).

Piezīme: Lai mainītu izstrādājuma darbības režīmu, nospiediet pogu **STOP** (Apturēt), un izstrādājums būs gaidīšanas režīmā, tad varat iestatīt darbības režīmu.

4.3.5 Ignorēšanas grafiks

Atlasiet *Override schedule* (Grafika ignorēšana), lai īslaicīgi ignorētu grafika iestatījumus. Varat atlasīt grafika iestatījumu ignorēšanu uz 3 stundām. Izstrādājumu nevar iestatīt tā, lai tas pļautu vairāk par dienas maksimālo pļaušanas laiku.

4.3.5.1 Grafika ignorēšana

To var iestatīt lietotnes informācijas panelī vai ar izstrādājuma tastatūru:

1. Nospiediet **STOP** (Apturēt) pogu.
2. Vienu sekundi turiet nospiestu pogu **Start** (Iedarbināt).

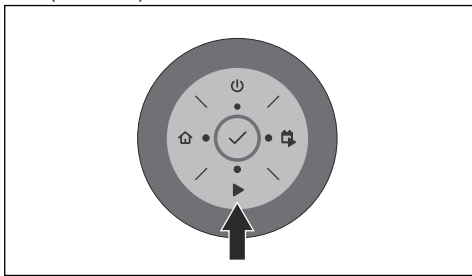

3. Nospiediet pogu **OK** (Labi).

4.3.6 Laukumu pļaušana

Izmantojiet funkciju *Spot cutting* (Konkrētas vietas pļaušana), lai ātri nopļautu zāli tur, kur tā ir pļauta mazāk nekā citās pagalma daļās. Izstrādājums ir manuāli jāpārvieto uz izvēlēto vietu. Šo darbības režīmu var iestatīt tikai lietotnē.

Veicot vietas pļaušanu, izstrādājums darbosies spirālveida trajektorijā, lai nopļautu zāli zonā, kurā ticis iedarbināts. Pēc tam izstrādājums automātiski pāries *galvenās zonas* vai *papildu zonas* režīmā.

4.4 Lai apturētu ierīci

1. Nospiediet pogu **STOP** (Apturēt) ierīces virspusē.

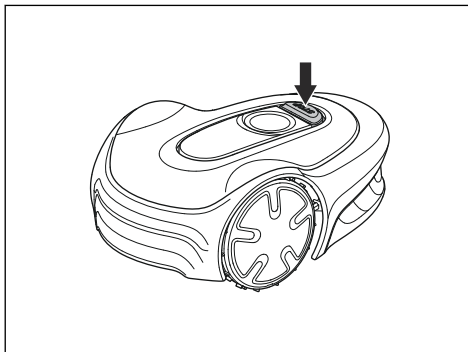

Piezīme: Nospiežot pogu **STOP** (Apturēt), izstrādājums ir dīkstāvē. Ierīce un nažu motora darbība tiek apturēta.

4.5 Izstrādājuma izslēgšana

1. Nospiediet **STOP** (Apturēt) pogu.
2. Trīs sekundes turiet nospiestu pogu **ON/OFF** (Ieslēgts/izslēgts).

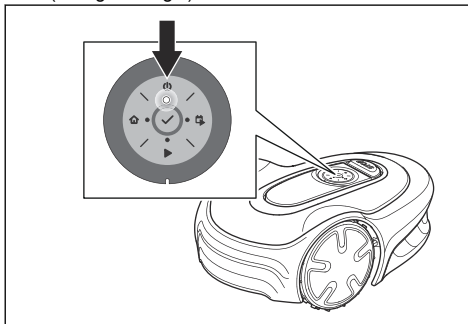

3. Izstrādājums izslēdzas.
4. Pārbaudiet, vai nedeg indikators tastatūrā.

4.6 Akumulatora uzlāde



BRĪDINĀJUMS: Uzlādējiet izstrādājumu tikai tam paredzētā uzlādes stacijā. Nepareiza izmantošana var radīt elektrotraumu, pārkaršanu vai korodējoša šķidrumsa noplūdi no akumulatora.

Elektrolīta noplūdes gadījumā skalojiet skarto vietu ar ūdeni; ja tas nokļūst acīs, vērsieties pēc medicīniskās palīdzības.

Kad izstrādājums vēl ir jauns, vai ir uzglabāts ilgāku laiku, akumulators tam ir tukšs, un to ir nepieciešams uzlādēt pirms iedarbināšanas. Režīmā *Main area*

(Galvenā zona) izstrādājums automātiski pārmaiņus veic plaušanu un uzlādi.

1. Nospiediet pogu **ON/OFF** (ieslēgts/izslēgts), lai ieslēgtu izstrādājumu.
2. Ievietojiet izstrādājumu uzlādes stacijā, cik tālu vien iespējams. Pārbaudiet, vai ir spēkā savienojums starp izstrādājumu un uzlādes staciju. Skatiet informāciju par kontaktplāksnītēm un uzlādes plāksnītēm sadaļā *Izstrādājuma pārskats lpp. 4*

4.7 Griešanas augstuma regulēšana



IEVĒROJIET: Pirmajās nedēļās pēc uzstādīšanas griešanas augstumam ir jābūt iestatītam uz MAX, lai nesabojātu loka vadu. Pēc tam varat pakāpeniski samazināt griešanas augstumu katru nedēļu, līdz tiek sasniegts vajadzīgais griešanas augstums.

Plaušanu var iestatīt trīs augstumos. 1. augstums ir mazākais, 2. augstums ir vidējs un 3. augstums ir lielākais augstums 1.–3. augstums ir atzīmēts uz plaušanas diska.

4.7.1 Plaušanas augstuma pielāgošana



BRĪDINĀJUMS: Lietojiet aizsargcimdus.

1. Trīs sekundes turiet nospiešu pogu **ON/OFF** (ieslēgt/izslēgt), lai izslēgtu izstrādājumu.
2. Pārbaudiet, vai izstrādājums ir atspējots. Kad izstrādājums ir atspējots, pogas **ON/OFF** (ieslēgts/izslēgts) gaismas indikators nedeg. Skatiet: *Gaismas diodes stāvokļa indikators tastatūrā lpp. 6.*
3. Ar roku velciet augšējo pārsegu pulkstenrādītāju kustības virzienā un noņemiet to.
4. Noņemiet izstrādājuma korpusam pievienoto sešstūra atslēgu.
5. Apveliet produktu otrādi.
6. No plaušanas diska izskrūvējiet divas skrūves.
7. Paceliet plaušanas disku.

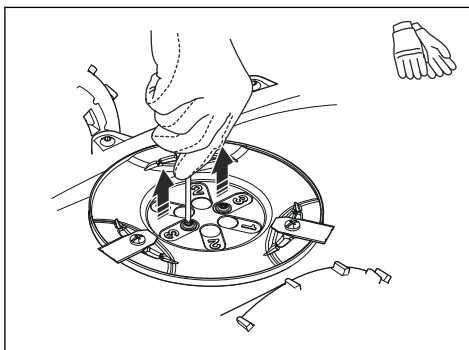

8. Uzlieciet plaušanas disku uz vārpstas. Izvēlieties plaušanas augstumu un salāgojiet abas plaušanas diska atveres ar abām vārpstas atverēm.
9. Ieskrūvējiet plaušanas diskā abas skrūves, lai uzstādītu vārpstu uz plaušanas diska.
10. Uzlieciet sešstūra atslēgu atpakaļ uz izstrādājuma korpusa.
11. Nostipriniet augšējo pārsegu uz izstrādājuma.

5 Apkope

5.1 Ievads — apkope



BRĪDINĀJUMS: Pirms apkopes produkts ir jāizslēdz. Produkts ir izslēgts, ja nedeg LED statusa indikators.



BRĪDINĀJUMS: Valkājiet aizsargcimdus.

Lai nodrošinātu labāku darbību un ilgāku kalpošanas laiku, regulāri apkopiet plāvēju un nomainiet nolietotās detaļas. Visas tehniskās apkopes un remonta darbības ir jāveic atbilstoši GARDENA norādījumiem. Skatiet *Garantija lpp. 46*.

Izmantojot produktu pirmo reizi, asmeņu disks un asmeņi būtu jāpārbauda reizi nedēļā. Ja nodilums šajā laikposmā ir bijis mazs, laiku starp pārbaudes intervāliem var pagarināt.

Ir svarīgi, lai asmeņu disks grieztos brīvi. Asmeņu malas nedrīkst sabojāt. Asmeņu kalpošanas laiks ir ļoti atšķirīgs un atkarīgs, piemēram, no tālāk minētajiem apstākļiem.

- Darbības laiks un darba zonas platība.
- Zāles veids un augšana sezonas laikā.
- Augsne, smilts un mēslojuma lietošana.
- Dažādi objekti, piemēram, čiekuri, krituši augļi, rotallietas, instrumenti, akmeņi, saknes un tamlīdzīgi.

Parastais darbības laiks ir 4–7 nedēļas (lietojot labos apstākļos). Informāciju par asmeņu maiņu skatiet *Asmeņu maiņa lpp. 29*.

Piezīme: Plaujot ar neasiem asmeņiem, plaušanas rezultāts ir neapmierinošs. Šādā gadījumā zāle netiek nopļauta gludi un produkts patērē vairāk enerģijas, tādējādi nopļaujot mazāku laukumu.

5.2 Izstrādājuma tīršana



IEVĒROJIET: Nemazgājiet ierīci ar augstspiediena mazgātāju. Tīršanai nedrīkst izmantot šķīdinātājus.

Plāvējs nogāzēs nedarbojas pietiekami labi, ja riteņi ir aplīpuši ar zāli. Plāvēja tīršanai izmantojiet mīkstu suku.

GARDENA iesaka izmantot speciālo tīršanas un apkopes komplektu kā papildaprīkojumu. Sazinieties ar GARDENA apkopes dienestu.

5.2.1 Šasija un asmeņu disks

Pārbaudiet asmeņu disku un asmeņus vienu reizi nedēļā.

1. Nospiediet **STOP** (Apturēt) pogu.
2. 3 sekundes turiet nospiestu pogu **ON/OFF** (Ieslēgt/izslēgt), lai izslēgtu izstrādājumu.
3. Pārbaudiet, vai nedeg indikators tastatūrā.
4. Ja izstrādājums ir neīrns, noīriet to, izmantojot suku vai šūteni. Nekādā gadījumā neskalojiet ar augstspiediena mazgātāju.
5. Novietojiet izstrādājumu uz sāniem.
6. Tīriet asmeņu disku un šasiju, izmantojot, piemēram, trauku mazgājamo suku. Pārbaudiet, vai asmeņu disks griežas brīvi attiecībā pret pēdu aizsargu. Pārbaudiet arī to, vai asmeņi ir pareizajā vietā un brīvi griežas.

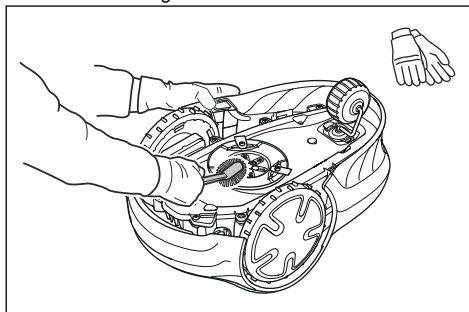

5.2.2 Riteņi

Noīriet vietu ap riteņiem. Riteņos iekļuvusi zāle var ietekmēt izstrādājuma darbību uz slīpas virsmas.

5.2.3 Produkta korpusa

Tīriet produkta korpusu ar mitru, mīkstu sūkli vai drānu. Ja produkta korpusa ir neīrns, tīriet to ar saudzējošu ziepju šķīdumu.

5.2.4 Uzlādes stacija



BRĪDINĀJUMS: Pirms uzlādes stacijas vai barošanas bloka apkopes vai tīršanas atvienojiet barošanas bloku no strāvas kontaktligzdas.



BRĪDINĀJUMS: Uzlādes stacijas tīršanai neizmantojiet augstspiediena mazgātāju vai tekošu ūdeni.

Regulāri notīriet uzlādes staciju no zāles, lapām, zariņiem un citiem priekšmetiem, kas var kavēt novietošanos.

5.3 Asmeņu maiņa



BRĪDINĀJUMS: Izmantojiet pareizā tipa asmeņus un skrūves. GARDENA var garantēt drošību tikai tad, ja tiek lietoti oriģinālie asmeņi. Ja tiek nomainīti tikai asmeņi un izmantota vecā skrūve, tā nodils plaušanas laikā. Tā rezultātā asmeņi var tikt izsviesti no korpusa apakšdaļas un radīt smagas traumas.

Drošības nolūkā nomainiet nodilušas vai bojātas daļas. Pat tad, ja asmeņi nav bojāti, tie ir regulāri jāmaina, lai nodrošinātu vislabāko plaušanas rezultātu un zemu enerģijas patēriņu. Visi trīs asmeņi un skrūves ir jāmaina vienlaikus, lai iegūtu līdzsvarotu plaušanas sistēmu. Lietojiet oriģinālos GARDENA asmeņus, uz kuriem ir iegravēts H zīmes logotips (skatiet sadaļu *Garantija lpp. 46*).

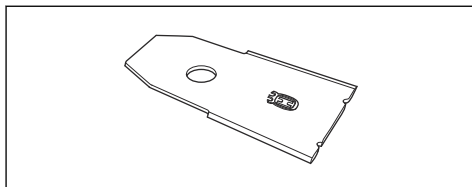

5.3.1 Nažu maiņa

1. Nospiediet **STOP** (Apturēt) pogu.
2. 3 sekundes turiet nospiestu pogu **ON/OFF** (ieslēgt/izslēgt), lai izslēgtu izstrādājumu.

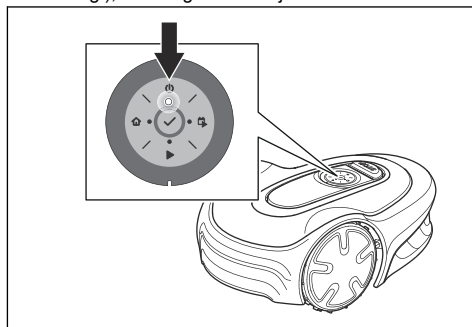

3. Pārļiecinieties, vai gaismas indikators uz tastatūras nedeg.
4. Apveliet produktu otrādi. Novietojiet izstrādājumu uz mīksta un tīras virsmas, lai izvairītos no izstrādājuma saskrāpēšanas.

5. Izskrūvējiet trīs skrūves. Izmantojiet plakangala vai krustenisko skrūvgriezi.

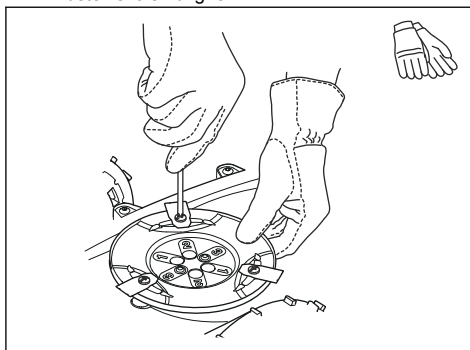

6. Noņemiet katru asmeni un izskrūvējiet skrūves.
7. Piestipriniet jaunus asmeņus un ieskrūvējiet skrūves.
8. Pārbaudiet, vai asmeņi griežas brīvi.

5.4 Aparātprogrammatūras atjaunināšana

Ja apkopi veic GARDENA apkopes dienests, apkopes tehniķis lejupeļādē izstrādājumā aparātprogrammatūras atjauninājumus. GARDENA izstrādājumu īpašnieki var atjaunināt aparātprogrammatūru, ja to norāda GARDENA. Tādā gadījumā, reģistrētie lietotāji par to saņem informāciju.

5.4.1 Lai atjauninātu aparātprogrammatūru

1. Noņemiet gumijas spraudni.
2. Ar printera USB kabeli (USB A un USB B savienojumi) savienojiet izstrādājumu un datoru. Printera USB kabelis ir pieejams kā papildu piederums.

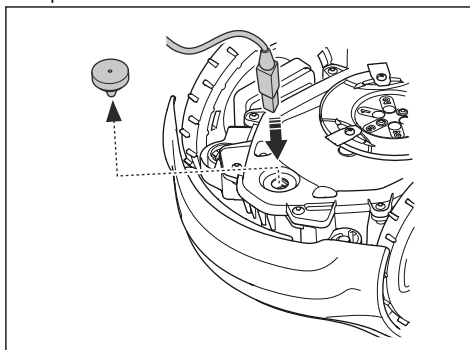

3. Atveriet vietni www.gardena.com, atrodiat un lejupielādējiet aparātprogrammatūras atjaunināšanas rīku un sekojiet norādījumiem.
4. Atvienojiet printera USB kabeli.

5. Stingri iestipriniet gumijas spraudni.



IEVĒROJIET: Pārbaudiet, vai gumijas spraudnis ir stingri iestiprināts, lai nepieļautu mitruma veidošanos.

5.5 GARDENA Bluetooth® App: atjaunināšana

GARDENA regulāri atjaunina risinājumu GARDENA Bluetooth® App. Atjauniniet lietotni App Store vai Google Play vietnē, lai nodrošinātu, ka jums ir jaunākā versija.

5.6 Akumulators



BRĪDINĀJUMS: Uzlādējiet izstrādājumu tikai tam paredzētā uzlādes stacijā. Nepareiza izmantošana var radīt elektrotraumu, pārkaršanu vai korodējoša šķidruma noplūdi no akumulatora. Elektrolīta noplūdes gadījumā skalojiet skarto vietu ar ūdeni; ja tas nokļūst acīs, vērsieties pēc medicīniskās palīdzības.



BRĪDINĀJUMS: Izmantojiet tikai ražotāja ieteiktos oriģinālos akumulatorus. Lietojot neoriģinālos akumulatorus, izstrādājuma drošību nevar garantēt. Nelietojiet vienreiz lietojamus akumulatorus.



IEVĒROJIET: Pirms uzglabāšanas ziemas periodā akumulators ir jāuzlādē ar pilnu uzlādes ciklu. Ja akumulators nav pilnīgi uzlādēts, tas var sabojāties vai pat kļūt nederīgs.

Ja izstrādājuma darbības laiks pirms uzlādēšanas reizēm ir īsāks nekā parasti, tas nozīmē, ka akumulators noveco un būs jānomaina.

Piezīme: Akumulatora darbmūžs ir atkarīgs no sezonas un tā, cik stundu dienā izstrādājums tiek izmantots. Gara sezona vai ilgās darba stundas katru dienu nozīmē to, ka akumulators jāmaina biežāk. Akumulators ir lietojams, kamēr izstrādājums spēj labi pļaut zālienu.

5.6.1 Akumulatora nomaiņa vai izņemšana



BRĪDINĀJUMS: Lietojiet aizsargcimdus.



IEVĒROJIET: Nepieskarieties shēmas platēm.

1. Trīs sekundes turiet nospiestu pogu **ON/OFF** (ieslēgt/izslēgt), lai izslēgtu izstrādājumu.
2. Pārbaudiet, vai izstrādājums ir atspējots. Kad izstrādājums ir atspējots, pogas **ON/OFF** (ieslēgts/izslēgts) gaismas indikators nedeg. Skatiet: *Gaismas diodes stāvokļa indikators tastatūrā lpp. 6.*
3. Apveliet produktu otrādi. Novietojiet izstrādājumu uz mīkstas un tīras virsmas, lai izvairītos no izstrādājuma saskrāpēšanas.
4. Izskrūvējiet 10 skrūves (Torx 20).

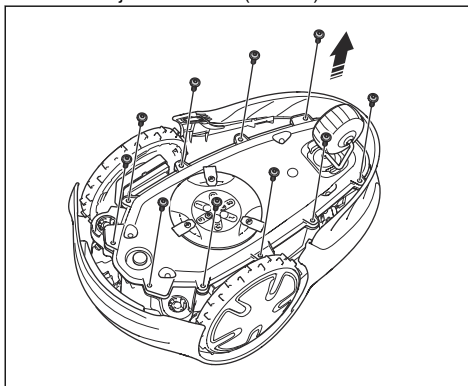

5. Uzmanīgi paceliet šasijas apakšdaļu un novietojiet to blakus augšējai šasijai.



IEVĒROJIET: Esiet uzmanīgi, jo kabelis ir savienots ar galveno plati.

6. Izskrūvējiet akumulatora turētāja skrūvi.

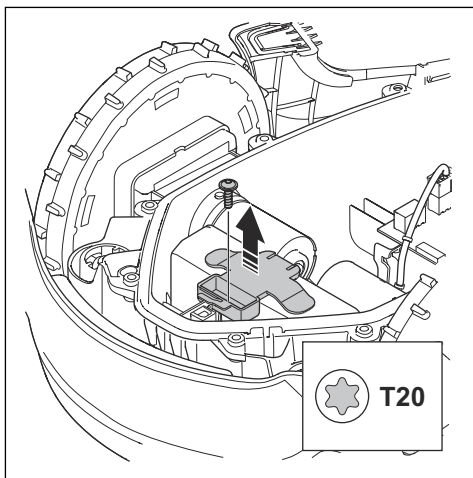

7. Piespiediet fiksatorus un paceliet akumulatora turētāju.

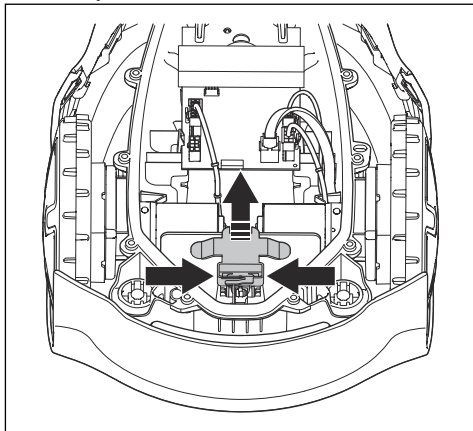

8. Izņemiet akumulatoru.
 9. Atvienojiet kabeli no akumulatora.
 10. Pievienojiet kabeli jaunam akumulatoram.
 11. Ievietojiet izstrādājumā jauno akumulatoru.
 12. Uzstādiet akumulatora turētāju un pieskrūvējiet to.
 13. Noņemiet blīvējošo sloksni no šasijas augšdaļas.

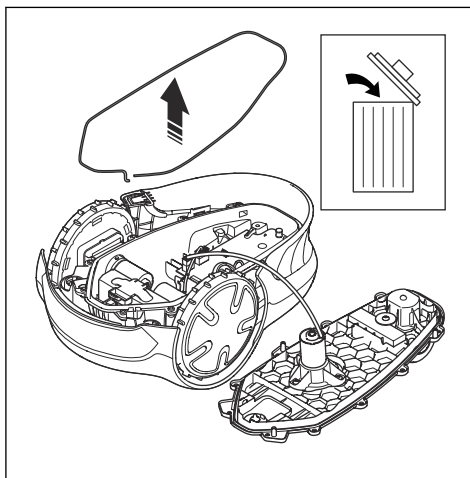

14. Uzstādiet šasijas augšdaļā jaunu blīvējošo sloksni. Novietojiet vienu blīvējošās sloksnes galu atbilstoši marķējumam uz šasijas.

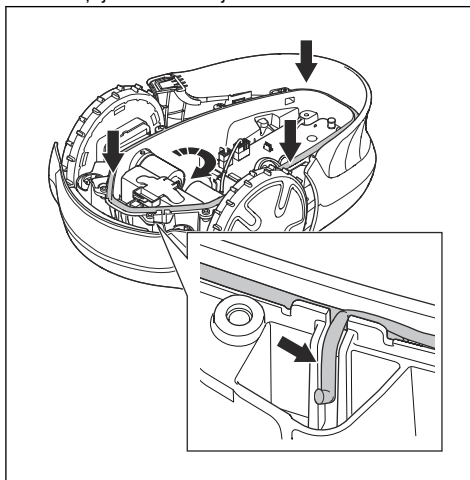

IEVĒROJIET: Uzstādiet 5 mm platu blīvējošo sloksni. Nepareizs blīvējošās sloksnes izmērs vai nepareiza uzstādīšana var izraisīt noplūdi.

15. Blīvējošo sloksni lieciet pulksteņrādītāju kustības virzienā ap apakšējo šasiju.
 16. Novietojiet otru blīvējošās sloksnes galu virs pirmā gala un tad ārā no kanāla.
 17. Iestipriniet blīvējošo sloksni turētājā.

18. Uzstādiet šasijas augšdaļu un pieskrūvējiet 10 skrūves ar skrūvgriezi Torx 20 (skrūves griezes moments 1,8 Nm).

5.7 Ziemas sezonas apkope

Nogādājiet izstrādājumu GARDENA apkopes dienestā, lai pirms ziemas glabāšanas veiktu apkopi. Regulāra apkope ziemas laikā palīdzēs uzturēt izstrādājumu labā stāvoklī un izveidot vislabākos apstākļus jaunajai sezonai bez traucējumiem.

Apkopes laikā parasti tiek iekļauta:

- Korpusa, šasijas, asmeņu diska un pārējo kustīgo daļu rūpīga tīrīšana.
- Produkta funkciju un detaļu pārbaude.
- Tādu piederumu kā asmeņi un gultņi nodiluma pārbaude un nomainīšana, ja nepieciešams.
- Produkta akumulatora jaudas pārbaude, kā arī vajadzības gadījumā ieteikums nomainīt akumulatoru.
- Ja ir pieejama jauna aparātprogrammatūra, izstrādājums tiek atjaunināts.

6 Problēmu novēršana

6.1 Ievads — problēmu novēršana

Šajā nodaļā varat atrast informāciju un palīdzību par izstrādājuma kļūmēm un pazīmēm. Papildinformāciju un bieži uzdotos jautājumus skatiet vietnē www.gardena.com.

6.2 Kļūmju ziņojumi

Zemāk tabulā minētie kļūmju ziņojumi tiek parādīti lietotnē. Ja kāds no ziņojumiem tiek rādīts bieži, sazinieties ar GARDENA apkopes dienestu.

Ziņojums	Cēlonis	Rīcība
<i>Wheel motor blocked, left/right (Labā/kreisā riteņa motors bloķēts)</i>	Ap dzenošo skriemeli aptinusies zāle vai cits priekšmets.	Noņemiet zāli vai citu priekšmetu.
<i>Cutting system blocked (Pļaušanas sistēma bloķēta)</i>	Ap asmeņu disku aptinusies zāle vai cits priekšmets.	Noņemiet zāli vai citu priekšmetu.
	Asmeņu disks atrodas ūdenī.	Pārvietojiet produktu un novērsiet ūdens uzkrāšanos darba zonā.
	Zāle ir pārāk gara.	Nopļaujiet zāli pirms izstrādājuma uzstādīšanas. Pārliecinieties, ka zāle nav garāka par 4 cm/1.6 collām.
<i>Trapped (Iestrēdzis)</i>	Izstrādājums atrodas aiz vairākiem šķēršļiem nelielā teritorijā.	Aizvāciet šķēršļus vai aplieciet ap šķērslī ierobežojošo vadu, lai izveidotu salu. Skatiet <i>Kā izveidot salu lpp. 15</i> .
<i>Outside working area (Ārpus darba zonas)</i>	Robežvada posms ir novietots pāri citam robežvada posmam līdz uzlādes stacijai.	Pārliecinieties, vai ir pareizi pievienots robežvads.
	Robežvads atrodas pārāk tuvu darba zonas malai.	Pārliecinieties, vai ir pareizi uzstādīts robežvads. Skatiet šeit: <i>Ierobežojošā vada uzstādīšana lpp. 18</i> .
	Darba zona pie ierobežojošā loka ir ļoti slīpa.	
	Robežvads ir izvietots nepareizā virzienā ap salu.	
	Robežvada traucējumi, ko rada tādi metāla priekšmeti kā žogi, armatūras tērauds vai tuvumā ierakti kabeli.	Pārvietojiet robežvadu.
Izstrādājums nevar atrast pareizo loka signālu, jo tam traucē cita tuvumā uzstādīta izstrādājuma loka signāls.	Novietojiet produktu uzlādes stacijā un ģenerējiet jaunu loka signālu.	

Ziņojums	Cēlonis	Rīcība
<i>Empty battery (Tukšs akumulators)</i>	Produkts nevar atrast uzlādes staciju.	Mainiet virzošā vada novietojumu. Skatiet <i>Virzošā vada uzstādīšana lpp. 18.</i>
	Akumulators ir tuvu dzīves cikla beigām.	Nomainiet akumulatoru. Skatiet šeit: <i>Akumulators lpp. 30.</i>
	Uzlādes stacijas antena ir bojāta.	Pārbaudiet, vai indikatora lampiņa uzlādes stacijā mirgo sarkanā krāsā. Skatiet: <i>Indikatora uzlādes stacijā lpp. 38.</i>
	Izstrādājuma uzlādes plāksnes vai uzlādes stacijas kontaktplāksnes ir bojātas korozijas dēļ.	Noīriet uzlādes un kontaktplāksnes, izmantojot smalku smilšpapīru. Ja problēma joprojām pastāv, sazinieties ar GARDENA apkopes dienestu.
<i>Wrong PIN code (Nepareizs PIN kods)</i>	Ievadīts nepareizs PIN kods.	Ievadiet pareizo PIN kodu. Ja aizmirsāt PIN kodu, sazinieties ar GARDENA apkopes dienestu.
<i>No drive (Nav piedziņas)</i>	Izstrādājums ir aizķēries aiz kaut kā un slīdējis.	Atbrīvojiet izstrādājumu un novērsiet problēmas cēloni. Ja iemesls ir slapja zāle, pirms izstrādājuma izmantošanas nogaidiet, līdz zāle ir nožuvusi.
	Darba zona ietver stāvu nogāzi.	Stāvas nogāzes ir jāizolē. Skatiet: <i>Izdomājiet, kur atradīsies norobežojošais vads lpp. 13.</i>
	Virzošais vads nogāzē nav novietots diagonāli.	Pārliecinieties, vai tas ir uzstādīts diagonāli attiecībā pret slīpumu. Skatiet <i>Virzošā vada atrašanās vietas noteikšana lpp. 16.</i>
<i>Wheel motor overloaded, left/right (Labā/kreisā riteņa motors ir pārslogots)</i>	Ap dzenošo skrīemeli aptinusi zāle vai cits priekšmets.	Noņemiet zāli vai priekšmetu no dzenošā skrīemeļa.
<i>Collision sensor problem (Sadursmes sensoru problēma)</i>	Blokēti priekšējie izstrādājuma riteņi.	Atbrīvojiet izstrādājumu un novērsiet problēmas cēloni. Ja problēma joprojām pastāv, sazinieties ar GARDENA apkopes dienestu.
<i>Charging station blocked (Uzlādes stacija bloķēta)</i>	Savienojums starp izstrādājuma uzlādes plāksnēm un uzlādes stacijas kontaktplāksnēm nav labs. Izstrādājums ir veicis vairākus uzlādes mēģinājumus.	Novietojiet izstrādājumu uzlādes stacijā un pārbaudiet, vai uzlādes plāksnes un kontaktplāksnes ir savienotas.
	Priekšmets neļauj izstrādājumam nokļūt uzlādes stacijā.	Noņemiet priekšmetu.
	Uzlādes stacija ir sasnēta vai saliekta.	Novietojiet pamatni uz līdzenas virsmas.
	Virzošais vads nav uzstādīts pareizi.	Pareizi uzstādiet virzošo vadu. Skatiet: <i>Virzošā vada uzstādīšana lpp. 18.</i>
<i>Stuck in charging station (Iestrēdzis uzlādes stacijā)</i>	Priekšmets neļauj izstrādājumam izkļūt no uzlādes stacijas.	Noņemiet priekšmetu.
<i>Upside down (Apgāzts)</i>	Izstrādājums atrodas nepareizā stāvoklī, tas ir pārāk sasnējis vai apgāzies otrādi.	Novietojiet izstrādājumu pareizā stāvoklī.

Ziņojums	Cēlonis	Rīcība
<i>Pacelts</i>	Ir iespējots pacelšanas sensors, jo izstrādājums ir pacelts.	Pārliedzieties, vai izstrādājuma korpuss var brīvi pārvietoties ap savu šasiju. Noņemiet objektus, kas var izraisīt šasijas pacelšanu, vai izveidojiet ap tiem salu. Ja problēma joprojām pastāv, sazinieties ar GARDENA apkopes dienestu.
<i>Wheel drive problem, right/left (Labās/kreisās puses riteņu piedziņas problēma)</i>	Ap dzenošo skrīemeli aptinusi zāle vai cits priekšmets.	Noīriet riteņu un virsmu ap tiem.
<i>Electronic problem (Elektronikas problēma)</i>	Izstrādājumam ir īslaicīga elektronikas vai aparātprogrammatūras problēma.	Iedarbiniet produktu no jauna. Ja problēma joprojām pastāv, sazinieties ar GARDENA apkopes dienestu.
<i>Loop sensor problem, front/rear (Loka sensora problēma, priekšējais/aizmugurējais)</i>		
<i>Tilt sensor problem (Apgāšanās sensoru problēma)</i>		
<i>Temporary problem (Īslaicīga problēma)</i>		
<i>Invalid sub-device combination (Nederīga apakšierīces kombinācija)</i>		
<i>Temporary battery problem (Īslaicīga akumulatora problēma)</i>		
<i>Safety function faulty (Drošības funkcijas kļūme)</i>		
<i>Charging system problem (Uzlādes sistēmas problēma)</i>	Nepareizs akumulatora tips.	Izmantojiet ražotāja ieteiktos oriģinālos akumulatorus.
<i>Battery problem (Akumulatora problēma)</i>	Izstrādājumam ir īslaicīga akumulatora vai aparātprogrammatūras problēma.	Iedarbiniet produktu no jauna. Ja problēma joprojām pastāv, sazinieties ar GARDENA apkopes dienestu.
	Nepareizs akumulatora tips.	Izmantojiet ražotāja ieteiktos oriģinālos akumulatorus.
<i>Battery temperature outside limits (Akumulatora temperatūra ārpus ierobežojumiem)</i>	Akumulatora temperatūra ir pārāk augsta vai pārāk zema darbības uzsākšanai.	Temperatūra akumulatorā nav darbības diapazonā, un uzlāde/plaušana ir apturēta. Uzlāde/plaušana sāksies, kad temperatūra atgriezīsies atbilstošajā diapazonā.

Ziņojums	Cēlonis	Rīcība
<i>Pārāk stipra uzlādes strāva</i>	Nepareizs vai bojāts barošanas bloks.	Iedarbiniet produktu no jauna. Ja problēma joprojām pastāv, sazinieties ar GARDENA apkopes dienestu.
Ziņojums	Cēlonis	Rīcība
<i>No loop signal (Nav loka signāla)</i>	Nav pievienots barošanas vai zemsprieguma kabelis.	Ja uzlādes stacijas LED statusa indikators nedeg, tas nozīmē, ka nav strāvas. Pārbaudiet savienojumu ar strāvas kontaktlīdzdu un paliekošās strāvas noplūdes ierīces darbību. Pārliecinieties, vai zemsprieguma kabelis ir savienots ar uzlādes staciju.
	Barošanas vai zemsprieguma kabelis ir bojāts vai nav pievienots.	Nomainiet barošanas vai zemsprieguma kabeli.
	Ierobežojošais vads nav savienots ar uzlādes staciju.	Pievienojiet robežvadu uzlādes stacijai. Nomainiet savienotājus, ja tie ir bojāti. Skatiet: <i>Ierobežojošā vada uzstādīšana lpp. 18.</i>
	Robežvads ir bojāts.	Pārbaudiet uzlādes stacijas LED statusa indikatoru. Ja robežvadā parādās bojājumi, nomainiet bojāto posmu ar jaunu robežvadu.
	Izstrādājums ir mēģinājis uzsākt darbību, bet tas neatrodas uzlādes stacijā, un ir iespējots režīms <i>ECO mode</i> .	Ievietojiet izstrādājumu uzlādes stacijā un iedarbiniet izstrādājumu.
	Robežvada posms atrodas pāri citam robežvada posmam uz un no salas.	Uzstādiet robežvadu pareizā virzienā ap salu. Skatiet: <i>Ierobežojošā vada uzstādīšana lpp. 18.</i>
	Problēma savienot izstrādājumu un uzlādes staciju pāri.	Novietojiet izstrādājumu uzlādes stacijā un izveidojiet jaunu loka signālu. Skatiet: <i>Jauns loka signāls lpp. 22.</i>
	Metāla priekšmetu, piemēram, žogu, armatūras tērauda vai tuvumā ieraktu kabeļu radīti traucējumi.	Pārvietojiet robežvadu un/vai izveidojiet salas darba zonā, lai palielinātu signāla stiprumu.
	Izstrādājums atrodas pārāk tālu no robežvada.	Uzstādiet robežvadu tā, lai visas darba zonas daļas atrastos ne vairāk kā 15m/50 pēdas no robežvada.
<i>Mower tilted (Plāvējs sasvēršies)</i>	Produkts ir sasvērsts vairāk par maksimāli pieļaujamo leņķi.	Pārvietojiet izstrādājumu uz līdzenu vietu.

6.3 Informācija un brīdinājuma ziņojumi

Zemāk tabulā minētie informācijas ziņojumi tiek parādīti lietotnē. Ja kāds no ziņojumiem tiek rādīts bieži, sazinieties ar GARDENA apkopes dienestu.

Ziņojums	Cēlonis	Rīcība
<i>Low battery (Zems akumulatora spriegums)</i>	Produkts nevar atrast uzlādes staciju.	Mainiet virzošā vada novietojumu. Skatiet <i>Virzošā vada uzstādīšana lpp. 18.</i>
	Akumulators ir tuvu dzīves cikla beigām.	Nomainiet akumulatoru. Skatiet šeit: <i>Akumulators lpp. 30.</i>
	Uzlādes stacijas antena ir bojāta.	Pārbaudiet, vai indikatora lampiņa uzlādes stacijā mirgo sarkanā krāsā. Skatiet: <i>Indikatora uzlādes stacijā lpp. 38.</i>
	Izstrādājuma uzlādes plāksnes vai uzlādes stacijas kontaktplāksnes ir bojātas korozijas dēļ.	Notīriet uzlādes un kontaktplāksnes, izmantojot smalku smilšpapīru. Ja problēma joprojām pastāv, sazinieties ar pilnvaroto apkalpošanas dīleri.
<i>Settings restored (Iestatījumi atjaunoti)</i>	Darbība <i>Reset all user settings</i> (Atiestatīt visus lietotāja iestatījumus) ir pabeigta.	Izstrādājuma parastā darbība.
<i>Virzošais vads netika atrasts</i>	Virzošais vads nav pievienots uzlādes stacijai.	Pievienojiet virzošo vadu uzlādes stacijai. Skatiet: <i>Virzošā vada uzstādīšana lpp. 18.</i>
	Virzošā vada bojājums.	Nomainiet bojāto posmu ar jaunu virzošo vadu.
	Virzošais vads nav savienots ar ierobežojošo loku.	Pareizi savienojiet virzošo vadu ar ierobežojošo loku. Skatiet: <i>Virzošā vada uzstādīšana lpp. 18.</i>
<i>Izveidots loka signāls</i>	Loka signāls nomainīts ar jaunu.	Izstrādājuma parastā darbība.
<i>Needs manual charging (Nepieciešama manuālā uzlāde)</i>	Produkts darbojas <i>papildu zonas</i> režīmā.	Novietojiet produktu uzlādes stacijā.
<i>Next start hh:mm (Nākamā startēšana hh:mm)</i>	Grafika iestatījums neļauj izstrādājumam darboties.	Nomainiet taimera iestatījumus. Skatiet šeit: <i>Novietot stāvēšanai/grafiks lpp. 25.</i>
	Izstrādājums ir darbojies dienas maksimālo pļaušanas laiku.	Izstrādājuma parastā darbība.
<i>Today's mowing completed (Šodienas pļaušana ir paveikta)</i>	Izstrādājums ir darbojies dienas maksimālo pļaušanas laiku.	Izstrādājuma parastā darbība. Skatiet: <i>Novietot stāvēšanai/grafiks lpp. 25.</i>
<i>Connection NOT changed (Savienojums nav mainījies)</i>	Loka signāls kļūdas dēļ netika mainīts.	Izveidojiet <i>New loop signal</i> (Jauna loka signāls) vairākas reizes. Skatiet: <i>Jauns loka signāls lpp. 22.</i> Ja problēma joprojām pastāv, sazinieties ar GARDENA apkopes dienestu.

6.4 Indikators uzlādes stacijā

Ja uzstādīšana ir veikta pareizi, indikatoram uzlādes stacijā ir jādeg vai jāmirgo zaļā krāsā. Ja tā nav, skatiet norādījumus problēmu novēršanas tabulā tālāk.

Lai iegūtu plašāku informāciju, sazinieties ar GARDENA apkopes dienestu.

Gaisma	Cēlonis	Rīcība
Nepārtraukta zaļā gaisma	Labi signāli.	Izstrādājuma parastā darbība.
Mirgo zaļā krāsā	Signāli ir kvalitatīvi, un <i>ECO režīms</i> ir iespējots.	Izstrādājuma parastā darbība. Skatiet šeit: <i>EKO režīms lpp. 22</i> .
Mirgo zilā krāsā	Ierobežojošais vads nav savienots ar uzlādes staciju.	Gādājiet, lai robežvads būtu pareizi uzstādīts uzlādes stacijā. Skatiet: <i>Ierobežojošā vada uzstādīšana lpp. 18</i> .
	Robežvada bojājums.	Atrodiet bojājumu. Nomainiet bojāto posmu ar jaunu robežvadu.
Mirgojoša dzeltenā gaisma	Virzošais vads nav pievienots uzlādes stacijai.	Gādājiet, lai virzošais vads būtu pareizi uzstādīts uzlādes stacijā. Skatiet: <i>Virzošā vada uzstādīšana lpp. 18</i> .
	Virzošā vada bojājums.	Atrodiet bojājumu. Nomainiet bojāto posmu ar jaunu virzošo vadu.
Mirgo sarkanā krāsā	Traucējumi uzlādes stacijas antenā.	Sazinieties ar GARDENA apkopes dienestu.
Deg sarkanā krāsā	Kļūda shēmas platē vai nepiemērota strāvas padeve uzlādes stacijā. Kļūda jānovērš GARDENA apkopes dienestam.	Sazinieties ar GARDENA apkopes dienestu.

6.5 Pazīmes

Ja izstrādājums nedarbojas kā parasti, izpildiet norādījumus tālāk sniegtajā pazīmju tabulā. Sazinieties ar GARDENA apkopes dienestu, ja nevarat noskaidrot kļūmes iemeslu.

Pazīmes	Cēlonis	Rīcība
Izstrādājumam ir grūti savienoties ar uzlādes staciju.	Virzošais vads nav novietots taisnā līnijā un pareizā attālumā no uzlādes stacijas.	Pārbaudiet, vai uzlādes stacija ir uzstādīta. Skatiet: <i>Uzlādes stacijas uzstādīšana lpp. 17.</i>
	Virzošais vads nav ievietots uzlādes stacijas plātes spraugā.	Gādājiet, lai virzošais vads būtu novietots taisnā līnijā un ievietots uzlādes stacijas plātes spraugā. Skatiet: <i>Virzošā vada uzstādīšana lpp. 18.</i>
	Uzlādes stacija nav novietota uz līdzenas virsmas.	Novietojiet uzlādes staciju uz līdzenas virsmas. Skatiet: <i>Uzlādes stacijas atrašanās vietas izvēle lpp. 12.</i>
Izstrādājums darbojas nepareizā laikā.	Nepareizs darbības sākuma un beigu laiks.	Nomainiet taimera iestatījumus. Skatiet <i>Aprēķiniet nepieciešamo darbības laiku lpp. 20.</i>
Izstrādājums vibrē.	Plaušanas sistēma nav līdzsvarā bojātu asmeņu dēļ.	Pārbaudiet asmeņus un skrūves un, ja nepieciešams, nomainiet tās. Skatiet: <i>Asmeņu maiņa lpp. 29.</i>
	Plaušanas sistēma nav līdzsvarā, jo pārāk daudz asmeņu atrodas vienā un tajā pašā pozīcijā.	Pārbaudiet, vai katrai skrūvei ir pievienots tikai viens asmenis.
	Izstrādājumam ir uzstādīti dažāda biezuma asmeņi.	Pārbaudiet, vai asmeņi ir dažāda biezuma un, ja nepieciešams, nomainiet tos.
Izstrādājums darbojas, bet asmeņu disks negriežas.	Izstrādājums meklē uzlādes staciju vai dodas uz sākumpunktu.	Izstrādājuma parastā darbība. Asmeņu disks negriežas, kad izstrādājums meklē uzlādes staciju.
Izstrādājums darbojas īsāku laiku nekā parasti starp uzlādes laikiem.	Zāle vai cits priekšmets izraisa asmeņu diska nosprostojumu.	Noņemiet un notīriet asmeņu disku. Skatiet šeit: <i>Izstrādājuma tīrīšana lpp. 28.</i>
	Akumulators ir tuvu dzīves cikla beigām.	Nomainiet akumulatoru. Skatiet šeit: <i>Akumulators lpp. 30.</i>
	Neasi asmeņi. Plaujot zāli, nepieciešams vairāk enerģijas.	Nomainiet asmeņus. Skatiet šeit: <i>Asmeņu maiņa lpp. 29.</i>
Plaušanas un uzlādes laiki ir īsāki nekā parasti.	Akumulators ir tuvu dzīves cikla beigām.	Nomainiet akumulatoru. Skatiet šeit: <i>Akumulators lpp. 30.</i>
Izstrādājums ilgu laiku atrodas uzlādes stacijā.	Izstrādājums ir darbojies dienas maksimālo plaušanas laiku.	Izstrādājuma parastā darbība. Skatiet: <i>Aprēķiniet nepieciešamo darbības laiku lpp. 20.</i>
	Ir nospiesta poga STOP (Apturēt).	Ievadiet PIN kodu un nospiediet pogu OK (Labi). Nospiediet pogu Start (Iedarbināt).
	Iespējots novietošanas režīms.	Mainiet darbības režīmu. Skatiet šeit: <i>Darba režīmi lpp. 24.</i>
	Izstrādājums nedarbojas, ja tā akumulatora temperatūra ir pārāk augsta vai zema.	Pārlicinieties, vai uzlādes stacija atrodas vietā, kas ir pasargāta no tiešiem saules stariem.

Pazīmes	Cēlonis	Rīcība
Nevienmērīga plaušana.	Izstrādājums darbojas nelielu stundu skaitu dienā.	Palieliniet plaušanas laiku. Skatiet: <i>Aprēķiniet nepieciešamo darbības laiku lpp. 20.</i>
	Darba vietas formai ir jāpielāgo funkcijas <i>Lawn Coverage</i> (Zālāja pārklājums) iestatījumi, lai aptvertu visas darba zonas daļas.	Mainiet to zonu iestatījumus, kur izstrādājums sāk plaut un cik bieži. Skatiet <i>Funkcijas Zālāja pārklājums un CorridorCut (Koridora plaušana) lpp. 21.</i>
	Pārāk liela darba zona.	Samaziniet darba zonas lielumu vai pagariniet grafiku. Skatiet <i>Aprēķiniet nepieciešamo darbības laiku lpp. 20.</i>
	Neasi asmeņi.	Nomainiet visus asmeņus Skatiet šeit: <i>Asmeņu maiņa lpp. 29.</i>
	Gara zāle attiecībā pret iestatīto griešanas augstumu.	Palieliniet griešanas augstumu un pēc tam samaziniet to, kad zāle ir īsāka.
	Uz asmeņu diska vai ap motora vārpstu ir uzkrājušies zāle.	Noņemiet uzkrājušos zāli un notīriet izstrādājumu. Skatiet: <i>Izstrādājuma tīrīšana lpp. 28.</i>
Akumulatora uzlādes līmenis ir augsts, taču izstrādājums atgriežas uzlādes stacijā.	Lai nepieļautu iestrēgšanu šaurā vietā, izstrādājums seko virzošajam vadam līdz uzlādes stacijai.	Izstrādājuma parastā darbība.

6.6 Loka vada pārrāvumu atrašana

Pārrāvumus loka vadā parasti rada netīši kabeļa fiziski bojājumi, piemēram, rokot dārzu ar lāpstu. Valstis, kur augsne sasilst, vadu var sabojāt pat asi akmeņi, kas atrodas zemē. Pārrāvumi var būt saistīti arī ar lielu vada nosprīgojumu tā ievilkšanas laikā.

Zāles plaušana pārāk zemu uzreiz pēc uzstādīšanas var sabojāt vada izolāciju. Izolācijas bojājumi var izraisīt traucējumus tikai pēc vairākām nedēļām vai mēnešiem. Lai no tā izvairītos, pirmajās nedēļās pēc uzstādīšanas izvālieties maksimālo plaušanas augstumu un pēc tam katru otro nedēļu samaziniet augstumu par vienu soli, līdz ir sasniegts vēlamais plaušanas augstums.

Arī nekvalitatīvs loka vada savienojums var radīt traucējumus vairākas nedēļas pēc savienošanas. Nepareizs savienojums var rasties, piemēram, ja savienotājs nav saspiests pietiekami cieši kopā ar knaihlēm vai ir izmantots zemākas kvalitātes savienotājs nekā oriģinālais savienotājs. Pirms tālākas traucējumu meklēšanas vispirms pārbaudiet visus zināmos savienojumus.

Vada bojājumu var noteikt, pakāpeniski samazinot loka attālumu, kur varētu būt bojājums, līdz ir palikusi pavisam īsa vada daļa.

Tālāk aprakstītā metode nedarbojas, ja ir aktivizēts *EKO režīms*. Vispirms obligāti izslēdziet *EKO režīmu*. Skatiet: *EKO režīms lpp. 22.*

1. Pārbaudiet, vai indikatora lampiņa uzlādes iekārtā mirgo zilā krāsā — tā norāda, ka ierobežojošajā lokā ir pārrāvums. Skatiet: *Indikators uzlādes stacijā lpp. 38.*

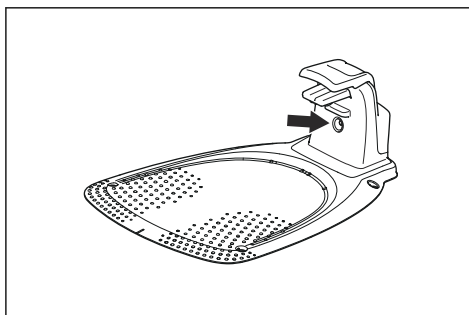

2. Pārbaudiet, vai ierobežojošā vada savienojumi ar uzlādes staciju ir pareizi pievienoti un nav bojāti. Pārbaudiet, vai indikatora uzlādes stacijā joprojām mirgo zilā krāsā.

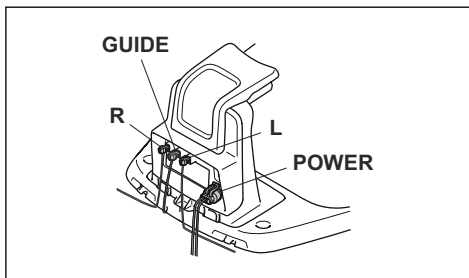

3. Uzlādes stacijā nomainiet savienojumus starp virzošo vadu un ierobežojošo vadu.

Vīspirms samainiet savienojumu L un GUIDE.

Ja indikators mirgo dzeltenā krāsā, pārrāvums ir robežvadā starp L un virzošā vada savienojuma vietu ar robežvadu (biezā, melnā līnija attēlā).

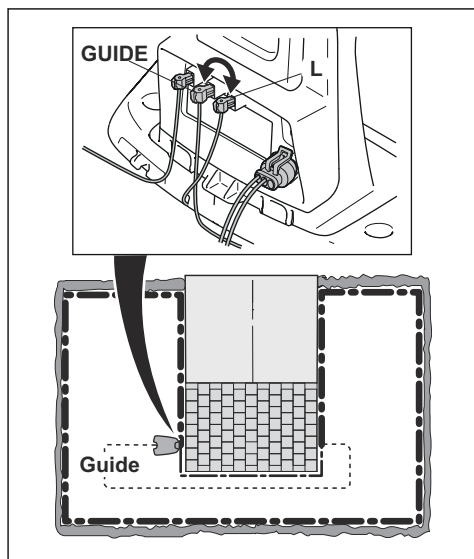

Lai novērstu bojājumu, ir nepieciešams ierobežojošais vads, savienotājs(i) un savienotājskava(s) un jāveic šādas darbības:

- a) ja aizdomīgais ierobežojošais vads ir īss, vienkāršāk ir nomainīt visu ierobežojošo vadu starp punktu L un punktu, kurā virzošais vads ir pievienots ierobežošajam vadam (biezā, melnā līnija);
- b) ja aizdomīgais ierobežojošais vads ir garš (biezā, melnā līnija), veiciet tālāk norādītās darbības. Novietojiet L un GUIDE atpakaļ sākotnējās pozīcijās. Pēc tam atvienojiet R. Pievienojiet jaunu loka vadu pie R. Pievienojiet jaunā loka vada pretējo galu aizdomīgā vada posma vidū.

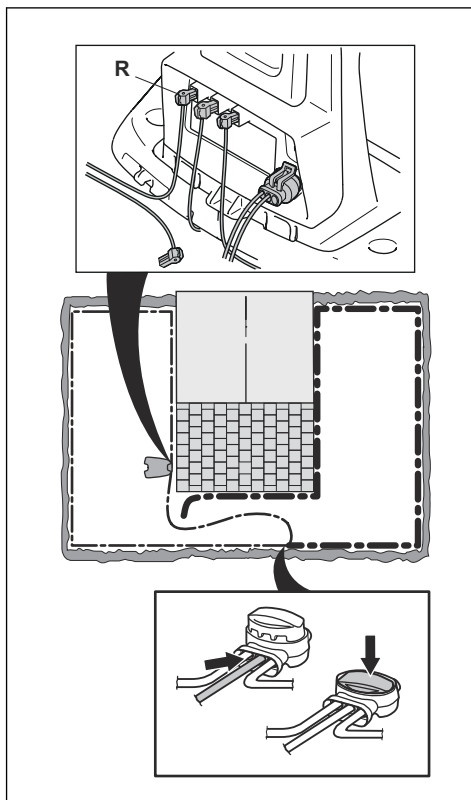

Ja pēc tam indikators mirgo dzeltenā krāsā, pārrāvums ir vadā posmā starp atvienoto galu un vietu, kur ir pievienots jaunais vads (zemāk redzamā biezā, melnā līnija). Šajā gadījumā pārvietojiet savienojumu jaunajam vadam tuvāk atvienotajam galam (apmēram pa vidu aizdomīgajam vada posmam) un pārbaudiet vēlreiz, vai indikators deg zaļā krāsā.

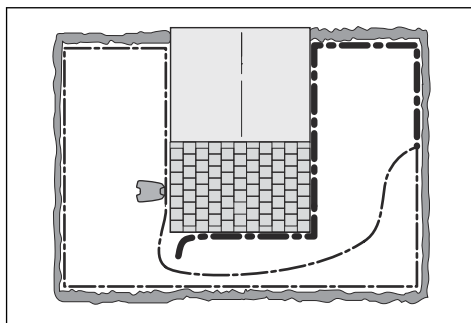

Turpiniet, līdz atlicis pavisam īss vada posms, kas nomaina mirgojošu zilu gaismu uz pastāvīgi degošu zaļu gaismu. Pēc tam izpildiet tālāk aprakstītajā 5. darbībā sniegtos norādījumus.

4. Ja iepriekš aprakstītajā 3. darbībā indikators joprojām mirgo zilā krāsā, veiciet tālāk norādītās darbības. Novietojiet L un GUIDE atpakaļ sākotnējās pozīcijās. Pēc tam pārslēdziet R un GUIDE. Ja gaismas indikators deg nemainīgā zaļā krāsā, atvienojiet L un pievienojiet jaunu ierobežojošo vadu punktam L. Pievienojiet jaunā vada pretējo galu aizdomīgā vada posma vidū. Veiciet sadaļās 3a) un 3b) aprakstītās darbības.
5. Kad pārrāvums ir atrasts, bojātā daļa ir jāaizstāj ar jaunu vadu. Vienmēr lietojiet oriģinālos savienojumus.

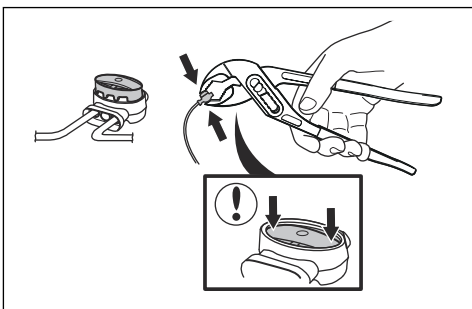

7 Pārvadāšana, glabāšana un utilizēšana

7.1 Transportēšana

Komplektācijā iekļautie litija jonu akumulatori atbilst bīstamo preču normatīvo aktu prasībām.

- Ievērojiet visus spēkā esošos nacionālos likumus.
- Ievērojiet īpašās prasības, kas sniegtas uz iepakojuma un uzlīmēm attiecībā uz komerciālu transportēšanu, kā arī trešo pušu un sūtīšanas aģentu prasības.

7.2 Glabāšana

- Uzlādējiet izstrādājumu pilnīgi. Skatiet *Akumulatora uzlāde lpp. 26*.
- Izslēdziet izstrādājumu. Skatiet *Pogas ON/OFF (ieslēgts/izslēgts) lietošana lpp. 24*.
- Notīriet izstrādājumu. Skatiet *Izstrādājuma tīrīšana lpp. 28*.
- Glabājiet produktu sausā vietā, kurā temperatūra nepazeminās zem 0 °C.
- Glabājiet produktu tā, lai tā riteņi atrastos uz horizontālas pamatnes.
- Ja uzlādes staciju glabājat iekšstelpās, atvienojiet un noņemiet no uzlādes stacijas barošanas bloku un visus savienotājus. Katra savienotāja vada galu ielieciet savienotāju aizsargkārbā.

Piezīme: Ja uzlādes staciju glabājat ārpus telpām, neatvienojiet barošanas bloku un savienotājus.

- Lai saņemtu informāciju par pieejamiem jūsu izstrādājuma uzglabāšanas piederumiem, sazinieties ar GARDENA apkopes dienestu.

7.3 Utilizēšana

- Ievērojiet vietējās pārstrādes prasības un piemērojamos noteikumus.
- Informāciju par akumulatora noņemšanu sk. *Akumulators lpp. 30*.

8 Tehniskie dati

8.1 Tehniskie dati

Izmēri	SILENO minimo
Garums, cm/collas	52/20,5
Platums, cm / collas	34/13,4
Augstums, cm / collas	22/8,7
Svars, kg/mārc.	6,1/13,4

Elektrosistēma	SILENO minimo
Akumulators, litija jonu, 18 V/2,0 Ah, artikula nr.	590 21 42-02, 590 21 42-04
Akumulators, litija jonu, 18,25 V/2,0 Ah, artikula nr.	590 21 42-03
Barošanas bloks (28V DC), V AC	100-240
Zemsprieguma kabeļa garums, m/pēdas	3/9,8
Vidējais elektroenerģijas patēriņš maksimālās izmantošanas laikā	4 kWh mēnesī 500 m ² lielā darba zonā
Uzlādes strāva, A, līdžstrāva	1/1,3
Barošanas bloka veids ⁵	ADP-40BR XX, ADP 28EW XX, FW7313/28/D/XX/Y/1.3/PI, FW7313/28/D/XX/Y/1.3, ADP 28AR XX, FW7313/28/D/XX/Y/1.0/PI, FW7313/28/D/XX/Y/1.0
Vidējais pļaušanas laiks, min	70
Vidējais uzlādes laiks, min	75/60

Ierobežojošā vada antena	SILENO minimo
Darba frekvenču josla, Hz	100–80000
Maksimālais magnētiskais lauks ⁶ , dBuA/m	82
Maksimālā radiofrekvences jauda ⁷ , mW pie 60m	< 25

Dati par skaņu ⁸	SILENO minimo
Noteiktais skaņas jaudas trokšņa līmenis, dB(A)	58
Trokšņa emisijas nenoteiktības gadījumi K_{WA} , dB (A)	2
Skaņas spiediena trokšņa līmenis pie operatora auss ⁹ , dB (A)	50

⁵ XX, YY var būt jebkuras burciņparu rakstzīmes vai tukšums tikai mārketinga nolūkā bez tehniskām atšķirībām.

⁶ Mērīts atbilstoši standartam EN 303 447.

⁷ Maksimālā aktīvā izejas jauda uz antenām frekvenču joslā, kurā darbojas radioiekārta.

⁸ Noteikta atbilstoši Direktīvai 2006/42/EK un standartam EN 50636-2-107.

⁹ Skaņas spiediena trokšņa nenoteiktības gadījumi K_{pA} , 2–4 dB(A)

Pļaušana	SILENO minimo
Pļaušanas sistēma	3 rotējoši pļaušanas asmeņi
Nažu motora ātrums, apgr./min.	2670
Elektroenerģijas patēriņš pļaušanas laikā, W +/- 20%	20
Griešanas augstums, cm/collas	2-4,5 / 0,8-1,8
Pļaušanas platums, cm/collas	16/6,3
Šaurākā iespējamā eja, cm/collas	60/24
Maksimālais pļaušanas zonas slīpums, %	25
Maksimālais robežvada slīpums, %	10
Robežvada maksimālais garums, m/pēdas	300/980
Virzošā loka maksimālais garums ¹⁰ , m / pēdas	150/490

IP klasifikācija	SILENO minimo
Izstrādājums	IPX5
Uzlādes stacija	IPX5
Barošanas avots	IP44

Bluetooth®	SILENO minimo
Darba frekvenču josla, MHz	2400–2484
Maksimālā pārraidītā jauda, dBm	8

Husqvarna AB negarantē pilnīgu saderību starp produktu un citu veidu bezvadu sistēmām, piemēram, tālvadības pultīm, radio raidītājiem, dzirdes aparātiem, dzīvniekiem paredzētu ieraktu elektrisko nožogojumu un tamlīdzīgi.

Produkti ir ražoti Anglijā vai Čehijas Republikā. Skatiet informāciju uz datu plāksnītes. Skatiet: *levads lpp. 3*.

8.2 Reģistrētās preču zīmes

Bluetooth® preču zīme un logotipi ir *Bluetooth SIG, inc.* reģistrētas preču zīmes, un GARDENA tās izmanto atbilstoši licencei.

¹⁰ Virzošais loks ir loks, ko veido virzošais vads un robežvada daļa no savienojuma ar virzošo vadu līdz labās puses savienojumam uzlādes stacijā.

9 Garantija

9.1 Garantijas noteikumi

GARDENA garantija piešķir šim izstrādājumam 2 gadu darbības garantiju (skaitot no iegādes datuma).

Garantija attiecas uz nopietniem, ar materiāliem saistītiem bojājumiem vai ražošanas kļūmēm. Garantijas periodā mēs nomainīsim produktu vai to remontēsim bez maksas, ja tiks izpildītas tālāk norādītās prasības.

- Izstrādājumu un uzlādes staciju drīkst izmantot tikai un vienīgi saskaņā ar šajā lietotāja rokasgrāmatā sniegtajiem norādījumiem. Šī ražotāja garantija neietekmē tiesības vērst garantiju pret izplatītāju/mazumtirgotāju.
- Lietotāji paši vai nepilnvarotas trešās puses nedrīkst remontēt izstrādājumu.

Tālāk norādīti tādu bojājumu piemēri, uz kuriem garantija neattiecas.

- Bojājumi, kas rodas ierīcē iekļūstot ūdenim no augstspiediena mazgātāja vai no iegremdēšanas ūdenī, piemēram, kad stipra lietus laikā veidojas lielas peļķes.
- Bojājumi, ko izraisījis zibens.
- Bojājumi, kas radušies neatbilstošas akumulatora uzglabāšanas vai lietošanas rezultātā.
- Tāda akumulatora radītie bojājumi, kas nav GARDENA oriģinālais akumulators.
- Bojājumi, kas radušies tāpēc, ka netika lietotas GARDENA oriģinālās rezerves daļas un piederumi, piemēram, asmeņi un uzstādīšanas materiāli.
- Bojājums loka vadā.
- Bojājumi, kuru cēlonis ir izstrādājuma vai tā strāvas padeves neautorizētas izmaiņas vai pārveidošana.

Asmeņi un riteņi tiek uzskatīti par vienreizējas lietošanas izstrādājumiem un tādēļ tie neietilpst garantijā.

Ja rodas GARDENA izstrādājuma kļūda, sazinieties ar GARDENA apkopes dienestu, lai saņemtu turpmākus norādījumus. Sazinoties ar GARDENA apkopes dienestu, sagatavojiet pirkuma čeku un izstrādājuma sērijas numuru.

10 EK atbilstības deklarācija

10.1 EK atbilstības deklarācija

Husqvarna AB, SE-561 82 Huskvarna, Zviedrija, tālr. nr.: +46-36-146500, apliecina, ka robotizētais zāles plāvējs **GARDENA SILENO minimo**, sākot ar 2020 nedēļas 46 sērijas numuriem un turpmākiem (gada un nedēļas skaitlis, kam seko sērijas numurs, ir skaidri norādīts uz datu plāksnītes), atbilst tālāk norādītajām prasībām, kas noteiktas šajās PADOMES DIREKTĪVĀ, tostarp piemērotajiem standartiem.

- direktīva par mehānismiem **2006/42/EK**.
 - **EN 60335-1:2012**
 - **EN 50636-2-107:2015**
 - **EN 62233:2008**.
- Direktīva **2011/65/ES** "par dažu bīstamu vielu izmantošanas ierobežošanu":
 - **EN IEC 63000:2018**
- Direktīva "par radioiekārtām" **2014/53/ES**.
Drošība
 - Skatīt iepriekš Direktīvu **2006/42/EK**.

Elektromagnētiskā saderība

- **EN 55032:2015**
- **ETSI EN 301 489-1 V2.2.3**
- **ETSI EN 301 489-17 V3.1.1**

Spektra efektīva izmantošana

- **Projekts ETSI EN 303 447 V1.2.1_0.1.14**
- **ETSI EN 300 328 V2.1.1**





INSTRUKCIJAS ORIGINALVALODĀ
Mēs paturam tiesības veikt izmaiņas bez iepriekšējas informēšanas.
Autortiesības © 2021 GARDENA Manufacturing GmbH. Visas tiesības ir aizsargātas.

114 23 31-64



2021-03-05

