

R 2 Art. 1244

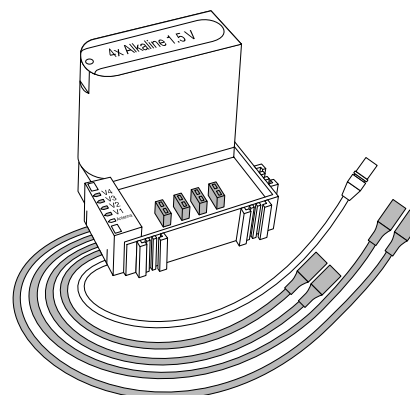

R 4 Art. 1245

**D Montageanleitung**

Funkempfänger

---

**GB Assembly Instructions**

Radio Receiver

---

**F Instructions de montage**

Récepteurs radio

---

**NL Montageaanwijzing**

Ontvanger voor afstandsbediening

---

**S Monteringsanvisning**

Mottagare

---

**I Istruzioni per il montaggio**

Unità radio-ricevente

---

**E Instrucciones para el montaje**

Receptor de radio

---

**P Instruções de montagem**

Receptor de Rádio

---

**DK Monteringsanvisning**

Radiomodtager

- D Batterien einlegen:**
1. Batteriefach öffnen.
  2. Batterien (4 x 1,5 V Mignon) lagerichtig einlegen (+/- Kennzeichnung beachten).
  3. Batteriefach wieder schließen.

- GB Insert the batteries:**
1. Open the battery compartment.
  2. Insert the batteries (4 x 1.5 V AA). Pay attention to the +/- markings.
  3. Close the battery compartment.

- F Introduction des piles :**
1. Ouvrir le casier de piles.
  2. Placer les piles (4 x 1,5 V rondes) dans le sens correct (respecter la polarité +/-).
  3. Refermer le casier de piles.

- NL Batterijen plaatsen:**
1. Batterijvak openen.
  2. Batterijen (4 x 1,5 V Mignon) op de juiste manier plaatsen (let op (+/- aanduiding)).
  3. Batterijvak weer sluiten.

- S Sätta in batteri:**
1. Öppna batterifacket.
  2. Sätt in batterierna (4 x 1,5 Mignon) i rätt position (beakta +/- märkningarna).
  3. Stäng batterifacket igen.

- I Inserimento pile**
1. Aprire il vano batteria.
  2. Inserire le pile (4 Mignon da 1,5 V) orientando i poli +/- in modo corretto.
  3. Richiudere il vano batteria.

- E Poner las pilas:**
1. Abra el compartimiento de las pilas.
  2. Ponga las pilas (4 x 1,5 V) en la posición correcta (observar los signos +/-).
  3. Cierre el compartimiento de las pilas.

- P Colocação das baterias:**
1. Abrir o compartimento de baterias.
  2. Colocar as baterias correctamente posicionadas (4 x 1,5 V Mignon) (observar as marcações +/-).
  3. Fechar de novo o compartimento de baterias.

- DK Isætning af batteri:**
1. Batterirummet åbnes.
  2. Batterier (4 x 1,5 V mignon) sættes rigtig i (iagttag markeringen +/-).
  3. Batterirummet lukkes igen.

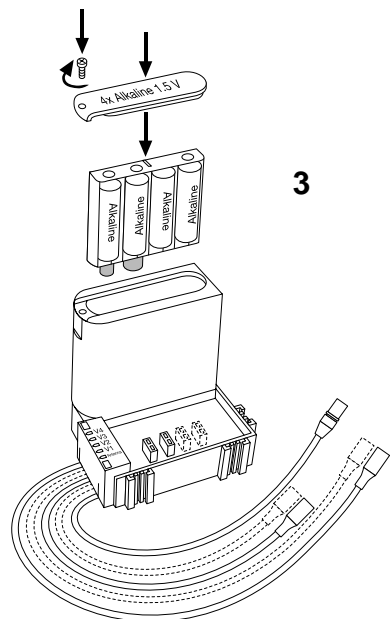
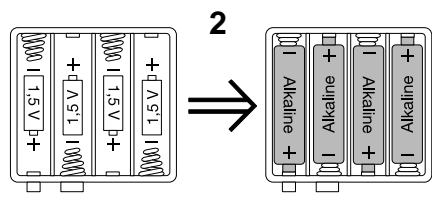
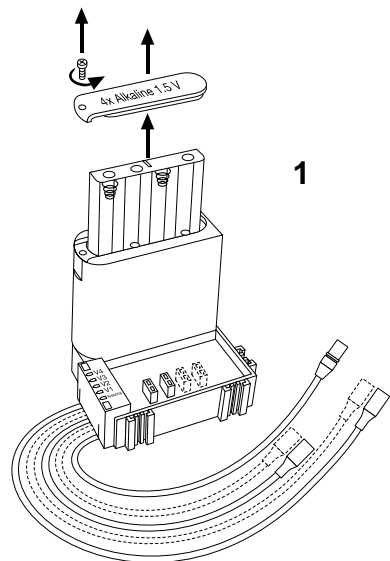

- D Funkempfänger in den Ventilschacht einhängen:**
4. Klammern in den Funkempfänger einstecken.
  5. Funkempfänger in den Ventilschacht einhängen.

- GB Attach the Radio Receiver to the valve box:**
4. Slide the clips into the Radio Receiver.
  5. Fit the Radio Receiver inside the valve box.

- F Fixation du récepteur radio dans le bloc-vannes :**
4. Glisser les pinces dans le récepteur radio.
  5. Accrocher le récepteur radio dans le bloc-vannes.

- NL Ontvanger voor afstandsbediening in de ventielschacht hangen:**
4. Klemmen in de ontvanger voor afstandsbediening steken.
  5. Ontvanger voor afstandsbediening in de ventielschacht steken.

- S Sätta fast mottagaren i ventilschaktet:**
4. Stick in klamrar i mottagaren.
  5. Sätt fast mottagaren i ventilschaktet.

- I Posizionamento all'interno del pozzetto**
4. Inserire le graffe sull'unità radio-ricevente.
  5. Agganciare l'unità radio-ricevente all'interno del pozzetto.

- E Sujeción del receptor de radio en la caja de la válvula:**
4. Ponga las pinzas en el receptor de radio.
  5. Sujete el radioreceptor en la caja de la válvula.

- P Suspender o receptor de rádio na caixa de válvulas:**
4. Meter as molas no receptor de rádio.
  5. Suspender o receptor de rádio no poço de válvulas.

- DK Montering af radiomodtageren i ventilskakten:**
4. Klemmerne sættes i radiomodtageren.
  5. Radiomodtageren hænges i ventilskakten.

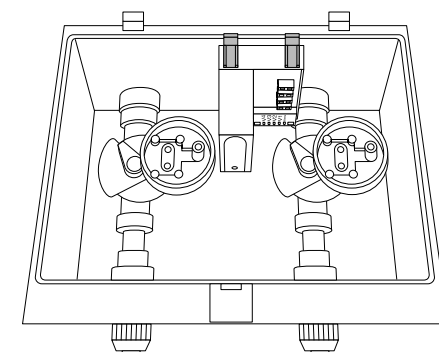
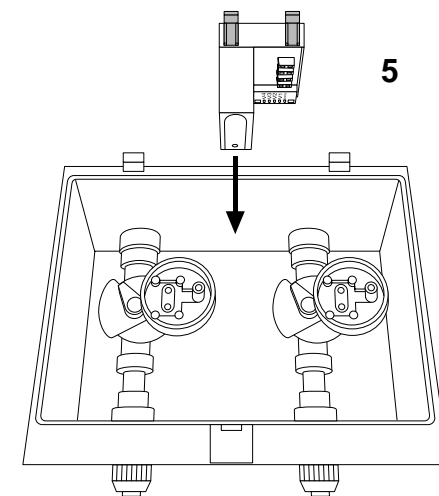
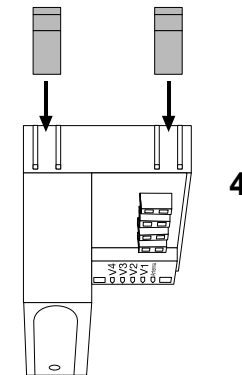

- D Antenne anschließen:**
6. Klammern auf den Schachtdeckel stecken.
  7. Antenne in die Klammern stecken und die Abdeckkappe ③ abnehmen. (Fett nicht berühren oder entfernen.)
  8. Antenne mit dem Antennenkabel verbinden.

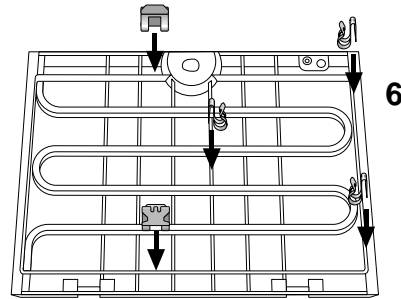

- GB Connect the antenna:**
6. Fit the clips to the valve box cover.
  7. Insert the antenna into the clips and remove the cover cap ③. (Don't touch and don't remove the grease.)
  8. Connect the antenna to the antenna cable.

- F Raccordement de l'antenne :**
6. Accrocher les pinces sur le couvercle du bloc-vannes.
  7. Glisser l'antenne dans les pinces et retirer le bouchon de la fiche ③. (Ne touchez pas et n'enlevez pas la graisse en silicone.)
  8. Raccorder l'antenne au câble.

- NL Antenne aansluiten:**
6. Klemmen op de schachtdeksel steken.
  7. Antenne in de klemmen steken en de afsluitdop ③ verwijderen. (Het vet mag niet aangeraakt of verwijderd worden!)
  8. Antenne met de antennekabel verbinden.

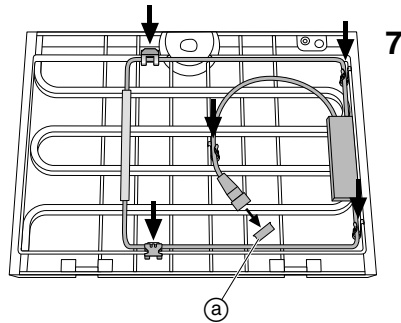

- S Ansluta antenn:**
6. Sätt fast klammarna på schaktlocket.
  7. Stick in antennen i klammarna och ta bort skyddet ③. (Ta ej bort eller rör vid fett.)
  8. Koppla ihop antennen med antennkabeln.

- I Collegamento dell'antenna**
6. Fissare i fermi sul coperchio del pozzetto.
  7. Bloccare l'antenna sui fermi e togliere il copri-spinotto ③. (Non toccare né rimuovere il grasso di protezione.)
  8. Collegare il cavo all'antenna.

- E Conexión de la antena:**
6. Ponga los bornes en la tapa de la caja.
  7. Sujete la antena en los bornes y quite la tapa ③. (No se debe tocar o eliminar la grasa.)
  8. Conecte la antena en el cable.

- P Ligar a antena:**
6. Fixar as molas na tampa na caixa.
  7. Meter a antena nas molas e retire a cobertura ③. (A gordura não deve ser tocada ou removida!)
  8. Ligar a antena através do cabo de antena.

- DK Tilslutning af antenne:**
6. Klemmerne stikkes på skaktlåget.
  7. Antenne sættes i klemmerne og fjern dækhætten ③. (Olien skal ikke berøres eller fjernes!)
  8. Antennen forbindes med antennekabel.

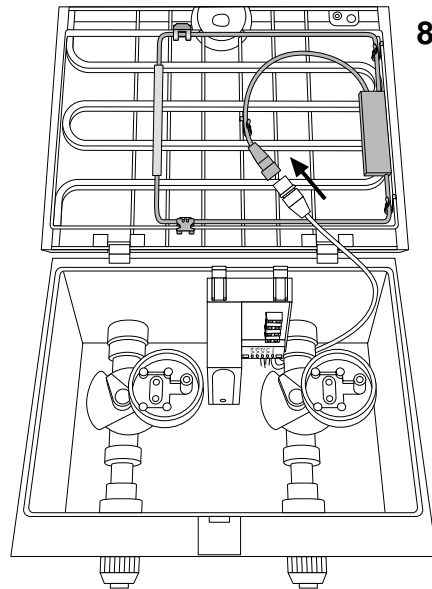

- D Bewässerungsventile anschließen:**
9. Die beiden längeren Kabel durch die Stopfen in einen weiteren Schacht führen (nur für R 4).
  10. Die Kabel auf die Bewässerungsventile stecken.

- GB Connect the Irrigation Valves:**
9. Guide the two longer cables through the grommets into the second valve box (only for R 4).
  10. Plug the cables into the Irrigation Valves.

- F Raccordement des électrovannes d'arrosage :**
9. Passer les deux câbles plus longs dans les bouchons vers un autre bloc-vanne (seulement pour le modèle R 4).
  10. Brancher les câbles aux électrovannes d'arrosage.

- NL Besproeiingsventielen aansluiten:**
9. De twee langere kabels door de stop in nog een schacht voeren (alleen voor R 4).
  10. De kabels op de besproeiingsventielen steken.

- S Ansluta bevattningsventiler:**
9. Dra de båda längre kablarna genom pluggarna in i ytterligare ett schakt (endast för R 4).
  10. Stick på kablarna på bevattningsventilerna.

- I Collegamento delle valvole**
9. Solo per R4: portare i due cavi più lunghi nel secondo pozzetto passando attraverso le fenditure del tappino in gomma.
  10. Inserire gli spinotti dei cavi negli appositi attacchi sulle valvole.

- E Conexión de las válvulas de riego:**
9. Lleve los dos cables largos hasta otra caja a través de los prensaestopas (sólo para R 4).
  10. Enchufe los cables en las válvulas de riego.

- P Ligar as válvulas de irrigação:**
9. Assentar os dois cabos mais compridos na caixa seguinte, passando pelo buçim (apenas para R 4).
  10. Meter os cabos nas válvulas de irrigação.

- DK Tilslutning af vandingsventiler:**
9. De to længere kabler føres gennem propperne i en ekstra skakt (kun for R 4).
  10. Kablerne monteres på vandingsventilene.

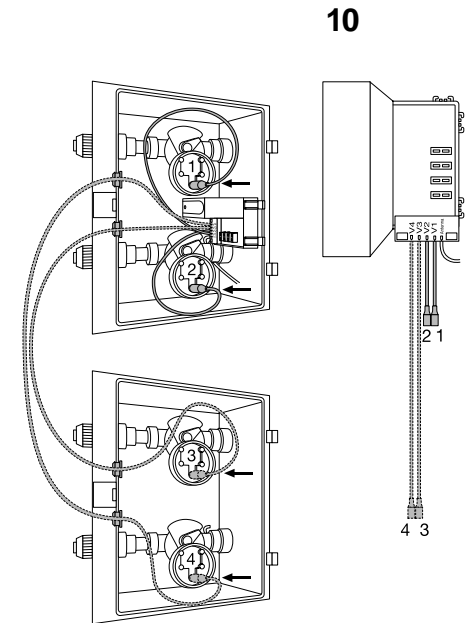
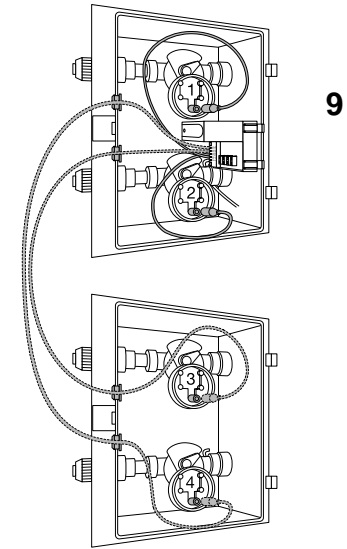

### D Sensoren anschließen:

11. Die Sensorkabel durch die Stopfen in den Ventilschacht führen.
12. Die Sensorkabel entsprechend den Bewässerungsventilen auf den Funkempfänger stecken.

### GB Connect the sensors:

11. Guide the sensor cables through the grommets into the valve box.
12. Plug the sensor cables into the Radio Receiver matching the correct order of the Irrigation Valves.

### F Branchement des capteurs :

11. Passer les câbles des capteurs dans les bouchons du bloc-vannes.
12. Raccorder les câbles des capteurs au récepteur radio selon les électrovannes d'arrosage.

### NL Sensoren aansluiten :

11. De sensorkabel door de stop in de ventielschacht voeren.
12. De sensorkabel conform de besproeiingsventielen op de ontvanger voor afstandsbediening steken.

### S Ansluta sensorer:

11. Dra sensorkablarna genom pluggarna till ventilschaktet.
12. Stick på sensorkablarna avpassat efter bevattningsventilerna på mottagaren.

### I Collegamento dei sensori

11. Portare i cavi dei sensori all'interno del pozzetto passando attraverso le fenditure del tappino in gomma.
12. Inserire gli spinotti negli appositi attacchi sull'unità radio-ricevente abbinandoli così alle valvole corrispondenti.

### E Conexión de los sensores:

11. Lleve los cables de sensor a la caja de válvula a través del prensaestopas.
12. Enchufe los cables del sensor en el receptor de radio según las válvulas de riego.

### P Ligar os sensores:

11. Assentar os cabos dos sensores na caixa de válvulas, passando pelo bucin.
12. Introduzir os cabos dos sensores no receptor de rádio, de acordo com as válvulas de irrigação.

### DK Tilslutning af sensorer:

11. Sensorkablerne føres gennem proppe ind i ventilschakten.
12. Sensorkablerne monteres på radiomodtageren i henhold til vandingsventilerne.

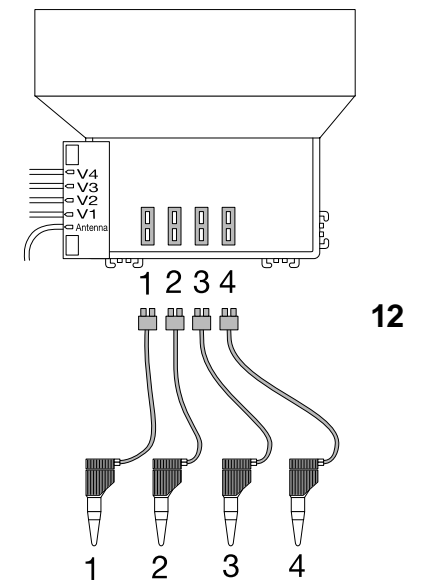
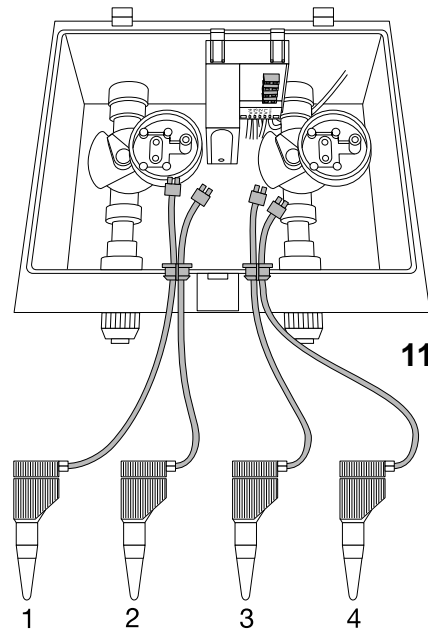

### D

#### EU-Konformitätserklärung

Der Unterzeichnete, GARDENA Kress + Kastner GmbH, Hans-Lorenser-Str. 40, D-89079 Ulm, bestätigt, dass das nachfolgend bezeichnete Gerät in der von uns in Verkehr gebrachten Ausführung die Anforderungen der harmonisierten EU-Richtlinien, EU-Sicherheitsstandards und produktspezifischen Standards erfüllt. Bei einer nicht mit uns abgestimmten Änderung des Gerätes verliert diese Erklärung ihre Gültigkeit.

#### Bezeichnung des Gerätes:

Funkempfänger

Art.-Nr.: 1244

#### EU-Richtlinien:

Elektromagn. Verträglichkeit 89/336/EG

Richtlinie 93/68/EG

#### Harmonisierte EN:

ETS 300683:1997

EN 60730-1:1996

EN 60730-2-8:1995

EN 60730-2-8/A 1:1997

EN 60730-2-8/A 2:1998

Anbringungsjahr der CE-Kennzeichnung: 2000

### GB

#### EU Certificate of Conformity

The undersigned, GARDENA Kress + Kastner GmbH, Hans-Lorenser-Str. 40, D-89079 Ulm, hereby certifies that, when leaving our factory, the unit indicated below is in accordance with the harmonised EU guidelines, EU standards of safety and product specific standards. This certificate becomes void if the unit is modified without our approval.

#### Description of the unit:

Radio Receiver

Art. no.: 1244

#### EU directives:

Electromagnetic Compatibility 89/336/EC

Directive 93/68/EC

#### Harmonised

European standards:

ETS 300683:1997

EN 60730-1:1996

EN 60730-2-8:1995

EN 60730-2-8/A 1:1997

EN 60730-2-8/A 2:1998

Year of CE marking: 2000

### F

#### Certificat de conformité aux directives européennes

Le constructeur, soussigné, GARDENA Kress + Kastner GmbH, Hans-Lorenser-Str. 40, D-89079 Ulm, déclare qu'à la sortie de ses usines le matériel neuf désigné ci-dessous était conforme aux prescriptions des directives européennes énoncées ci-après et conforme aux règles de sécurité et autres règles qui lui sont applicables dans le cadre de l'Union européenne. Toute modification portée sur ce produit sans l'accord express de GARDENA supprime la validité de ce certificat.

#### Désignation du matériel:

Récepteurs radio

Référence : 1244

#### Directives européennes :

Directive 89/336/CE sur la compatibilité électromagnétique

Directive machine 89/392/CE

#### Normes européennes harmonisées :

TSE 300683:1997

NE 60730-1:1996

NE 60730-2-8:1995

NE 60730-2-8/A 1:1997

NE 60730-2-8/A 2:1998

#### Date de l'apposition

du marquage CE : 2000

### NL

#### EU-overeenstemmingsverklaring

Ondergetekende, GARDENA Kress + Kastner GmbH, Hans-Lorenser-Str. 40, D-89079 Ulm, bevestigt, dat het volgende genoemde apparaat in de door ons in de handel gebrachte uitvoering voldoet aan de eis van, en in overeenstemming is met de EU-richtlijnen, de EU-veiligheidsstandaard en de voor het product specifieke standaard. Bij een niet met ons afgestemde verandering aan

het apparaat verliest deze verklaring haar geldigheid.

#### Omschrijving van het apparaat:

Ontvanger voor afstandsbediening

Art.nr.: 1244

#### EU-richtlijnen:

Elektromagn. verdraagzaamheid 89/336/EG

Richtlijn 93/68/EG

#### Geharmoniseerde EN:

ETS 300683:1997

EN 60730-1:1996

EN 60730-2-8:1995

EN 60730-2-8/A 1:1997

EN 60730-2-8/A 2:1998

Installatiejaar van de CE-aanduiding: 2000

### S

#### EU Tillverkarintyg

Undertecknad firma, GARDENA Kress + Kastner GmbH, Hans-Lorenser-Str. 40, D-89079 Ulm, intygar härmed att nedan nämnda produkter överensstämmer med EU:s direktiv, EU:s säkerhetsstandard och produktspecifikation. Detta intyg upphör att gälla om produkten ändras utan vårt tillstånd.

#### Produktbeskrivning:

Mottagare

Art.nr.: 1244

#### EU direktiv:

Elektromagnetisk kompatibilitet 89/336/EC

Direktiv 93/68/EC

#### Harmoniserad

Europeisk standard:

ETS 300683:1997

EN 60730-1:1996

EN 60730-2-8:1995

EN 60730-2-8/A 1:1997

EN 60730-2-8/A 2:1998

CE-Märkningsår: 2000

### I

#### Dichiarazione di conformità alle norme UE

La sottoscritta GARDENA Kress + Kastner GmbH, Hans-Lorenser-Str. 40, D-89079 Ulm, certifica che il prodotto qui di seguito indi-

## D

### Garantie

GARDENA gewährt für dieses Produkt die gesetzliche Garantie (ab Kaufdatum). Diese Garantieleistung bezieht sich auf alle wesentlichen Mängel des Gerätes, die nachweislich auf Material- oder Fabrikationsfehler zurückzuführen sind. Sie erfolgt durch die Ersatzlieferung eines einwandfreien Gerätes oder durch die kostenlose Reparatur des eingesandten Gerätes nach unserer Wahl, wenn folgende Voraussetzungen gewährleistet sind:

- Das Gerät wurde sachgemäß und laut den Empfehlungen der Montageanleitung behandelt.
- Es wurde weder vom Käufer noch von einem Dritten versucht, das Gerät zu reparieren.
- Defekte der Funkempfänger durch falsch eingelegte oder ausgelaufene Batterien sind von der Garantie ausgeschlossen.

Diese Hersteller-Garantie berührt die gegenüber dem Händler/Verkäufer bestehenden Gewährleistungsansprüche nicht.

Im Servicefall schicken Sie bitte das defekte Gerät zusammen mit einer Kopie des Kaufbelegs und einer Fehlerbeschreibung per Abholservice (nur in Deutschland) oder frankiert an die auf der Rückseite angegebene Serviceadresse. Nach erfolgter Reparatur senden wir das Gerät frei zurück.

### Produkthaftung

Wir weisen ausdrücklich darauf hin, dass wir nach dem Produkthaftungsgesetz nicht für durch unsere Geräte hervorgerufene Schäden einzustehen haben, sofern diese durch unsachgemäße Reparatur verursacht oder bei einem Teileaustausch nicht unsere Original GARDENA Teile oder von uns freigegebene Teile verwendet werden und die

Reparatur nicht vom GARDENA Service oder dem autorisierten Fachmann durchgeführt wird. Entsprechendes gilt für Ergänzungs-teile und Zubehör.

## GB

### Warranty

GARDENA honours the guarantee legally required for this product (starting from the date of purchase). This guarantee covers all serious defects of the unit that can be proved to be material or manufacturing faults. Under warranty we will either replace the unit or repair it free of charge if the following conditions apply:

- The unit must have been handled properly and in keeping with the requirements of the assembly instructions.
- Neither the purchaser or a non-authorised third party have attempted to repair the unit.
- Faults which occur as a result of incorrectly installed or leaking batteries are not covered by the guarantee.

This manufacturer's guarantee does not affect the user's existing warranty claims against the dealer/seller.

If a fault occurs with your Radio Receiver, please return the faulty unit together with a copy of the receipt and a description of the fault, with postage paid to the GARDENA Service Centre listed on the back.

### Product Liability

We expressly point out that, in accordance with the product liability law, we are not liable for any damage caused by our units if it is due to improper repair or if parts exchanged are not original GARDENA parts or parts approved by us, and, if the repairs were not carried out by a GARDENA Service Centre or an authorised specialist. The same applies to spare parts and accessories.

## F

### Garantie

GARDENA accorde pour cet appareil la garantie légale à compter du jour de l'achat. Elle comprend le remplacement gratuit des pièces défectueuses ou de l'appareil, le choix en étant laissé à la libre initiative de GARDENA. En tout état de cause s'applique la garantie légale couvrant toutes les conséquences des défauts ou vices cachés (article 1641 et suivants du Code Civil).

Pour que ces garanties soient valables, les conditions suivantes doivent être remplies :

- L'appareil a été manipulé de manière adéquate, suivant les instructions de montage.
- Il n'y a eu aucun essai de réparation, ni par le client, ni par un tiers.
- Les anomalies affectant les récepteurs radio et dues à une mauvaise mise en place des piles ou à l'utilisation de piles défectueuses ne seront pas sous garantie.

Une intervention sous garantie ne prolonge pas la durée initiale de la garantie contractuelle.

Toutes les revendications dépassant le contenu de ce texte ne sont pas couvertes par la garantie, quel que soit le motif de droit.

Pendant la période de garantie, le Service Après-Vente effectuera, à titre payant, les réparations nécessaires par suite de manipulations erronées.

En cas de mauvais fonctionnement, veuillez envoyer le produit en port payé avec le bon d'achat et une description du problème, à l'adresse du Service Après-Vente figurant au verso.

### Responsabilité

Nous vous signalons expressément que GARDENA n'est pas responsable des dommages causés par ses appareils, dans la mesure où ces dommages seraient causés suite à une

réparation non conforme, dans la mesure où, lors d'un échange de pièces, les pièces d'origine GARDENA n'auraient pas été utilisées, ou si la réparation n'a pas été effectuée par le Service Après-Vente GARDENA ou l'un des Centres SAV agréés GARDENA. Ceci est également valable pour tout ajout de pièces et d'accès-soires autres que ceux préconisés par GARDENA.

## NL

### Garantie

GARDENA geeft op dit product de wettelijke garantie (vanaf de aankoopdatum). Deze garantie heeft betrekking op alle wezenlijke defecten aan het toestel, die aanwijsbaar op materiaal- of fabricagefouten berusten. Garantie vindt plaats door de levering van een vervangend apparaat of door de gratis reparatie van het ingestuurde apparaat, naar onze keuze, indien aan de volgende voorwaarden is voldaan:

- Het apparaat werd vakkundig en volgens de adviezen in de montageaanwijzing behandeld.
- Noch de koper, noch een derde persoon heeft getracht het apparaat te repareren.
- Defecten aan de ontvanger voor afstandsbediening door verkeerd geplaatste of lekende batterijen zijn van de garantie uitgesloten.

Deze garantie van de producent heeft geen betrekking op de ten aanzien van de handelaar/verkoper bestaande aansprakelijkheid.

Stuur in geval van storing het defecte apparaat samen met de kassabon en een beschrijving van de storing gefrankeerd op naar het op de achterzijde aangegeven serviceadres.

### Productaansprakelijkheid

Wij wijzen er nadrukkelijk op, dat wij op grond van de wet aansprakelijkheid voor producten niet aansprakelijk zijn voor

schade ontstaan door onze apparaten, indien deze door on-vakkundige reparatie veroorzaakt zijn, of er bij het uitwisselen van onderdelen geen gebruik gemaakt werd van onze originele GARDENA onderdelen of door ons vrijgegeven onderdelen en de reparatie niet door de GARDENA technische dienst of de bevoegde vakman uitgevoerd werd. Ditzelfde geldt voor extra-onderdelen en accessoires.

## S

### Garanti

GARDENA lämnar den enligt Europeisk lag gällande garantin för denna produkt. Garantin gäller från inköpsdatum. Garantin omfattar väsentliga fel på produkten som beror på fabriktions- eller materialfel och som påtalats oss före garantiidens utgång. Garantin innebär utbyte mot en produkt med perfekt funktion eller gratis reparation av den insända produkten om följande villkor är uppfyllda:

- Produkten har använts varmt och enligt monteringsanvisningen.
- Köparen eller någon annan får inte ha försökt reparera produkten.
- Felaktiga Mottagare, där problemet kan härledas till felaktigt inlagda eller urladdade batterier, omfattas inte av garantin.

Tillverkarens garanti gäller ej särskilda överenskommelser mellan återförsäljare och köpare.

Vid störningar ber vi dig sända in produkten tillsammans med bevis för inköpet och en felbeskrivning till GARDENA Service.

### Produktansvar

Tillverkaren är inte ansvarig för skada som orsakats av produkten om skadan beror på att produkten har reparerats felaktigt eller om, vid reparation eller utbyte, andra än Original GARDENA reservdelar har använts. Samma sak gäller för kompletteringsdelar och tillbehör.

## I

### Garanzia

Questo prodotto GARDENA è coperto da garanzia legale (nella Comunità Europea per 24 mesi a partire dalla data di acquisto) relativamente a tutti i difetti sostanziali imputabili a vizi di fabbricazione o di materiale impiegato. Il prodotto in garanzia potrà essere, a nostra discrezione, o sostituito con uno in perfetto stato di funzionamento o riparato gratuitamente qualora vengano osservate le seguenti condizioni:

- il prodotto sia stato adoperato in modo corretto e conforme alle istruzioni e nessun tentativo di riparazione sia stato eseguito dall'acquirente o da terzi;
- il prodotto sia stato spedito con affrancatura sufficiente direttamente a un Centro assistenza GARDENA allegando la fattura o lo scontrino fiscale.

Eventuali danni imputabili a un'errata alimentazione della unità radio-ricevente non rientrano nella garanzia.

La presente garanzia del produttore non inficia eventuali rivalse nei confronti del negoziante / rivenditore.

L'intervento in garanzia non estende in nessun caso il periodo iniziale.

In caso di reclamo, spedire il prodotto a un Centro Assistenza GARDENA allegando lo scontrino fiscale e una breve descrizione del difetto riscontrato.

### Responsabilità del prodotto

Si rende espressamente noto che, conformemente alla legislazione sulla responsabilità del prodotto, non si risponde di danni causati da nostri articoli se originati da riparazioni eseguite non correttamente o da sostituzioni di parti effettuate con materiale non originale GARDENA o comunque da noi non approvato e, in ogni caso, qualora l'intervento non venga eseguito da un centro assistenza

**Deutschland**

GARDENA Kress + Kastner GmbH  
GARDENA Service  
Hans-Lorenser-Straße 40  
D-89079 Ulm  
Produktfragen: (07 31) 490-123  
Reparaturen: (07 31) 490-290

**Argentina**

Argensem S.A.  
Venezuela 1075  
(1618) El Talar - Buenos Aires

**Australia**

NYLEX Corporation Ltd.  
25-29 Nepean Highway  
P.O. Box 68  
Mentone, Victoria 3194

**Austria**

GARDENA Österreich Ges. m.b.H.  
Stettnerweg 11-15  
2100 Korneuburg

**Belgium**

MARKT (Belgium) NV/SA  
Sterrebeekstraat 163  
1930 Zaventem

**Brazil**

M. Cassab  
Av. das Nações Unidas, 20.882  
Santo Amaro, CEP 04795-000  
São Paulo - S.P.

**Bulgaria / България**

ДЕНЕКС ООД  
бул. „Черни връх“ 43  
София 1407

**Canada**

GARDENA Canada Ltd.  
100, Summerlea Road  
Brampton, Ontario  
Canada L6T 4X3

**Chile**

Antonio Martinic Y CIA. LTDA.  
Gilberto Fuenzalida 185 Loc.  
Las Condes - Santiago de Chile

**Costa Rica**

Compania Exim  
Euroiberoamericana S.A.  
350 Sur del Automercado  
Los Yoses  
San Pedro

**Cyprus**

FARMOKIPIKI LTD  
P.O. Box 7098  
74, Digeni Akrita Ave.  
1641 Nicosia

**Czech Republic**

GARDENA spol. s.r.o.  
Ripská 20  
62700 Brno

**Denmark**

GARDENA Danmark A/S  
Naverland 8  
2600 Glostrup

**Finland**

Habitec Oy  
Martinkyläntie 52  
01720 Vantaa

**France**

GARDENA France  
Service Après-Vente  
BP 50080  
95948 ROISSY CDG Cedex

**Great Britain**

GARDENA UK Ltd.  
27-28 Brenkley Way  
Blezard Business Park  
Seaton Burn  
Newcastle upon Tyne  
NE13 6DS

**Greece**

Agrokip G. Psomadopoulos & Co.  
20, Lykourgou str.  
Kallithea - Athens

**Hungary**

GARDENA Magyarország Kft.  
Késmárk utca 22  
1158 Budapest

**Iceland**

Heimilistaeki hf  
Saetun 8  
P.O. Box 5340  
125 Reykjavik

**Republic of Ireland**

Michael McLoughlin & Sons  
Hardware Limited  
Long Mile Road  
Dublin 12

**Italy**

GARDENA Italia S.r.l.  
Via Donizetti 22  
20020 Lainate (Mi)

**Japan**

KAKUDAI Mfg. Co. Ltd.  
1-4-4, Itachibori Nishi-ku  
Osaka 550

**Luxembourg**

Magasins Jules Neuberg  
Grand Rue 30  
Case Postale No. 12  
Luxembourg 2010

**Netherlands**

MARKT (Holland) BV  
Postbus 219  
1380 AE Weesp

**Neth. Antilles**

Jonka Enterprises N.V.  
Sta. Rosa Weg 196  
P.O. Box 8200  
Curaçao

**New Zealand**

NYLEX New Zealand Limited  
Private Bag 94001  
South Auckland Mail Centre  
10 Offenhauser Drive  
East Tamaki, Manukau

**Norway**

GARDENA Norge A/S  
Postboks 214  
2013 Skjetten

**Poland**

GARDENA Polska Sp. z o.o.  
Szymanów 9 d  
05-532 Baniocza

**Portugal**

MARKT (Portugal), Lda.  
Recta da Granja do Marquês  
Edif. GARDENA  
Algueirão  
2725-596 Mem Martins

**Russia / Россия**

АО АМИДА ТТЦ  
ул. Мосфильмовская 66  
117330 Москва

**Singapore**

Variware  
Holland Road Shopping Centre  
227-A 1st Fl., Unit 29  
Holland Avenue  
Singapore 1027

**Slowenia / Croatia**

Silk d.o.o. Trgovina  
Brodišče 15  
1236 Trzin

**South Africa**

GARDENA South Africa (Pty.) Ltd.  
P.O. Box 11534  
Vorna Valley 1686

**Spain**

ANMI Andreu y Miriam S.A.  
Calle Pere IV, 111  
08018 Barcelona

**Sweden**

GARDENA Svenska AB  
Box 9003  
20039 Malmö

**Switzerland**

GARDENA Kress + Kastner AG  
Bitziberg 1  
8184 Vachenbülach

**Ukraine / Украина**

АОЗТ АЛЬЦЕСТ  
ул. Гайдара 50  
г. Киев 01033

**Turkey**

Dost Diş Ticaret Mümessilik A.Ş.  
Yeşilbağlar Mah. Başkent  
Cad. No. 26  
Pendik - İstanbul

**USA**

GARDENA  
3085 Shawnee Drive  
Winchester, VA 22604

1244-20.960.05/0011  
GARDENA Kress + Kastner GmbH  
Postfach 27 47, D-89070 Ulm  
<http://www.gardena.de>