

12 V WP 600 Art. 7850
WP 1200 Art. 7856

D Gebrauchsanweisung

Wasserspielpumpe 12 V

GB Operating Instructions

Fountain Pump 12 V

F Mode d'emploi

Pompe pour jets d'eau 12 V

NL Gebruiksaanwijzing

Waterspelpomp 12 V

S Bruksanvisning

Fontän Pump Set 12 V

I Istruzioni per l'uso

Pompa per giochi d'acqua 12 V

E Manual de instrucciones

Bomba para juegos de agua 12 V

DK Brugsanvisning

Springvandspumpe Sæt 12 V

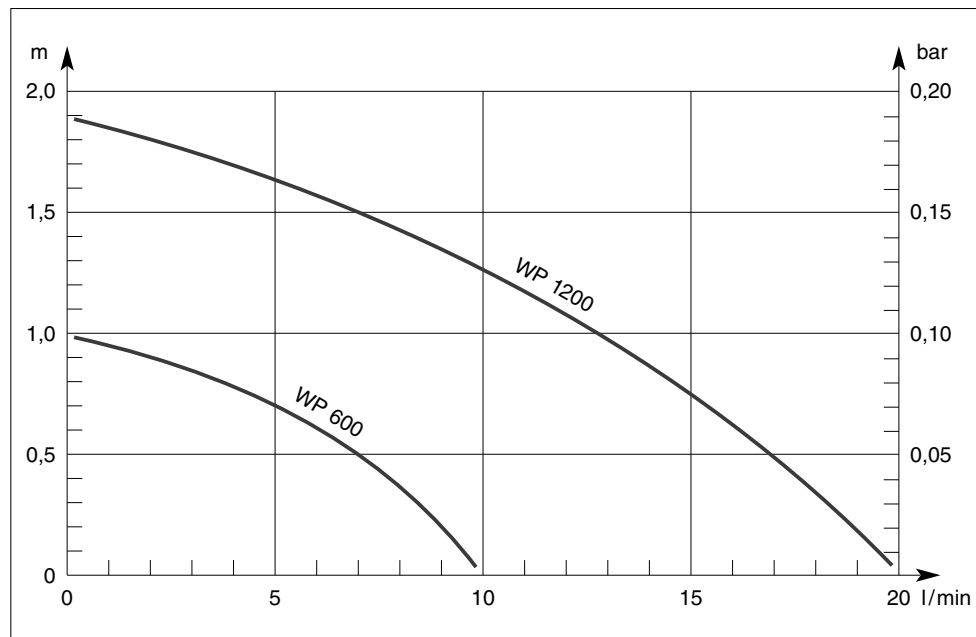

D

Bitte lesen Sie diese
Gebrauchsanweisung
vor Inbetriebnahme
Ihres Gerätes sorgfältig.

Gebrauchsanweisung Seite
3 - 10

GB

Please read these operating
instructions carefully before
using the unit.

Operating instructions Page
11 - 17

F

Nous vous remercions de
bien vouloir lire attentive-
ment ce mode d'emploi
avant l'utilisation de votre
pompe.

Mode d'emploi Page
18 - 24

NL

Lees deze gebruiksaanwij-
zing voor ingebruikname
van het apparaat zorgvuldig
door.

Gebruiksaanwijzing Pagina
25 - 31

S

Läs igenom bruksanvisnin-
gen noggrant innan Du tar
Din GARDENA Pump i bruk.

Bruksanvisning Sida
32 - 37

I

Prima di mettere in uso
la nuova pompa, leggere
attentamente le istruzioni.

Istruzioni per l'uso pagina
38 - 44

E

Antes de la puesta en
marcha del aparato, acon-
sejamos una atenta lectura
del presente manual de
instrucciones.

Manual de instrucciones Página
45 - 51

DK

Læs venligst brugsanvis-
ningen omhyggeligt igen-
nem.

Brugsanvisning Side
52 - 58

GARDENA Pompa per giochi d'acqua

WP 600, 12 V / WP 1200, 12 V

Benvenuti nel mondo aquamation GARDENA...



Prima di mettere in uso la nuova pompa, si raccomanda di leggere attentamente le istruzioni e di seguire le avvertenze riportate. Si imparerà così a conoscere il prodotto e ad usarlo correttamente.

⚠ Per motivi di sicurezza bambini, giovani sotto i 16 anni o coloro che non hanno preso visione delle istruzioni non devono utilizzare la pompa.

Conservare le istruzioni in un luogo sicuro.

Modalità d'impiego

Settore di utilizzo

Le pompe GARDENA per giochi d'acqua sono un prodotto a destinazione hobbistica, concepito per uso privato in ambito domestico. Possono essere utilizzate sia in ambienti chiusi che all'aperto.

Nota bene

⚠ Le pompe GARDENA per giochi d'acqua non sono idonee per impieghi prolungati (ad esempio, uso industriale o recircolo in continuo di liquidi) e per alimentare irrigatori o impianti d'irrigazione. Non devono essere adoperate per liquidi corrosivi, infiammabili o esplosivi (come benzina, petrolio, diluenti alla nitro), acqua salata, generi alimentari e acqua potabile.

⚠ Norme di sicurezza

Controlli preliminari

Prima di ogni impiego, controllare sempre la pompa (e in particolare cavo e spina). Non utilizzare mai una pompa danneggiata. In caso, farla revisionare esclusivamente da un Centro Assistenza GARDENA.

Prima di collegare la pompa, accertarsi che i dati riportati sull'etichetta corrispondano a quelli della rete.

Sicurezza elettrica

La pompa GARDENA per giochi d'acqua va alimentata esclusivamente in bassa tensione a 12 V, tramite il trasformatore in dotazione. L'allacciamento diretto alla rete da 230 V può costituire pericolo di morte!

Il trasformatore va collegato ad un interruttore automatico di sicurezza con corrente nominale di dispersione ≤ 30 mA (DIN VDE 0100-702 e 0100-738). Rivolgersi al proprio elettricista.

In base alle norme VDE vigenti, la linea di alimentazione deve presentare una sezione pari almeno a quella dei cavi in gomma marcati H05 RNF. Eventuali prolunghe devono essere conformi al disposto del DIN VDE 0620.

Avvertenze

In Austria, in conformità al disposto del ÖVE-EM 42, T2 (2000)/1979 § 22 e § 2022.1, le pompe per piscine e laghetti devono essere alimentate tramite trasformatore isolante omologato.

In Svizzera tutte le attrezzature ad alimentazione elettrica che vengono impiegate all'aperto devono essere collegate a un interruttore automatico di sicurezza.

Quando la pompa è collegata alla rete elettrica, evitare qualsiasi contatto con l'acqua.

Non reggere mai la pompa tenendola per il cavo. Non tirare mai il cavo per staccare la spina dalla presa di corrente. Proteggere il cavo da fonti di calore, olio e spigoli vivi.

Quando la pompa non è in uso o si devono effettuare interventi di manutenzione, staccare sempre la spina dalla presa di corrente.

Non lasciare mai il trasformatore sotto i raggi diretti del sole.

Posizionare il trasformatore a distanza di sicurezza dall'acqua (almeno 2 metri).

La temperatura dell'acqua deve essere compresa tra 4 e 35 °C.

Sabbia o altre sostanze abrasive presenti nell'acqua provocano un rapido deterioramento della pompa e ne riducono le prestazioni.

La realizzazione di piscine e laghetti deve essere conforme ai disposti internazionali e nazionali in materia. Rivolgersi alle autorità locali competenti.

Accessori

Giochi d'acqua

Per animare lo specchio d'acqua in giardino, si può montare uno dei seguenti giochi con attacco filettato da 26,5 mm (G 3/4):

Modello	art.	Cascata	Campana	Spuma	Calice	Ventaglio	Giostra
		7814*	7816	7818	7820	7822	7823
WP 600, 12 V	7850	×	×	×	—	—	—
WP 1200, 12 V	7856	×	×	×	×	×	×

* in dotazione

Illuminazione subacquea

Per illuminare dal basso i giochi d'acqua o la sponda del laghetto, si può utilizzare:

GARDENA Riflettore subacqueo art. 7951
da alimentare tramite Trasformatore GARDENA *lightline*.

Gioco di acqua e luce

Per creare un effetto suggestivo combinando insieme acqua e luce, si può abbinare alla pompa:

GARDENA Gioco di acqua e luce art. 7953

Telecomando

Per azionare il gioco d'acqua a distanza, ad esempio direttamente da casa o dalla veranda, si può usare:

GARDENA Set telecomando art. 7874

GARDENA Presa telecomandabile art. 7875

Aeratore

Per ossigenare l'acqua del laghetto, preservandone l'equilibrio biologico, si può impiegare:

GARDENA Aeratore per laghetti art. 7936

Zeolite

Per aumentare la stabilità della pompa e proteggerla attraverso un'efficace azione filtrante, per mantenere l'acqua pulita e conservare l'equilibrio biologico del laghetto, per neutralizzare le sostanze nutritive in eccesso, si può riempire la gabbia della pompa con l'apposito granulato:

GARDENA Zeolite art. 7914/7915

Nota bene:

Affinché la zeolite inserita nella gabbia della pompa svolga al meglio la sua funzione filtrante, si consiglia di sostituirla o di rigenerarla ogni 6 mesi (ad es. immergendola in una soluzione salina e poi risciacquandola accuratamente).

Nota

- Prima di qualunque intervento sulla pompa, staccare sempre la spina dalla presa di corrente.
- Per sostituire il gioco d'acqua, svitare quello in dotazione (cascata) e montare al suo posto il nuovo ugello (→ l'attacco snodato permette di orientare il getto in modo che risulti perfettamente perpendicolare).
- Usare la pompa attenendosi sempre alle istruzioni e, in particolare, alle norme di sicurezza.

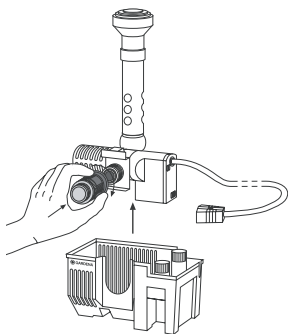
Messa in uso**Posizionamento della pompa**

1. Estrarre la pompa dalla gabbia filtrante e montare sull'uscita secondaria il regolatore di flusso incluso nella confezione (→ avvitandolo completamente fino alla battuta d'arresto, si regola al massimo la portata della pompa sull'uscita principale). Riposizionare quindi la pompa nella gabbia.
2. Collocare la pompa in acqua, su una base piana e stabile, in modo che il bordo superiore della gabbia rimanga completamente sommerso.

Rispettare la profondità massima d'immersione (vedi "Dati tecnici").

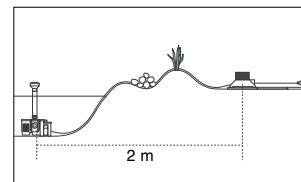
Posizionamento del trasformatore**Avviamento**

Il trasformatore GARDENA *lightline* che alimenta la pompa è omologato per esterni e può essere fissato a terra o a parete.

- In caso di montaggio a terra, collocarlo in posizione riparata in modo che non rimanga esposto alla pioggia.
- In caso di montaggio a muro, fissarlo in maniera che la parte con le prese sia rivolta verso il basso.

Collegare il connettore della pompa al trasformatore e, quindi, inserire la spina in una presa di corrente da 230 V c.a.

⚠ Attenzione: la pompa si avvia subito!

Non far mai funzionare la pompa a secco: si rischia di surriscaldarla e danneggiarla irrimediabilmente.

Regolazione del gioco d'acqua

- Per variare le dimensioni del gioco d'acqua montato sull'uscita principale (verticale) della pompa, è sufficiente ruotare il regolatore di flusso che si trova sull'uscita secondaria (orizzontale). (→ Girandolo in senso antiorario, si riduce l'altezza del gioco d'acqua.)

Uscita secondaria

- L'uscita secondaria (orizzontale) può essere utilizzata per ulteriori collegamenti: ad esempio, per alimentare un altro gioco d'acqua, montato sull'apposito supporto GARDENA, art. 7886. (→ In caso, ancorare il supporto a una base fissa usando due viti.)

Nota bene: Il collegamento di un secondo gioco d'acqua riduce sensibilmente le dimensioni del primo.

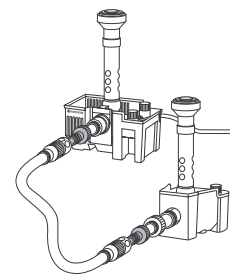

- Nel caso in cui si voglia usare tutta la portata della pompa sull'uscita secondaria, chiudere quella principale con l'apposito tappo in dotazione.
- Esempio di collegamento:
Per collegare il Supporto per luce e gioco d'acqua GARDENA, si consiglia di utilizzare il Tubo da laghetto da 3/4" (19 mm) GARDENA, art. 7895, raccordandolo sui due lati con la Presa Profi System GARDENA, art. 2801/2802, e il Raccordo rapido Profi System GARDENA, art. 2817.

Manutenzione

Pulizia

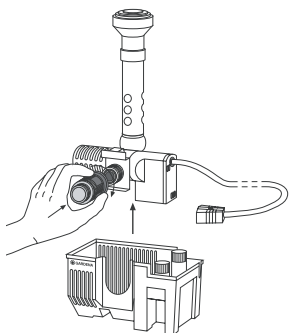

La pompa deve essere sempre ben pulita: accertarsi periodicamente che le fessure della gabbia filtrante non siano ostruite. In caso, procedere come segue:

- Staccare la spina dalla presa di corrente e scollegare la pompa dal trasformatore!
- Estrarre la pompa dall'acqua e svuotare la gabbia dal granulato o dalla ghiaia.
- Sciacquare bene il tutto con un getto d'acqua.
→ Rimuovere con cura lo sporco dalle fessure utilizzando una spazzola morbida.
- Se la pompa risulta sporca anche internamente, smontarla (vedi "Smontaggio") e lavare con cura le parti interne.

Avvertenza: Per rimuovere lo sporco, non utilizzare oggetti duri o detersivi aggressivi!

Se la girante si blocca, procedere alla pulizia della pompa e del filtro come sopra descritto.

Smontaggio

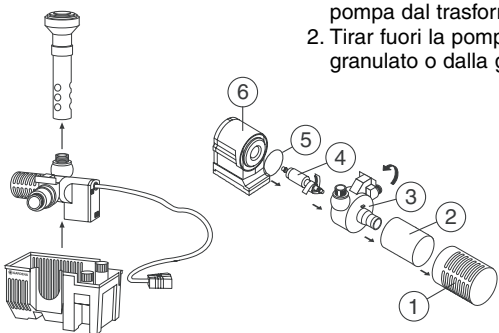

1. Staccare la spina dalla presa di corrente e scollegare la pompa dal trasformatore!
2. Tirar fuori la pompa dall'acqua e svuotare la gabbia dal granulato o dalla ghiaia.
3. Estrarre la pompa dalla gabbia tirandola verso l'alto.
4. Sfilare il copri-filtro ①.
5. Sfilare il filtro ② staccandolo dal manico di aspirazione.
6. Facendo forza sul tubo di uscita dell'acqua, ruotare il carter ③ in senso antiorario fino alla battuta d'arresto e quindi tirarlo in fuori. **Non capovolverlo!**
7. Estrarre la girante ④ dall'alloggiamento del motore ⑥.

- Terminato l'intervento, rimontare le parti percorrendo in senso inverso i singoli passaggi. Accertarsi che l'anello di tenuta ⑤ sia posizionato correttamente!

- Nel rimontare il carter, fare attenzione a inserirlo in modo che il tubo di uscita dell'acqua risulti inclinato come in fase di smontaggio; quindi premerlo bene e ruotarlo in senso orario.
- Osservare la marcatura.

Ricovero

⚠ Riporre la pompa lontano dalla portata dei bambini.

1. Prima dell'inverno rimuovere la pompa dal laghetto, pulirla con cura e verificare che non sia danneggiata.
2. Immergerla in un contenitore pieno d'acqua.
La spina deve rimanere all'asciutto.
3. Riporre la pompa in luogo riparato dal gelo.



Informazioni utili

Servizio Clienti

In caso di guasto o di anomalia di funzionamento, rivolgersi al Servizio Clienti c/o GARDENA Italia, tel. 02.93.57.02.85 oppure direttamente al Centro di Assistenza Tecnica Nazionale.

Centro Assistenza Tecnica Nazionale

GARDENA Service
Via F. De Sanctis, 38
20141 MILANO
tel. 02.84.67.837
numero verde 800-012024
fax 02.84.67.838

Responsabilità del prodotto

Si rende espressamente noto che, conformemente alla legislazione sulla responsabilità del prodotto, non si risponde di danni causati da nostri articoli se originati da riparazioni eseguite non correttamente o da sostituzioni di parti effettuate con materiale non originale GARDENA o comunque da noi non approvato e, in ogni caso, qualora l'intervento non venga eseguito da un centro assistenza GARDENA o da personale specializzato autorizzato. Lo stesso vale per le parti complementari e gli accessori.

Dati tecnici

Modello	WP 600, 12 V	WP 900, 12 V
Art.	7850	7856
Potenza nominale	5 W	15 W
Passaggio acqua	10 l/min	20 l/min
Prevalenza max.	1,0 m	1,8 m
Immersione max.	1,0 m	2,0 m
Cavo di alimentazione	10 m H05 RNF	10 m H05 RNF
Collegamento pompa	filetto esterno da 26,5 mm (G 3/4)	filetto esterno da 26,5 mm (G 3/4)
Temperatura max. dell'acqua	35 °C	35 °C
Tensione	230 V	230 V
Frequenza	50 Hz AC	50 Hz AC
Livello rumorosità $L_{WA}^{1)}$	48 dB (A)	48 dB (A)

1) Metodo di rilevamento conforme a NE 60335-1



Dichiarazione di conformità alle norme UE

La sottoscritta

GARDENA Kress + Kastner GmbH · Hans-Lorenser-Straße 40 · D-89079 Ulm

certifica che il prodotto qui di seguito indicato, nei modelli da noi commercializzati, è conforme alle direttive armonizzate UE nonché agli standard di sicurezza e agli standard specifici di prodotto.

Qualunque modifica apportata al prodotto senza nostra specifica autorizzazione invalida la presente dichiarazione.

Descrizione del prodotto :

Pompe per giochi d'acqua

Modello:

WP 600, 12 V / WP 900, 12 V

Art.:

7850 / 7856

Direttive UE:

Direttiva relativa alle macchine
CE/98/37

Compatibilità elettromagnetica
CE/89/336

Normativa sulla bassa tensione
CE/73/23

Direttiva CE/93/68

NE armonizzate:

NE 292-1

NE 292-2

NE 60335-1

NE 60335-2-41

Anno di rilascio

della certificazione CE :
1999

Ulm, 01.06.1999

Thomas Heintl
Direzione Tecnica

Garanzia



Questo prodotto GARDENA gode di un periodo di garanzia di 3 anni (a partire dalla data di acquisto) relativamente a tutti i difetti sostanziali imputabili a vizi di fabbricazione o di materiale impiegato. Il prodotto in garanzia potrà essere, a nostra discrezione, o sostituito con uno in perfetto stato di funzionamento o riparato gratuitamente qualora vengano osservate le seguenti condizioni:

- il prodotto sia stato adoperato in modo corretto e conforme alle istruzioni e nessun tentativo di riparazione sia stato eseguito dall'acquirente o da terzi;
- il prodotto sia stato spedito con affrancatura sufficiente direttamente a un centro assistenza GARDENA allegando lo scontrino fiscale, il certificato di garanzia compilato in tutte le sue parti e una breve descrizione del problema riscontrato.

L'intervento in garanzia non estende in nessun caso il periodo iniziale di 3 anni.

Le parti soggette a usura (ad es. la girante) non rientrano nella garanzia.

La presente garanzia del produttore non inficia eventuali rivalse nei confronti del negoziante/rivenditore.

Garantiekarte	Wasserspielpumpe	WP 600, 12 V 
Warranty Card	Fountain Pump	
Bon de garantie	Pompe pour jets d'eau	WP 1200, 12 V 
Garantiekaart	Waterspelpomp	
Garantikort	Fontän Pump Set	
Certificato di garanzia	Pompa per giochi d'acqua	
Tarjeta de garantía	Bomba para juegos de agua	
Garantibevis	Springvandspumpe	

Wurde gekauft am:	Händlerstempel
Was purchased on:	Dealer's stamp / Receipt
Achetée le (date et lieu d'achat) :	Cachet du revendeur
Werd gekocht op:	Stempel van de handelaar
Försäljningsdatum:	Återförsäljarens stämpel
Data di acquisto:	Timbro del rivenditore
Fecha de la compra:	Sello del comerciante
Købsdato:	Firmastempel

Beanstandung:
 Reasons for complaint:
 Défaut constaté :
 Klacht:
 Reklamation:
 Difetto riscontrato:
 Reclamación :
 Reklamation:



Deutschland

GARDENA Kress + Kastner GmbH
GARDENA Service
Hans-Lorensen-Straße 40
D-89079 Ulm
Produktfragen: (07 31) 490 - 123
Reparaturen: (07 31) 490 - 290

Argentina

Argensem S.A.
Venezuela 1075
(1618) El Talar - Buenos Aires

Australia

NYLEX Corporation Ltd.
25-29 Nepean Highway
P.O. Box 68
Mentone, Victoria 3194

Austria

GARDENA Österreich Ges. m.b.H.
Stettnerweg 11-15
2100 Korneuburg

Belgium

MARKT (Belgium) NV/SA
Sterrebeekstraat 163
1930 Zaventem

Brazil

M. Cassab
Av. das Nações Unidas, 20.882
Santo Amaro, CEP 04795-000
São Paulo - S.P.

Bulgaria / България

ДЕНЕКС ООД
бул. „Черни връх“ 43
София 1407

Canada

GARDENA Canada Ltd.
100, Summerlea Road
Brampton, Ontario
Canada L6T 4X3

Chile

Antonio Martinic Y CIA. LTDA.
Gilberto Fuenzalida 185 Loc.
Las Condes - Santiago de Chile

Costa Rica

Compania Exim
Euroiberoamericana S.A.
350 Sur del Automercado
Los Yoses
San Pedro

Cyprus

FARMOKIPIKI LTD
P.O. Box 7098
74, Digeni Akritia Ave.
1641 Nicosia

Czech Republic

GARDENA spol. s.r.o.
Ripská 20
62700 Brno

Denmark

GARDENA Danmark A/S
Naverland 8
2600 Glostrup

Finland

Habitec Oy
Martinkyläntie 52
01720 Vantaa

France

GARDENA France
Service Après-Vente
BP 50080
95948 ROISSY CDG Cedex

Great Britain

GARDENA UK Ltd.
27-28 Brenkley Way
Blezard Business Park
Seaton Burn
Newcastle upon Tyne
NE13 6DS

Greece

Agrokip G. Psomadopoulos & Co.
20, Lykourgou str.
Kallithea - Athens

Hungary

GARDENA Magyarország Kft.
Késmárk utca 22
1158 Budapest

Iceland

Heimilistaeki hf
Saetun 8
P.O. Box 5340
125 Reykjavik

Republic of Ireland

Michael McLoughlin & Sons
Hardware Limited
Long Mile Road
Dublin 12

Italy

GARDENA Italia S.r.l.
Via Donizetti 22
20020 Lainate (Mi)

Japan

KAKUDAI Mfg. Co. Ltd.
1-4-4, Itachibori Nishi-ku
Osaka 550

Luxembourg

Magasins Jules Neuberg
Grand Rue 30
Case Postale No. 12
Luxembourg 2010

Netherlands

MARKT (Holland) BV
Postbus 219
1380 AE Weesp

Neth. Antilles

Jonka Enterprises N.V.
Sta. Rosa Weg 196
P.O. Box 8200
Curaçao

New Zealand

NYLEX New Zealand Limited
Private Bag 94001
South Auckland Mail Centre
10 Offenhauser Drive
East Tamaki, Manukau

Norway

GARDENA Norge A/S
Postboks 214
2013 Skjetten

Poland

GARDENA Polska Sp. z o.o.
Szymanów 9 d
05-532 Baniocha

Portugal

MARKT (Portugal), Lda.
Recta da Granja do Marquês
Edif. GARDENA
Algueirão
2725-596 Mem Martins

Russia / Россия

АО АМИДА ТТЦ
ул. Мосфильмовская 66
117330 Москва

Singapore

Variware
Holland Road Shopping Centre
227-A 1st Fl., Unit 29
Holland Avenue
Singapore 1027

Slovenia / Croatia

Silk d.o.o. Trgovina
Brodišče 15
1236 Trzin

South Africa

GARDENA South Africa (Pty.) Ltd.
P.O. Box 11534
Vorna Valley 1686

Spain

ANMI Andreu y Miriam S.A.
Calle Pere IV, 111
08018 Barcelona

Sweden

GARDENA Svenska AB
Box 9003
20039 Malmö

Switzerland

GARDENA Kress + Kastner AG
Bitziberg 1
8184 Bachenbülach

Ukraine / Украина

АОЗТ АЛЬЦЕСТ
ул. Гайдара 50
г. Киев 01033

Turkey

Dost Diş Ticaret Mümesillik A.Ş.
Yeşilbağlar Mah. Başkent
Cad. No. 26
Pendik - İstanbul

USA

GARDENA
3085 Shawnee Drive
Winchester, VA 22604

7850-20.960.05/0001
GARDENA Kress + Kastner GmbH
Postfach 27 47, D-89070 Ulm
<http://www.gardena.de>

T3055126181E/Id.22304/07H