

Art. 7955

**D Gebrauchsanweisung**

Unterwasserleuchte

---

**GB Operating Instructions**

Underwater Light

---

**F Mode d'emploi**

Lampe submersible

---

**NL Gebruiksaanwijzing**

Onderwaterlamp

---

**S Bruksanvisning**

Undervattenslampa

---

**I Istruzioni per l'uso**

Luce subacquea

---

**E Manual de instrucciones**

Foco acuático sumergible

---

**P Instruções de utilização**

Lâmpada subaquática

---

**DK Brugsanvisning**

Undervandslys

# GARDENA Luce subacquea

Benvenuti nel giardino GARDENA...



Prima di mettere in uso la nuova luce subacquea, si raccomanda di leggere attentamente le istruzioni e di seguire le avvertenze riportate. Si imparerà così a conoscere il prodotto e ad utilizzarlo correttamente.



Per motivi di sicurezza bambini, giovani sotto i 16 anni o coloro che non hanno preso visione delle istruzioni non devono usare la luce subacquea.

→ Conservare le istruzioni in un luogo sicuro.

## Indice

1. Modalità d'impiego	28
2. Norme di sicurezza	28
3. Montaggio per l'installazione fissa	29
4. Messa in uso	30
5. Pulizia	31
6. Sostituzione della lampadina	31
7. Interventi di fine stagione	31
8. Dati tecnici	31
9. Informazioni utili	32

## 1. Modalità d'impiego

### Settore di utilizzo

La luce subacquea è un prodotto della gamma *lightline* GARDENA, funzionante in bassa tensione a 12 V e concepito per illuminare il laghetto o lo specchio d'acqua in giardino.

### Nota bene



**Attenzione! La luce subacquea GARDENA, come tutti gli articoli e gli accessori della gamma *lightline*, va alimentata esclusivamente in bassa tensione a 12 V. L'allacciamento diretto alla rete da 230 V può costituire pericolo di morte!**

## 2. Norme di sicurezza

### Condizioni d'uso

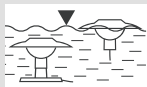

La luce subacquea dev'essere usata esclusivamente all'interno del laghetto, o poggiata sul fondo o lasciata libera di galleggiare. Non deve mai essere utilizzata fuori dall'acqua.

### Controlli preliminari

Prima di ogni impiego, controllare sempre il prodotto. Non utilizzare mai una luce danneggiata. In caso, rivolgersi a un elettricista di fiducia o contattare direttamente il Centro Assistenza GARDENA.

Prima di collegare il trasformatore, accertarsi che i dati riportati sull'etichetta corrispondano a quelli della rete.

### Sicurezza elettrica



La luce subacquea GARDENA va alimentata esclusivamente in bassa tensione a 12 V tramite un trasformatore GARDENA *lightline*.

**L'allacciamento diretto alla rete da 230 V può costituire pericolo di morte!**

Il trasformatore va collegato ad un interruttore automatico di sicurezza con corrente nominale di dispersione  $\leq 30$  mA (DIN VDE 0100-702 e 0100-738).

→ Rivolgersi al proprio elettricista.

In Svizzera tutte le attrezzature ad alimentazione elettrica che vengono impiegate all'aperto devono essere collegate a un interruttore automatico di sicurezza.

### Avvertenze

Quando la luce subacquea non è in uso o si devono effettuare interventi di manutenzione, staccare sempre la spina del trasformatore dalla presa di corrente.

Non tirare mai il cavo per staccare la spina dalla presa di corrente. Non reggere mai il trasformatore o la luce subacquea tenendoli per il cavo. Proteggere il cavo da fonti di calore, olio e spigoli vivi.

→ Posizionare il trasformatore a distanza di sicurezza dall'acqua (almeno 2 metri).

Per ragioni di sicurezza, ogni impianto *lightline* deve essere alimentato da un **unico** trasformatore. Non collegare mai in parallelo più trasformatori!

→ Non lasciare mai il trasformatore sotto i raggi diretti del sole.

La temperatura dell'acqua deve essere compresa tra 4° e 35 °C.

## 3. Montaggio per l'installazione fissa

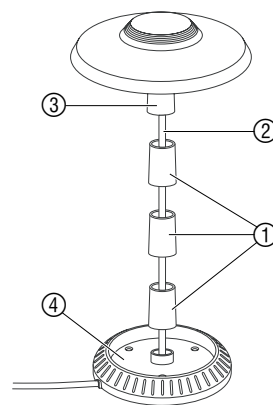

La luce subacquea può essere collocata nel laghetto in posizione fissa oppure lasciata libera di fluttare sott'acqua (vedi § 4. Messa in uso). Per poterla fissare, bisogna prima montarla. Procedere come segue:

1. A seconda dell'altezza che si vuole ottenere, usare 1, 2 o 3 elementi dell'asta ① infilandoli dalla parte più stretta sul cavo di allacciamento ②.
2. Inserire quindi l'asta ① nel supporto della calotta ③.
3. Far passare il cavo d'allacciamento ② nel foro della base ④.
4. Inserire la base ④ sull'asta ①.
5. Incastrare il cavo d'allacciamento ② fra le 2 sporgenze ⑤ situate nella parte sottostante della base ④ e quindi passarlo nell'apposito incavo ⑥.

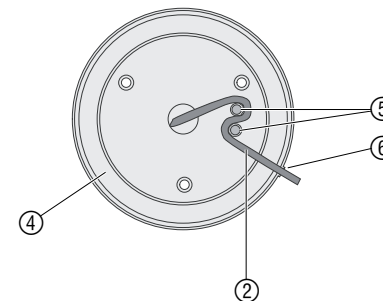

## 4. Messa in uso

### Scelta e posizionamento del trasformatore

→ Per l'installazione e la messa in uso del trasformatore GARDENA *lightline*, attenersi alle istruzioni incluse nella sua confezione.

Per funzionare, la luce subacquea deve essere collegata ad un trasformatore GARDENA *lightline*. Si può scegliere fra i seguenti modelli:

ST 30/1, art. 4273; ST 60/2, art. 4274 o ST 100/2, art. 4275.

In alternativa, se si è acquistato un set per giochi d'acqua GARDENA a 12 V, si può collegare la luce direttamente alla seconda uscita del trasformatore che viene dato in dotazione insieme alla pompa.



→ Collocare il trasformatore lontano dall'acqua. **Accertarsi che il cavo di allacciamento alla rete rimanga sempre all'asciutto.**

### Collegamento di più luci



Ad un unico trasformatore si possono collegare anche diverse luci subacquee (il numero dipende dalla potenza del trasformatore scelto); utilizzare il cavo di posa GARDENA, art. 4302 (da 15 m) o art. 4303 (da 25 m) e gli appositi connettori *lightline*, art. 4315.

**Il cavo di posa non deve stare in acqua.**

### Installazione fissa

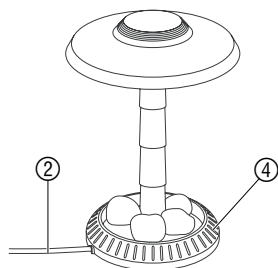

1. Collocare la luce già montata all'interno del laghetto in modo che risulti completamente sommersa.
2. Bloccarla mettendo dei sassi sulla base (4)  
**oppure**  
avvitare la base (4) su una superficie stabile (ad es. una lastra di pietra).
3. Collegare la luce al trasformatore GARDENA *lightline*.
4. Inserire la spina del trasformatore in una presa di corrente a 230 V c.a.  
*La luce si accende subito.*

### Installazione flottante

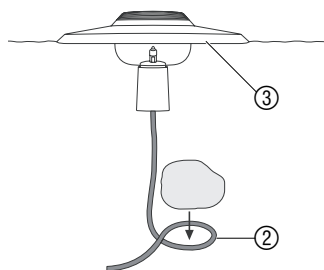

1. Collocare la luce nel laghetto poggiando la calotta (3) sul pelo dell'acqua in modo che il cavo d'allacciamento (2) sia rivolto verso il basso.  
*La calotta (3) galleggia.*
2. Sul fondo del laghetto fare un occhio al cavo (2) e fermarlo usando, ad esempio, un sasso.
3. Collegare la luce al trasformatore GARDENA *lightline*.
4. Inserire la spina del trasformatore in una presa di corrente a 230 V c.a.  
*La luce si accende subito.*

## 5. Pulizia

- Controllare periodicamente la connessione tra il cavo della luce subacquea e il trasformatore e, in caso, rimuovere lo sporco.
- Se necessario, pulire la luce con un panno umido.

Non utilizzare detergenti corrosivi o abrasivi.

## 6. Sostituzione della lampadina

Usare esclusivamente lampadine alogene a 12 V con zoccolo G4 e potenza massima pari a 20 Watt!

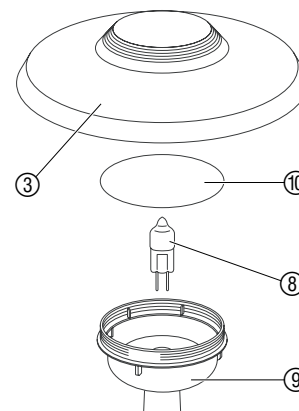

1. Staccare la spina del trasformatore dalla presa di corrente.
2. Svitare la calotta (3) della luce subacquea ruotandola in senso antiorario.
3. Estrarre la lampadina (8) dalla sua sede (9).  
*Il contatto diretto delle dita riduce infatti sensibilmente la durata dell'alogena.*
4. Inserire una nuova lampadina alogena evitando di toccarne la parte in vetro.  
*Inserendo la calotta (3) fare attenzione a rimettere bene al suo posto l'anello di tenuta (10).*
5. Rimontare il tutto.

Le lampadine di ricambio sono reperibili presso i Centri assistenza GARDENA.

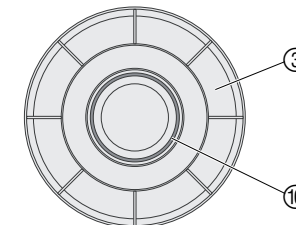

## 7. Interventi di fine stagione



1. Prima dell'inverno, tirar fuori la luce subacquea dall'acqua.
2. Pulirla con cura e verificare che non sia danneggiata.
3. Riporla in luogo riparato dal gelo, **lontano dalla portata dei bambini.**

## 8. Dati tecnici

	Luce subacquea
Art.	7955
Potenza nominale	20 W (lampadina alogena da 20 W con zoccolo G4)
Tensione	12 V ~
Immersione max.	1 m

## 9. Informazioni utili

---

### **Servizio Clienti**

In caso di guasto o di anomalia di funzionamento, rivolgersi al Servizio Clienti c/o GARDENA Italia, tel. 02.93.57.02.85 oppure direttamente al Centro di Assistenza Tecnica Nazionale.

### **Centro Assistenza Tecnica Nazionale**

GARDENA Service · Via F. De Sanctis, 38 · 20141 MILANO  
tel. 02.84.67.837 · numero verde 800-012024 · fax 02.84.67.838

### **Responsabilità del prodotto**

Si rende espressamente noto che, conformemente alla legislazione sulla responsabilità del prodotto, non si risponde di danni causati da nostri articoli se originati da riparazioni eseguite non correttamente o da sostituzioni di parti effettuate con materiale non originale GARDENA o comunque da noi non approvato e, in ogni caso, qualora l'intervento non venga eseguito da un centro assistenza GARDENA o da personale specializzato autorizzato. Lo stesso vale per le parti complementari e gli accessori.

### **Garanzia**

Questo prodotto GARDENA è coperto da garanzia legale (nella Comunità Europea per 24 mesi a partire dalla data di acquisto) relativamente a tutti i difetti sostanziali imputabili a vizi di fabbricazione o di materiale impiegato. Il prodotto in garanzia potrà essere, a nostra discrezione, o sostituito con uno in perfetto stato di funzionamento o riparato gratuitamente qualora vengano osservate le seguenti condizioni:

- il prodotto sia stato adoperato in modo corretto e conforme alle istruzioni e nessun tentativo di riparazione sia stato eseguito dall'acquirente o da terzi;
- il prodotto sia stato spedito a spese del mittente direttamente a un centro assistenza GARDENA allegando il documento che attesta l'acquisto (fattura o scontrino fiscale) e una breve descrizione del problema riscontrato.

La lampadina alogena, in quanto parte soggetta a usura, non rientra nella garanzia.

L'intervento in garanzia non estende in nessun caso il periodo iniziale.

La presente garanzia del produttore non inficia eventuali rivalse nei confronti del negoziante/rivenditore.

**Deutschland**

GARDENA Kress + Kastner GmbH  
GARDENA Service  
Hans-Lorensen-Straße 40  
D-89079 Ulm  
Produktfragen: (07 31) 490-123  
Reparaturen: (07 31) 490-290

**Argentina**

Argensem S.A.  
Venezuela 1075  
(1618) El Talar - Buenos Aires

**Australia**

NYLEX Corporation Ltd.  
25-29 Nepean Highway  
P.O. Box 68  
Mentone, Victoria 3194

**Austria**

GARDENA Österreich Ges. m.b.H.  
Stettnerweg 11-15  
2100 Korneuburg

**Belgium**

MARKT (Belgium) NV/SA  
Sterrebeekstraat 163  
1930 Zaventem

**Brazil**

M. Cassab  
Av. das Nações Unidas, 20.882  
Santo Amaro, CEP 04795-000  
São Paulo - S.P.

**Bulgaria / България**

ДЕНЕКС ООД  
бул. „Черни връх“ 43  
София 1407

**Canada**

GARDENA Canada Ltd.  
100, Summerlea Road  
Brampton, Ontario  
Canada L6T 4X3

**Chile**

Antonio Martinic Y CIA. LTDA.  
Gilberto Fuenzalida 185 Loc.  
Las Condes - Santiago de Chile

**Costa Rica**

Compania Exim  
Euroiberioamericana S.A.  
350 Sur del Automercado  
Los Yoses  
San Pedro

**Cyprus**

FARMOKIPIKI LTD  
P.O. Box 7098  
74, Digeni Akrita Ave.  
1641 Nicosia

**Czech Republic**

GARDENA spol. s.r.o.  
Řípská 20  
62700 Brno

**Denmark**

GARDENA Danmark A/S  
Naverland 8  
2600 Glostrup

**Finland**

Habitec Oy  
Martinkyläntie 52  
01720 Vantaa

**France**

GARDENA France  
Service Après-Vente  
BP 50080  
95948 ROISSY CDG Cedex

**Great Britain**

GARDENA UK Ltd.  
27-28 Brenkley Way  
Blezard Business Park  
Seaton Burn  
Newcastle upon Tyne  
NE13 6DS

**Greece**

Agrokip G. Psomadopoulos & Co.  
20, Lykourgou str.  
Kallithea - Athens

**Hungary**

GARDENA Magyarország Kft.  
Késmárk utca 22  
1158 Budapest

**Iceland**

Heimilistaeki hf  
Saetun 8  
P.O. Box 5340  
125 Reykjavik

**Republic of Ireland**

Michael McLoughlin & Sons  
Hardware Limited  
Long Mile Road  
Dublin 12

**Italy**

GARDENA Italia S.r.l.  
Via Donizetti 22  
20020 Lainate (Mi)

**Japan**

KAKUDAI Mfg. Co. Ltd.  
1-4-4, Itachibori Nishi-ku  
Osaka 550

**Luxembourg**

Magasins Jules Neuberg  
Grand Rue 30  
Case Postale No. 12  
Luxembourg 2010

**Netherlands**

GARDENA Nederland B.V.  
Postbus 50176  
1305 AD ALMERE

**Neth. Antilles**

Jonka Enterprises N.V.  
Sta. Rosa Weg 196  
P.O. Box 8200  
Curaçao

**New Zealand**

NYLEX New Zealand Limited  
Private Bag 94001  
South Auckland Mail Centre  
10 Offenhauser Drive  
East Tamaki, Manukau

**Norway**

GARDENA Norge A/S  
Postboks 214  
2013 Skjetten

**Poland**

GARDENA Polska Sp. z o.o.  
Szymanów 9 d  
05-532 Baniocza

**Portugal**

MARKT (Portugal), Lda.  
Recta da Granja do Marquês  
Edif. GARDENA  
Algueirão  
2725-596 Mem Martins

**Russia / Россия**

АО АМИДА ТТЦ  
ул. Мосфильмовская 66  
117330 Москва

**Singapore**

Variware  
Holland Road Shopping Centre  
227-A 1st Fl., Unit 29  
Holland Avenue  
Singapore 1027

**Slovenia / Croatia**

Silk d.o.o. Trgovina  
Brodišče 15  
1236 Trzin

**South Africa**

GARDENA South Africa (Pty.) Ltd.  
P.O. Box 11534  
Vorna Valley 1686

**Spain**

ANMI Andreu y Miriam S.A.  
Calle Pere IV, 111  
08018 Barcelona

**Sweden**

GARDENA Svenska AB  
Box 9003  
20039 Malmö

**Switzerland**

GARDENA Kress + Kastner AG  
Bitziberg 1  
8184 Bachenbülach

**Ukraine / Украина**

АОЗТ АЛЬЦЕСТ  
ул. Гайдара 50  
г. Киев 01033

**Turkey**

Dost Diş Ticaret  
Mümessillik A.Ş.  
Yeşilbağlar Mah. Başkent  
Cad. No. 26  
Pendik - İstanbul

**USA**

GARDENA  
3085 Shawnee Drive  
Winchester, VA 22604  
7955-20.960.01/0021  
GARDENA Kress + Kastner GmbH  
Postfach 27 47, D-89070 Ulm  
<http://www.gardena.com>