

5000 S Art. 1779

D Gebrauchsanweisung

Tauchpumpe

GB Operating Instructions

Submersible Pump

F Mode d'emploi

Pompe d'évacuation pour eaux claires

NL Gebruiksaanwijzing

Dompelpomp

S Bruksanvisning

Dränkbar Pump

I Istruzioni per l'uso

Pompa sommersa

E Manual de instrucciones

Bomba sumergible

P Instruções de utilização

Bomba submersível

DK Brugsanvisning

Dykpumpe

Bomba submersível 5000 S GARDENA

Bem vindo ao jardim da GARDENA ...



Leia atentamente as instruções de utilização e respeite as respectivas indicações. Utilize as presentes instruções a fim de se familiarizar com a bomba submersível, com a sua utilização correcta e com as instruções de segurança.



Por motivos de segurança, a bomba submersível não pode ser utilizada por crianças e jovens com idade inferior a 16 anos, nem por pessoas não familiarizadas com as instruções de operação.

→ Guarde bem estas instruções de operação.

Índice

1. Campo de aplicação da sua bomba submersível GARDENA	57
2. Para a sua segurança	58
3. Colocação em funcionamento	59
4. Utilização	60
5. Limpeza	61
6. Reparação de avarias	61
7. Colocação fora de serviço	62
8. Dados técnicos	62
9. Assistência	63

1. Campo de aplicação da sua bomba submersível GARDENA

Finalidade

As bombas submersíveis GARDENA foram concebidas para uso privado em sua casa e no jardim. As bombas devem ser utilizadas predominantemente para drenagem após inundações, transferência de líquidos, drenagem de cisternas, tirar água de poços e minas, drenagem de barcos e iates, como também para aerificação e circulação de água por um limitado espaço de tempo.

Substâncias a serem bombeadas

A bomba GARDENA submersível pode ser utilizada em águas limpas ou ligeiramente contaminadas – e com partículas até 5 mm de diâmetro, águas de piscinas (desde que a dosagem de aditivos esteja dentro das normas) e águas com sabão.

A bomba pode ser imersa completamente (encapsulamento estanque à água), podendo ser submersa até 9 m na substância a bombear.

A observar



Estas bombas submersíveis não foram concebidas para funcionamento de longa duração (ex. transferência contínua da águas) em lagos. Em caso de funcionamento contínuo o tempo de vida da sua bomba será bastante reduzido. Não devem ser bombeados com esta bomba líquidos ácidos, inflamáveis (ex. petróleo, gasolina, etc.), gordurosos, salgados e águas de casas de banho ou urinóis. A temperatura dos líquidos a bombear não deve exceder os 35 °C.

2. Para a sua segurança

Interruptor de protecção

De acordo com a DIN VDE 0100, bombas submersíveis em piscinas, lagos de jardins e fontes, devem ser operadas exclusivamente através de um interruptor de protecção contra falhas de corrente com uma corrente de falha nominal ≤ 30 mA.

No caso de estarem pessoas dentro da piscina ou no lago de jardim, a bomba não pode ser operada.

Devido a razões de segurança recomendamos, por princípio, operar a bomba submersível mediante um interruptor de protecção contra falhas de corrente (interruptor-FI) (DIN VDE 0100-702 e 0100-738).

→ Por favor contacte o seu electricista.

Ligação à rede eléctrica

De acordo com a DIN VDE 0620, os cabos de ligação à rede nunca devem ter um diâmetro inferior ao diâmetro das mangueiras de borracha com a identificação H05 RNF. O comprimento do cabo deve ser de 10 m.

As indicações na placa de identificação devem coincidir com as da rede eléctrica.

→ Certifique-se se as ligações eléctricas estão em local seco e seguro.

Proteja a ficha e o cabo da corrente eléctrica do calor, óleo e pontas aguçadas.

→ Ao desligar puxe pela ficha não pelo cabo da corrente eléctrica.

Não use o cabo da corrente eléctrica ou o do interruptor flutuante para transportar ou pendurar a bomba. Quando submergir a bomba em poços ou minas use uma corda que deve ser atada a pega.

Cabos de extensão têm que estar de acordo com a norma DIN VDE 0620.

Inspecção visual

→ Antes de utilizar a bomba, controle o cabo de ligação à corrente e a ficha.

→ Observe o nível mínimo de água e altura máxima de escoamento (ver 8. Dados técnicos).

Uma bomba danificada não deve ser usada.

→ Em caso de avaria é absolutamente necessário que a bomba seja reparada pelo representante GARDENA.

Operação manual

Caso a alimentação do líquido a bombear pare, deve desligar-se imediatamente a bomba.

→ Monitorizar sempre a bomba na operação manual.

Instruções de utilização

→ Antes da colocação em serviço, desimpeça a tubagem de saída.

O funcionamento em seco acelera o processo de desgaste, assim deve ser evitado. A bomba deve ser imediatamente desligada quando já não bombear mais líquido.

A bomba não deve funcionar mais de 10 minutos com a saída de água tapada.

Areias e outros materiais abrasivos no líquido aumentam o desgaste da bomba e reduzem a sua capacidade de escoamento.

A bomba está equipada com uma válvula automática para saída de ar cuja função é eliminar as bolhas de ar dentro da bomba.

Dentro do lago, a bomba deve ser colocada, por exemplo, por cima de um tijolo.

Protecção térmica do motor

A bomba desliga-se automaticamente, quando está sobre aquecida, por meio de um termostato instalado no seu interior. Depois de voltar à temperatura normal, o motor ligar-se à automaticamente (razões e soluções à ver 6. Avarias).

Dispositivo de ventilação automático

O dispositivo de ventilação retira acumulações de ar eventualmente existentes dentro da bomba. Se o nível da água descer abaixo da válvula de saída ④, alguma água sairá por esta válvula. Isto não é defeito da sua bomba, mas antes para evacuar o ar de dentro da bomba.

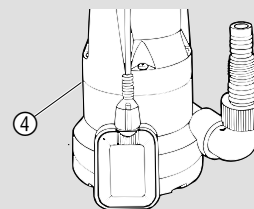

3. Colocação em funcionamento

Diâmetro da mangueira	13 mm (1/2") 15 mm (5/8") 19 mm (3/4")	25 mm (1")	32 mm (5/4")	
Ligação de mangueira do conector universal ⑦	Conexão da mangueira	Cortar o niple superior na posição ⑤.	Não cortar nenhum niple.	Cortar os dois niples superiores na posição ⑥.

Para os diâmetros de mangueira de 13 mm a 19 mm são necessários os conjuntos de ligação seguintes:

13 mm (1/2"): **jogo de ligação de bomba GARDENA Art. Nº 1750**

15 mm (5/8"): **ligação GARDENA Art. Nº 902 e ligação rápida para mangueiras Art. Nº 916**

19 mm (3/4"): **jogo de ligação de bomba GARDENA Art. Nº 1752**

O aproveitamento óptimo da capacidade de trasfega é atingido, utilizando uma mangueira de 32 mm (5/4").

Ligação da mangueira:

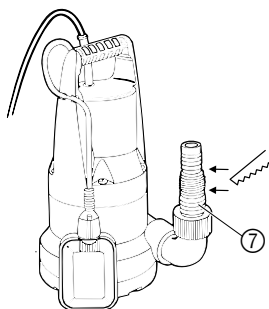

O conector universal ⑦ permite a conexão de todas as mangueiras da tabela atrás indicada.

1. Corte o niple não necessário do conector universal ⑦, de acordo com o tipo de conexão da mangueira.
2. Aparafuse o conector universal ⑦ à bomba.
3. Ligue a mangueira ao conector universal ⑦.

Em caso de mangueiras de 32 mm (5/4") e 25 mm (1") recomendamos a fixação adicional com uma **braçadeira aparafusável GARDENA Art. Nº 1591**.

Apenas para a mangueira de 13 mm (1/2"):

Para que, após a bombagem, o conteúdo da mangueira de saída não reflua, passando pela bomba, pode equipar-se o conector universal ⑦ com uma **válvula de regulação GARDENA Art. Nº 977**, que pode ser encomendada na assistência técnica da GARDENA.

4. Utilização

Operação automática:

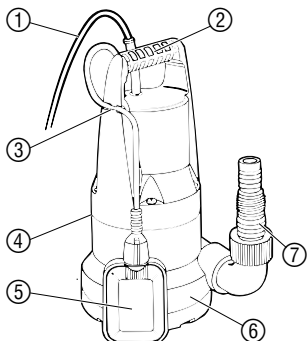

Para que a bomba aspire, a altura da água a aspirar deve ter, no mínimo, 45 mm.

Logo que o nível de água tiver ultrapassado a altura de activação, o interruptor flutuante ⑤ ligará a bomba automaticamente e a água será evacuada por bombagem.

Logo que o nível de água for inferior à altura de desactivação, o interruptor flutuante ⑤ desligará a bomba automaticamente.

1. Coloque a bomba na água para que não possa tombar – ou – faça submergir a bomba num poço ou numa fonte, mediante um cabo fixado a pega de transporte ②.

O interruptor flutuante ⑤ deve ficar livremente móvel na operação automática.

2. Insira a ficha de rede do cabo de alimentação ① na tomada da rede eléctrica.

Regular a altura de activação e de desactivação:

A altura máxima de activação e a altura mínima de desactivação (veja 8. Dados técnicos) podem ser adaptadas.

→ Empurre o cabo do interruptor flutuante ⑤ para dentro da fixação do interruptor flutuante ③.

Seleccionar o comprimento do cabo não demasiado comprido ou curto, para que a activação/desactivação do interruptor flutuante fique garantida.

- Quanto mais curto for o cabo, entre o interruptor flutuante ⑤ e a fixação do interruptor flutuante ③, tanto mais baixa será a altura de activação, e tanto mais alta a altura de desactivação.

Operação manual:

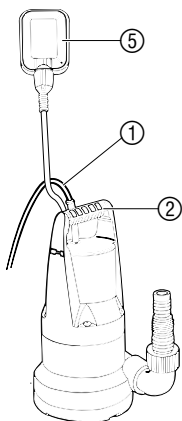

A bomba permanece em serviço continuamente, por que o interruptor flutuante foi ligado em ponte.

1. Coloque a bomba na água para que não possa tombar – ou – faça submergir a bomba num poço ou numa fonte, mediante um cabo fixado a pega de transporte ②.
2. Insira a ficha de rede do cabo de alimentação ① na tomada da rede eléctrica.
3. Fixar o interruptor flutuante ⑤ verticalmente para cima (com o cabo virado para baixo).

Enquanto o interruptor flutuante estiver na sua posição vertical, virado para cima, a bomba ficará em operação, independentemente do nível da água.

A altura de água residual de aproximadamente 5 mm será atingida apenas na operação manual, porque na operação automática, o interruptor flutuante terá desligado já anteriormente a bomba.

5. Limpeza

Lavagem da bomba:

As bombas GARDENA funcionam bastante tempo sem manutenção.

Após ter bombeado água de piscina com cloro ou outros líquidos que deixem resíduos deve limpar a bomba com água limpa.

Limpeza do pé de aspiração e da turbina:

Atenção! Choques eléctricos!
Existe o perigo de lesões corporais devido à electricidade.

→ Antes de limpar o pé de aspiração e a turbina, retire a bomba da rede.

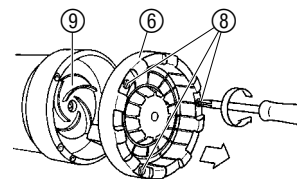

1. Desaparafuse os 3 parafusos de fenda em cruz ⑧ e retire o pé de aspiração ⑥ da bomba.
2. Limpe o pé de aspiração ⑥ e a turbina ⑨.
3. Coloque o pé de aspiração ⑥ de novo e rode os parafusos de fenda em cruz ⑧ para dentro.

Por razões de segurança uma turbina danificada ⑨ só pode ser trocada pelo representante GARDENA.

6. Reparação de avarias

Problema	Causa provável	Solução
Bomba está a funcionar mas não sai o líquido bombeado.	O ar não pode sair, porque a saída de pressão está fechada. Bolha de ar na base de sucção.	→ Abra a saída se pressão está fechada. → Espere no máximo 60 segundos até a bomba evacuar automaticamente o ar pela válvula de saída. Se necessário desligue e ligue novamente a bomba.
	Turbina obstruída.	→ Desligue a bomba da corrente e limpe a turbina (veja a secção 5. Limpeza).
	Quando liga a bomba o nível da água está abaixo do nível mínimo.	→ Coloque a bomba mais fundo.
Bomba não arranca ou subitamente para durante o funcionamento.	Bomba desligou-se automaticamente devido ao sobre aquecimento.	→ Desligue a bomba da corrente e limpe a turbina (veja a secção 5. Limpeza). Observe se a temperatura do líquido aspirado é superior a 35°C.

Problema	Causa provável	Solução
Bomba não arranca ou subitamente para durante o funcionamento.	Não há corrente eléctrica.	→ Verifique os fusíveis e ligações eléctricas.
	Partículas de sujidade estão bloqueadas na base de sucção.	→ Desligue a bomba da corrente e limpe a base de sucção (veja a secção 5. Limpeza).
A bomba funciona, mas subitamente baixa o seu rendimento.	Base de sucção obstruída.	→ Desligue a bomba da corrente e limpe a base de sucção (veja a secção 5. Limpeza).



Atenção!

Reparações eléctricas devem ser apenas feitas pelo representante GARDENA.

Se o mau funcionamento persistir, ou por qualquer outro problema, por favor contacte um centro de Serviços GARDENA.

7. Colocação fora de serviço

Armazenagem Em caso de perigo de geadas, guarde a bomba num local ao abrigo de geadas.

8. Dados técnicos

Tipo	5000 S (Art. 1779)
Potência	200 W
Capacidade débito máxima	5.000 l/h
Pressão máxima	0,5 bar
Altura máxima de sucção	5 m
Altura máxima de escoamento	9 m
Aspiração plana até cerca de	5 mm
Dimensão máxima de impurezas bombeáveis	5 mm
Cabo da corrente eléctrica	10 m H05 RNF
Ligação entre bomba e mangueira	32 mm (5/4") / 25 mm (1") niples graduados, opção com as peças do sistema da mangueira de água GARDENA
Nível mínimo de água para funcionamento	45 mm
Peso aprox.	4,0 kg
Temperatura máxima do líquido a bombear	35 °C
Voltagem / frequência de rede	230 V / 50 Hz

Tipo	5000 S (Art. 1779)
Nível de activação mín.	380 mm
Nível de desactivação mín./máx.	100 mm / 140 mm
Nível de ruído $L_{WA}^{1)}$	46 dB(A)

1) Método de medição de acordo com a NE 60335-1

Nível da activação / desactivação

O nível da activação e desactivação pode variar.

A altura da água residual (aspiração plana até cerca de 5 mm) será atingida apenas na operação manual (veja 4. Utilização).

Segurança e aprovação



As bombas submersíveis GARDENA são fabricadas de acordo com as correntes regulações de segurança eléctrica da aplicação da lei de segurança (GSG) e são inspeccionadas pelo TÜV (Instituto Alemão de vigilância técnica).

Características de performance

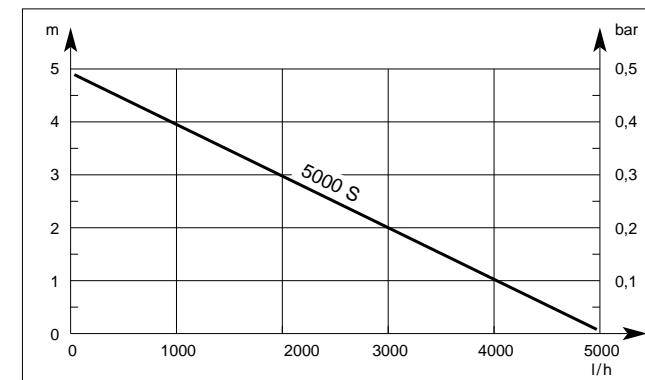

9. Assistência

Garantia

Os trabalhos de assistência executados sob garantia são gratuitos.

A GARDENA oferece a garantia legal (a partir da data da compra), para este produto. Esta garantia cobre essencialmente todos os defeitos do aparelho que se provem ser devido ao material ou falhas de fabrico. Dentro da garantia nós trocaremos ou repararemos o aparelho gratuitamente se as seguintes condições tiverem sido cumpridas:

- O aparelho foi utilizado de uma forma correcta e segundo os conselhos do manual de instruções.
- Nunca o proprietário, nem um terceiro, estranho aos serviços GARDENA, tentou reparar o aparelho.

A turbina sendo peça de desgaste não está coberta pela garantia.

Esta garantia do fabricante não afecta as existentes queixas de garantia contra o agente/vendedor.

Em caso de avaria deverá enviar o aparelho defeituoso, junto com o talão de compra e uma descrição da avaria, para a morada indicada no verso.

Responsabilidade sobre o produto

Queremos salientar que segundo a lei da responsabilidade do fabricante, nós não nos responsabilizaremos por danos causados pelo nosso equipamento, quando estes ocorram em decorrência de reparações inadequadas ou da substituição de peças por peças não originais da GARDENA, ou peças não autorizadas. A responsabilidade tornar-se-á nula também depois de reparações realizadas por oficinas não autorizadas pela GARDENA. Esta restrição valerá também para peças adicionais e acessórios.

Certificado de conformidade da UE

Os abaixo mencionados

GARDENA Kress + Kastner GmbH · Hans-Lorenser-Straße 40 · D-89079 Ulm

Por este meio certificam que ao sair da fábrica o aparelho abaixo mencionado está de acordo com as directrizes harmonizadas da UE, padrões de segurança e de produtos específicos.

Este certificado ficará nulo se a unidade for modificada sem a nossa aprovação.

Descrição do aparelho:	Bomba submersível	
Tipo:	5000 S	
Art. Nº:	1779	
Directrizes da UE:	Directrizes para maquinaria 98/37/CE Compatibilidade electromagnética 89/336/CE Directiva para baixa voltagem 73/23/CE Directiva 93/68/CE	
Harmoniosas NE:	NE 292-1 NE 292-2 NE 60335-1 NE 60335-2-41	Ulm, 29.05.2001 
Ano de marcação pela CE:	2001	Thomas Heint Director Técnico

Deutschland

GARDENA Kress + Kastner GmbH
GARDENA Service
Hans-Lorenser-Straße 40
D-89079 Ulm
Produktfragen: (07 31) 490-123
Reparaturen: (07 31) 490-290

Argentina

Argensem S.A.
Venezuela 1075
(1618) El Talar - Buenos Aires

Australia

NYLEX Corporation Ltd.
25-29 Nepean Highway
P.O. Box 68
Mentone, Victoria 3194

Austria

GARDENA Österreich Ges. m.b.H.
Stettnerweg 11-15
2100 Korneuburg

Belgium

MARKT (Belgium) NV/SA
Sterrebeekstraat 163
1930 Zaventem

Brazil

M. Cassab
Av. das Nações Unidas, 20.882
Santo Amaro, CEP 04795-000
São Paulo - S.P.

Bulgaria / България

ДЕНЕКС ООД
бул. „Черни връх“ 43
София 1407

Canada

GARDENA Canada Ltd.
100, Summerlea Road
Brampton, Ontario
Canada L6T 4X3

Chile

Antonio Martinic Y CIA. LTDA.
Gilberto Fuenzalida 185 Loc.
Las Condes - Santiago de Chile

Costa Rica

Compania Exim
Euroiberoamericana S.A.
350 Sur del Automercado
Los Yoses
San Pedro

Cyprus

FARMOKIPIKI LTD
P.O. Box 7098
74, Digeni Akrita Ave.
1641 Nicosia

Czech Republic

GARDENA spol. s.r.o.
Řípská 20
62700 Brno

Denmark

GARDENA Danmark A/S
Naverland 8
2600 Glostrup

Finland

Habitec Oy
Martinkyläntie 52
01720 Vantaa

France

GARDENA France
Service Après-Vente
BP 50080
95948 ROISSY CDG Cedex

Great Britain

GARDENA UK Ltd.
27-28 Brenkley Way
Blezard Business Park
Seaton Burn
Newcastle upon Tyne
NE13 6DS

Greece

Agrokip G. Psomadopoulos & Co.
20, Lykourgou str.
Kallithea - Athens

Hungary

GARDENA Magyarország Kft.
Késmárk utca 22
1158 Budapest

Iceland

Heimilistaeki hf
Saetun 8
P.O. Box 5340
125 Reykjavik

Republic of Ireland

Michael McLoughlin & Sons
Hardware Limited
Long Mile Road
Dublin 12

Italy

GARDENA Italia S.r.l.
Via Donizetti 22
20020 Lainate (Mi)

Japan

KAKUDAI Mfg. Co. Ltd.
1-4-4, Itachibori Nishi-ku
Osaka 550

Luxembourg

Magasins Jules Neuberg
Grand Rue 30
Case Postale No. 12
Luxembourg 2010

Netherlands

GARDENA Nederland B.V.
Postbus 50176
1305 AD ALMERE

Neth. Antilles

Jonka Enterprises N.V.
Sta. Rosa Weg 196
P.O. Box 8200
Curaçao

New Zealand

NYLEX New Zealand Limited
Private Bag 94001
South Auckland Mail Centre
10 Offenhauser Drive
East Tamaki, Manukau

Norway

GARDENA Norge A/S
Postboks 214
2013 Skjetten

Poland

GARDENA Polska Sp. z o.o.
Szymanów 9 d
05-532 Baniocza

Portugal

MARKT (Portugal), Lda.
Recta da Granja do Marquês
Edif. GARDENA
Algueirão
2725-596 Mem Martins

Russia / Россия

АО АМИДА ТТЦ
ул. Мосфильмовская 66
117330 Москва

Singapore

Variware
Holland Road Shopping Centre
227-A 1st Fl., Unit 29
Holland Avenue
Singapore 1027

Slowenia / Croatia

Silk d.o.o. Trgovina
Brodišče 15
1236 Trzin

South Africa

GARDENA South Africa (Pty.) Ltd.
P.O. Box 11534
Vorna Valley 1686

Spain

ANMI Andreu y Miriam S.A.
Calle Pere IV, 111
08018 Barcelona

Sweden

GARDENA Svenska AB
Box 9003
20039 Malmö

Switzerland

GARDENA Kress + Kastner AG
Bitziberg 1
8184 Vachenbülach

Ukraine / Украина

АОЗТ АЛЬЦЕСТ
ул. Гайдара 50
г. Киев 01033

Turkey

Dost Diş Ticaret Müessillik A.Ş.
Yeşilbağlar Mah. Başkent
Cad. No. 26
Pendik - İstanbul

USA

GARDENA
3085 Shawnee Drive
Winchester, VA 2260

1779-20.960.04/0021
GARDENA Kress + Kastner GmbH
Postfach 27 47, D-89070 Ulm
<http://www.gardena.com>