

Art. 884
Art. 885

D Gebrauchsanweisung
Rückenspritzgerät 12 l

GB Operating Instructions
Backpack Sprayer 12 l

F Mode d'emploi
Pulvérisateur à dos 12 l

NL Gebruiksaanwijzing
Rugsproeier 12 l

S Bruksanvisning
Tryckspruta 12 l

I Istruzioni per l'uso
Irroratore a spalla 12 l

E Manual de instrucciones
Pulverizador de mochila de 12 l

P Instruções de utilização
Pulverizador de pressão portátil 12 l

DK Brugsanvisning
Rygspøjtteapparat 12 l

Pulverizador de mochila GARDENA de 12 l

Bienvenido al jardín GARDENA...



Lea atentamente este manual de instrucciones y tenga en cuenta sus advertencias. Familiarícese con el uso correcto y las advertencias de seguridad del pulverizador de mochila.



Por motivos de seguridad, no deben utilizar el pulverizador de mochila personas menores de 16 años ni personas que no hayan leído este manual de instrucciones.

→ Guarde este manual de instrucciones en un lugar seguro.

Índice de materias

1. Aplicaciones para su pulverizador de mochila GARDENA ...	43
2. Por su seguridad	44
3. Montaje	44
4. Manejo	45
5. Mantenimiento	46
6. Eliminación de averías	47
7. Puesta fuera de servicio	48
8. Accesorios suministrables	48
9. Datos técnicos	48
10. Servicio	48

1. Aplicaciones para su pulverizador de mochila GARDENA

Aplicaciones

El pulverizador de mochila GARDENA está previsto para rociar sustancias líquidas que no contengan disolventes como plaguicidas¹⁾, herbicidas¹⁾, fertilizantes¹⁾, limpiacristales¹⁾, ceras y anti-oxidantes para coche¹⁾ dentro de casa o en el jardín.

No se debe utilizar en instalaciones públicas, parques y campos de deportes, ni tampoco en agricultura o silvicultura.

La observancia del manual de instrucciones adjuntado por el fabricante es condición indispensable para poder utilizar correctamente el pulverizador de mochila.

1) Según la ley sobre pesticidas y productos de limpieza, sólo se pueden usar sustancias permitidas (de venta en comercios especializados autorizados).

A observar:



Con el pulverizador de mochila GARDENA sólo se pueden rociar las sustancias mencionadas por el fabricante; de lo contrario, existe riesgo de lesiones físicas. Tampoco se pueden utilizar ácidos, desinfectantes ni impregnantes.

Se recomienda utilizar únicamente los pesticidas permitidos por el Centro Alemán de Investigaciones Biológicas para Agricultura y Silvicultura (BBA). En el momento de fabricar el pulverizador de mochila, GARDENA no tiene constancia de que los pesticidas permitidos por la BBA dañen el material del aparato.

Cuando se rocíen insecticidas, herbicidas, fungicidas u otras sustancias líquidas para pulverizar para las que el fabricante haya previsto medidas de protección especiales, se deberán aplicar dichas medidas.

2. Por su seguridad

Peligro de lesiones físicas:



- No abrir nunca el pulverizador de mochila ni desenroscar la empuñadura de la boquilla mientras el pulverizador de mochila se encuentre bajo presión.
- Antes de abrir el pulverizador de mochila, evacuar la presión residual pulsando el botón de la empuñadura de la boquilla.

Limpieza:



- Después de cada uso, evacuar la presión residual, vaciar el depósito, limpiarlo a fondo y aclararlo con agua limpia. A continuación, dejar abierto el pulverizador de mochila para que se seque (véase 5. Mantenimiento).
- Para evitar posibles reacciones químicas, el pulverizador de mochila se debe limpiar para que no queden restos de las sustancias rociadas.
- No utilizar nunca detergentes que contengan disolventes ni bencina, ya que son incompatibles con los materiales utilizados.

Manejo:

- Antes de cada uso, comprobar si el pulverizador de mochila ha sufrido algún daño.

No dejar nunca sin vigilancia el pulverizador de mochila con la bomba llena y bajo presión ni tampoco parado durante mucho tiempo.

→ Mantener alejados a los niños del pulverizador de mochila. Usted es el responsable de los daños ocasionados a terceras personas.

- No exponer el pulverizador de mochila a temperaturas altas.

En la tapa del depósito hay una válvula compensadora. Esta válvula deja entrar aire para compensar la presión y a la vez evita que salga líquido al inclinar el pulverizador de mochila.

3. Montaje

Montaje de la correa:

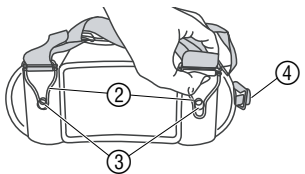
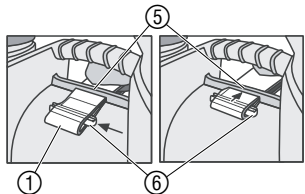

1. Tirar del extremo sin costuras de la correa ① y pasarlo aprox. 2 o 3 cm por las trabillas de metal ②.
2. Tirar de la correa ① y pasarla por la abertura ⑤ que se encuentra debajo del asa de agarre, de modo que las trabillas ⑦ queden orientadas hacia delante.
3. Introducir el seguro ⑥ en la correa ① y en sentido lateral.
4. Tirar hacia atrás de la correa ① hasta que el seguro ⑥ impida que este soporte se desplace de su posición.
5. Tirar de las trabillas de metal ② hacia los salientes ③ del lado inferior del pulverizador de mochila hasta que la conexión encaje con un clic.
Si el usuario es diestro, la boquilla ④ debe quedar a la izquierda. La boquilla se podrá manejar con la mano derecha.

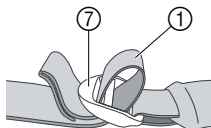
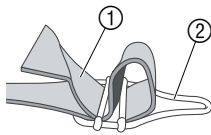

Montaje de la boquilla:

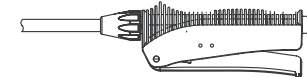
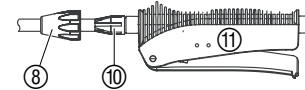
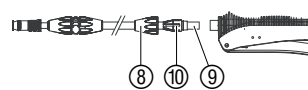

Montaje de la boquilla en la empuñadura:

1. Insertar la boquilla ⑨ hasta el tope de la empuñadura de la boquilla ⑪.
2. Insertar el enganche de la boquilla ⑩ hasta el tope en la empuñadura de la boquilla ⑪.
3. Enroscar la boquilla ⑨ con la tuerca de unión ⑧ en la empuñadura ⑪ con la mano (no utilizar alicates).

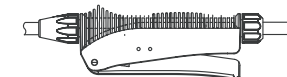
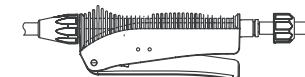
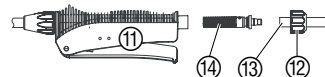

Montaje de la empuñadura de la boquilla en la manguera:

4. Colocar la tuerca de unión ⑫ sobre la manguera ⑬.
5. Colocar el filtro ⑭ en la empuñadura ⑪.
6. Introducir la manguera ⑬ en el filtro ⑭.
7. Enroscar la manguera ⑬ con la tuerca de unión ⑫ en la empuñadura ⑪ con la mano (no utilizar alicates).

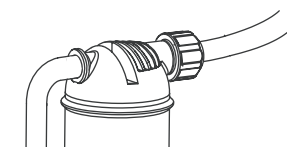
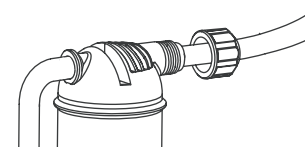
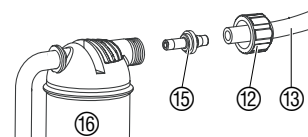

Montaje de la manguera en la bomba:

8. Colocar la tuerca de unión ⑫ sobre la manguera ⑬.
9. Introducir el elemento de unión ⑮ en la bomba ⑯.
10. Colocar la manguera ⑬ sobre el elemento de unión ⑮.
11. Enroscar la manguera ⑬ con la tuerca de unión ⑫ en la bomba ⑯ con la mano (no utilizar alicates).

4. Manejo

Llenado del depósito:

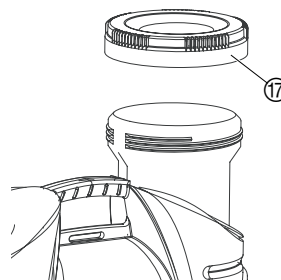

1. Mezclar bien el líquido que se va a rociar.
2. Desenroscar la tapa del depósito ⑰.
3. Llenar con líquido como máximo hasta la marca superior (12 litros).
Tener en cuenta las normas de seguridad y la dosificación correcta según los datos del fabricante de la sustancia que se vaya a rociar.
4. Volver a enroscar la tapa del depósito ⑰ con la mano (sin utilizar alicates).

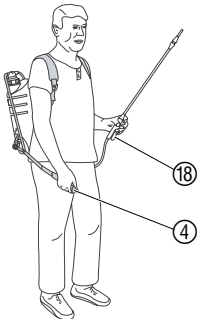
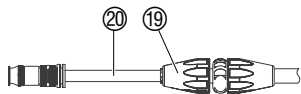
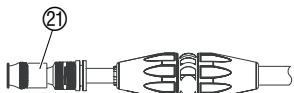
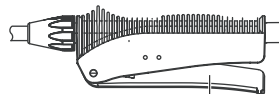
Rociado:**Ajuste de la boquilla de aspersión:****Ajuste del chorro aspersor:****5. Mantenimiento****Limpieza del pulverizador de mochila:**

18

17

22

23

Inspección a fondo:

1. Cargarse el pulverizador de mochila a la espalda.
2. Adaptar la longitud de la correa ① a las necesidades personales con ayuda de los dispositivos de ajuste de la correa ⑦.

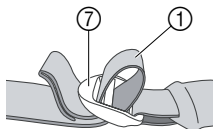

El extremo con costuras de la correa ya está unido de fábrica a los dispositivos de ajuste de la correa ⑦.

3. Presionar hacia abajo la palanca de la bomba ④ varias veces (unas 7 ó 9 veces) hasta que cueste presionar la palanca y se alcance una resistencia.
4. Presionar el botón ⑱ que hay en la empuñadura de la boquilla. *Se rocía el líquido.*
5. Soltar el botón ⑱ que hay en la empuñadura de la boquilla. *Se interrumpe el rociado.*

1. Aflojar la tuerca de unión ⑲.
2. Sacar la boquilla de aspersión ⑳ cuanto se desee.
3. Volver a apretar la tuerca de unión ⑲.

El chorro aspersor puede ir de chorro máximo (tobera abierta) a niebla fina (tobera cerrada).

→ Abrir o cerrar la tobera ㉑ según el chorro aspersor que se desee.

El pulverizador de mochila se debe limpiar después de cada uso.

1. Pulsar el botón ⑱ que hay en la empuñadura de la boquilla y evacuar la presión a través de la boquilla de aspersión.
2. Desenroscar la tapa del depósito ⑰ y, si hay suciedad por fuera, limpiar bien la zona de la rosca y la junta tórica de la rosca ㉒.
3. Limpiar con agua clara el filtro de entrada ㉓ y la tapa del depósito ⑰.
4. Vaciar el depósito y llenarlo de agua limpia (si se considera necesario, añadir algún detergente).
5. Rociar con el pulverizador de mochila hasta que esté vacío. *De este modo, se limpian las válvulas y la tobera.*
6. Dejar el pulverizador de mochila abierto para que se seque.

No echar el líquido restante al alcantarillado público. Acudir a un sistema de eliminación municipal.

Después de 5 años de uso, se recomienda someter el pulverizador de mochila a una inspección a fondo (preferiblemente realizada por el Servicio técnico de GARDENA).

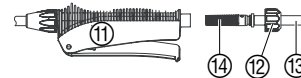
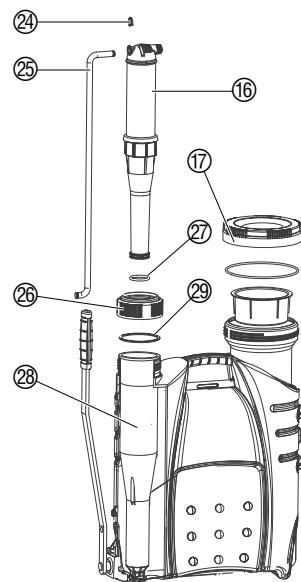
6. Eliminación de averías**Limpieza del filtro en la empuñadura de la boquilla:****Limpieza de la bomba:**

1. Sacar la tuerca de unión ⑫, sacar la manguera ⑬ con el filtro ⑭ de la empuñadura de la boquilla ⑪.
2. Limpiar el filtro ⑭ con agua limpia.
3. Volver a montar la empuñadura (véase 3. Montaje "Montaje de la empuñadura de la boquilla en la manguera").

Si después de limpiar el pulverizador de mochila no genera presión la bomba, se tiene que limpiar la bomba.

1. Quitar el anillo de seguridad ㉔ (por ejemplo, con un destornillador) y extraer la barra articulada ㉕ de la bomba ⑯.
2. Desenroscar el anillo de racor ㉖ y extraer la bomba ⑯.
3. Comprobar la junta tórica ㉗ de la bomba y, en caso necesario, cambiarla.
4. Extraer el elemento interior de la bomba ㉘ y la junta ㉙.
5. Limpiar todos los componentes de la bomba y las juntas con agua (y detergente).
6. Volver a montar la bomba en orden inverso de operaciones.

Al armar la bomba, prestar atención a que las juntas de la bomba estén correctamente montadas y no sean aplastadas.

Avería**Posible causa****Solución****La bomba no genera presión.**

La válvula de la tapa del depósito está atascada.

→ Limpiar la tapa del depósito.

Las mangueras que van a la bomba y a la empuñadura de la tobera no son estancas.

→ Apretar las mangueras a la bomba y a la empuñadura de la tobera.

La junta tórica ㉗ de la bomba no es estanca.

→ Limpiar la bomba y comprobar la junta tórica ㉗ y, en caso necesario, cambiarla.

El pulverizador de mochila no rocía, aunque hay presión, o el chorro aspersor no es satisfactorio.

La tobera está atascada.

→ Limpiar la tobera.

El filtro ⑭ de la empuñadura está atascado.

→ Limpiar el filtro de la empuñadura.

Cuesta abrir el depósito.

La presión en el interior del depósito es demasiado baja porque la válvula de la tapa del depósito ⑰ está obstruida.

→ Limpiar la tapa del depósito ⑰.

Si se detectan otras averías, ponerse en contacto con el Servicio técnico de GARDENA.

7. Puesta fuera de servicio

Almacenamiento del pulverizador de mochila:

El pulverizador de mochila se debe guardar en un lugar al que no puedan acceder los niños.

→ Si se va a almacenar el dispositivo durante un tiempo, aflojar la tapa del depósito, limpiar el pulverizador de mochila (véase **5. Mantenimiento**) y guardarlo en un lugar protegido contra las heladas.

8. Accesorios suministrables

Cono de atomización GARDENA Adaptador GARDENA	Evita que se asiente la niebla rociada.	Art. Nº 894 Art. Nº 884-00.610.00
Juego de juntas GARDENA	Para cambiar todas las juntas.	Art. Nº 884-00.901.00
Juego de juntas de vitón GARDENA	Para rociar líquidos especialmente agresivos.	Art. Nº 884-00.902.00

Los accesorios suministrables se pueden adquirir a través del Servicio técnico GARDENA.

9. Datos técnicos

Cantidad de llenado máx.	12 l
Largo de la boquilla de aspersión mín./máx.	70 / 115 cm
Largo de la manguera	125 cm
Presión de servicio permitida	3 bar
Temperatura de servicio permitida	35 °C

10. Servicio

Garantía

En caso de garantía, las prestaciones del servicio son gratuitas para usted.

Para este producto GARDENA concede una garantía de 2 años (a partir de la fecha de compra). Esta garantía se refiere a todos los defectos esenciales del producto que tengan de origen defectos de materiales o de fabricación. La garantía se efectúa mediante intercambio por un artículo en perfectas condiciones o mediante la reparación gratuita de la pieza enviada, según nuestro criterio, sólo en el caso de que se hayan cumplido los siguientes requisitos:

- El aparato fue manipulado correctamente y según la indicaciones del manual de instrucciones.
- Ni el cliente ni terceros intentaron repararlo.

Las piezas sujetas a desgaste, como son la junta de la bomba y el cojinete de la palanca de la bomba, están excluidas de la garantía.

Esta garantía del fabricante no afectará la existente entre el distribuidor/vendedor.

En caso de avería, envíe el aparato defectuoso, junto con el comprobante de compra y una descripción de la avería, franqueado, a la dirección de servicio indicada al dorso.

Responsabilidad de productos

Advertimos que conforme a la ley de responsabilidad de productos no nos responsabilizamos de daños causados por nuestros aparatos, siempre y cuando dichos daños hayan sido originados por arreglos o reparaciones indebidas, por recambios con piezas que no sean piezas originales GARDENA o bien piezas no autorizadas por nosotros, así como en aquellos casos en que la reparación no haya sido efectuada por un Servicio Técnico GARDENA o por un técnico autorizado. Lo mismo es aplicable para las piezas complementarias y accesorios.

Deutschland
GARDENA Holding AG
Service Center
Hans-Lorenser-Straße 40
D-89079 Ulm
Produktfragen: (07 31) 490-123
Reparaturen: (07 31) 490-290

Argentina
Argensem S.A.
Venezuela 1075
(1618) El Talar - Buenos Aires

Australia
NYLEX Consumer Division
76-88 Mills Road
P.O. Box 722
Braeside 3195
Melbourne, Victoria

Austria
GARDENA Österreich Ges. m.b.H.
Stettnerweg 11-15
2100 Korneuburg

Belgium
MARKT (Belgium) NV/SA
Sterrebeekstraat 163
1930 Zaventem

Brazil
M. Cassab
Av. das Nações Unidas, 20.882
Santo Amaro, CEP 04795-000
São Paulo - S.P.

Bulgaria / България
ДЕНЕКС ООД
Бул. "Г.М.Димитров" 16 ет.4
София 1797

Canada
GARDENA Canada Ltd.
100 Summerlea Road
Brampton, Ontario
Canada L6T 4X3

Chile
Antonio Martinic Y CIA. LTDA.
Gilberto Fuenzalida 185 Loc.
Las Condes - Santiago de Chile

Costa Rica
Compania Exim
Euroiberoamericana S.A.
Av. 12 bis Calle 16 y 18,
Bodegas Keith y Ramirez
San José

Cyprus
FARMOKIPIKI LTD
P.O. Box 7098
74, Digeni Akrita Ave.
1641 Nicosia

Czech Republic
GARDENA spol. s.r.o.
Řípská 20a, č.p. 1153
62700 Brno

Denmark
GARDENA Danmark A/S
Naverland 8
2600 Glostrup

Finland
Habitec Oy
Martinkyläntie 52
01720 Vantaa

France
GARDENA France
Service Après-Vente
BP 50080
95948 ROISSY CDG Cedex

Great Britain
GARDENA UK Ltd.
27-28 Brenkley Way
Blezard Business Park
Seaton Burn
Newcastle upon Tyne NE13 6DS

Greece
Agrokip G. Psomadopoulos & Co.
33 A, Ifestou str. – 194 00
Industrial Area Koropi
Athens

Hungary
GARDENA Magyarország Kft.
Késmárk utca 22
1158 Budapest

Iceland
Heimilistaeki hf
Saetun 8
P.O. Box 5340
125 Reykjavik

Republic of Ireland
Michael McLoughlin & Sons
Hardware Limited
Long Mile Road
Dublin 12

Italy
GARDENA Italia S.r.l.
Via Donizetti 22
20020 Lainate (Mi)

Japan
KAKUDAI Mfg. Co. Ltd.
1-4-4, Itachibori Nishi-ku
Osaka 550

Luxembourg
Magasins Jules Neuberg
Grand Rue 30
Case Postale No. 12
Luxembourg 2010

Netherlands
GARDENA Nederland B.V.
Postbus 50176
1305 AD ALMERE

Neth. Antilles
Jonka Enterprises N.V.
Sta. Rosa Weg 196
P.O. Box 8200
Curaçao

New Zealand
NYLEX New Zealand Limited
Private Bag 94001
South Auckland Mail Centre
10 Offenhauser Drive
East Tamaki, Manukau

Norway
GARDENA Norge A/S
Postboks 214
2013 Skjetten

Poland
GARDENA Polska Sp. z o.o.
Szymanów 9 d
05-532 Baniocza

Portugal
GARDENA, Lda.
Recta da Granja do Marquês
Edif. GARDENA
Algueirão
2725-596 Mem Martins

Russia / Россия
АО АМИДА ТТЦ
ул. Мосфильмовская 66
117330 Москва

Singapore
Variware
Holland Road Shopping Centre
227-A 1st Fl., Unit 29
Holland Avenue
Singapore 1027

Slowenia / Croatia
Silk d.o.o. Trgovina
Brodišče 15
1236 Trzin

South Africa
GARDENA South Africa (Pty.) Ltd.
P.O. Box 11534
Vorna Valley 1686

Spain
ANMI Andreu y Miriam S.A.
Calle Pere IV, 111
08018 Barcelona

Sweden
GARDENA Svenska AB
Box 9003
20039 Malmö

Switzerland
GARDENA Kress + Kastner AG
Bitzberg 1
8184 Vachenbülach

Ukraine / Украина
АОЗТ АЛЬЦЕСТ
ул. Гайдара 50
г. Киев 01033

Turkey
Dost Diş Ticaret Mümessilik A.Ş.
Yeşilbağlar Mah. Başkent
Cad. No. 26
Pendik - İstanbul

USA
GARDENA
3085 Shawnee Drive
Winchester, VA 22604

884-20.960.03/0031
© GARDENA Kress + Kastner GmbH
Postfach 27 47, D-89070 Ulm
<http://www.gardena.com>