

1500/1 Art. 1498

- D** **Gebrauchsanweisung**
Accu-Pumpe
-
- GB** **Operating Instructions**
Battery Pump
-
- F** **Mode d'emploi**
Pompe sur accu
-
- NL** **Gebruiksaanwijzing**
Accupomp
-
- S** **Bruksanvisning**
Batteridriven pump
-
- I** **Istruzioni per l'uso**
Pompa a batteria
-
- E** **Manual de instrucciones**
Bomba con acumulador
-
- P** **Instruções de utilização**
Bomba com acumulador
-
- DK** **Brugsanvisning**
Akku-pumpe

GARDENA Accupomp 1500/1

Welkom in de GARDENA tuin ...



Lees de gebruiksaanwijzing zorgvuldig en houd u aan de aanwijzingen daarin. Maak u aan de hand van de gebruiksaanwijzing vertrouwd met de accupomp, het juiste gebruik en de veiligheidsaanwijzingen.



Uit veiligheidsoverwegingen mogen kinderen onder de 16 jaar alsmede personen die niet met deze gebruiksaanwijzing vertrouwd zijn deze accupomp niet gebruiken.

→ Bewaar deze gebruiksaanwijzing zorgvuldig.

Inhoudsopgave

1. Inzetgebied van uw GARDENA accupomp	21
2. Voor uw veiligheid	21
3. Ingebruikname	22
4. Bediening	23
5. Onderhoud	24
6. Opheffen van storingen	25
7. Buitenbedrijfstelling	25
8. Technische gegevens	26
9. Service	26

1. Inzetgebied van uw GARDENA accupomp

Doel

De GARDENA-accupomp is bedoeld voor particulier gebruik in huis- en hobbytuin. Hij is bedoeld voor het aftappen van regenwater (bijv. schoon, zoet water) uit regentonnen, bijv. de GARDENA regenton.

De accupomp is ideaal voor gebruik van een broes, voor het leegmaken van regentonnen en kinderbadjes, en voor het gemakkelijk vullen van een gieter.

De pomp heeft een geheel waterdicht huis en wordt in het water gedompeld (max. dompediepte 1,5 meter).

Let op



Het is verboden zout water, vervuild water, bijtende, licht ontvlambare of explosieve stoffen (bijv. benzine, petroleum, nitroverdundmiddel), olie, stookolie en levensmiddelen te pompen.

De watertemperatuur mag niet hoger zijn dan 35 °C.

Let op! Wegens gevaar voor lichamelijk letsel, mag de accu niet gebruikt worden als energiebron voor andere apparaten.

De accupomp mag alleen met de meegeleverde accu gebruikt worden.

2. Voor uw veiligheid

→ Lees de veiligheidsinstructies op de accu !



Opgelet!
Kortsluiting – brandgevaar

→ Contacten niet met metalen delen overbruggen.

Accu en veiligheid



Brandgevaar!

- Laad de accu nooit in de buurt van zuren en licht ontvlambare materialen.



Explosiegevaar!

- Gooi de afgedankte accu in geen geval in open vuur.

De accu is niet waterdicht, kan echter bij regen aan de regenton opgehangen blijven.

De accuaansluiting mag niet voor het bevestigen of transporteren van de pomp gebruikt worden. Het indompelen of omhoogtrekken van de pomp moet via de telescoopbuis gebeuren. Alternatief kan hiertoe voor het indompelen, omhoogtrekken en vastzetten van de accupomp een touw aan de draaggreep bevestigd worden.

De accu mag uitsluitend met het meegeleverde laadapparaat NL12 geladen worden, omdat alleen dit zorgt voor een optimale technische afstemming tussen de accu en het laadapparaat. Gebruik van een ander laadapparaat kan tot schade en letsel leiden. Het gebruik van laadapparaten van derden leidt tot het vervallen van alle garantieclaims alsmede garantievergoedingen van de zijde van de fabrikant.

De accu niet direct na gebruik of verwarmd door de zon opladen.

- Eerst laten afkoelen.

Stel de accu tijdens het opladen niet bloot aan direct zonlicht.

- Laad de accu altijd los van de pomp.

De accu kan kapot gaan als hij helemaal leeg raakt.

- Lege accu direct laden.

Gebruik de accu uitsluitend voor de accupomp.

In extreme gevallen kan er een kleine hoeveelheid accuvloeistof vrijkomen, hetgeen geen defect inhoudt.

Ga, indien deze situatie zich voor doet en het accuhuis dus niet meer dicht is als volgt te werk:

1. Lichaamsdeel dat met accuvloeistof in aanraking gekomen is onmiddellijk met water en zeep wassen.
2. Accuvloeistof met azijn of citroensap neutraliseren.
3. Indien er accuvloeistof in een oog is gekomen, oog minimaal 10 minuten met helder water spoelen. Raadpleeg vervolgens onmiddellijk uw huisarts.

Visuele controle

Onderwerp de accupomp (in het bijzonder het aansluitnoer) steeds voor gebruik aan een visuele controle.

Een beschadigde pomp mag niet gebruikt worden. De pomp bij schade absoluut door de GARDENA-service laten controleren.

Veiligheidsinstructies



Drooglopen maakt de pomp kapot!

- Als er geen vloeistof meer is om te pompen, de pomp direct uitzetten (draaischakelaar op "0" zetten).

- Houd de minimale waterstand volgens de pompgegevens in de gaten.

Pomp niet tegen gesloten drukzijde laten lopen.

Elektronische veiligheidsschakelaar

Bij overbelasting van de pomp wordt door de thermische veiligheidsschakelaar de accu automatisch uitgeschakeld. De motor start na afkoeling vanzelf weer (zie **6. Opheffen van storingen**).

Automatische ontluchting

De pomp heeft een ontluchtingsventiel. Dit ontluchtingsventiel heeft de functie een eventueel aanwezige luchtbel in de pomp te verwijderen.

3. Ingebruikname

Voor de aansluiting van een tuinslang raden wij het gebruik aan van een GARDENA-slangstuk: **art. (2)915/2025** voor 13 mm (1/2"), **art. (2)916/2026** voor 16 mm (5/8") en **art. 2817** voor 19 mm (3/4").

De 1/2"-slang mag niet langer dan 20 meter zijn.

Bij gebruik van 19-mm-(3/4")-slangen kan vergelijkenderwijze een hogere waterdruk (hogere gietprestatie) voor de aangesloten apparaten verwacht worden, veroorzaakt door minder wrijvingsverlies in de slangleiding.

Telescoopbuis op het reservoir instellen:

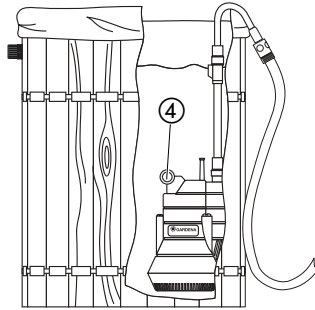

1. Telescoopbuis ① op de pomp schroeven.
2. Klemhuls ② van de telescoopbuis losmaken.
3. Steel telescoopbuis ③ op de hoogte van het reservoir instellen. De telescoopbuislengte kan tussen 39–62 cm ingesteld worden.
4. Klemhuls ② met de hand vastdraaien.

De lengte van de steel van de telescoopbuis ③ moet zo ingesteld worden dat de pomp de bodem van het reservoir niet aanraakt. Daardoor wordt vuil in het reservoir weg van de pomp gehouden.

Bij diepere waterreservoirs (max. 1,5 meter) moet een touw door de draaggreep ④ van de pomp geleid worden.

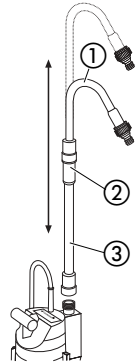

Complete Oplossing:

- (a) de GARDENA regenopvangfilter (art. nr. 3820/3821)
- (b) de GARDENA aansluit- en verbindingsset (art. nr. 3815)
- (c) het GARDENA deksel voor de regenton (art. nr. 3801/3805)
- (d) de GARDENA regenton (art. nr. 3800/3804)
- (e) de GARDENA Accupomp art. nr. 1498

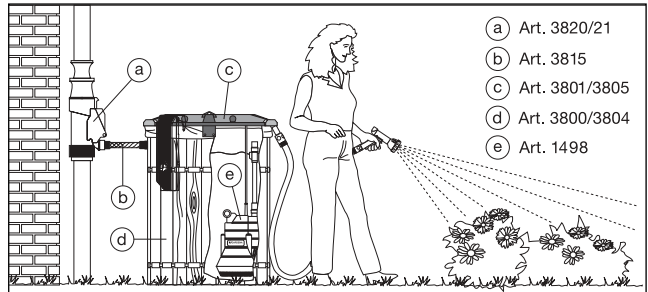

- (a) Art. 3820/21
- (b) Art. 3815
- (c) Art. 3801/3805
- (d) Art. 3800/3804
- (e) Art. 1498

Gebruik in ondiepe reservoirs:

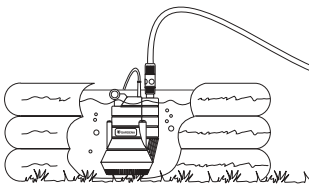

Als de accupomp in platte reservoirs, bijv. voor het leegmaken van een kinderbadje, gebruikt wordt, kan de telescoopbuis gedemonteerd en door het meegeleverde kraanstuk vervangen worden. De slangaansluiting 13 mm (1/2"), 16 mm (5/8") of 19 mm (3/4") vindt plaats via de Original GARDENA System slangstukken.

4. Bediening

Accu laden:

De accu mag alleen met de bijgeleverde netstroomadapter NL 12 of met het, via de GARDENA technische dienst verkrijgbare, solarpaneel art.nr. 7851-00.620.00 met oplaadkabel art.nr. 1498-20.600.22 opgeladen worden.

Tijdens het laden kan de pomp niet gebruikt worden!

De accu is om veiligheidsredenen af fabriek deels geladen. Voor de eerste ingebruikneming moet de accu opgeladen worden. Omdat deze NiCd-accu zichzelf ontladend, moet de accu na lange-termijn opslag weer helemaal opgeladen worden.

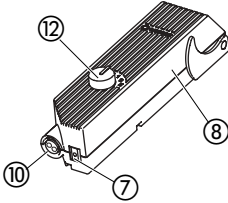
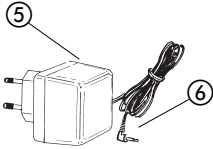

Water uit het reservoir pompen:

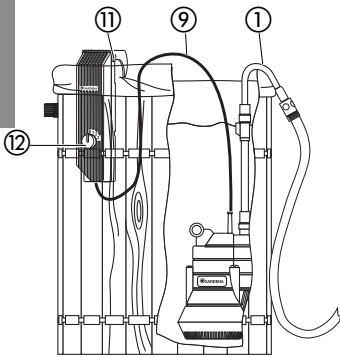

De buitenoppervlakken en de contacten van de accu moeten schoon en droog zijn voordat het laadapparaat aangesloten wordt.

1. Laadapparaat ⑤ in een contactdoos (230 V AC) steken.
2. Apparaatstekker ④ in de laadbus ⑦ van de accu ⑧ steken. Het laden begint.
3. Apparaatstekker ⑥ uit de volle accu trekken en het laadapparaat ⑤ uit het stopcontact halen.

Oplaadtijd ca. 24 uur voor de eerste oplading; vervolgens afhankelijk van het ontladingsniveau 12–24 uur.

De Accu krijgt zijn maximale prestatievermogen pas na meerdere (ca. 5) opladingen/ontladingen.

1. Aansluitkabel ⑨ van de pomp in de aansluitbus ⑩ van de opgeladen accu steken.
2. Pomp met telescoopbuis ① in het reservoir hangen.
3. Accu met de accuclip ⑪ buiten aan het reservoir hangen – of – tegen vallen in het reservoir beschermd aan de buitenkant bevestigen (bijv. aan de wand).
4. Draaischakelaar ⑫ van de accu naargelang gewenste toepassing op 1 tot 3 draaien. *De pomp pompt water.*

	Aanbevolen toepassing	Max. doorpomphoeveelheid / acculading	Max. accuduur
Positie (ux) 0: uit	-	-	-
Positie (ux) 1: laag	bijv. kinderbadje leegpompen	400 l *	60 min.
Positie (ux) 2: middel	bijv. gieten	330 l *	40 min.
Positie (ux) 3: hoog	bijv. tuingereedschapen schoonmaken	220 l *	20 min.

* Waarde is met een 20 meter (1/2")-slang met de GARDENA-broes art.1906 vastgesteld.

Bij het pompen wordt de accu warm. Dat is normaal en heeft geen invloed op de werking.

5. Onderhoud

Filter reinigen:

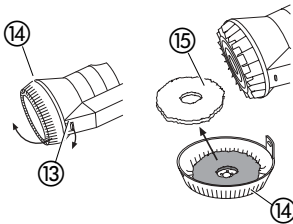

Accu reinigen:

De GARDENA accupomp werkt zo goed als onderhoudsvrij. Bij het pompen van vuil regenwater moet het filter regelmatig schoongemaakt worden.

De pomp mag niet zonder filter gebruikt worden!

1. Klepje ⑬ met de hand van het huis losmaken en de zuigvoet ⑭ erafhalen.
2. Filter ⑮ onder stromend water reinigen.
3. Filter ⑮ weer in de zuigvoet ⑭ plaatsen en de zuigvoet op de pomp drukken.

De accu nooit onder stromend water reinigen!

➔ De vuile accu met een zachte, droge doek reinigen.

6. Opheffen van storingen

Storing	Mogelijke oorzaak	Oplossing
Pomp loopt maar er komt geen vloeistof.	Lucht kan niet weg omdat persleiding gesloten is. (Er zitten knikken in drukslang.)	→ Persleiding openen (bijv. afsluitventiel, aansluitapparaten).
	Luchtbel in zuigvoet.	Max. ca. 60 seconden wachten tot de pomp zichzelf ontluicht heeft; eventueel uit/inschakelen.
	Zuigvoet/filter verstopt.	→ Filter reinigen (zie 5. Onderhoud).
	Waterspiegel bij ingebruikneming onder minimale waterstand.	→ Pomp dieper indompelen. Minimale waterstand is 5,5 cm.
Pomp begint niet of stopt plotseling tijdens werking.	Thermische veiligheidsschakelaar in de accu heeft de pomp uitgeschakeld.	→ Filter reinigen (zie 5. Onderhoud). De maximale Poeistoftemperatuur (35 °C) in de gaten houden.
	Stroomverbinding onderbroken.	→ Aansluitsnoer en elektrische steekverbindingen controleren.
Pomp loopt maar de hoeveelheid die gepompt wordt loopt plotseling terug.	Zuigvoet/filter verstopt.	→ Filter reinigen (zie 5. Onderhoud).
	Accu ontladen.	→ Accu laden (zie 4. Bediening).

Let op! De schroefverbinding van het pomphuis is verzegeld. Reparaties aan het elektrische gedeelte mogen alleen door de GARDENA Technische dienst uitgevoerd worden.

Bij andere storingen of voor service kunt u zich wenden tot de GARDENA technische dienst.

7. Buitenbedrijfstelling

Accupomp buiten gebruik zetten:

Om misbruik en ongevallen te voorkomen moet de accu altijd apart en los van de pomp opgeborgen worden.

1. Accupomp uit het reservoir halen en stekker loshalen.
2. Accu laden (zie **4. Bediening**)
3. Accu en pomp op een droge, vorstvrije plaats, buiten het bereik van kinderen opbergen.

Om de levensduur van de accu te verhogen moet de accu opgeladen opgeborgen worden.

Weggoien van de accu:

Deze accu's bevatten nikkel /cadmium-cellen. Als ze zijn opgebruikt, mogen ze niet met het normale huisvuil meegegeven worden, maar moeten ze op de juiste manier afgevoerd worden.



- Accu aan de handelaar teruggeven of de accu direct bij één van de op de achterzijde vermelde servicepunten teruggeven of inleveren als klein chemisch afval.

8. Technische gegevens

Artikel	Pomp	Accu
Nominaal vermogen	60 W	
Max. doorvoerhoeveelheid	1500 l/min (positie 2)	
Max. druk/opvoerhoogte	1,1 bar/11 m (positie 2)	
Max. dompediepte	1,5 m	
Minimale waterstand bij ingebruikname	ca. 5,5 cm	
Gewicht	1,3 kg (zonder telescoopbuis)	0,8 kg
Max.temperatuur doorvoervloeistof	35 °C	
Spanning / frequentie		12 V (NiCd) / 1,8 Ah
Aantal keer op te laden		Max. 1000 maal

9. Service

Garantie

Bij garantie is de service gratis.

GARDENA geeft op dit product 2 jaar garantie (vanaf de aankoopdatum). Deze garantie heeft betrekking op alle wezenlijke defecten aan het toestel, die aanwijsbaar op materiaal- of fabricagefouten berusten. Garantie vindt plaats door de levering van een vervangend apparaat of door de gratis reparatie van het ingestuurde apparaat, naar onze keuze, indien aan de volgende voorwaarden is voldaan:

- Het apparaat werd vakkundig en volgens de adviezen in de gebruiksaanwijzing behandeld.
- Noch de koper, noch een derde persoon heeft getracht het apparaat te repareren.

De slijtonderdelen loopwiel en filter zijn van de garantie uitgesloten.

Deze garantie van de producent heeft geen betrekking op de ten aanzien van de handelaar/ verkoper bestaande aansprakelijkheid.

Stuur in geval van storing het defecte apparaat samen met de (h. pie) kassabon en een beschrijving van de storing gefrankeerd op naar het op de achterzijde aangegeven serviceadres. Na reparatie sturen wyhet apparaat franco aan u retour.

<p>D <i>Produkthaftung</i></p>	<p>Wir weisen ausdrücklich darauf hin, dass wir nach dem Produkthaftungsgesetz nicht für durch unsere Geräte hervorgerufene Schäden einzustehen haben, sofern diese durch unsachgemäße Reparatur verursacht oder bei einem Teileaustausch nicht unsere originale GARDENA Teile oder von uns freigegebene Teile verwendet wurden und die Reparatur nicht vom GARDENA Service oder dem autorisierten Fachmann durchgeführt wird. Entsprechendes gilt für Ergänzungsteile und Zubehör.</p>
<p>GB <i>Product Liability</i></p>	<p>We expressly point out that, in accordance with the product liability law, we are not liable for any damage caused by our units if it is due to improper repair or if parts exchanged are not original GARDENA parts or parts approved by us, and, if the repairs were not carried out by a GARDENA Service Centre or an authorised specialist. The same applies to spare parts and accessories.</p>
<p>F <i>Responsabilité</i></p>	<p>Nous vous signalons expressément que GARDENA n'est pas responsable des dommages causés par ses appareils, dans la mesure où ces dommages seraient causés suite à une réparation non conforme, dans la mesure où, lors d'un échange de pièces, les pièces d'origine GARDENA n'auraient pas été utilisées, ou si la réparation n'a pas été effectuée par le Service Après-Vente GARDENA ou l'un des Centres SAV agréés GARDENA. Ceci est également valable pour tout ajout de pièces et d'accessoires autres que ceux préconisés par GARDENA.</p>
<p>NL <i>Productaansprakelijkheid</i></p>	<p>Wij wijzen er nadrukkelijk op, dat wij op grond van de wet aansprakelijkheid voor producten niet aansprakelijk zijn voor schade ontstaan door onze apparaten, indien deze door onvakkundige reparatie veroorzaakt zijn, of er bij het uitwisselen van onderdelen geen gebruik gemaakt werd van onze originele GARDENA onderdelen of door ons vrijgegeven onderdelen en de reparatie niet door de GARDENA technische dienst of de bevoegde vakman uitgevoerd werd. Ditzelfde geldt voor extra-onderdelen en accessoires.</p>
<p>S <i>Produktansvar</i></p>	<p>Tillverkaren är inte ansvarig för skada som orsakats av produkten om skadan beror på att produkten har reparerats felaktigt eller om, vid reparation eller utbyte, andra än Original GARDENA reservdelar har använts. Samma sak gäller för kompletteringsdelar och tillbehör.</p>
<p>I <i>Responsabilità del prodotto</i></p>	<p>Si rende espressamente noto che, conformemente alla legislazione sulla responsabilità del prodotto, non si risponde di danni causati da nostri articoli se originati da riparazioni eseguite non correttamente o da sostituzioni di parti effettuate con materiale non originale GARDENA o comunque da noi non approvato e, in ogni caso, qualora l'intervento non venga eseguito da un centro assistenza GARDENA o da personale specializzato autorizzato. Lo stesso vale per le parti complementari e gli accessori.</p>
<p>E <i>Responsabilidad de productos</i></p>	<p>Advertimos que conforme a la ley de responsabilidad de productos no nos responsabilizamos de daños causados por nuestros aparatos, siempre y cuando dichos daños hayan sido originados por arreglos o reparaciones indebidas, por recambios con piezas que no sean piezas originales GARDENA o bien piezas no autorizadas por nosotros, así como en aquellos casos en que la reparación no haya sido efectuada por un Servicio Técnico GARDENA o por un técnico autorizado. Lo mismo es aplicable para las piezas complementarias y accesorios.</p>
<p>P <i>Responsabilidade sobre o produto</i></p>	<p>Queremos salientar que segundo a lei da responsabilidade do fabricante, nós não nos responsabilizaremos por danos causados pelo nosso equipamento, quando estes ocorrerem em decorrência de reparações inadequadas ou da substituição de peças por peças não originais da GARDENA, ou peças não autorizadas. A responsabilidade tornar-se-à nula também depois de reparações realizadas por oficinas não autorizadas pela GARDENA. Esta restrição valerá também para peças adicionais e acessórios.</p>
<p>DK <i>Produktansvar</i></p>	<p>Vi gør udtrykkeligt opmærksom på at i henhold til produktansvarsloven er vi ikke ansvarlige for skader forårsaget af vores udstyr, hvis det er på grund af uautoriserede reparationer eller hvis dele er skiftet ud og der ikke er anvendt originale GARDENA dele eller dele godkendt af os, eller hvis reparationerne ikke er udført af GARDENA-service eller en autoriseret fagmand. Det samme gælder for ekstra udstyr og tilbehør.</p>

Pumpen-Kennlinie:

Performance characteristics

Courbes de performance

Prestatiegrafiek

Kapacitetskurva

Curva di rendimento

Curva característica de la bomba

Características de performance

Ydelses karakteristika

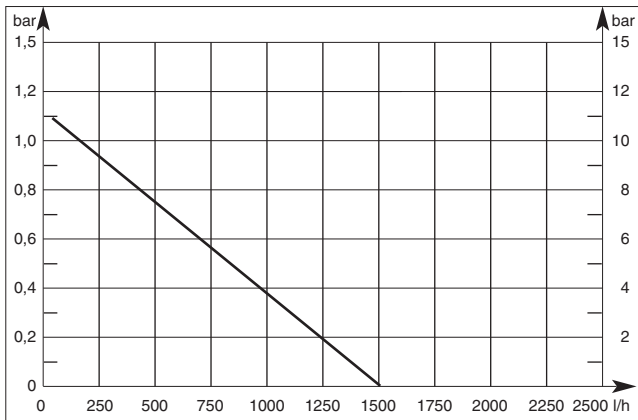

Deutschland

GARDENA Service
Hans-Lorenser-Straße 40
D-89079 Ulm
Produktfragen: (0731) 490-123
Reparaturen: (0731) 490-290

Argentina

Argensem S.A.
Venezuela 1075
(1618) El Talar - Buenos Aires

Australia

NYLEX Corporation Ltd.
25-29 Nepean Highway
P.O. Box 68
Mentone, Victoria 3194

Austria

GARDENA Österreich Ges. m.b.H.
Stettnerweg 11-15
2100 Korneuburg

Belgium

MARKT (Belgium) NV/SA
Sterrebeekstraat 163
1930 Zaventem

Brazil

M. Cassab
Av. das Nações Unidas, 20.882
Santo Amaro, CEP 04795-000
São Paulo - S.P.

Bulgaria / България

ДЕНЕКС ООД
Бул. "Г.М.Димитров" 16 ет.4
София 1797

Canada

GARDENA Canada Ltd.
100, Summerlea Road
Brampton, Ontario
Canada L6T 4X3

Chile

Antonio Martinic Y CIA. LTDA.
Gilberto Fuenzalida 185 Loc.
Las Condes - Santiago de Chile

Costa Rica

Compania Exim
Euroiberoamericana S.A.
350 Sur del Automercado
Los Yoses
San Pedro

Cyprus

FARMOKIPIKI LTD
P.O. Box 7098
74, Digeni Akrita Ave.
1641 Nicosia

Czech Republic

GARDENA spol. s.r.o.
Řípská 20a, č.p. 1153
62700 Brno

Denmark

GARDENA Danmark A/S
Naverland 8
2600 Glostrup

Finland

Habitec Oy
Martinkyläntie 52
01720 Vantaa

France

GARDENA France
Service Après-Vente
BP 50080
95948 ROISSY CDG Cedex

Great Britain

GARDENA UK Ltd.
27-28 Brenkley Way
Bleazard Business Park
Seaton Burn
Newcastle upon Tyne NE13 6DS

Greece

Agrokip G. Psomadopoulos & Co.
20, Lykourgou str.
Kallithea - Athens

Hungary

GARDENA Magyarország Kft.
Késmárk utca 22
1158 Budapest

Iceland

Heimilistaeki hf
Saetun 8
P.O. Box 5340
125 Reykjavik

Republic of Ireland

Michael McLoughlin & Sons
Hardware Limited
Long Mile Road
Dublin 12

Italy

GARDENA Italia S.p.A.
Via Donizetti 22
20020 Lainate (MI)

Japan

KAKUDAI Mfg. Co. Ltd.
1-4-4, Itachibori Nishi-ku
Osaka 550

Luxembourg

Magasins Jules Neuberg
Grand Rue 30
Case Postale No. 12
Luxembourg 2010

Netherlands

GARDENA Nederland B.V.
Postbus 50176
1305 AD ALMERE
Neth. Antilles
Jonka Enterprises N.V.
Sta. Rosa Weg 196
P.O. Box 8200
Curaçao

New Zealand

NYLEX New Zealand Limited
Private Bag 94001
South Auckland Mail Centre
10 Offenhauser Drive
East Tamaki, Manukau

Norway

GARDENA Norge A/S
Postboks 214
2013 Skjetten

Poland

GARDENA Polska Sp. z o.o.
Szymanów 9d
05-532 Baniocza

Portugal

MARKT (Portugal), Lda.
Recta da Granja do Marquês
Edif. GARDENA
Algueirão
2725-596 Mem Martins

Russia / Россия

АО АМИДА ТТЦ
ул. Мосфильмовская 66
117330 Москва

Singapore

Variware
Holland Road Shopping Centre
227-A 1st Fl., Unit 29
Holland Avenue
Singapore 1027

Slovenia / Croatia

Silk d.o.o. Trgovina
Brodišče 15
1236 Trzin

South Africa

GARDENA South Africa (Pty.) Ltd.
P.O. Box 11534
Vorna Valley 1686

Spain

ANMI Andreu y Miriam S.A.
Calle Pere IV, 111
08018 Barcelona

Sweden

GARDENA Svenska AB
Box 9003
20039 Malmö

Switzerland

GARDENA Kress + Kastner AG
Bitzberg 1
8184 Bachenbülach

Ukraine / Украина

АОЗТ АЛЬЦЕСТ
ул. Гайдара 50
г. Киев 01033

Turkey

Dost Diş Ticaret Mümessilik A.Ş.
Yeşilbağlar Mah. Başkent
Cad. No. 26
Pendik - İstanbul

USA

GARDENA
3085 Shawnee Drive
Winchester, VA 22604
1498-01.960.01/0031
© GARDENA Manufacturing GmbH
D-89070 Ulm
<http://www.gardena.com>