

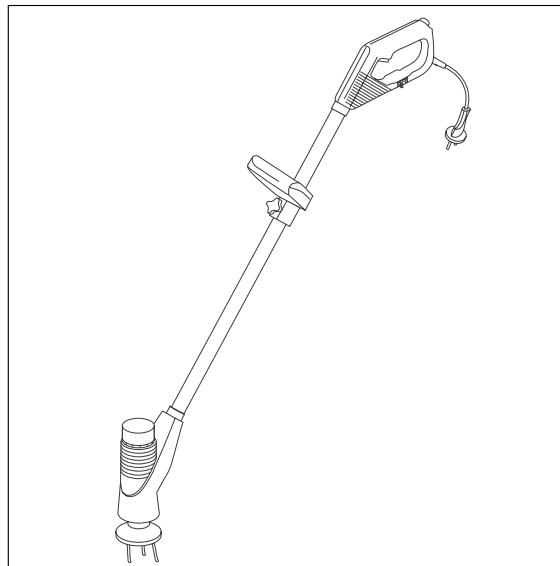

Elektro-Bodenkrümler 250 mit Kreiselrechen
Electric Tiller 250 with rotating rake
Emietteur-aérateur électrique 250
Elektrische borderfrees 250 met roterende hark
Elektrisk Myllare 250 med roterande kratta
Dissodatore elettrico 250 con disco spianatore
Desmenuzador eléctrico 250
con rastrillo rotativo
Cultivador eléctrico 250 com ancinho rotativo



Gebrauchsanweisung
Operating Instructions
Mode d'emploi
Gebruiksaanwijzing
Bruksanvisning
Istruzioni per l'uso
Manual de instrucciones
Instruções de manejo

D

Bitte lesen Sie diese Gebrauchsanweisung vor Montage und Inbetriebnahme Ihres Gerätes sorgfältig.

Beim Lesen der Gebrauchsanweisung bitte die Umschlagseiten herausklappen.

Inhaltsverzeichnis	Seite
1. Technische Daten	6
2. Hinweise zur Gebrauchsanweisung	6
3. Ordnungsgemäßer Gebrauch	6
4. Inbetriebnahme	6
5. Wartung / Pflege / Aufbewahrung	7
6. Hinweise zur ordnungsgemäßen Benutzung / Sicherheitshinweise	8
Garantie	37
Garantiekarte	39

GB

Please read these operating instructions carefully before assembling and using the Tiller. Unfold inside cover pages to read the operating instructions.

Contents	Page
1. Technical data	10
2. Information regarding the operating instructions	10
3. Product use	10
4. Initial operation	10
5. Maintenance / service / storage	11
6. Advice for proper use / safety instructions	12
Guarantee	37
Warranty card	39

F

Nous vous remercions de bien vouloir lire attentivement le mode d'emploi avant de monter et d'utiliser l'émetteur-aérateur. En dépliant les volets de la couverture, vous aurez sous les yeux une série d'illustrations permettant une meilleure compréhension de cette notice.

Contenu	Page
1. Caractéristiques techniques	14
2. Informations sur le mode d'emploi	14
3. Domaine d'utilisation	14
4. Utilisation	14
5. Entretien et rangement	15
6. Précautions d'emploi et conseils de sécurité	16
Garantie	37
Carte de garantie	39

NL

Lees deze gebruiksaanwijzing voor montage en ingebruikname van het apparaat zorgvuldig door. Bij het lezen van de gebruiksaanwijzing de bladzijden met de afbeeldingen openlaan.

Inhoudsopgave	Pagina
1. Technische gegevens	18
2. Aanwijzingen bij de gebruiksaanwijzing	18
3. Juiste gebruik	18
4. Ingebruikname	18
5. Verzorging, onderhoud en opslag	19
6. Aanwijzingen voor het juiste gebruik, veiligheidstips	20
Garantie	37
Garantiekarta	39

S

Läs igenom Bruksanvisningen noggrant innan Du tar Din GARDENA Myllare i bruk. Ha omslaget utvikt när Du läser bruksanvisningen.

Innehåll	Sida
1. Tekniska data	22
2. Information	22
3. Användningsområde	22
4. Användning	22
5. Underhåll / Skötsel / Förvaring	23
6. Råd och säkerhetsföreskrifter	23
Garanti	38
Garantikort	39

I

Prima di montare e mettere in uso l'attrezzo, leggere attentamente le istruzioni. Nel leggere le istruzioni, tenere aperto il pieghevole per avere sott'occhio i disegni esplicativi.

Indice	Pagina
1. Dati tecnici	25
2. Avvertenze	25
3. Uso corretto	25
4. Messa in uso	25
5. Manutenzione	26
6. Norme d'uso e di sicurezza	27
Garanzia	38
Certificato di garanzia	39

E

Antes del montaje y de la puesta en marcha del aparato, aconsejamos una atenta lectura del presente manual de instrucciones. Para facilitar la lectura, desdoble la cubierta.

Índice	Página
1. Datos técnicos	29
2. Indicaciones al manual de instrucciones	29
3. Uso correcto	29
4. Puesta en servicio	29
5. Mantenimiento, limpieza y conservación	30
6. Indicaciones para el uso adecuado / indicaciones de seguridad	31
Garantía	38
Tarjeta de garantía	39

P

Por favor leia atentamente estas instruções de manejo antes de montar e utilizar este cultivador. Desdobre as páginas na capa interior para ler as instruções de manejo.

Conteúdo	Página
1. Dados técnicos	33
2. Informação sobre as instruções de manejo	33
3. Finalidade do produto	33
4. Utilização do produto	33
5. Manutenção / Serviço / Armazenamento	34
6. Conselhos de utilização / Instruções de segurança	35
Garantia	38
Carta de garantia	39

Beachten Sie die Sicherheitshinweise auf dem Gerät: Please adhere to the following safety instructions on the unit: Veuillez observer les instructions de sécurité figurant sur l'appareil : Houdt u zich aan de veiligheidsvoorschriften op het apparaat: Följ bruksanvisningarna noga:

Attenzione ai simboli di sicurezza sull'apparecchio: Observen las indicaciones de seguridad en el aparato:

Por favor siga atentamente as instruções de segurança fornecidas no aparelho:



Achtung! Vor Inbetriebnahme Gebrauchsanweisung lesen!
Warning! Read instruction handbook!
Attention! Merci de lire attentivement le mode d'emploi avant d'utiliser cet appareil!
Let op! Voor ingebruikname gebruiksaanwijzing doorlezen!
OBS! Läs igenom bruksanvisningarna noga före användning!

Attenzione! Prima di mettere in funzione l'attrezzo, leggere attentamente le istruzioni per l'uso!
¡Atención! Antes de la puesta en marcha, lea el presente manual de instrucciones.
Atenção! Leia o Manual de instruções antes de utilizar o aparelho!



Vor Regen und Nässe schützen!
Do not use in rain or wet conditions!
Protégez l'appareil de la pluie et de l'humidité!
Stel het apparaat niet bloot aan vocht!
Använd inte maskinen i regn eller fuktig miljö!

Non esporre l'attrezzo all'umidità o alla pioggia!
¡Proteja el aparato de la lluvia y la humedad!
Proteja o aparelho da chuva e da humidade!

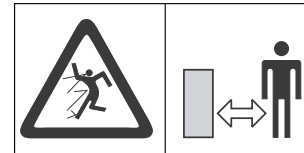

Dritte aus dem Gefahrenbereich fernhalten!
Keep bystanders away!
Maintenez tout tiers hors de la zone de travail!
Zorg ervoor dat derden buiten de gevarenzone blijven!
Tillse att inga obehöriga vistas inom arbetsområdet!

Tenere lontano i terzi dalla zona di lavoro!
¡Mantenga a terceros fuera del área de trabajo!
Mantenha terceiros fora da área de perigo!

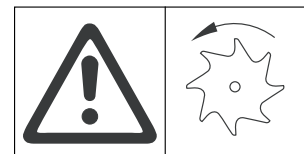

Umlaufendes Werkzeug! Tool goes behind!
L'appareil tourne encore!
Apparaat loopt na!
Verktyget fortsätter att rotera något efter avstängning.

Attenzione! Pericolo! L'utensile in rotazione può causare lesioni!
El aparato en funcionamiento puede causar lesiones.
O aparelho depois de desligado ainda levará uns instantes até parar totalmente.

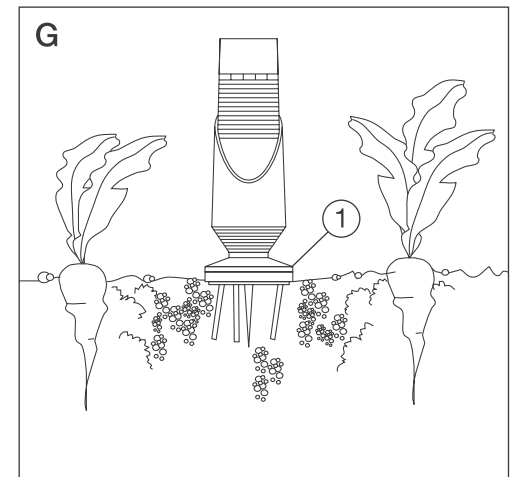
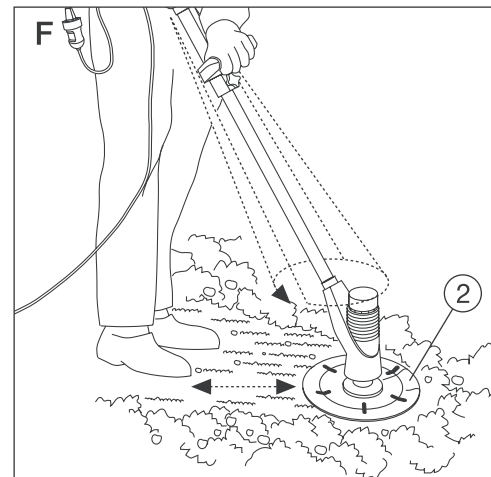
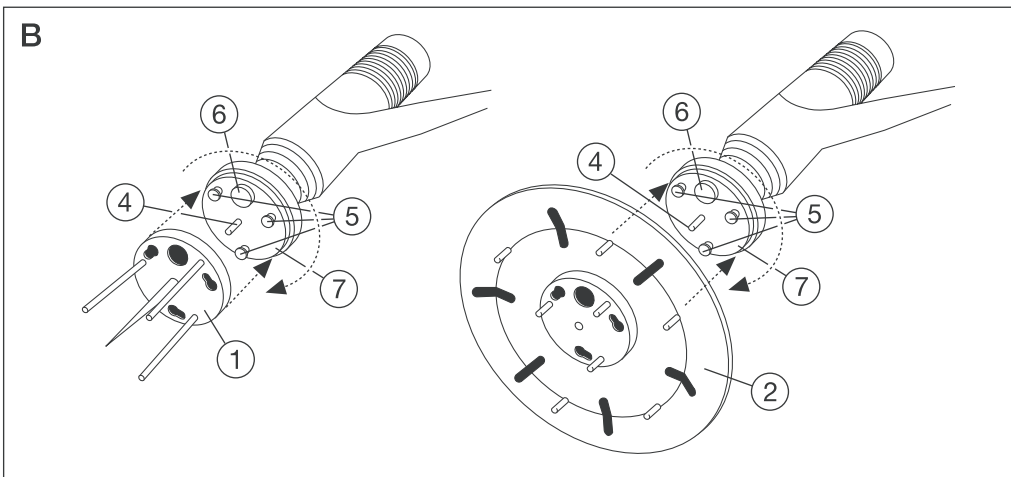
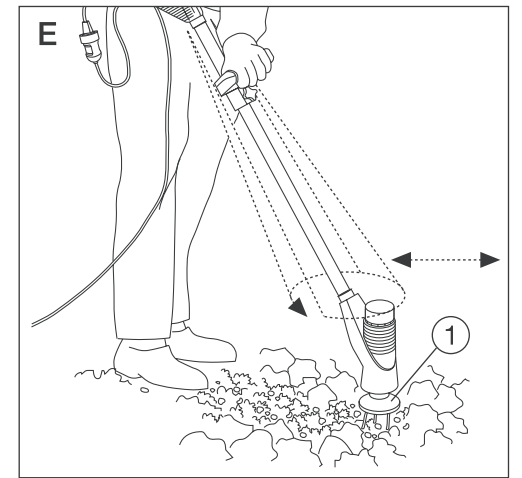
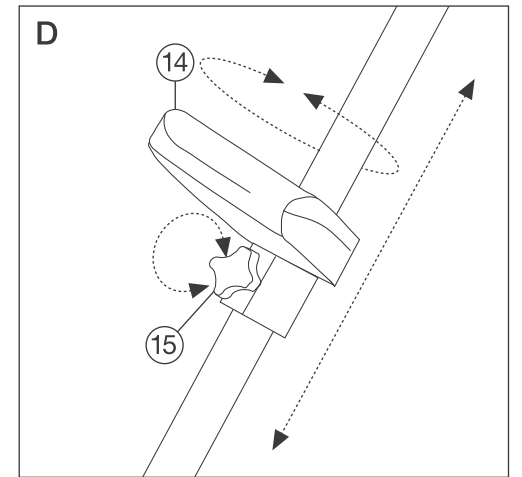
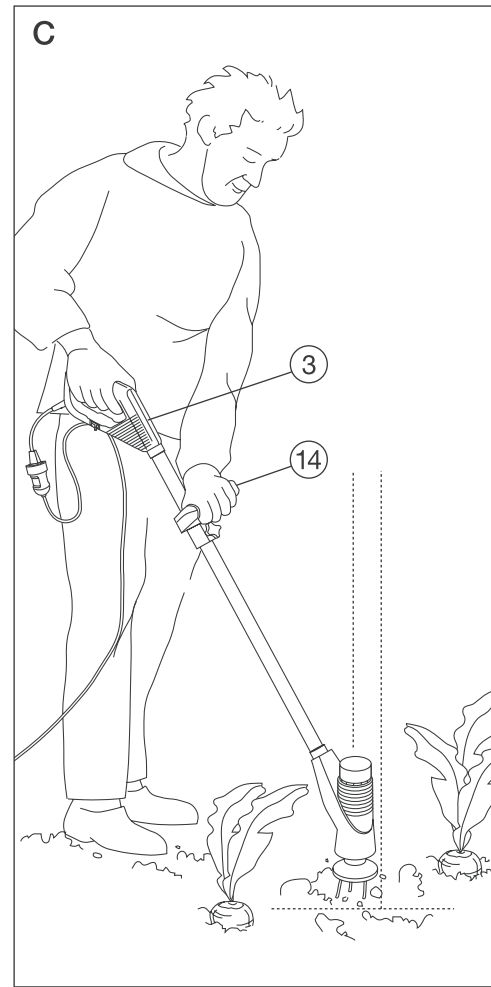
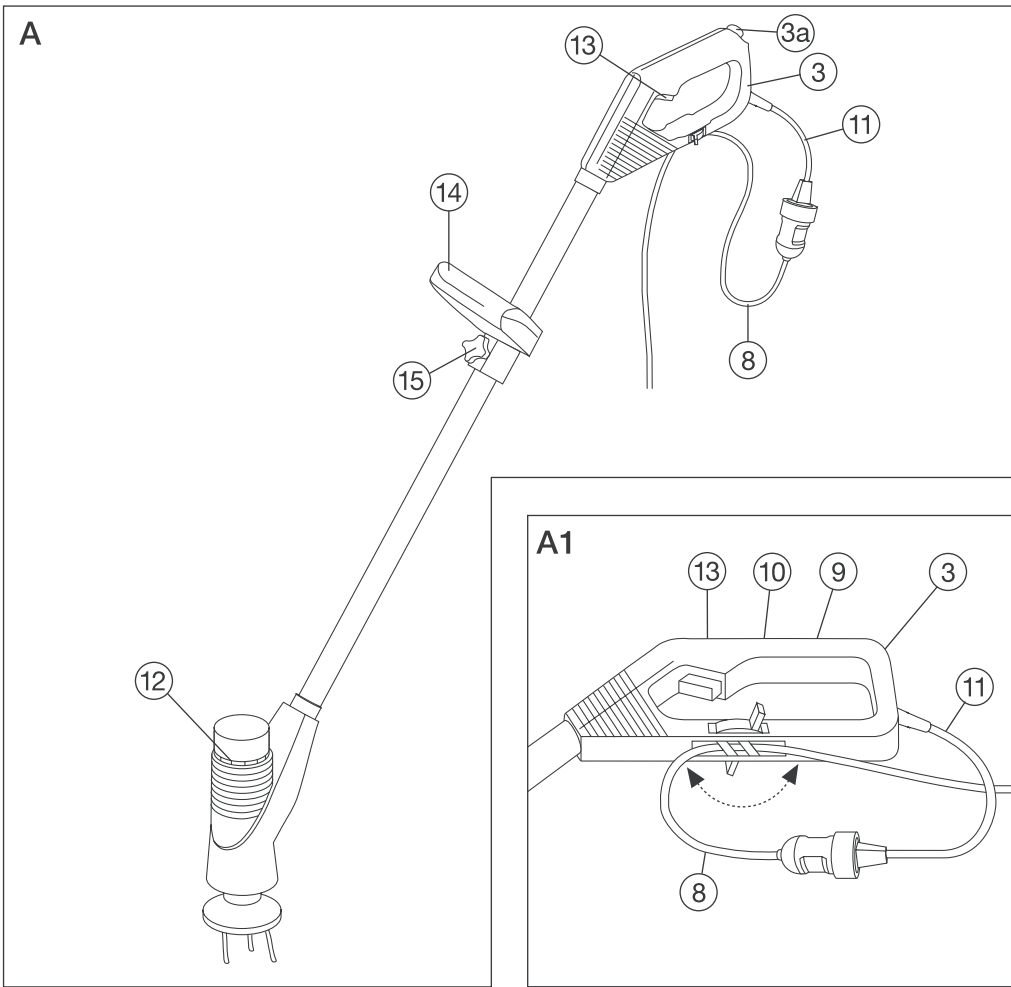

Cultivador eléctrico 250 GARDENA com ancinho rotativo

1. Dados técnicos

Potência	W	250
Voltagem	V	230
Frequência	Hz	50/60
Diâmetro de trabalho da cabeça de fragmentação	mm	70
Diâmetro de trabalho do ancinho rotativo	mm	250
Velocidade de rotação das ferramentas de trabalho	rpm	280
Peso	kg	2,0
Valores de emissão na área de trabalho:		
Valor característico L_{PA} ¹⁾	dB (A)	74
Nível de ruído L_{WA}	dB (A)	84
Vibrações a_{vhw} ¹⁾	ms ⁻²	< 2,5

¹⁾ Método de medição de acordo com a EN 786

2. Informação sobre as instruções de manejo

Leia atentamente estas instruções e observe a informação nelas contida. Familiarize-se com a unidade, adapte-se a ela e tenha em conta as instruções de segurança.

 **Por razões de segurança crianças e adolescentes menores de 16 anos e pessoas que não estejam familiarizadas com as instruções não devem operar com esta unidade.**

Por favor guarde estas instruções em local seguro.

3. Finalidade do produto

O cultivador eléctrico 250 GARDENA foi concebido para soltar e nivelar pequenas áreas de solo cultivado em pequenos jardins.

Este cultivador é apenas para uso privado, não foi concebido para

utilização em espaços públicos, parques, áreas de desporto, caminhos, agricultura ou silvicultura.

É essencial observar as instruções de manejo fornecidas pelo fabricante para assegurar o correcto funcionamento da uni-

dade. Estas instruções contêm também conselhos para serviço, manutenção e reparação.

 **Atenção! Por razões de segurança esta unidade não deve ser utilizada para escarificar superfícies relvadas.**

4. Utilização do produto (fig. A-G)

4.1 Montagem e troca de ferramentas de trabalho (fig. A-G)

O cultivador é fornecido com duas ferramentas de trabalho não montadas.

A cabeça de fragmentação (1) tem como função fragmentar a camada superior de solo da superfície cultivada. O ancinho rotativo (2) serve para nivelar o solo depois de fragmentado.

Montagem das ferramentas de trabalho

1. **Desligue sempre o aparelho da corrente eléctrica antes de trabalhar nele!**
2. Volte o cultivador ao contrário e assente-o sobre a pega (3). A protecção de borracha (3a) evitará danos e o escorregar da pega.

3. Coloque a ferramenta de trabalho (cabeça de fragmentação (1) ou ancinho rotativo (2)) nos três pinos (5) por meio do pino central (4) e preione. Rode a ferramenta de trabalho no sentido dos ponteiros do relógio até que o botão de segurança vermelho (6) encaixe.

Troca das ferramentas de trabalho

1. **Desligue sempre o aparelho da corrente eléctrica antes de trabalhar nele!**
2. Volte o cultivador ao contrário e assente-o sobre a pega (3). A protecção de borracha (3a) evitará danos e o escorregar da pega.
3. Depois de premir o botão de segurança vermelho (6) e simultaneamente, rodar ligeiramente a ferramenta de trabalho (cabeça de fragmentação (1) ou ancinho rotativo (2)) no sentido contrário ao dos ponteiros do relógio, os três pinos (5) seram destrancados. A ferramenta de trabalho pode ser agora removida.
4. Monte como é descrito anteriormente.

Atenção! Antes de montar ou trocar uma ferramenta de trabalho limpe sempre o suporte da cabeça (7) de possíveis resíduos de solo (também referido no ponto 5).

4.2 Conexão do cabo de extensão (fig. A/A1)

Introduza o cabo da extensão (8) na ranhura do travão de cabo (9) e fixe-o rodando a patilha (10). O travão de cabo previne a separação não intencional da ligação eléctrica.

Em seguida ligue a ficha do cultivador à extensão (11).

4.3 Posição de trabalho (fig. C)
Segure o aparelho pela pega (3) e pela pega adicional (14). A ferramenta de trabalho deve ser conduzida verticalmente em relação à área cultivada.

4.4 Ajuste da pega adicional para a posição correcta (fig. D)
Soltando o parafuso de ajuste (15) a pega adicional pode ser ajustada convenientemente de acordo com a altura do utilizador e a área em que será usada.

4.5 Operação (fig. A/A1 / C-G)
Ponha o aparelho a funcionar premindo o gatilho de funcionamento (13) na pega (3). O cultivador desliga-se automaticamente ao se soltar o gatilho de funcionamento (13).

Segure o cultivador em posição normal de funcionamento antes de o pôr a funcionar (ver fig. C/E/F).

⚠ Os dispositivos de segurança que tenham sido instalados na unidade pelo fabricante não podem ser removidos ou corrompidos, por ex. amarrar o gatilho à pega, assim haverá risco de acidente e a unidade não se desligará automaticamente.

Atenção! O cultivador depois de desligado ainda levará uns instantes até parar totalmente.

As reparações devem ser efectuadas pelos nossos serviços técnicos.

⚠ Atenção! Desligue sempre o cultivador da corrente antes de efectuar alguma verificação, limpeza ou manutenção. Risco de acidente!

Devido ao risco de causar danos em pessoas e ao material, não deve limpar esta

4.6 Operar com o cultivador em áreas cultivadas (fig. C/E-G)

Fragmentação em solo quebradiço (fig E)

Montagem da cabeça de fragmentação (1) ver ponto 4.1. Para preparação de uma área cultivada com solo quebradiço no início da primavera, respectivamente para uma fina fragmentação quando preparar os canteiros para a sementeira. Conduza a cabeça de fragmentação (1) verticalmente no solo. O trabalho será facilitado se colocar o cultivador a funcionar antes de o introduzir no solo. Uma fragmentação fina do solo será obtida se se deslocar o cultivador com movimentos rotativos para trás e para a frente.

Nivelamento de áreas com o ancinho rotativo (fig. F)
Montagem do ancinho rotativo (2) ver ponto 4.1.

A passagem uniforme com movimentos rotativos para trás e para a frente do ancinho rotativo (2) numa área previamente fragmentada garantirá um fino nivelamento da superfície.

Fragmentação do solo entre plantas (fig. C/G)

Montagem da cabeça de fragmentação (1) ver ponto 4.1. O cultivador com cabeça de fragmentação é especialmente recomendado para uma fina fragmentação e soltar o solo à volta de plantas.

unidade com água corrente, especialmente se for com alta pressão.

Armazene o cultivador num local seco onde esteja protegido do gelo e longe do alcance das crianças.

Tenha em conta os conselhos do fabricante quando montar ou trocar de ferramenta de trabalho.

Em caso de problemas contacte o representante GARDENA ou envie a unidade defeituosa para os nossos serviços técnicos com uma pequena descrição do problema, se o aparelho ainda estiver coberto pela garantia envie também a carta de garantia devidamente preenchida e assinada para os nossos serviços técnicos

mencionados no final destas instruções de manejo.

Queremos salientar que segundo a lei da responsabilidade do fabricante, Nós não nos responsabilizaremos por danos causados pelo nosso equipamento, quando estes ocorram em decorrência de reparações inadequadas

ou da substituição de peças por peças não originais da GARDENA, ou peças não autorizadas. A responsabilidade tornar-se-á nula também depois de reparações realizadas por oficinas não autorizadas pela GARDENA. Esta restrição valerá também para peças adicionais e acessórios.

6. Conselhos de utilização / Instruções de segurança

⚠ Inspeccione a unidade antes de cada operação

Antes de cada utilização, inspeccione a unidade. Não ponha a unidade em marcha se o gatilho de funcionamento e/ou ferramentas de trabalho estiverem danificados ou gastos. Nunca opere com a unidade com os dispositivos de segurança em falta ou corrompidos.

Inspeccione a área a ser trabalhada antes de iniciar a operação. Remova todos os objectos estranhos (ex. pedras) da área de trabalho. Durante o trabalho preste atenção a outros objectos estranhos.

Se durante a operação você deparar com a ferramenta de trabalho obstruída desligue a unidade e remova o objecto estranho. Verifique se há possíveis danos e envie a unidade para reparação se necessário.

⚠ Utilização / responsabilidade

Este cultivador pode causar sérios danos!

Utilize esta unidade apenas para o desempenho especificado nestas instruções. Você é responsável pela segurança na sua área de trabalho.

Certifique-se que não se encontram pessoas (especialmente crianças) ou animais perto ou dentro da área de trabalho.

Nunca utilize o cultivador com ferramentas de trabalho danificadas ou com defeito!

Desligue o aparelho da corrente depois da utilização. Este deve ser regularmente verificado – especialmente as ferramentas de trabalho – procurar danos e reparar adequadamente se necessário.

Use protecção ocular ou óculos protectores!

Use calçado e calças resistentes para proteger as suas pernas. Mantenha as mãos e os pés afastados da ferramenta de trabalho – principalmente quando iniciar o trabalho.

Durante a operação mantenha-se numa posição estável e segura. Mantenha o cabo de extensão afastado da área de trabalho. Tenha cuidado redobrado quando andar para trás. Pode cair.

Trabalhe apenas com boa visibilidade.

⚠ Interrupções no trabalho

Nunca abandone o cultivador ao acaso na área de trabalho. Se tiver de interromper o seu trabalho, coloque o aparelho em local seguro. Desligue-o da corrente!

Se tiver que interromper o trabalho para se deslocar para outra área de trabalho, desligue

sempre o aparelho e espere até que a ferramenta de trabalho pare. Desligue-o da corrente.

⚠ Segurança no local de trabalho

Familiarize-se com os arredores do local de trabalho. Verifique os possíveis riscos que podem não ser ouvidos devido ao ruído da máquina.

Nunca utilize o aparelho quando estiver a chover ou estiver numa área molhada.

Não utilize esta unidade dentro ou perto de piscinas ou lagos.

⚠ Segurança eléctrica

Verifique o cabo da corrente eléctrica regularmente à procura de danos e sinais de desgaste.

O cultivador deve ser operado por meio de um cabo eléctrico em boas condições, se este ou o cabo extensão apresentarem danos, desligue-o imediatamente da corrente.

A tomada do cabo de extensão deve ser à prova de água.

Utilize apenas cabos de extensão autorizados, consulte o seu electricista.

Para unidades portáteis que são usadas no exterior, Nós recomendamos a utilização de um corta corrente.

Certificado de conformidade da UE

Os abaixo mencionados

GARDENA Kress + Kastner GmbH · Hans-Lorensen-Str. 40 · D-89079 Ulm

Por este meio certificam que ao sair da fábrica o aparelho abaixo mencionado está de acordo com as directrizes harmonizadas da UE, padrões de segurança e de produtos específicos da UE.

Este certificado ficará nulo se as unidades forem modificadas sem a nossa aprovação.

Descrição do aparelho:

Cultivador eléctrico

Tipo: 250

Art. nº: 2412

Directrizes da UE:

Directrizes para maquinaria
89/392/CE,
na versão 91/368/CE
Compatibilidade electromagnética
89/336/CE
Directiva para baixa voltagem
73/23/CE
Directiva 93/68/CE

Harmoniosas EN:

EN 292-1
EN 292-2
EN 60335-1

Directrizes Nacionais:

DIN VDE 0730-1
DIN VDE 0730-2ZP

Ano de marcação

pela CE:
1996

Ulm, 11.11.1996

J. Katzer
Director Técnico

S

Garanti

GARDENA lämnar 1 års garanti för denna produkt. Garantin gäller från inköpsdatum. Garantin om fattar väsentliga fel på produkten som beror på fabriktions- eller materialfel och som påtalats oss före garantitidens utgång. Garantin innebär utbyte mot en produkt med perfekt funktion eller gratis reparation av den insända produkten om följande villkor är uppfyllda:

- Produkten har använts varsam och enligt bruksanvisningen. Köparen eller någon annan får inte ha försökt reparera produkten.
- Produkten sänds fraktfritt och väl emballerad direkt till GARDENA Service tillsammans med komplett ifyllt garantisedel.

Tillverkarens garanti gäller ej särskilda överenskommelser mellan återförsäljare och köpare.

Garantin gäller inte delar som utsätts för slitage (t.ex. redskap myllare och kratta).

I

Garanzia

Questo prodotto GARDENA gode di un periodo di garanzia di 1 anno (a partire dalla data di acquisto) relativamente a tutti i difetti sostanziali imputabili a vizi di fabbricazione o di materiale impiegato. Il prodotto in garanzia potrà essere, a nostra discrezione, o sostituito con uno in perfetto stato di funzionamento o riparato gratuitamente qualora vengano osservate le seguenti condizioni:

- Il prodotto sia stato adoperato in modo corretto e conforme alle istruzioni e nessun tentativo di riparazione sia stato eseguito dall'acquirente o da terzi.

- Il prodotto sia stato spedito con affrancatura sufficiente direttamente a un centro assistenza GARDENA allegando lo scontrino fiscale e il certificato di garanzia compilato in tutte le sue parti.

L'intervento in garanzia non estende in nessun caso il periodo iniziale di 1 anno.

La presente garanzia del produttore non inficia eventuali rivalse nei confronti del negoziante/ rivenditore.

Le parti soggette a usura (ad es., il disco dissodatore e il disco spianatore) non rientrano nella garanzia.

E

Garantía

Para este producto GARDENA concede una garantía de 1 año (a partir de la fecha de compra). Esta garantía se refiere a todos los defectos esenciales del producto que tengan de origen defectos de materiales o de fabricación. La garantía se efectúa mediante intercambio por un artículo en perfectas condiciones o mediante la reparación gratuita de la pieza enviada, según nuestro criterio, sólo en el caso de que se hayan cumplido los siguientes requisitos:

- El aparato fue manipulado correctamente y según la indicaciones del manual de instrucciones. Ni el cliente ni terceros intentaron repararlo.
- El aparato fue enviado directamente al Servicio Técnico de GARDENA, adjuntando la tarjeta de garantía o la factura de compra.

Esta garantía del fabricante no afectará la existente entre el distribuidor/vendedor.

Las piezas de desgaste (p.ej. cabezal desmenuzador, escarificador radial) están excluidos de la garantía.

P

Garantia

A GARDENA garante este produto durante 1 ano (a contar da data de aquisição). Esta garantia cobre essencialmente todos os defeitos do aparelho que se provem ser devido ao material ou falhas de fabrico. Dentro da garantia nós trocaremos ou repararemos o aparelho gratuitamente se as seguintes condições tiverem sido cumpridas:

- O aparelho foi utilizado de uma forma correcta e segundo os conselhos do manual de instruções. Nunca o proprietário, nem um terceiro, estranho aos serviços GARDENA, tentou reparar o aparelho.
- O aparelho é enviado directamente, com despesas de transporte pagas, para um serviço técnico GARDENA ou agente autorizado, acompanhado do cartão de garantia, completamente preenchido e assinado e/ou, a factura da compra.

Esta garantia do fabricante não afecta as existentes queixas de garantia contra o agente/vendedor.

Esta garantia não se estende a peças de utilização (desgastes) normal (por ex.: cabeça de fragmentação, ancinho rotativo).

**Garantiekarte
Warranty Card
Carte de garantie
Garantiekaart
Garantikort
Certificato di garanzia
Tarjeta de garantía
Carta de garantia**

GARDENA Elektro-Bodenkrümmer 250 mit Kreiseln
GARDENA Electric Tiller 250 with rotating rake
Emietteur-aérateur électrique 250 GARDENA, réf. 2412
GARDENA Elektrische borderfrees 250 met roterende hark
GARDENA Elektrisk Myllare 250 med roterande kratta
GARDENA Dissodatore elettrico 250 con disco spianatore
Desmenuzador eléctrico 250 GARDENA con rastrillo rotativo
Cultivador eléctrico 250 GARDENA com ancinho rotativo

wurde gekauft am:
Purchase date:
Acheté le (date et lieu d'achat) :
Werd gekocht op:
Inköpsdatum:
Data di acquisto:
Fecha de compra:
Comprado em:

Beanstandung:
Reasons for complaint:
Défaut constaté :
Klacht:
Reklamation:
Reclamo:
Avería:
Motivo de reclamação:

Händlerstempel:
Dealer's stamp/Receipt:
Cachet du revendeur :
Stempel van de handelaar:
Återförsäljarens stämpel:
Timbro del rivenditore:
Sello del comerciante:
Carimbo do vendedor:

Deutschland

GARDENA
Kress + Kastner GmbH
GARDENA Service
Hans-Lorenser-Straße 40
D-89079 Ulm
Produktfragen: (07 31) 490-123
Reparaturen: (07 31) 490-290

Argentina

Unitán s.a.i.c.a.
Paseo Colón 221 – P. 10°
1399 Buenos Aires

Australia

NYLEX Corporation Ltd.
25-29 Nepean Highway
P.O. Box 68
Mentone, Victoria 3194

Austria

GARDENA Österreich
Gesellschaft m.b.H.
Stettnerweg 11-15
2100 Korneuburg

Belgium

MARKT (Belgium) NV/SA
Sterrebeekstraat 163
1930 Zaventem

Canada

Continental Industries
100, Summerlea Road
Brampton, Ontario
Canada L6T 4X3

Chile

Comercial Maquinox
Nueva Panamericana Sur,
N° 1050
San Bernardo
Santiago de Chile

Cyprus

FARMOKIPIKI LTD
P.O. Box 7098
74, Digeni Akrita Ave.
1641 Nicosia

Czech Republic

GARDENA spol. s.r.o.
Brněnská 634
66442 Brno-Modřice

Denmark

GARDENA Danmark A/S
Bejlerholm 10
9400 Nørresundby

Finland

Habitec Oy
Martinkyläntie 52
01720 Vantaa

France

GARDENA France
Service Après-Vente
BP 50080
95948 ROISSY CDG Cedex

Great Britain

GARDENA UK Ltd.
27-28 Brenkley Way
Blezard Business Park
Seaton Burn
Newcastle upon Tyne
NE13 6DS

Greece

Agrokip
G. Psomadopoulos & Co.
20, Lykourgou str.
Kallithea
Athens

Hungary

GARDENA Magyarország Kft.
Késmárk utca 22
1158 Budapest

Iceland

Heimilistaeki hf
Saetun 8
P.O. Box 5340
125 Reykjavik

Italy

GARDENA Italia S.r.l.
Via Donizetti 22
20020 Lainate (Mi)

Japan

KAKUDAI Mfg. Co. Ltd.
1-4-4, Itachibori Nishi-ku
Osaka 550

Luxembourg

Magasins Jules Neuberg
Grand Rue 30
Case Postale No. 12
Luxembourg 2010

Netherlands

MARKT (Holland) BV
Postbus 219
1380 AE Weesp

New Zealand

NYLEX
New Zealand Limited
Head Office
22, Ormiston Road
Private Bag
South Auckland Mail Centre
Auckland

Norway

GARDENA Norge A/S
Postboks 214
2013 Skjetten

Poland

GARDENA Polska Sp. z o.o.
Orzeszyn 35 a
k/Piaseczna
05-532 Baniocza

Portugal

MARKT (Portugal), Lda.
Recta da Granja do Marquês
Algueirão
2725 Mem Martins

Russia / Россия

АО АМИДА
ул. Мосфильмовская 66
117330 Москва

Singapore

Variware
Holland Road Shopping Centre
227-A 1st Fl., Unit 29
Holland Avenue
Singapore 1027

Slovenia

Silk d.o.o. Trgovina
Brodišče 15
1236 Trzin

South Africa

GARDENA
South Africa (Pty.) Ltd.
P.O. Box 11534
Vorna Valley 1686

Spain

ANMI Andreu y Miriam S.A.
Calle Pere IV, 111
08018 Barcelona

Sweden

GARDENA Svenska AB
Box 9003
20039 Malmö

Switzerland

GARDENA Kress + Kastner AG
Bitziberg 1
8184 Bachenbülach

Turkey

Bahçe Tarım ve Sulama
Araçları Ticaret A.Ş.
Soğanlık Yolu, Yalınız
Selvi Sok. No: 21
81440 Kartal-İstanbul

USA

GARDENA
3085 Shawnee Drive
Winchester, VA 22604

2412-20.960.01/0962
GARDENA Kress + Kastner GmbH
Postfach 27 47, D-89070 Ulm
<http://www.gardena.de>