

34 A easyMove Art. 4036

D Gebrauchsanweisung

Accu-Lenkmäher

GB Operating Instructions

Accu-Flexible Steerable Mower

F Mode d'emploi

Tondeuse Slalom sur accu

NL Gebruiksaanwijzing

Accu-zwenkmaaier

S Bruksanvisning

Sladdlös Flexibelt Styrbar Gräsklippare

I Istruzioni per l'uso

Rasaerba a batteria "Slalom"

E Manual de instrucciones

Cortacésped multidireccional con batería

P Instruções de utilização

Máquina de cortar relva com volante Accu

DK Brugsanvisning

Fleksibel styrbar Accu plæneklipper

Tondeuse Slalom sur accu GARDENA

34 A easyMove

Bienvenue dans le jardin de GARDENA...



Nous vous remercions de bien vouloir lire attentivement ce mode d'emploi avant d'utiliser votre tondeuse multidirectionnelle. Utilisez ce manuel pour vous familiariser avec la tondeuse slalom sur accu, les précautions d'emploi et les consignes de sécurité.



Pour des raisons de sécurité, il est interdit aux personnes de moins de 16 ans et à celles n'ayant pas étudié ce mode d'emploi d'utiliser la tondeuse slalom sur accu.

→ Conservez précieusement ce mode d'emploi.

Table des matières

1. Domaine d'application de votre tondeuse slalom GARDENA	25
2. Consignes de sécurité	25
3. Function	27
4. Montage	27
5. Utilisation	28
6. Mise hors service	31
7. Maintenance	32
8. Élimination des défauts	33
9. Accessoires disponibles	34
10. Caractéristiques techniques	35
11. Garantie / Service	35

1. Domaine d'application de votre tondeuse slalom GARDENA

Utilisation conforme :

La tondeuse slalom sur accu GARDENA est destinée pour tondre les pelouses des jardins privés. La pente maximale de 15° ne peut pas être dépassée. Un accu complètement chargé procure une autonomie de jusqu'à 30 min. / 300 m² de gazon environ. La puissance peut être augmentée par ajout d'un bloc accu, qu'il est possible de commander auprès du service après-vente GARDENA (voir 9. Accessoires disponibles).

A observer



Pour votre sécurité, n'utilisez pas la tondeuse pour la taille de taillis, de haies et de buissons ou pour la coupe et le broyage de plantes grimpantes, de gazon en terrasse ou sur le balcon. De même, n'utilisez pas la tondeuse pour broyer ou réduire les déchets des arbres et des haies ou pour égaliser le sol.

2. Consignes de sécurité

→ Observez les remarques de sécurité sur la tondeuse slalom sur accu.



→ Lisez le mode d'emploi avant d'utiliser l'appareil !



Danger ! Blessures !

→ Eloignez les personnes de la zone dangereuse !

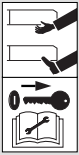

Danger !
Couteaux acérés !

→ Retirez la fiche clé avant tous travaux d'entretien.

À contrôler avant chaque utilisation :

Effectuez un contrôle visuel de l'appareil avant chaque utilisation. N'utilisez pas l'appareil lorsque les dispositifs de sécurité (levier contact, fiche clé, touche de démarrage, carter, bac de ramassage) et/ou le système de coupe sont endommagés ou usés. Remplacez les pièces endommagées ou usées. Ne désactivez jamais les dispositifs de sécurité.

Inspectez la surface à tondre avant le travail. Retirez tout objet susceptible de gêner la tonte (par ex. cailloux, branches).

Le système de coupe doit être contrôlé régulièrement et, le cas échéant, être réparé par un professionnel.

Utilisation :



Danger ! Blessures !
Cette tondeuse peut occasionner de graves blessures.

Vous êtes responsable pour la sécurité dans la zone de travail.

Ne pas basculer l'appareil sur le côté durant la tonte.

Ne soulevez ou ne portez jamais l'appareil lorsque le moteur tourne.

Utilisez la tondeuse conformément à son domaine d'utilisation et à son mode d'emploi.

Munissez-vous de chaussures résistantes et d'un pantalon long pour protéger vos jambes. Gardez les doigts et les pieds éloignés du système de coupe et du canal d'éjection.

Lors de la tonte, veillez toujours à adopter une position de travail sûre, principalement sur les pentes. Tondez transversalement à la pente, jamais de bas en haut ou de haut en bas.

Soyez particulièrement prudent lorsque vous changez de direction sur une pente. N'utilisez pas la tondeuse sur des pentes trop raides.

Attention lorsque vous reculez. Vous risquez de trébucher !

Lors de la tonte, attention aux corps étrangers (par ex. des cailloux).

Ne laissez jamais tomber le guidon sur l'appareil lorsque vous le rabattez.

Interruption de travail :

Ne laissez pas la tondeuse sans surveillance sur la zone de travail. Si vous interrompez votre travail, débranchez-la et rangez-la dans un endroit sûr. Retirez la fiche clé !

Relâchez le levier contact et retirez la fiche clé de la prise de charge avant de vous déplacer sur une autre zone de travail.

Environnement :

Travaillez uniquement dans des conditions de visibilité suffisante.

Soyez attentif aux dangers éventuels qui pourraient être masqués par le bruit de l'outil.

Veillez à ce qu'aucune autre personne (en particulier des enfants) ou aucun animal ne se trouve à proximité de l'endroit où vous travaillez. L'utilisateur est responsable de tous dommages.

Si vous rencontrez malgré tout un obstacle lors de votre travail ou si la tondeuse se met à vibrer trop fort, **retirez la fiche clé** et supprimez l'obstacle. Vérifiez le cas échéant si la tondeuse n'est pas endommagée et, si nécessaire, faites la réparer.

Respectez les horaires de calme de votre commune.

Sécurité électrique :



Risque de blessures !

→ **Ne démarrez jamais la tondeuse en position inclinée.**

N'introduisez la fiche clé dans la prise de charge que pour effectuer une tonte.

Ne travaillez pas sous la pluie ou dans une zone humide.

Sécurité Accu :



Danger ! Risque de court-circuit – danger d'incendie !

→ **Attention ! Les éléments de contact ne doivent jamais être reliés par du métal.**

Ne chargez pas l'accu à proximité de produits ou de matières acides ou inflammables: danger d'incendie !

Un accu, même lorsqu'il est usagé, ne doit pas être jeté dans un feu ou laissé à proximité de flammes : danger d'explosion !

Chargez l'accu exclusivement à l'aide du chargeur fourni. L'utilisation d'un autre chargeur peut provoquer des dégâts matériels et corporels.

En cas de court-circuit, l'accumulateur sera protégé par un coupe-circuit à fusible. Ce fusible ne doit pas être remplacé !

→ S'il est abîmé, veuillez vous adresser au service après-vente GARDENA.

Ne chargez pas l'accu après un échauffement dû au fonctionnement ou au soleil. Laissez-le refroidir d'abord.

N'exposez pas le chargeur à l'humidité.

En cas d'utilisation d'un autre chargeur, le fabricant décline toute responsabilité et toute garantie.

Ne faites pas fonctionner la tondeuse avec batteries non rechargeables.

Ne chargez l'accu qu'au sec.

Évitez toute exposition solaire directe de l'accu pendant la recharge.

Utilisez l'accu exclusivement en combinaison avec la tondeuse multidirectionnelle.

Il est impossible d'allumer l'appareil quand la fiche de charge est introduite.

Mettez la prise de charge à l'abri de salissures et de l'humidité.

Si l'accumulateur présente des fuites, retirer et éliminer la fiche clé avec des gants.

Ne pas toucher l'électrolyte.

En cas de contact avec les yeux, rincer tout de suite abondamment à l'eau et consulter un médecin.

3. Fonction

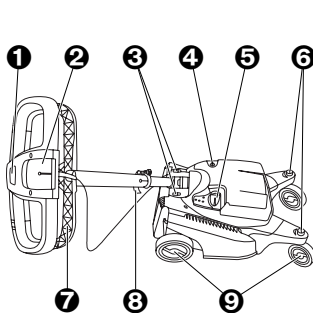

Éléments :

- ❶ Touche de démarrage
- ❷ Arrêt du guidon (pour la tonte de surfaces en pente)
- ❸ Boutons poussoirs pour le verrouillage / déverrouillage de la tige de guidage
- ❹ / ❺ Fixations du cache de l'accu (la fixation ❺ se situe en dessous de la clef de sécurité)
- ❻ Fiche clé
- ❼ Bloque-roue (pour la tonte de surfaces en pente)
- ❼ Levier contact
- ❽ Levier de calage pour le réglage en long de la tige de guidage
- ❾ Réglage de la hauteur de coupe par dévissage des roues

4. Montage

34 A easyMove Montage des roues :

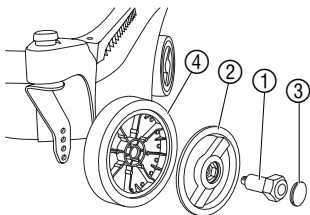

Les 4 roues doivent toujours être vissées à une hauteur de coupe identique (voir 5. Utilisation *Réglage des hauteurs de coupe*).

1. Passer la vis ❶ par l'alésage de l'enjoliveur de roue ❷ et enfoncer entièrement la tête hexagonale dans l'enjoliveur ❷. *Enfoncer la vis courte dans le petit enjoliveur et la vis longue dans le grand enjoliveur.*
2. Enfoncer le capuchon de roue ❸ dans l'enjoliveur de roue ❷ jusqu'à ce qu'il s'encliquette.
3. Insérer la vis ❶ dans la roue ❹ et serrer manuellement la roue ❹ par le côté et vérifier sa bonne fixation. *Visser les petites roues (∅ 13 cm) à l'avant et les grandes roues (∅ 16 cm) à l'arrière.*

Montage du bac de ramassage :

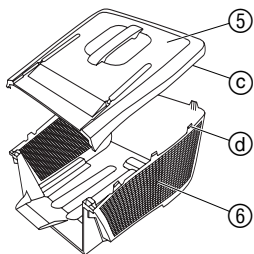

1. Placer le couvercle du bac ⑤ par le dessus sur le bac de ramassage ⑥ de sorte que **TOUS** les œillets ③ soient positionnés au-dessus des crochets ④.
2. Pousser le couvercle du bac ⑤ sur le bac de ramassage ⑥ jusqu'à ce que tous les crochets ④ s'encliquettent fermement.
3. Contrôle visuel : contrôler le bon positionnement des crochets ④.

Montage de l'accumulateur :

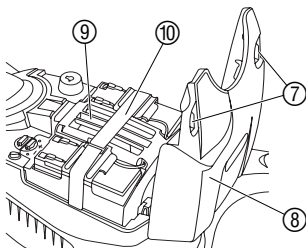

Danger ! Risque de court-circuit – danger d'incendie !

→ **Attention ! Les éléments de contact d'accum ne doivent jamais être reliés par du métal.**

L'accum est livré chargé, mais peut se décharger en cas de stockage prolongé. Charge de l'accum avant la première mise en service (voir 7. Entretien *Charge de l'accum* :).

1. Ouvrez les deux verrous ⑦ du cache accum ⑧ et rabattez le cache ⑧.
2. Insérez le bloc accum ⑨ dans la tondeuse.
3. Bridez le bloc accum ⑨ avec la sangle ⑩.
4. Refermez le cache accum ⑧ et calez-le avec les deux verrous ⑦.

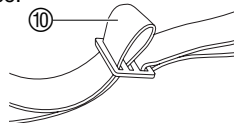

5. Utilisation



DANGER ! Risques de lésions corporelles dues au système de coupe !

→ **Attendez l'immobilisation complète du mécanisme de coupe, mettez des gants de travail appropriés et retirez la fiche clé avant tous réglages.**

Démarrage de la tondeuse :



Risque de blessure en cas de désactivation du système d'arrêt automatique de la tondeuse !

→ **Ne rendez pas les dispositifs de sécurité inopératoires (par ex. en attachant le levier contact au guidon) et ne les enlevez pas !**



Danger ! Le mécanisme de coupe ne s'immobilise pas immédiatement !

- **Ne soulevez, ne basculez et ne portez jamais la tondeuse quand le moteur est en marche !**
- **Ne démarrez pas la tondeuse sur un sol dur (par ex. béton).**
- **Respectez toujours la distance de sécurité donnée par la tige du guidon par rapport au mécanisme de coupe.**

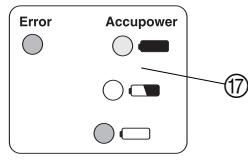
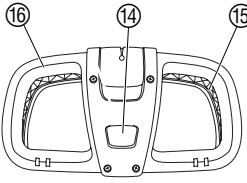
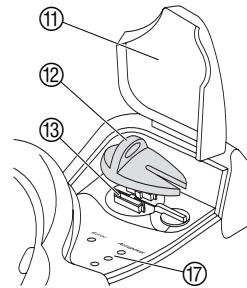

1. Placez la tondeuse sur une surface d'herbe plane.
2. Ouvrez le clapet ⑪.
3. Enfichez la fiche clé ⑫ dans la prise de charge ⑬.
4. Maintenez le bouton de déverrouillage ⑭ enfoncé et tirez le levier contact ⑮ vers le guidon ⑯.
La tondeuse démarre et l'indicateur d'état de charge ⑰ s'allume pendant 10 secondes.
5. Relâchez le bouton de déverrouillage ⑭.
6. Poussez la tondeuse devant vous en marchant.

En cas de clignotement de la LED rouge (☐ accu déchargé), le moteur s'arrête. Il faut recharger l'accu (voir 7. Maintenance).

Pendant la tonte, le couvercle du compartiment de l'accu doit toujours rester fermé. Lorsque la tondeuse est en service, l'accu s'échauffe. C'est un phénomène normal qui ne diminue pas les performances.

Indicateur d'état de charge :

- ☐ LED verte Accu entièrement chargé
- ☐ LED jaune Accu chargé à moitié
- ☐ LED rouge Accu déchargé

- Error :**
- LED Error à lumière sécurité blocage clignotante
 - LED Error à lumière sous-tension continue

Protection en cas de blocage : si la tondeuse hélicoïdale est bloquée par un corps étranger ou si le moteur présente une surcharge (LED erreur rouge clignote), la protection arrête le moteur. Retirez la fiche clé de la prise de charge. Enlevez le corps étranger ou éliminez la cause de la surcharge et remettez l'appareil sous tension au bout de quelques secondes.

Protection de décharge complète : Lorsque la capacité de l'accu est presque épuisée, la protection de décharge complète arrête l'appareil automatiquement (LED erreur à lumière continue = sous-tension). Nous conseillons de recharger l'accu aussitôt.

Arrêter la tondeuse :

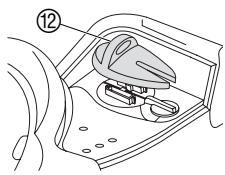

1. Relâchez le levier contact ⑮.
2. Retirez la fiche clé ⑫ à chaque interruption du travail.

Réglage du guidon :

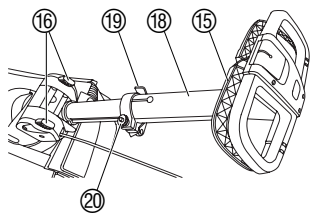

1. Enfonchez les deux boutons poussoirs ⑯ simultanément pour libérer la tige supérieure ⑰.
2. Déverrouillez le levier de calage ⑱.
3. Ajustez la tige supérieure ⑰ à la longueur voulue.
4. Verrouillez le levier de calage ⑱.



Pour des raisons de sécurité, la tige de guidage supérieure doit d'abord être complètement sortie. Elle ne pourra plus alors être rétractée jusqu'à l'état de livraison.

Le serrage est réglable au moyen de l'écrou ⑳. Si le serrage est insuffisant, ouvrir le levier de blocage et tourner l'écrou moleté dans le sens des aiguilles d'une montre (p. ex. avec une pince).

Réglage des hauteurs de coupe :

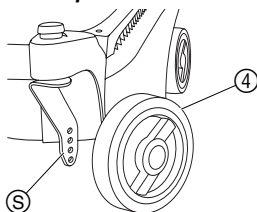

La hauteur de coupe est réglable de 2,0 à 6,5 cm par pas de 1,5 cm (4 positions).

→ Dévisser à la main les roues ④ et les revisser fermement à la hauteur de coupe désirée, contrôler ensuite la bonne fixation.

Les 4 roues ④ doivent toujours être vissées à une hauteur identique (voir la graduation ⑤ au dos du support de la roue).

Utilisation de la tondeuse sur une pente :

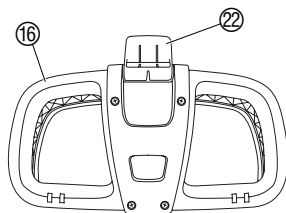
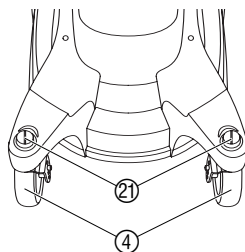

Pour éviter de glisser latéralement lorsque la tondeuse est utilisée sur une pente, les roues avant et le volant doivent être bloqués sur la marche avant, tout droit.

La pente maximale de 15° ne peut pas être dépassée.

1. Tourner les deux arrêts de roue mobile rouge ⑳ de 90° (la gorge dans le sens de la marche).
2. Positionner les roues avant ④ en marche avant jusqu'à ce que les arrêts ㉑ s'encliquettent.

Les roues sont à présent bloquées dans le sens de la marche avant.

3. Rabattre vers le haut l'arrêt du guidon ㉒.
4. Amener le volant ⑯ dans le sens de marche avant jusqu'à ce que l'arrêt s'encliquette.

Le volant est bloqué dans le sens de marche avant.

Au terme de la tonte de la zone en pente, déverrouiller les roues avant et le volant en tournant l'arrêt de roue mobile ㉑ de 90° et en rabattant vers le bas l'arrêt ㉒ du volant.

Tonte avec bac de ramassage :

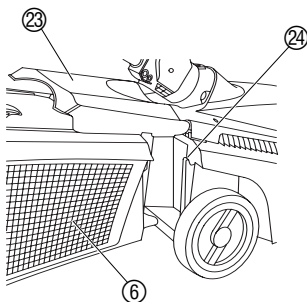

La bande coupe doit être perpendiculaire à la pente.

La bande doit être vidée dès que des résidus de pelouse apparaissent sur la pelouse lors de la tonte.



DANGER ! Risque de lésions corporelles dues à la projection de corps étrangers.

→ Relever le clapet de protection uniquement lorsque le moteur et le système de coupe sont à l'arrêt.

STUCE : le bac de ramassage s'enlève plus facilement lorsque le guidon est penché sur le côté.

1. Soulever le clapet de protection ㉓ et extraire le bac de ramassage ⑥ en saisissant la poignée.
2. Vider le bac de ramassage ⑥ et le repositionner dans les crochets ㉔ du carter.

Tonte sans bac de ramassage :

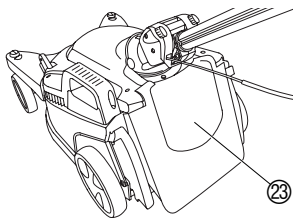

Astuces lors de la tonte :

⚠ DANGER ! Risques de lésions corporelles !
→ Ne pas insérer la main dans l'ouverture d'éjection.

Lorsque le clapet de protection 23 est relâché, il se referme automatiquement pour obturer l'ouverture d'éjection.

Le clapet de protection 23 se positionne de telle manière que la tonte sans bac de ramassage est possible avec le couvercle de protection appliqué. L'herbe tondu est déposée sur la pelouse.

Si des résidus de pelouse restent bloqués dans l'ouverture d'éjection, reculer la tondeuse d'environ 1 m de manière à permettre à la pelouse de tomber par le bas.

Pour obtenir une pelouse parfaite, nous conseillons de la tondre régulièrement, si possible une fois par semaine. Plus la tonte est fréquente, plus la pelouse est dense.

En cas de durée prolongée entre les tontes (par ex. après les **vacances**), tondre tout d'abord dans un sens à une hauteur plus élevée, ensuite dans l'autre sens à la hauteur de coupe souhaitée.

Éviter si possible de tondre lorsque la pelouse est humide. En effet, lorsqu'elle est humide ou mouillée, le résultat ne sera pas très esthétique.

6. Mise hors service

Remisage / transport de la tondeuse :

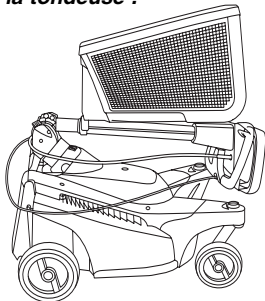

1. Débranchez la fiche-clé.
2. Nettoyez la tondeuse avant de la ranger et branchez-la sur le chargeur (cf. 7. Entretien).
3. Rangez la tondeuse dans un endroit frais, au sec, à l'abri du gel et hors de portée des enfants.

ASTUCE : Pour gagner davantage de place, placer le bac de ramassage sur la tondeuse.

Si la tondeuse n'est pas raccordée en permanence au chargeur, il faut recharger l'accu au plus tard **tous les six mois** en raison de l'autodécharge. L'autodécharge est moins prononcée à basses températures.

Gestion des déchets :

(directive RL2002/96/EC)



Cet appareil ne doit pas être jeté dans les poubelles domestiques mais dans les containers spécialement prévus pour ce type de produits.

Élimination de l'accu :



L'accu contient des cellules de plomb. Après épuisement, il ne doit pas être jeté à la poubelle mais recyclé.

Veillez éliminer l'accu conformément aux dispositions en vigueur dans votre pays.

Veillez déposer l'accu chez un revendeur GARDENA ou l'éliminer conformément aux consignes de traitement de déchets spéciaux. Ne vous débarrassez de l'accu qu'après sa décharge complète.

7. Maintenance

Nettoyer le soubassement de la tondeuse et du carter :



DANGER ! Risques de lésions corporelles dues au système de coupe !

→ Retirez la fiche clé, attendez l'immobilisation complète du mécanisme de coupe et mettez des gants appropriés avant tous travaux d'entretien.

DANGER ! Risques de lésions corporelles !

→ Ne pas nettoyer la tondeuse à l'eau courante (surtout à haute pression).

→ N'utilisez pas de solvants, de carburant ou des produits agressifs pour nettoyer la tondeuse.

Les dépôts rendent le démarrage plus difficile, altèrent la qualité de coupe et l'éjection de l'herbe. Les résidus s'enlèvent plus facilement directement au terme de la tonte.

1. Bloquer le volant en position de marche avant (voir 5. Utilisation *Utilisation de la tondeuse sur une pente* :).
2. Coucher avec précaution la tondeuse sur le côté et enlever les résidus d'herbe coupée (ne pas utiliser d'objets tranchants).

→ Éliminer les résidus d'herbe coupée à l'intérieur et à l'extérieur du bac de ramassage (ne pas utiliser d'objets tranchants).

Il est possible de charger l'accu quand il est branché sur la tondeuse ou séparément.

Nettoyer le bac de ramassage :

Charge de l'accu dans la tondeuse :

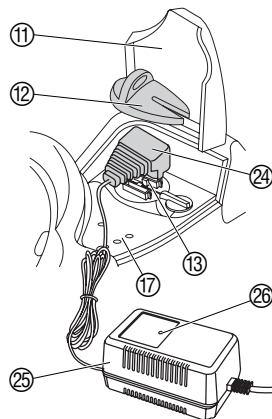

Nous vous recommandons de charger l'accu avec le chargeur dès la fin de la tonte (l'accu est protégé contre les surcharges). Pour disposer d'un accu toujours chargé complètement, il convient de le laisser branché sur le chargeur.

1. Ouvrez le clapet ⑪.
2. Retirez la fiche clé ⑫ de la prise de charge ⑬.
3. Branchez la fiche de charge ⑭ du chargeur sur la prise de charge ⑬.
4. Branchez la fiche de courant ⑮ du chargeur sur une prise de courant.
5. La charge de l'accu dure tant que la LED rouge ⑯ du chargeur est allumée (en cas de décharge complète, cette opération peut prendre 24 heures). Pour la charge de maintien, il est possible de laisser le chargeur branché sur l'accu.

Indicateur d'état de charge ⑰ :

Indicateur d'état de charge :

 LED verte Accu entièrement chargé

 LED jaune Accu chargé à moitié

 LED rouge Accu déchargé

L'indicateur d'état de charge ⑰ s'allume pendant 10 secondes au démarrage de la tondeuse (voir 5. Utilisation).

En cas de débranchement du chargeur ⑮ du secteur, il faut aussi débrancher la fiche de charge ⑭ de la prise ⑬ sinon l'accu se décharge par le biais du chargeur.

En cas de non-utilisation prolongée de l'accu, chargez-le au moins tous les six mois pour qu'il conserve toute sa capacité et ne présente pas de détérioration.

Si l'accu est entièrement déchargé, par ex. en cas de rangement prolongé sans recharge intermédiaire, l'accu n'atteint sa pleine capacité qu'après plusieurs cycles de charge/décharge.

Charge à l'extérieur de la tondeuse :

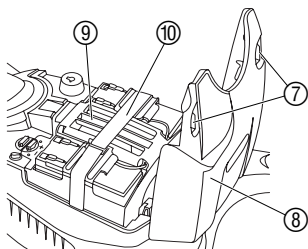

1. Ouvrez les deux verrous ⑦ du cache accu ⑧) et rabattez le cache ⑧.
2. Desserrez la sangle ⑩ et retirez le bloc accu ⑨ de la tondeuse.
3. Branchez la fiche de charge ⑳ du chargeur sur la prise de charge ⑬.
4. Branchez la fiche de courant ㉕ du chargeur sur une prise de courant.
5. La charge de l'accu dure tant que la LED rouge ㉖ du chargeur est allumée (en cas de décharge complète, cette opération peut prendre 24 heures). Pour la charge de maintien, il est possible de laisser le chargeur branché sur l'accu.

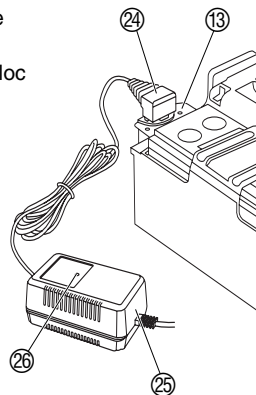

8. Élimination des défauts



DANGER ! Risques de lésions corporelles dues au système de coupe !

→ Avant d'éliminer tout défaut, attendre l'arrêt du système de coupe, porter des gants de travail appropriés et tirer la fiche clé.

Défaut	Cause possible	Solution
Le moteur ne démarre pas	La fiche-clé n'est pas enfoncée dans sa prise de charge.	→ Enfoncez la fiche-clé dans sa prise de charge.
	La fiche de charge du chargeur est branchée sur la prise de charge.	→ Débranchez la fiche de charge de la prise de charge et introduisez la fiche clé.
	La fiche plate est déconnectée de l'accu.	→ Ouvrez le couvercle et enfoncez la douille plate sur la fiche plate.
Le moteur s'est bloqué	Blocage par un corps étranger. Protection en cas de blocage activée (LED erreur rouge à lumière continue).	1. Eteignez la tondeuse. 2. Débranchez la fiche-clé. 3. Enlevez le corps étranger.
	Charge d'accu trop faible pour la puissance de coupe.	→ Réduisez la puissance de coupe ou rechargez l'accu.
Bruit, cliquetis	Des vis du moteur, de sa fixation ou du carter sont desserrées.	→ Vérifiez si les pièces de la tondeuse sont bien fixées et resserrez-les si nécessaire.
Fonctionnement irrégulier du moteur, fortes vibrations	Les couteaux sont endommagés ou la fixation des couteaux à l'arbre moteur est desserrée.	→ Faire resserrer ou remplacer les couteaux par un spécialiste autorisé ou par le SAV de GARDENA.
	Balourd dû à des couteaux fortement encrassés.	→ Nettoyer la tondeuse (voir 7. Maintenance). Si le problème persiste, veuillez contacter le SAV de GARDENA.

Défaut	Cause possible	Solution
La coupe n'est pas nette	Les couteaux sont émoussés.	→ Faire remplacer les couteaux.
	Hauteur de coupe trop basse.	→ Augmenter la hauteur de coupe.
	Vitesse de tonte trop élevée.	→ Réduire la vitesse.

Remplacement du bloc accu :

Il est nécessaire de remplacer l'accu quand une recharge devient impossible.

Vous pouvez vous adresser au service après-vente GARDENA pour obtenir **un nouveau bloc accu GARDENA pour Tondeuse Slalom sur accu 34 A easyMove Art. 4036-00.660.00.**

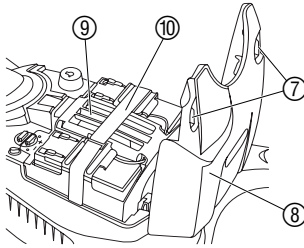

1. Ouvrez les deux verrous ⑦ du cache accu ⑧ et rabattez le cache ⑧.
2. Desserrez la sangle ⑩ et retirez le bloc accu ⑨ de la tondeuse.
3. Éliminez l'ancien accu ⑨ (voir 6. Mise hors service).
4. Insérez le nouvel accu ⑨ (voir 4. Montage).

Remplacement des couteaux :

Étant donné le balourd occasionné, les couteaux présentant des arrêtes endommagées doivent être remplacés; ils ne peuvent pas être aiguisés.



Le remplacement des couteaux peut uniquement être effectué par le SAV de GARDENA ou par un spécialiste autorisé par GARDENA.

Il est seulement permis d'utiliser des pièces de rechange GARDENA d'origine. Les pièces de rechange GARDENA sont disponibles auprès des marchands GARDENA ou par le biais du SAV de GARDENA.

• 34 A easyMove: couteau de rechange GARDENA réf. 4091

Pour tout autre défaut de fonctionnement, adressez-vous au Service Après-Vente de GARDENA.

Pour des raisons de sécurité, les réparations ne doivent être effectuées que par le Service Après-Vente de GARDENA France ou l'un des Centres SAV agréés GARDENA. Pour renvoyer la tondeuse dans son emballage d'origine, il est possible de rentrer complètement le guidon dans le support par déverrouillage de la tige supérieure. Veuillez vous adresser au Service Après-Vente GARDENA pour tout renseignement complémentaire.

9. Accessoires disponibles

Bloc accu GARDENA pour Tondeuse Slalom sur accu 34 A easyMove

Comme accu de rechange ou d'appoint pour une autonomie de jusqu'à 30 min. / 300 m² de gazon environ.

Art. 4036-00.660.00 (disponible auprès du service après-vente GARDENA).

10. Caractéristiques techniques

34 A easyMove (Art. 4036)

Chargeur :	
Tension du secteur / Fréquence	230 V / 50 Hz
Durée de charge / Courant de charge	15 - 24 heures (suivant l'état de décharge) / 550 mA \pm 10 %
Accu Tension	24 V
Accu Intensité	9 Ah (autonomie de jusqu'à 30 min. / 300 m ² de gazon)
Largeur de coupe / Hauteur de coupe	34 cm / 2 – 6,5 cm (4 niveaux)
Poids avec Accu	19,6 kg
Capacité du bac de ramassage	30 l
Pression acoustique L_{pA} 1)	77 dB (A)
Pression acoustique L_{WA} 2)	mesurée 87 dB (A) / garantie 88 dB (A)
Niveau de vibrations transmises aux mains a_{vhw} 1)	< 2,5 m/s ²

Procédé de mesure 1) EN 836 2) RL 2000/14/EC

11. Garantie / Service

Les prestations de service ne vous seront pas facturées si l'appareil est sous garantie.

GARDENA accorde pour cet appareil une garantie contractuelle de 2 ans à compter du jour de l'achat. Elle comprend le remplacement gratuit des pièces défectueuses ou de l'appareil, le choix en étant laissé à la libre initiative de GARDENA. En tout état de cause s'applique la garantie légale couvrant toutes les conséquences des défauts ou vices cachés (article 1641 et suivants du Code Civil). Pour que ces garanties soient valables, les conditions suivantes doivent être remplies :

- L'appareil a été manipulé de manière adéquate, suivant les instructions du mode d'emploi.
- Il n'y a eu aucun essai de réparation, ni par le client, ni par un tiers.

Le couteau est une pièce d'usure exclue de la garantie.

Une intervention sous garantie ne prolonge pas la durée initiale de la garantie contractuelle.

Toutes les revendications dépassant le contenu de ce texte ne sont pas couvertes par la garantie, quel que soit le motif de droit.

Pendant la période de garantie, le Service Après-Vente effectuera, à titre payant, les réparations nécessaires par suite de manipulations erronées.

En cas de garantie, veuillez envoyer le produit en port payé avec le bon d'achat et une description du problème, à l'adresse du Service Après-Vente figurant au verso.

<p>D <i>Produkthftung</i></p>	<p>Wir weisen ausdrücklich darauf hin, dass wir nach dem Produkthaftungsgesetz nicht für durch unsere Geräte hervorgerufene Schäden einzustehen haben, sofern diese durch unsachgemäße Reparatur verursacht oder bei einem Teileaustausch nicht unsere Original GARDENA Teile oder von uns freigegebene Teile verwendet werden und die Reparatur nicht vom GARDENA Service oder dem autorisierten Fachmann durchgeführt wird. Entsprechendes gilt für Ergänzungsteile und Zubehör.</p>
<p>GB <i>Product Liability</i></p>	<p>We expressly point out that, in accordance with the product liability law, we are not liable for any damage caused by our products if it is due to improper repair or if parts exchanged are not original GARDENA parts or parts approved by us, and, if the repairs were not carried out by a GARDENA Service Centre or an authorised specialist. The same applies to spare parts and accessories.</p>
<p>F <i>Responsabilité</i></p>	<p>Nous vous signalons expressément que GARDENA n'est pas responsable des dommages causés par ses appareils, dans la mesure où ces dommages seraient causés suite à une réparation non conforme, dans la mesure où, lors d'un échange de pièces, les pièces d'origine GARDENA n'auraient pas été utilisées, ou si la réparation n'a pas été effectuée par le Service Après-Vente GARDENA ou l'un des Centres SAV agréés GARDENA. Ceci est également valable pour tout ajout de pièces et d'accessoires autres que ceux préconisés par GARDENA.</p>
<p>NL <i>Productaansprakelijkheid</i></p>	<p>Wij wijzen er nadrukkelijk op, dat wij op grond van de wet aansprakelijkheid voor producten niet aansprakelijk zijn voor schade ontstaan door onze apparaten, indien deze door onvakkundige reparatie veroorzaakt zijn, of er bij het uitwisselen van onderdelen geen gebruik gemaakt werd van onze originele GARDENA onderdelen of door ons vrijgegeven onderdelen en de reparatie niet door de GARDENA technische dienst of de bevoegde vakman uitgevoerd werd. Ditzelfde geldt voor extra-onderdelen en accessoires.</p>
<p>S <i>Produktansvar</i></p>	<p>Tillverkaren är inte ansvarig för skada som orsakats av produkten om skadan beror på att produkten har reparerats felaktigt eller om, vid reparation eller utbyte, andra än Original GARDENA reservdelar har använts. Samma sak gäller för kompletteringsdelar och tillbehör.</p>
<p>I <i>Responsabilità del prodotto</i></p>	<p>Si rende espressamente noto che, conformemente alla legislazione sulla responsabilità del prodotto, non si risponde di danni causati da nostri articoli se originati da riparazioni eseguite non correttamente o da sostituzioni di parti effettuate con materiale non originale GARDENA o comunque da noi non approvato e, in ogni caso, qualora l'intervento non venga eseguito da un centro assistenza GARDENA o da personale specializzato autorizzato. Lo stesso vale per le parti complementari e gli accessori.</p>
<p>E <i>Responsabilidad de productos</i></p>	<p>Advertimos que conforme a la ley de responsabilidad de productos no nos responsabilizamos de daños causados por nuestros aparatos, siempre y cuando dichos daños hayan sido originados por arreglos o reparaciones indebidas, por recambios con piezas que no sean piezas originales GARDENA o bien piezas autorizadas por nosotros, así como en aquellos casos en que la reparación no haya sido efectuada por un Servicio Técnico GARDENA o por un técnico autorizado. Lo mismo es aplicable para las piezas complementarias y accesorios.</p>
<p>P <i>Responsabilidade sobre o produto</i></p>	<p>Queremos salientar que segundo a lei da responsabilidade do fabricante, nós não nos responsabilizaremos por danos causados pelo nosso equipamento, quando estes ocorram em decorrência de reparações inadequadas ou da substituição de peças por peças não originais da GARDENA, ou peças não autorizadas. A responsabilidade tornar-se-à nula também depois de reparações realizadas por oficinas não autorizadas pela GARDENA. Esta restrição valerá também para peças adicionais e acessórios.</p>
<p>DK <i>Produktansvar</i></p>	<p>Vi gør udtrykkeligt opmærksom på at i henhold til produktansvarsloven er vi ikke ansvarlige for skader forårsaget af vores udstyr, hvis det skyldes uautoriserede reparationer eller hvis dele er skiftet ud og der ikke er anvendt originale GARDENA dele eller dele godkendt af os, eller hvis reparationerne ikke er udført af GARDENA-service eller en autoriseret fagmand. Det samme gælder for ekstra udstyr og tilbehør.</p>

<p>D EU-Konformitätserklärung Maschinenverordnung (9. GSGVO) / EMVG / Niedersp. RL Der Unterzeichnete GARDENA Manufacturing GmbH, Hans-Lorenser-Str. 40, D-89079 Ulm, bestätigt, dass die nachfolgend bezeichneten Geräte in der von uns in Verkehr gebrachten Ausführung die Anforderungen der harmonisierten EU-Richtlinien, EU-Sicherheitsstandards und produktspezifischen Standards erfüllen. Bei einer nicht mit uns abgestimmten Änderung der Geräte verliert diese Erklärung ihre Gültigkeit.</p>	Bezeichnung des Gerätes: Accu-Lenkmäher Description of the unit: Accu-Flexible Steerable Mower Désignation du matériel : Tondeuse Slalom sur accu Omschrijving van het apparaat: Accu-zwenkmaaiër Produktbeskrivning: Sladdlös Flexibelt Styrbar Gräsklippare Descrizione del prodotto: Rasaerba a batteria "Slalom" Descripción de la mercancía: Cortacésped multidireccional con batería Descrição do aparelho: Máquina de cortar relva com volante Accu Beskrivelse af enhederne: Fleksibel styrbar Accu plæneklipper
<p>GB EU Certificate of Conformity The undersigned GARDENA Manufacturing GmbH, Hans-Lorenser-Str. 40, D-89079 Ulm, hereby certifies that, when leaving our factory, the units indicated below are in accordance with the harmonised EU guidelines, EU standards of safety and product specific standards. This certificate becomes void if the units are modified without our approval.</p>	Typ: Art.-Nr.: Type: Art. No.: Type : Référence : Type: Art. nr.: Type: Art.nr. : 4036 Modello: Art.: Tipo: Art. Nº: Tipo: Art. Nº: Type: Varenr. :
<p>F Certificat de conformité aux directives européennes Le constructeur, soussigné : GARDENA Manufacturing GmbH, Hans-Lorenser-Str. 40, D-89079 Ulm, déclare qu'à la sortie de ses usines le matériel neuf désigné ci-dessous était conforme aux prescriptions des directives européennes énoncées ci-après et conforme aux règles de sécurité et autres règles qui lui sont applicables dans le cadre de l'Union européenne. Toute modification portée sur ce produit sans l'accord express de GARDENA supprime la validité de ce certificat.</p>	EU-Richtlinien: Harmonisierte EN: EU directives: 98/37/EC EN ISO 12100-1 Directives Directives EN ISO 12100-2 européennes : 73/23/EC EN ISO 836 EU-richtlijnen: EU-richtlijnen: EN 836 EU direktiv: EU direktiv: EN 60335-1 Directive UE: 93/68/EC EN 60335-2-77 Normativa UE: Directrices da UE: 2000/14/EC ISO 4871 EU Retningslinier:
<p>NL EU-overeenstemmingsverklaring Ondergetekende GARDENA Manufacturing, Hans-Lorenser-Str. 40, D-89079 Ulm, bevestigt, dat de volgende genoemde apparaten in de door ons in de handel gebrachte uitvoering voldoen aan de eis van, en in overeenstemming zijn met de EU-richtlijnen, de EU-veiligheidsstandaard en de voor het product specifieke standaard. Bij een niet met ons afgestemde verandering aan de apparaten verliest deze verklaring haar geldigheid.</p>	Hinterlegte Dokumentation: Konformitätsbewertungsverfahren: GARDENA – Nach 2000/14EG Technische Dokumentation Art. 14 Anhang VI
<p>S EU Tillverkarintyg Undertecknad firma GARDENA Manufacturing GmbH, Hans-Lorenser-Str. 40, D-89079 Ulm, intygar härmed att nedan nämnda produkter överensstämmer med EU:s direktiv, EU:s säkerhetsstandard och produktspecifikation. Detta intyg upphör att gälla om produkten ändras utan vårt tillstånd.</p>	Schall-Leistungspegel: gemessen / garantiert Noise level: measured / guaranteed Puissance acoustique : mesurée / garantie Geluidsniveau: gemeten / gegarandeerd Ljudnivå: uppmätt / garanterad Livello rumorosità: testato / garantito Nível sonoro: medido / garantizado Nível de ruído: medido / garantido Lytrykksniveau: atfmålt / garanti 87 dB(A) / 88 dB(A)
<p>I Dichiarazione di conformità alle norme UE La sottoscritta GARDENA Manufacturing GmbH, Hans-Lorenser-Str. 40, D-89079 Ulm, certifica che il prodotto qui di seguito indicato, nei modelli da noi commercializzati, è conforme alle direttive armonizzate UE nonché agli standard di sicurezza e agli standard specifici di prodotto. Qualunque modifica apportata al prodotto senza nostra specifica autorizzazione invalida la presente dichiarazione.</p>	Anbringningsjahr der CE-Kennzeichnung: Year of CE marking: Date d'apposition du marquage CE : Installatiejaar van de CE-aanduiding: 2005 CE-Märkningsår: Anno di rilascio della certificazione CE : Colocación del distintivo CE : Ano de marcação pela CE : CE-Mærkningsår:
<p>E Declaración de conformidad de la UE El que suscribe GARDENA Manufacturing, Hans-Lorenser-Str. 40, D-89079 Ulm, declara que la presente mercancía, objeto de la presente declaración, cumple con todas las normas de la UE, en lo que a normas técnicas, de homologación y de seguridad se refiere. En caso de realizar cualquier modificación en la presente mercancía sin nuestra previa autorización, esta declaración pierde su validez.</p>	
<p>P Certificado de conformidade da UE Os abaixo mencionados GARDENA Manufacturing GmbH, Hans-Lorenser-Str. 40, D-89079 Ulm, por este meio certificam que ao sair da fábrica o aparelho abaixo mencionado está de acordo com as diretrizes harmonizadas da UE, padrões de segurança e de produtos específicos. Este certificado ficará nulo se a unidade for modificada sem a nossa aprovação.</p>	 Peter Lameli Ulm, den 01.08.2004 Technische Leitung Ulm, 01.08.2004 Technical Dept. Manager Fait à Ulm, le 01.08.2004 Direction technique Ulm, 01-08-2004 Hoofd technische dienst Ulm, 2004.08.01. Technical Director Ulm, 01.08.2004 Direzione Tecnica Ulm, 01.08.2004 Dirección Técnica Ulm, 01.08.2004 Director Técnico Ulm, 01.08.2004 Teknisk direktør
<p>DK EU Overensstemmelse certificat Undertegnede GARDENA Manufacturing GmbH, Hans-Lorenser-Str. 40, D-89079 Ulm bekræfter hermed, at enheder listet herunder, ved afsendelse fra fabrikken, er i overensstemmelse med harmoniserede EU retningslinier, EU sikkerhedsstandarder og produktspecifikationsstandarder. Dette certifikat træder ud af kraft hvis enhederne er ændret uden vor godkendelse.</p>	

Deutschland / Germany

GARDENA
Manufacturing GmbH
Service Center
Hans-Lorenser-Straße 40
D-89079 Ulm
Produktfragen:
(+49) 731 490-123
Reparaturen:
(+49) 731 490-290
service@gardena.com

Argentina

Argensem® S.A.
Calle Colonia Japonesa s/n
(1625) Loma Verde
Escobar, Buenos Aires
Phone: (+54) 34 88 49 40 40
info@argensem.com.ar

Australia

Nylex Consumer Products
50-70 Stanley Drive
Somerton, Victoria, 3062
Phone: (+61) 3 95 81 05 34
nylex.spareparts@
nylex.com.au

Austria / Österreich

GARDENA
Österreich Ges.m.b.H.
Stettnerweg 11-15
2100 Korneuburg
Tel.: (+43) 22 62 7 45 45 36
kundendienst@gardena.at

Belgium

GARDENA Belgium NV/SA
Sterrebeekstraat 163
1930 Zaventem
Phone: (+32) 2 720 92 12
Mail: info@gardena.be

Brazil

Palash Comércio e
Importação Ltda.
Rua Américo Brasiliense,
2414 - Chácara Sto Antonio
São Paulo - SP - Brasil -
CEP 04715-005
Phone: (+55) 11 5181-0909
eduardo@palash.com.br

Bulgaria

DENEX LTD.
2 Luis Ahalier Str. - 7th floor
Sofia 1404
Phone: (+359) 2 958 18 21
office@denex-bg.com

Canada

GARDENA Canada Ltd.
100 Summerlea Road
Brampton, Ontario L6T 4X3
Phone: (+1) 905 792 93 30
info@gardenacanada.com

Chile

Antonio Martinic y Cia Ltda.
Cassillas 272
Centro de Cassillas
Santiago de Chile
Phone: (+56) 2 20 10 708
garfar_cl@yahoo.com

Costa Rica

Compania Exim
Euroberoamericana S.A.
Los Colegios, Moravia,
200 metros al Sur del Colegio
Saint Francis - San José
Phone: (+506) 297 68 83
exim_euro@racsa.co.cr

Croatia

KLIS d.o.o.
Stanciceva 79
10419 Vukovina
Phone: (+385) 1 622 777 0
gardena@klis-trigovina.hr

Cyprus

FARMOKIPIKI LTD
P.O. Box 7098
74, Digeni Akritra Ave.
1641 Nicosia
Phone: (+357) 22 75 47 62
condam@spidernet.com.cy

Czech Republic

GARDENA spol. s r.o.
Řípská 20a, č.p. 1153
627 00 Brno
Phone: (+420) 800 100 425
gardena@gardenabrno.cz

Denmark

GARDENA Norden AB
Salgsafdeling Danmark
Box 9003
S-200 39 Malmö
info@gardena.dk

Finland

Habitec Oy
Martinkyläntie 52
01720 Vantaa

France

GARDENA
PARIS NORD 2
69, rue de la Belle Etoile
BP 57080
ROISSY EN FRANCE
95948 ROISSY CDG CEDEX
Tél. (+33) 0826 101 455
service.consommateurs@
gardena.fr

Great Britain

GARDENA UK Ltd.
27-28 Brenkley Way
Blezard Business Park
Seaton Burn
Newcastle upon Tyne
NE13 6DS
info@gardena.co.uk

Greece

Agrokrip
G. Psomadopoulos & Co.
33 A, Ifestou Str. –
Industrial Area
194 00 Koropi, Athens
Phone: (+30) 210 66 20 225
service@agrokrip.gr
www.agrokrip.gr

Hungary

GARDENA
Magyarország Kft.
Késmárk utca 22
1158 Budapest
Phone: (+36) 80 20 40 33
gardena@gardena.hu

Iceland

Ó. Johnson & Kaaber
Tunguhalsi 1
110 Reykjavik
oaj@ojk.is

Ireland

Michael McLoughlin & Sons
Hardware Limited
Long Mile Road
Dublin 12

Italy

GARDENA Italia S.p.A.
Via Donizetti 22
20020 Lainate (Mi)
Phone: (+39) 02.93.94.71
info@gardenaitalia.it

Japan

KAKUICHI Co. Ltd.
Sumitomo Realty &
Development Kojimachi
BLDG., 8F
5-1 Nibannoyo, Chiyoda-ku
Tokyo 102-0084
m-ishihara@kaku-ichi.co.jp
Phone: (+81) 33 264 4721

Luxembourg

Magasins Jules Neuberg
Boîte postale 12
L-2010 Luxembourg
Phone: (+352) 40 14 01
info@neuberg.lu

Netherlands

GARDENA Nederland B.V.
Postbus 50176
1305 AD ALMERE
Phone: (+31) 36 521 00 00
info@gardena.nl

Neth. Antilles

Jonka Enterprises N.V.
Sta. Rosa Weg 196
P.O. Box 8200
Curaçao
Phone: (+599) 9 767 66 55
pgm@jonka.com

New Zealand

NYLEX New Zealand Limited
22 Saleyards Road Otahuhu
Private Bag 94001
SAMC Manukau
Phone: (+64) 9 270 1806
david.eeles@nylex.com.au

Norway

GARDENA Norden AB
Salgskontor Norge
Karihaugveien 89
1086 Oslo
info@gardena.no

Poland

GARDENA Polska Sp. z o.o.
Szymanów 9 d
05-532 Baniocza
Phone: (+48) 22 727 56 90
gardena@gardena.pl

Portugal

GARDENA Portugal Lda.
Recta da Granja do Marquês
Edif. GARDENA Algueirão
2725-596 Mem Martins
Phone: (+351) 21 922 85 30
info@gardena.pt

Romania

MADEX INTERNATIONAL SRL
Soseaua Odaii 117-123,
Sector 1,
București, RO 013603
Phone: (+40) 21 231 76 03
madex@ines.ro

Russia / Россия

АО АМИДА ТТЦ
ул. Мосфильмовская 66
117330 Москва
Phone: (+7) 095 956 99 00
amida@col.ru

Singapore

Hy - Ray PRIVATE LIMITED
1002 Toa Payoh
Industrial Park
#07-1433/1435/1451
Singapore 319074
Phone: (+65) 6253 2277
hyray@singnet.com.sg

Slovak Republic

GARDENA Slovensko, s.r.o.
Bohrova č. 1
85101 Bratislava
Phone: (+421) 263 453 722
info@gardena.sk

Slovenia

Silk d.o.o.
Brodšiče 15
1236 Trzin
Phone: (+386) 1 580 93 00
gardena@silk.si

South Africa

GARDENA
South Africa (Pty.) Ltd.
P.O. Box 11534
Vorna Valley 1686
Phone: (+27) 11 315 02 23
sales@gardena.co.za

Spain

GARDENA IBÉRICA S.L.U.
C/ Basauri, nº 6
La Florida
28023 Madrid
Phone: (+34) 91 708 05 00
(4 líneas)
atencioncliente@gardena.es

Sweden

GARDENA Norden AB
Försäljningskontor Sverige
Box 9003
200 39 Malmö
info@gardena.se

Switzerland / Schweiz

GARDENA (Schweiz) AG
Bitziberg 1
8184 Bachenbülach
Phone: (+41) 1 860 26 66
info@gardena.ch

Turkey

GARDENA / Dost Diş Ticaret
Mümesillik A.Ş. Sanayi
Çad. Adli Sokak No. 1
Kartal - İstanbul
Phone: (+90) 216 38 93 939
info@gardena-dost.com.tr

Ukraine / Украина

АОЗТ АЛЬЦЕСТ
ул. Гайдара 50
г. Киев 01033
Phone: (+380) 44 220 4335
info@gardena.ua

USA

Melnor Inc.
3085 Shawnee Drive
Winchester, VA 22604
Phone: (+1) 540 722-9080
service_us@melnor.com

4036-20.960.02/0905

© GARDENA
Manufacturing GmbH
D-89070 Ulm
http://www.gardena.com