

3000/4      Art. 1770

4000/5      Art. 1772

5000/5      Art. 1774

**D**    **Gebrauchsanweisung**  
Hauswasserwerk

**GB**    **Operating Instructions**  
Pressure Tank Unit

**F**    **Mode d'emploi**  
Groupe de surpression

**NL**    **Gebruiksaanwijzing**  
Hydrofoorpomp

**S**    **Bruksanvisning**  
Hydroforpump

**I**    **Istruzioni per l'uso**  
Autoclave

**E**    **Manual de instrucciones**  
Estación de Bombeo con Calderín

**P**    **Instruções de utilização**  
Bomba doméstica

**DK**    **Brugsanvisning**  
Husvandværk

# GARDENA Autoclave

## 3000/4, 4000/5, 5000/5

---

Benvenuti nel giardino GARDENA ...



Leggere attentamente le istruzioni per l'uso e osservare le indicazioni in esse contenute. Sulla base delle presenti istruzioni per l'uso dell'autoclave, apprendere come utilizzarla correttamente e prendere confidenza con le norme di sicurezza.



Per motivi di sicurezza si sconsiglia fortemente l'utilizzo dell'autoclave da parte di bambini e ragazzi al di sotto dei 16 anni nonché di persone che non abbiano letto attentamente le presenti istruzioni per l'uso.

→ Conservare le istruzioni in un luogo sicuro.

### Indice:

1. Modalità d'impiego	43
2. Norme di sicurezza	44
3. Installazione	45
4. Messa in uso	46
5. Ricovero	47
6. Manutenzione	47
7. Anomalie di funzionamento	48
8. Accessori	49
9. Dati tecnici	50
10. Assistenza/Garanzia	50

## 1. Modalità d'impiego

---

### Utilizzo corretto:

L'autoclave GARDENA è destinata all'uso domestico e in giardini privati e non è concepita per il funzionamento di irrigatori e sistemi di irrigazione in parchi pubblici.

Aperto e chiudendo i vari punti acqua (per es. rubinetti), a determinate portate, si possono verificare sbalzi di pressione.

### Liquidi pompabili:

L'autoclave GARDENA può essere impiegata per convogliare acqua piovana, acqua di condotta e acqua di piscina contenente cloro.

### Nota bene:



L'autoclave GARDENA non è idonea per il funzionamento continuo (ad es. impiego industriale, funzionamento a ricircolo continuo). Non deve essere adoperata per liquidi corrosivi, infiammabili o esplosivi (come benzina, petrolio, diluenti alla nitro), acqua salata e generi alimentari. La temperatura del liquido da pompare non deve superare i 35 °C.

## 2. Norme di sicurezza

### **Sicurezza elettrica:**



**PERICOLO! Scossa elettrica!**

**Rischio di folgorazione!**

→ **Quando la pompa non è in uso e prima di qualunque intervento (adescamento, manutenzione, pulizia) staccare sempre la spina dalla presa di corrente.**

Attenzione: se viene usata per piscine, laghetti o impieghi simili, la pompa dev'essere sempre collegata a un interruttore automatico di sicurezza conformemente a quanto disposto in materia (DIN VDE 0100-702) e va collocata in posizione stabile e sicura, in luogo asciutto.

Per maggiore protezione si consiglia di utilizzare un salvavita.

→ Rivolgersi a un elettricista di fiducia.

Controllare la tensione di rete. I dati riportati sull'etichetta devono corrispondere a quelli della linea elettrica.

La linea di alimentazione e le eventuali prolunghette devono presentare una sezione pari almeno a quella dei cavi in gomma marcati HO7 RNF conformemente al disposto del DIN VDE 0620.

Proteggere il cavo da calore, olio e spigoli taglienti.

Non reggere mai la pompa tenendola per il cavo. Non staccare mai la spina dalla presa tirando il cavo.

### **In Austria**

In Austria l'allacciamento elettrico deve essere a norma ÖVE-EM 42, T2 (2000)/ 1979 § 22 conformemente a § 2022.1. Inoltre, le pompe in funzione nelle vicinanze di piscine o laghetti devono essere azionate esclusivamente mediante un trasformatore di separazione.

→ Rivolgersi al proprio elettricista.

### **In Svizzera**

In Svizzera gli attrezzi trasportabili per l'utilizzo all'aperto devono essere collegati a un interruttore di sicurezza per correnti di guasto.

### **Avvertenze generali:**



**Pericolo di lesioni da acqua bollente!**

**In caso di pressostato difettoso durante un utilizzo prolungato (> 5 min) con il lato di mandata chiuso l'acqua all'interno della pompa potrebbe surriscaldarsi e, al momento della fuoriuscita, causare delle ustioni.**

→ **La pompa può funzionare soltanto per max. 5 minuti con il lato di mandata chiuso.**

→ Prima di ogni impiego, controllare sempre che la pompa sia in buone condizioni (e in particolare verificare cavo e spina).

Non utilizzare mai una pompa danneggiata.

→ In caso, farla revisionare esclusivamente da un Centro Assistenza GARDENA.

Non usare la pompa in ambiente umido o bagnato. Non esporla mai alla pioggia.

Per evitare il rischio di un funzionamento a secco, assicurarsi che il tubo di aspirazione sia sempre ben immerso nel liquido da pompare.

Non fare funzionare la pompa a secco o con il rubinetto del lato di aspirazione chiuso.

→ Prima di ogni impiego, riempire completamente la pompa con il liquido da aspirare (ca. 2-3 litri e comunque fino all'orlo del bocchettone).

Sabbia o altre sostanze abrasive presenti nel liquido provocano un rapido deterioramento della pompa e ne riducono le prestazioni.

In caso di utilizzo della pompa per l'alimentazione idrica domestica rispettare le normative locali delle autorità responsabili della gestione delle risorse idriche. Occorre inoltre rispettare quanto stabilito dalla norma DIN 1988.

→ Se necessario rivolgersi alle autorità sanitarie.

### 3. Installazione

#### Installazione dell'autoclave:

Collocare l'autoclave su una superficie di appoggio stabile e asciutta.

→ L'autoclave deve trovarsi a distanza di sicurezza dall'acqua.

#### Fissaggio dell'autoclave:

Il piano di fissaggio ① (ad es. il piano di legno) impedisce che l'autoclave scivoli.

→ Avvitare tutti e 4 i piedi dell'autoclave ② alla base di supporto (si consiglia di utilizzare le protezioni per le viti).

Installare l'autoclave in modo da poter avvicinare un recipiente di raccolta per lo svuotamento della pompa o dell'impianto sotto la vite di scarico ③.

Collocare la pompa in posizione rialzata rispetto al liquido da aspirare. Se ciò non fosse possibile, installare fra la pompa e il tubo di aspirazione un dispositivo di chiusura che impedisca la caduta dell'acqua quando la pompa non è in funzione.

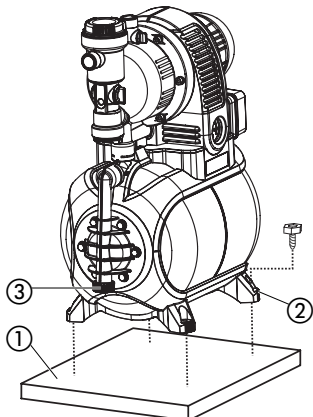

In caso di installazione fissa della pompa al chiuso per l'alimentazione idrica domestica, per ridurre eventuali rumori e evitare che il pressostato possa essere danneggiato dalle vibrazioni, non collegare l'autoclave alla rete idrica con tubazioni rigide, bensì con tubi flessibili.

Sempre in caso di installazione fissa, si raccomanda di montare una valvola di chiusura sia sul lato aspirazione che sul lato mandata. La possibilità di chiudere la linea a monte e/o a valle della pompa si rivela infatti fondamentale per tutti gli interventi di manutenzione e pulizia o per i periodi in cui la pompa non viene usata.

**I raccordi sul lato aspirazione e sul lato mandata devono essere serrati solo a mano.**

#### Collegamento lato aspirazione:

Sul lato aspirazione non utilizzare raccordi ad innesto rapido. Utilizzare un tubo di aspirazione resistente al vuoto, ad es.:

- GARDENA Set aspirazione **art. 1411**
- GARDENA Tubo di aspirazione per fontana a battente **art. 1729**.

Per abbreviare la fase di riattivazione bisogna evitare che:

- il tubo di aspirazione si svuoti quando la pompa si ferma. E' consigliabile quindi usarne un modello completo di valvola antiriflusso.
- Per prevalenze elevate utilizzare un tubo di aspirazione di diametro ridotto.

1. Collegare il tubo di aspirazione resistente al vuoto ⑤ all'attacco sul lato aspirazione utilizzando un raccordo (ad es. **art. 1723/1724**) ④ e avvitarlo a tenuta stagna.
2. Se l'altezza di aspirazione supera i 4 metri, sostenere il tubo ⑤ opportunamente, ad es. con un supporto in legno.  
*In questo modo il peso del tubo non grava più sull'attacco e non si corre il rischio di comprometterne la tenuta.*

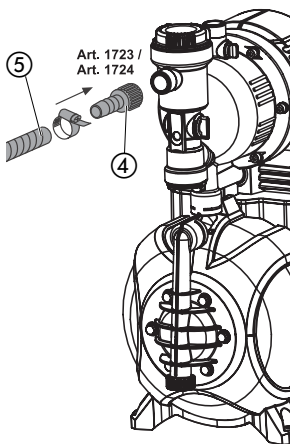

In presenza di sporcizia di piccolissime dimensioni si consiglia di utilizzare, oltre al filtro integrato, un **filtro ingresso pompa GARDENA art. 1730/1731**.

**Connettere il tubo flessibile al lato di mandata:**

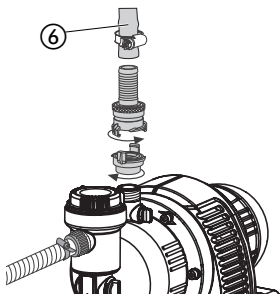

**Avvertenza:**

Utilizzare tubi resistenti alla pressione, come ad es. il tubo flessibile in gomma GARDENA con diametro di 19 mm (3/4"), **art. n. 4432**, assieme al raccordo rapido con attacco filettato femmina GARDENA da 33,3 mm (G1), **art. n. 7109** e al raccordo rapido per tubi di aspirazione e tubi ad alta pressione GARDENA, **art. n. 7120** per tubi da 19 mm (3/4"), nonché alle fascette stringitubo GARDENA, **art. n. 7192**.

**Non utilizzare mai tubi di aspirazione.**

→ Collegare il tubo di pressione ⑥ con il raccordo sul lato mandata.

## 4. Messa in uso

**Messa in funzione dell'autoclave:**

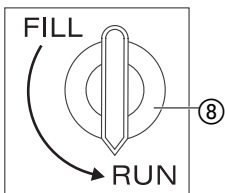
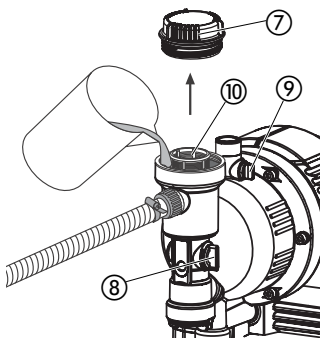
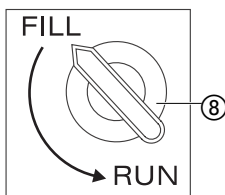

**PERICOLO! Scossa elettrica!**

→ Staccare la spina di alimentazione prima del riempimento.

**Attenzione! Funzionamento a secco della pompa.**

→ Prima dell'avvio, riempire la pompa sino alla fuoriuscita con liquido d'innescò (da 2 a 3 litri ca.).

1. Svitare a mano il coperchio ⑦ della camera del filtro.
  2. Girare il rubinetto valvola ⑧ su **FILL** per aprire la valvola antiriflusso.
  3. Aprire lo sfiato dell'aria ⑨.
  4. Liberare il tubo di mandata (per es. aprendo la lancia collegata alla fine del tubo).
  5. Svuotare il tubo resistente alla pressione dal liquido residuo, in modo tale che l'aria possa fuoriuscire durante la fase di adescamento e di aspirazione.
  6. Versare lentamente il liquido da pompare dal bocchettone di riempimento ⑩ (da 2 a 3 l ca.), fino a che l'acqua fuoriesce dallo sfiato dell'aria ⑨.
  7. Richiudere completamente a mano il coperchio ⑦ della camera filtrante.
  8. **Chiudere lo sfiato ⑨ e girare il rubinetto valvola ⑧ su RUN.**
  9. Inserire la spina di alimentazione in una presa di corrente da 230 V AC.
- Attenzione! La pompa entra in funzione immediatamente!**
10. Serrare nuovamente i dispositivi di chiusura nella tubazione di mandata.

Al raggiungimento della pressione massima la pompa si disattiva automaticamente. Se, sottraendo acqua, si supera la pressione minima la pompa si attiva automaticamente.

L'altezza massima di autoadescamento indicata di 8 m si ottiene solo avendo cura di riempire la pompa fino al massimo livello attraverso il bocchettone di riempimento ⑩ e di tenere rialzato il tubo resistente alla pressione sia durante la procedura di riempimento che durante la fase di autoadescamento, per evitare che il liquido fuoriesca dalla pompa attraverso il tubo. Non è necessario tenere rialzati tubi di aspirazione pieni dotati di valvola antiriflusso.

## 5. Ricovero

### Ricovero dell'attrezzo:

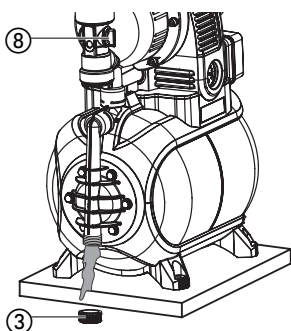

L'autoclave deve essere conservata al riparo dal gelo.

1. Disinserire la spina di alimentazione.
2. Girare il rubinetto valvola ⑧ sullo **FILL**.
3. Allentare la vite di scarico ③.  
*L'autoclave si svuota.*
4. Conservare l'autoclave in un luogo asciutto e al riparo dal gelo.

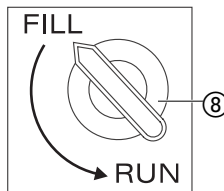

Il luogo in cui è riposto l'attrezzo deve essere inaccessibile ai bambini.

**Smaltimento:**  
(secondo la direttiva  
CE/2002/96)



Non smaltire l'apparecchio tra i rifiuti domestici; attenersi alle apposite norme sullo smaltimento.

## 6. Manutenzione



### PERICOLO! Scossa elettrica!

→ Staccare la spina dalla presa di corrente prima di eseguire interventi di manutenzione.

### Pulizia del filtro di aspirazione:

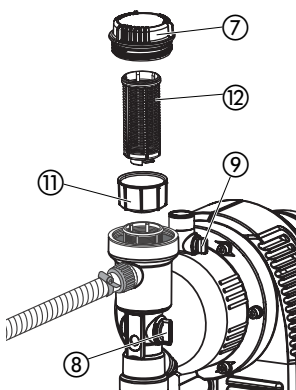

1. Il rubinetto valvola ⑧ deve trovarsi su **RUN**.  
In caso contrario girare il rubinetto valvola ⑧ su **RUN**.
2. All'occorrenza chiudere tutte le valvole di chiusura sul lato aspirazione.
3. Svitare il coperchio ⑦ della camera del filtro.
4. Estrarre dall'alto e in verticale l'unità di filtro ⑪ ⑫.
5. Bloccare il bicchiere ⑪, ruotare il filtro ⑫ in senso antiorario **A** ed estrarre il filtro stesso **B** (chiusura a baionetta).
6. Sciacquare il bicchiere ⑪ sotto l'acqua corrente e pulire il filtro ⑫, ad esempio con una spazzola morbida.
7. Rimontare il filtro eseguendo le operazioni in senso inverso.

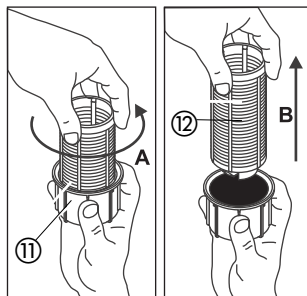

### Pulizia della valvola di controllo:

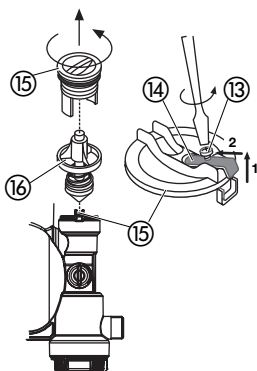

1. **Staccare la spina dalla presa di corrente.**
2. Capovolgere l'autoclave.
3. Girare il rubinetto valvola ⑧ su **FILL**.
4. All'occorrenza chiudere tutte le valvole di chiusura sul lato aspirazione.
5. Aprire tutti i punti di prelievo per scaricare il lato di pressione.
6. Svitare la vite di scarico ③ e far defluire l'acqua.
7. Allentare la vite ⑬ e spingere il supporto ⑭ verso l'alto **1** e all'indietro **2** nella gola del cuscinetto.
8. Svitare il coperchio ⑮ della valvola antiriflusso con un utensile appropriato.
9. Rimuovere il corpo della valvola ⑯ e sciacquare il corpo stesso sotto l'acqua corrente.
10. Rimontare la valvola antiriflusso eseguendo le operazioni in senso inverso.
11. Riattivare la pompa ad intervento automatico per uso domestico (vedi **4. Messa in uso**).

## 7. Anomalie di funzionamento



### Pericolo! Scossa elettrica!

→ Prima di eliminare eventuali anomalie, staccare la spina di alimentazione.

Anomalia	Possibile causa	Intervento
<b>La pompa non aspira.</b>	Il rubinetto valvola non è girato su <b>RUN</b> .	→ Riempire la pompa e girare il rubinetto valvola su <b>RUN</b> .
	La pompa aspira aria in corrispondenza di un punto di raccordo del lato di aspirazione.	→ Controllare tutti i raccordi del lato di aspirazione e riparare eventuali difetti di tenuta.
	La pompa non è riempita a sufficienza con il liquido da convogliare.	→ Riempire la pompa (si veda <b>4. Messa in uso</b> ).
	L'aria non può fuoriuscire dal lato di mandata perché i punti di prelievo sono chiusi.	→ Aprire i punti di prelievo sul lato di mandata.
	L'estremità del tubo di aspirazione non ha pescaggio, la valvola antiriflusso all'estremità del tubo di aspirazione manca o non è ermetica, il tubo di aspirazione è piegato, i raccordi non sono ermetici oppure il filtro di aspirazione è intasato.	→ Controllare l'ermeticità dell'intero tubo di aspirazione, dal punto di aspirazione alla pompa ed eventualmente rimuovere il difetto di tenuta.
<b>Il motore della pompa non funziona o si arresta improvvisamente durante il funzionamento.</b>	La spina di alimentazione non è inserita.	→ Inserire la spina di alimentazione in una presa di corrente (230 V AC).
	La corrente viene meno.	→ Controllare il fusibile e i cavi.
	La girante della pompa è bloccata.	→ Allentare l'albero motore della girante della pompa con un cacciavite.

	Surriscaldamento dovuto a funzionamento a secco o acqua troppo calda (il termostato di sicurezza ha disattivato la pompa).	<ul style="list-style-type: none"> <li>→ Controllare il livello dell'acqua sul lato di aspirazione.</li> <li>→ Controllare che il liquido convogliato non superi la temperatura massima (35 °C).</li> </ul>
<b>Il motore della pompa è in funzione ma la quantità convogliata o la pressione calano improvvisamente.</b>	Mancanza di tenuta sul lato di aspirazione.	→ Rimuovere la mancanza di tenuta.
	La pompa aspira pochissima acqua.	→ Regolare la pompa sul lato di mandata, in modo da adattare la quantità convogliata dal lato di aspirazione a quella del lato di mandata.
<b>La pompa si attiva e si disattiva troppo spesso.</b>	Il filtro di aspirazione o la valvola antiriflusso sono intasati.	→ Pulire il filtro di aspirazione o la valvola antiriflusso.
	Membrana della caldaia danneggiata.	→ Far sostituire la membrana della caldaia dal servizio assistenza GARDENA.
	La pressione nella caldaia è troppo bassa.	→ Riempire d'aria il serbatoio di riserva.

### Riempire d'aria il serbatoio di riserva:

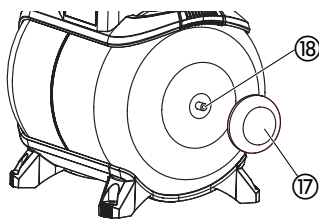

La pressione nel serbatoio di riserva deve essere di ca. 1,5 bar. Per il riempimento dell'aria è necessaria una pompa ad aria/un dispositivo per il gonfiaggio per pneumatici con indicatore di pressione (manometro).

1. Svitare il coperchio protettivo ⑰.
2. Applicare la pompa ad aria/il dispositivo di gonfiaggio per pneumatici alla valvola della caldaia ⑱ pompare aria fino a quando il manometro sulla pompa ad aria / dispositivo di gonfiaggio indica ca. 1,5 bar.
3. Riavvitare il coperchio protettivo ⑰.

### Attenzione!



**Le operazioni sulle parti elettriche possono essere eseguite solo dagli addetti all'assistenza GARDENA.**

Per altri guasti contattare un Centro Assistenza GARDENA.

## 8. Accessori

<b>GARDENA</b> <b>Tubi di aspirazione</b>	Flessibili e resistenti al vuoto, con diametro da 19 mm (3/4") o da 25 mm (1"), disponibili a metraggio senza accessori o in confezione a lunghezza fissa completa di raccordi.	
<b>GARDENA Raccordi filettati</b>		• art. 1723/1724
<b>GARDENA Filtro di aspirazione con valvola antiriflusso</b>	Per accessoriare il tubo di aspirazione a metraggio.	• art. 1726/1727/1728
<b>GARDENA</b> <b>Filtro ingresso pompa</b>	Particolarmente indicato quando l'acqua da pompare contiene sabbia e impurità.	• art. 1730/1731
<b>GARDENA</b> <b>Tubo di aspirazione per fontana a battente</b>	Per collegare sottovuoto la pompa a una fontana a battente o alla condotta dell'acqua. Lunghezza 0,5 m. Con filettatura interna da 33,3 mm (G1) su entrambi i lati.	• art. 1729



## 9. Dati tecnici

Modello	3000/4 (art. 1770)	4000/5 (art. 1772)	5000/5 (art. 1774)
Tensione/Frequenza:	230 V AC/50 Hz	230 V AC/50 Hz	230 V AC/50 Hz
Potenza nominale:	650 W	850 W	1100 W
Cavo di alimentazione:	1,5 m H05-RNF	1,5 m H05-RNF	1,5 m H07-RNF
Mandata max.:	2800 l/h	3500 l/h	4500 l/h
Prevalenza max.:	40 m	45 m	50 m
Altezza di aspirazione max.	8 m	8 m	8 m
Pressione d'esercizio p(w): (Pressione di avvio e di arresto)	1,5–2,5 bar	2,0–3,0 bar	2,0–3,5 bar
Pressione max. interna (lato mandata):	6 bar	6 bar	6 bar
Peso:	12,8 kg	13,7 kg	15,5 kg
Livello di rumorosità L <sub>wa</sub> (testato/garantito)	75 dB(A) / 78 dB(A)	81 dB(A) / 84 dB(A)	84 dB(A) / 87 dB(A)

## 10. Assistenza/Garanzia

### *Servizio Clienti*

In caso di guasto o di anomalia di funzionamento, rivolgersi al Servizio Clienti c/o GARDENA Italia, tel. 199.400.169 oppure direttamente al Centro di Assistenza Tecnica Nazionale.

### *Centro Assistenza Tecnica Nazionale*

Numero verde 199.400.169.

Questo prodotto GARDENA è coperto da garanzia legale (nella Comunità Europea per 24 mesi a partire dalla data di acquisto) relativamente a tutti i difetti imputabili a vizi di fabbricazione o di materiale impiegato. Il prodotto in garanzia potrà essere, a nostra discrezione, o sostituito con uno in perfetto stato di funzionamento o riparato gratuitamente qualora vengano osservate le seguenti condizioni:

- il prodotto sia stato adoperato in modo corretto e conforme alle istruzioni e nessun tentativo di riparazione sia stato eseguito dall'acquirente o da terzi.
- il prodotto sia stato spedito a spese del mittente direttamente a un Centro Assistenza GARDENA allegando il documento che attesta l'acquisto (fattura o scontrino fiscale) e una breve descrizione del problema riscontrato.

Le parti soggette ad usura quali girante e filtro non sono coperte dalla garanzia.

L'intervento in garanzia non estende in nessun caso il periodo iniziale.

<p><b>D</b> <i>Produkthftung</i></p>	<p>Wir weisen ausdrücklich darauf hin, dass wir nach dem Produkthaftungsgesetz nicht für durch unsere Geräte hervorgerufene Schäden einzustehen haben, sofern diese durch unsachgemäße Reparatur verursacht oder bei einem Teileaustausch nicht unsere originale GARDENA Teile oder von uns freigegebene Teile verwendet wurden und die Reparatur nicht vom GARDENA Service oder dem autorisierten Fachmann durchgeführt wird. Entsprechendes gilt für Ergänzungsteile und Zubehör.</p>
<p><b>GB</b> <i>Product Liability</i></p>	<p>We expressly point out that, in accordance with the product liability law, we are not liable for any damage caused by our units if it is due to improper repair or if parts exchanged are not original GARDENA parts or parts approved by us, and, if the repairs were not carried out by a GARDENA Service Centre or an authorised specialist. The same applies to spare parts and accessories.</p>
<p><b>F</b> <i>Responsabilité</i></p>	<p>Nous vous signalons expressément que GARDENA n'est pas responsable des dommages causés par ses appareils, dans la mesure où ces dommages seraient causés suite à une réparation non conforme, dans la mesure où, lors d'un échange de pièces, les pièces d'origine GARDENA n'auraient pas été utilisées, ou si la réparation n'a pas été effectuée par le Service Après-Vente GARDENA ou l'un des Centres SAV agréés GARDENA. Ceci est également valable pour tout ajout de pièces et d'accessoires autres que ceux préconisés par GARDENA.</p>
<p><b>NL</b> <i>Productaansprakelijkheid</i></p>	<p>Wij wijzen er nadrukkelijk op, dat wij op grond van de wet aansprakelijkheid voor producten niet aansprakelijk zijn voor schade ontstaan door onze apparaten, indien deze door onvakkundige reparatie veroorzaakt zijn, of er bij het uitwisselen van onderdelen geen gebruik gemaakt werd van onze originele GARDENA onderdelen of door ons vrijgegeven onderdelen en de reparatie niet door de GARDENA technische dienst of de bevoegde vakman uitgevoerd werd. Ditzelfde geldt voor extra-onderdelen en accessoires.</p>
<p><b>S</b> <i>Produktansvar</i></p>	<p>Tillverkaren är inte ansvarig för skada som orsakats av produkten om skadan beror på att produkten har reparerats felaktigt eller om, vid reparation eller utbyte, andra än Original GARDENA reservdelar har använts. Samma sak gäller för kompletteringsdelar och tillbehör.</p>
<p><b>I</b> <i>Responsabilità del prodotto</i></p>	<p>Si rende espressamente noto che, conformemente alla legislazione sulla responsabilità del prodotto, non si risponde di danni causati da nostri articoli se originati da riparazioni eseguite non correttamente o da sostituzioni di parti effettuate con materiale non originale GARDENA o comunque da noi non approvato e, in ogni caso, qualora l'intervento non venga eseguito da un centro assistenza GARDENA o da personale specializzato autorizzato. Lo stesso vale per le parti complementari e gli accessori.</p>
<p><b>E</b> <i>Responsabilidad de productos</i></p>	<p>Advertimos que conforme a la ley de responsabilidad de productos no nos responsabilizamos de daños causados por nuestros aparatos, siempre y cuando dichos daños hayan sido originados por arreglos o reparaciones indebidas, por recambios con piezas que no sean piezas originales GARDENA o bien piezas no autorizadas por nosotros, así como en aquellos casos en que la reparación no haya sido efectuada por un Servicio Técnico GARDENA o por un técnico autorizado. Lo mismo es aplicable para las piezas complementarias y accesorios.</p>
<p><b>P</b> <i>Responsabilidade sobre o produto</i></p>	<p>Queremos salientar que segundo a lei da responsabilidade do fabricante, nós não nos responsabilizaremos por danos causados pelo nosso equipamento, quando estes ocorram em decorrência de reparações inadequadas ou da substituição de peças por peças não originais da GARDENA, ou peças não autorizadas. A responsabilidade tornar-se-à nula também depois de reparações realizadas por oficinas não autorizadas pela GARDENA. Esta restrição valerá também para peças adicionais e acessórios.</p>
<p><b>DK</b> <i>Produktansvar</i></p>	<p>Vi gør udtrykkeligt opmærksom på at i henhold til produktansvarsloven er vi ikke ansvarlige for skader forårsaget af vores udstyr, hvis det er på grund af uautoriserede reparationer eller hvis dele er skiftet ud og der ikke er anvendt originale GARDENA dele eller dele godkendt af os, eller hvis reparationerne ikke er udført af GARDENA-service eller en autoriseret fagmand. Det samme gælder for ekstra udstyr og tilbehør.</p>

<p><b>D EU-Konformitätserklärung</b>  <b>Maschinenverordnung (9. GSGVO) / EMVG / Niedersp. RL</b>  Der Unterzeichnete GARDENA Manufacturing GmbH · Hans-Lorenser-Straße 40 · D-89079 Ulm bestätigt, dass die nachfolgend bezeichneten Geräte in der von uns in Verkehr gebrachten Ausführung die Anforderungen der harmonisierten EU-Richtlinien, EU-Sicherheitsstandards und produktspezifischen Standards erfüllen. Bei einer nicht mit uns abgestimmten Änderung der Geräte verliert diese Erklärung ihre Gültigkeit.</p>	Bezeichnung des Gerätes: Hauswasserwerk Description of the unit: Pressure Tank Unit Désignation du matériel : Groupe de surpression Omschrijving van het apparaat: Hydrofoorpomp Produktbeskrivning: Hydroforpump Descrizione del prodotto: Autoclave Descripción de la mercancía: Estación de Bombeo con Calderín Descrição do aparelho: Bomba doméstica Beskrivelse af enhederne: Husvandværk
<p><b>GB EU Certificate of Conformity</b>  The undersigned GARDENA Manufacturing GmbH · Hans-Lorenser-Str. 40 · D-89079 Ulm hereby certifies that, when leaving our factory, the units indicated below are in accordance with the harmonised EU guidelines, EU standards of safety and product specific standards. This certificate becomes void if the units are modified without our approval.</p>	Typ: Art.-Nr.: Type: Art. No.: Type : 3000/4 Référence : 1770 Type: 4000/5 Art. nr.: 1772 Modello: 5000/5 Art.: 1774 Tipo: Art. N°: Tipo: Art. N°: Type: Varenr.:
<p><b>F Certificat de conformité aux directives européennes</b>  Le constructeur, soussigné : GARDENA Manufacturing GmbH · Hans-Lorenser-Str. 40 · D-89079 Ulm déclare qu'à la sortie de ses usines le matériel neuf désigné ci-dessous était conforme aux prescriptions des directives européennes énoncées ci-après et conforme aux règles de sécurité et autres règles qui lui sont applicables dans le cadre de l'Union européenne. Toute modification portée sur ce produit sans l'accord express de GARDENA supprime la validité de ce certificat.</p>	EU-Richtlinien: EU directives: Directives européennes : 89/336/EG EU-richtlijnen: 73/23/EG EU direktiv: 98/37/EG Directive UE: 2000/14/EG Normativa UE: Directrices da UE: EU Retningslinier:
<p><b>NL EU-overeenstemmingsverklaring</b>  Ondergetekende GARDENA Manufacturing GmbH · Hans-Lorenser-Str. 40 · D-89079 Ulm bevestigt, dat de volgende genoemde apparaten in de door ons in de handel gebrachte uitvoering voldoen aan de eis van, en in overeenstemming zijn met de EU-richtlijnen, de EU-veiligheidsstandaard en de voor het product specifieke standaard. Bij een niet met ons afgestemde verandering aan de apparaten verliest deze verklaring haar geldigheid.</p>	Schall-Leistungspiegel: gemessen / garantiert Noise level: measured / guaranteed Puissance acoustique : mesurée / garantie Geluidsniveau: gemeten / gegarandeerd Ljudnivå: uppmätt / garanterad Livello rumorosità: testato / garantito Nível sonoro: medido / garantizado Nível de ruído: medido / garantido Lydtryksniveau: afmålt / garanti 1770 75 dB(A) / 78 dB(A) 1772 81 dB(A) / 84 dB(A) 1774 84 dB(A) / 87 dB(A)
<p><b>S EU Tillverkarintyg</b>  Undertecknad firma GARDENA Manufacturing GmbH · Hans-Lorenser-Straße 40 · D-89079 Ulm intygar härmed att nedan nämnda produkter överensstämmer med EUs direktiv, EU:s säkerhetsstandard och produktspecifikation. Detta intyg upphör att gälla om produkten ändras utan vårt tillstånd.</p>	Anbringningsår der CE-Kennzeichnung: Year of CE marking: Date d'apposition du marquage CE : Installatiejaar van de CE-aanduiding: CE-Märkningsår: 2005 Anno di rilascio della certificazione CE: Colocación del distintivo CE: Ano de marcação pela CE: CE-Mærkningsår:
<p><b>I Dichiarazione di conformità alle norme UE</b>  La sottoscritta GARDENA Manufacturing GmbH · Hans-Lorenser-Str. 40 · D-89079 Ulm certifica che il prodotto qui di seguito indicato, nei modelli da noi commercializzati, è conforme alle direttive armonizzate UE nonché agli standard di sicurezza e agli standard specifici di prodotto. Qualunque modifica apportata al prodotto senza nostra specifica autorizzazione invalida la presente dichiarazione.</p>	
<p><b>E Declaración de conformidad de la UE</b>  El que suscribe GARDENA Manufacturing GmbH · Hans-Lorenser-Str. 40 · D-89079 Ulm declara que la presente mercancía, objeto de la presente declaración, cumple con todas las normas de la UE, en lo que a normas técnicas, de homologación y de seguridad se refiere. En caso de realizar cualquier modificación en la presente mercancía sin nuestra previa autorización, esta declaración pierde su validez.</p>	
<p><b>P Certificado de conformidade da UE</b>  Os abaixo mencionados GARDENA Manufacturing GmbH · Hans-Lorenser-Str. 40 · D-89079 Ulm Por este meio certificam que ao sair da fábrica os aparelhos abaixo mencionados estão de acordo com as diretivas harmonizadas da UE, padrões de segurança e de produtos específicos. Este certificado ficará nulo se as unidades forem modificadas sem a nossa aprovação.</p>	 Peter Lameli Ulm, den 01.07.2005 Technische Leitung Ulm, 01.07.2005 Technical Dept. Manager Fait à Ulm, le 01.07.2005 Direction technique Ulm, 01.07.2005 Technisch directenr Ulm, 2005.07.01 Technical Director Ulm, 01.07.2005 Direzione Tecnica Ulm, 01.07.2005 Dirección Técnica Ulm, 01.07.2005 Director Técnico Ulm, 01.07.2005 Teknisk direktør
<p><b>DK EU Overensstemmelse certifikat</b>  Undertegnede GARDENA Manufacturing GmbH · Hans-Lorenser-Str. 40 · D-89079 Ulm bekræfter hermed, at enheder listet herunder, ved afsendelse fra fabrikken, er i overensstemmelse med harmoniserede EU retningslinier, EU sikkerheds standarder og produkt specifikations standarder. Dette certifikat træder ud af kraft hvis enhederne er ændret uden vor godkendelse.</p>	

**Pumpen-Kennlinie:**

**Performance characteristics**

**Courbes de performance**

**Prestatiegrafiek**

**Kapacitetskurva**

**Curva di rendimento**

**Curva característica de la bomba**

**Características de performance**

**Ydelses karakteristika**

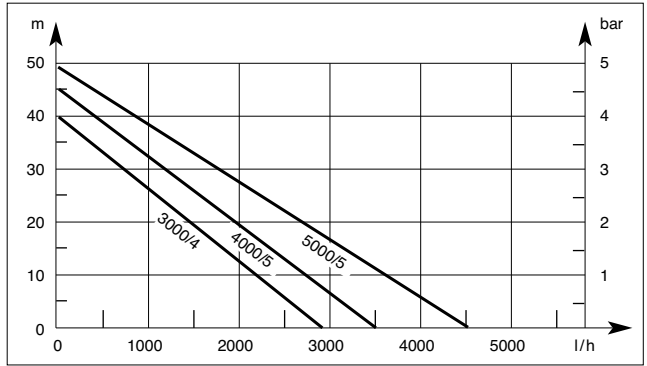

**Deutschland/Germany**  
GARDENA Manufacturing GmbH  
Service Center  
Hans-Lorenser-Straße 40  
D-89079 Ulm  
Produktfragen: (+49) 731 490-123  
Reparaturen: (+49) 731 490-290  
service@gardena.com

**Argentina**  
Argensem S.A. Calle Colonia  
Japonesa s/n - (1625) Loma  
Verde, Escobar, Buenos Aires  
Phone: (+54) 34 88 49 40 40  
info@argensem.com.ar

**Australia**  
Nylex Consumer Products  
50-70 Stanley Drive  
Somerton, Victoria, 3062  
Phone: 1800 658 276  
spare.parts@nylex.com.au

**Austria/Österreich**  
GARDENA Österreich Ges.m.b.H.  
Stettnerweg 11-15  
2100 Korneuburg  
Tel.: (+43) 22 62 745 45-36 od. -30  
kundendienst@gardena.at

**Belgium**  
GARDENA Belgium NV/SA  
Sterrebeekstraat 163  
1930 Zaventem  
Phone: (+32) 27 20 921 2  
info@gardena.be

**Brazil**  
Palash Comércio e Importação Ltda.  
Rua Américo Brasiliense,  
2414 - Chácara Sto Antonio  
São Paulo - SP - Brasil -  
CEP 04715-005  
fone: 55 11 5181-0909  
fax: 55 11 5181-2020

**Bulgaria**  
Sofia 1404 Bulgaria  
2 Luis Ahalier Str.  
7th floor, DENEX LTD.  
Phone: (+359) 2 9581821  
office@denex-bg.com

**Canada**  
GARDENA Canada Ltd. 100,  
Summerlea Road Brampton,  
Ontario, L6T 4X3  
Phone: (+1) 905 792 93 30  
info@gardenacanada.com

**Chile**  
Antonio Martinic Y CIA. LTDA.  
Gilberto Fuenzalida 185 Loc.  
Las Condes, Santiago de Chile  
Phone: (+56) 2 20 10 708  
garfar\_cl@yahoo.com

**Costa Rica**  
Compania Exim Euroberoameri-  
cana S.A. Los Colegios, Moravia,  
200 metros al Sur del Colegio  
Saint Francis, San José, Costa  
Rica. Phone: (+506) 297 68 83  
exim\_euro@racsa.co.cr

**Croatia**  
KLIS d.o.o.  
Stančićeva 79  
10419 Vukovina  
Phone: (+385) 1 622 777 0  
gardena@klis-trgovina.hr

**Cyprus**  
FARMOKIPIKI LTD  
P.O. Box 7098  
74, Digeni Akrita Ave.  
1641 Nicosia  
Phone: (+357) 22 75 47 62  
condam@spidernet.com.cy

**Czech Republic**  
GARDENA spol. s.r.o.  
ipíská 22a, č.p. 1153  
62700 Brno  
Phone: (+420) 800 100 425 (Hotline)  
gardena@gardenabrno.cz

**Denmark**  
GARDENA Norden AB  
Box 9003, 200 39 Malmö, Sverige  
info@gardena.dk

**Finland**  
Habitec Oy, Martinkyläntie 52  
01720 Vantaa

**France**  
GARDENA France  
Service Après-Vente  
BP 50080  
95948 ROISSY CDG Cedex  
Tél.: (+33) 0826 101 455  
service.consommateurs@gardena.fr

**Great Britain**  
GARDENA UK Ltd.  
27-28 Brenkley Way  
Blezard Business Park  
Seaton Burn  
Newcastle upon Tyne NE13 6DS  
info@gardena.co.uk

**Greece**  
Agrokip G. Psomadopoulos & Co.  
33 A, Ifestou str. - Industrial Area  
Koropi 194 00, Athens  
Phone: (+30) 210 66 20 225 /-226  
info@agrokip.gr

**Hungary**  
GARDENA Magyarország Kft.  
Késmárk utca 22  
1158 Budapest  
Phone: (+36) 80 20 40 33 (Hotline)  
gardena@gardena.hu

**Iceland**  
Ó. Johnson & Kaaber  
Tunguhalsi 1  
110 Reykjavik

**Ireland**  
Michael McLoughlin & Sons  
Hardware Limited, Long Mile Road  
Dublin 12

**Italy**  
GARDENA Italia S.p.A.  
Via Donizetti 22,  
20020 Lainate (MI)  
Phone: 02.93.94.79.1  
info@gardenaitalia.it

**Japan**  
KAKUICHI Co. Ltd.  
Yamato Bldg. 5-3-1, Kojimachi  
Chiyoda-ku. Tokyo 102-0083  
Phone: (+81)-(0)3-3264-4721  
m\_jshihara@kaku-ichi.co.jp

**Luxembourg**  
Magasins Jules Neuberg  
Boîte postale 12  
L-2010 Luxembourg, rue Gluck  
L-2549 Luxembourg-Gasperich  
Phone: (+352) - 401 401  
info@neuberg.lu

**Netherlands**  
GARDENA Nederland BV  
Postbus 50176  
1305 AD ALMERE  
Phone: (+31) 36 521 00 00  
info@gardena.nl

**Neth. Antilles**  
Jonka Enterprises N.V.  
Sta. Rosa Weg 196  
P.O. Box 8200, Curaçao  
Phone: (+599) 9 767 66 55  
pgm@jonka.com

**New Zealand**  
NYLEX New Zealand Ltd.  
Building 2  
118 Savill Drive  
Mangere  
Auckland, New Zealand  
Phone: (+64) 9 259 4888  
david.eeles@nylex.com.au

**Norway**  
GARDENA Norden AB  
Karihaugveien 89, 1086 Oslo

**Poland**  
GARDENA Polska Sp. z o.o.  
Szymanów 9d  
05-532 Baniocza  
Phone: (+48) 22 727 56 90  
gardena@gardena.pl

**Portugal**  
GARDENA, Lda.  
Recta da Granja do Marquês  
Edif. GARDENA Algueirão,  
2725-596 Mem Martins  
Phone: 219228530  
info@gardena.pt

**Romania**  
MAXEX INTERNATIONAL SRL  
Soseaua Odaii 117-123, sector 1  
Bucuresti, RO 013603  
Phone: (+40) 2123176 03/04/05/06  
madex@ines.ro

**Russia/Россия**  
АО АМИДА ТТЦ  
ул. Мосфильмовская 66  
117330 Москва  
Phone: (+7) 095 956 99 00  
amida@col.ru

**Singapore**  
Hy-Ray Private Limited  
40 JALAN PEMIMPIN  
#02-08 Tat Ann Building  
Singapore 577 185  
Phone: (65) 6253 2277  
Fax: (65) 6251 8760  
hyray@singnet.com.sg

**Slovak Republic**  
GARDENA Slovensko, s. r. o.  
Bohrova 1, 851 P1 Bratislava  
Phone: (+421) 263 453 722  
info@gardena.sk

**Slovenia**  
SILK d.o.o.  
Brodšice 15, 1236 Trzin  
Phone: (+386) 1 580 93 00  
gardena@silk.si

**South Africa**  
GARDENA South Africa (Pty.) Ltd.  
P.O. Box 11534, Vorna Valley 1686  
Phone: (+27) 11 315 02 23  
sales@gardena.co.za

**Spain**  
GARDENA IBÉRICA S.L.  
C/ Basauri, nº 6  
La Florida, 28023 Madrid  
Phone: (+34) 91 708 05 00 (4 líneas)  
atencioncliente@gardena.es

**Sweden**  
GARDENA Norden AB  
Box 9003, 20039 Malmö  
info@gardena.se

**Switzerland/Schweiz**  
GARDENA Schweiz AG  
Bitzberg 1, 8184 Bachenbülach  
Tel.: (+41) 18 60 2666  
info@gardena.ch

**Turkey**  
GARDENA/Dost Diş Ticaret  
Müessesilik A.Ş. Sanayi  
Çad. Adli Sokak No. 1  
Kartal - Istanbul

**Ukraine / Україна**  
АОЗТ АЛЬЦЕСТ  
ул. Іайдара 50, г. Київ 01033  
Phone: (+380) 44 220 4335  
info@gardena.ua

**USA**  
Melnor, 3085 Shawnee Drive  
Winchester, VA 22604  
Phone: (540) 722-9080  
service\_us@melnor.com

1770-20.960.01/1105  
© GARDENA Manufacturing GmbH  
D-89070 Ulm  
http://www.gardena.com