

Art. 7944

- D** **Gebrauchsanweisung**
Eisfreihalter IP 300

- GB** **Operating Instructions**
Anti-Frost Pump IP 300

- F** **Mode d'emploi**
Pompe stop-glace IP 300

- NL** **Gebruiksaanwijzing**
IJsvrijhouder IP 300

- S** **Bruksanvisning**
Vinterpump IP 300

- I** **Istruzioni per l'uso**
Set antigelo per laghetti IP 300

- E** **Manual de instrucciones**
Bomba anti-heladas IP 300

- P** **Instruções de manejo**
Bomba anti congelamento IP 300

- DK** **Brugsanvisning**
Pumpe til isfri vand IP 300

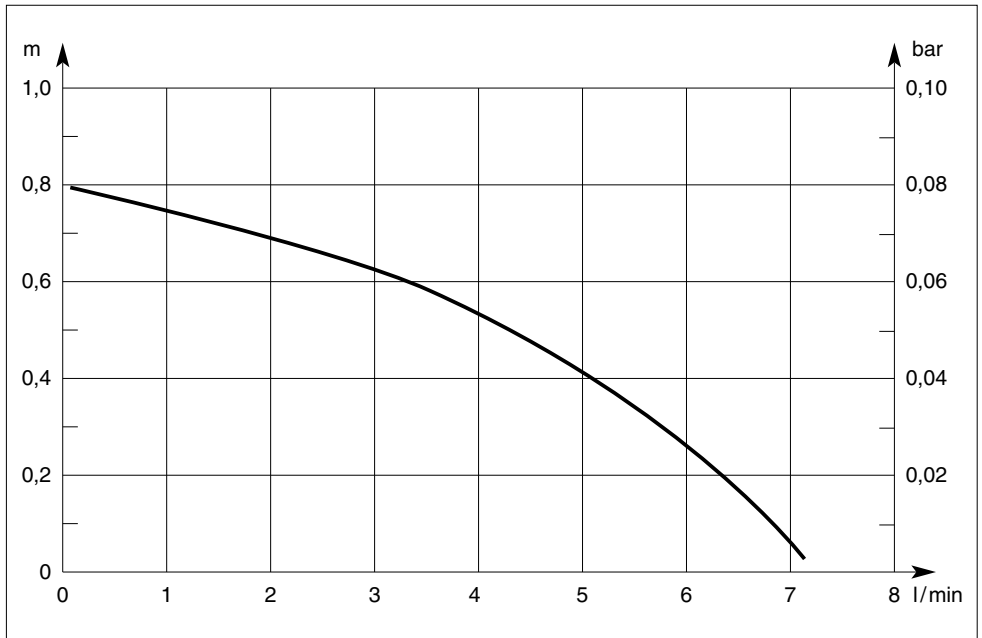

GARDENA IJsvrijhouder IP 300

Welkom bij GARDENA aquamotion ...



Lees deze gebruiksaanwijzing zorgvuldig door en houdt u zich aan de aanwijzingen. Maakt u zichzelf aan de hand van deze gebruiksaanwijzing vertrouwd met de bedieningsonderdelen en het juiste gebruik van de pomp.

Uit veiligheidsoverwegingen mogen personen jonger dan 16 jaar evenals personen die niet bekend zijn met deze gebruiksaanwijzing geen gebruik maken van deze pomp.

Bewaar deze gebruiksaanwijzing zorgvuldig.

Waar gebruikt u uw pomp?

Beoogd gebruik

De GARDENA ijsvrijhouders zijn voor privé gebruik bestemd. Ze zijn niet bestemd voor gebruik met besproeiingsapparaten en -systemen.

Let op

⚠ De GARDENA ijsvrijhouders zijn niet geschikt voor industrieel gebruik. De volgende stoffen mogen niet verpompt worden: bijtende, licht ontvlambare, agressieve of explosieve stoffen (zoals benzine, petroleum of nitroverdunding), zout water en levensmiddelen/drinkwater.



Voor uw veiligheid

Gebruik van de pomp

De pomp moet met een aardlekschakelaar (FI-schakelaar) met een nominale lekstroom ≤ 30 mA gebruikt worden (DIN VDE 0100-702 en 0100-738). Bovendien moet de pomp stabiel geplaatst. Neem s.v.p. contact op met uw elektrospécialzaak.

Netaansluitingen

Netaansluitings snoeren mogen geen kleinere diameter hebben dan rubbersnoeren met het kenmerk H05 RNF. Verlengkabels moeten voldoen aan DIN VDE 0620.

Visuele controle uitvoeren

De pomp voor ieder gebruik controleren om vast te stellen of de pomp, in het bijzonder stroomkabel en stekker, beschadigd is. Een beschadigde pomp mag niet gebruikt worden. Bij schade, pomp altijd door de GARDENA technische dienst of de bevoegde vakman laten controleren.

Controleer de netspanning

Aanduidingen op het type plaatje moeten overeenkomen met de gegevens van het stroomnet.

Pomp niet gebruiken als zich mensen in het water bevinden

De pomp mag niet gebruikt worden als zich mensen in het water bevinden.

Zwembaden en tuinvijvers

Zwembad en tuinvijver moeten aan de internationale en nationale bepalingen t.a.v. de aanleg ervan voldoen. Vraag advies bij uw elektrospciaalzaak.

Pomp niet aan het snoer dragen

Draag de pomp niet aan het snoer en gebruik het snoer niet om de stekker uit het stopcontact te trekken. Bescherm het snoer tegen hitte, olie en scherpe voorwerpen.

Stekker uit het stopcontact trekken

Na gebruik en voor onderhoud stekker uit stopcontact halen.

Temperatuur van de doorvoervloeistof

De temperatuur van de doorvoervloeistof mag niet hoger zijn dan 35 °C.

Slijtage en capaciteitsvermindering

Zand en andere schurende stoffen in de doorvoervloeistof leiden tot snellere slijtage en capaciteitsvermindering.

Montage

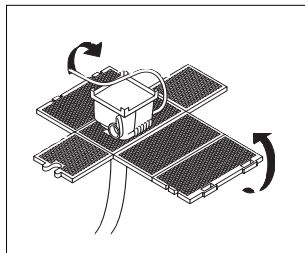
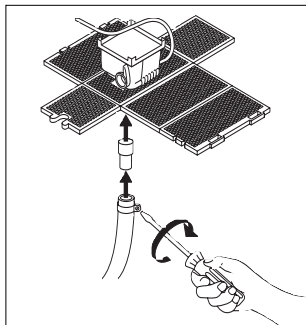
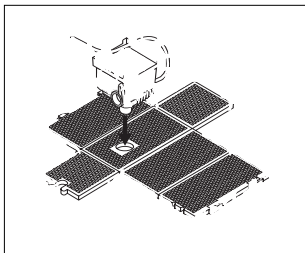

- Steek het drukaansluitstuk van de pomp van binnen door de opening van het klapfilter. (De pompregelaar moet daarbij op „max.” staan.)
- Steek de overgangsnippel van buiten af op het drukaansluitstuk. Steek de slang op de overgangsnippel en zet deze met de slangklem vast. Maak de slang eventueel in warm water recht.
- Klap nu het klapfilter samen.

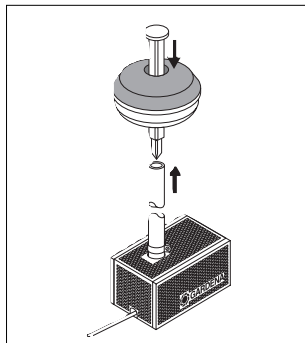
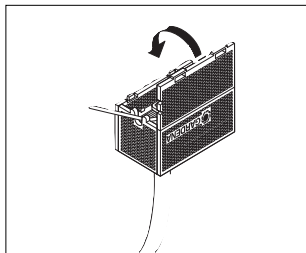
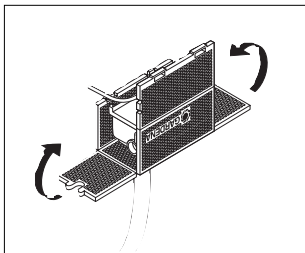

- Zet de afdekking op de drijver.
- Schuif de spies door het gat van de afdekking en van de drijver en steek daarna de slang op de spies.
- Zet de pomp nu zoals in paragraaf „Ingebruikname” beschreven in de vijver.

Ingebruikname

Pomp opstellen

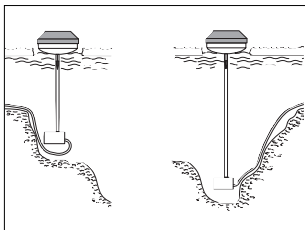

Let op de minimale waterdiepte

Pomp inschakelen

- De ijsvrijhouder moet vrij kunnen drijven (minimale waterdiepte: 40 cm.)
- De pomp moet het liefst diep in het water hangen (ca. 10 tot 15 cm boven de bodem van de vijver).
→ verkort daartoe eventueel de slang!
- De pomp moet zich altijd onder de ijslaag bevinden.
- De slang moet recht omhoog staan.
- Leg de aansluitingsleiding beschermd neer, zodat er geen beschadigingen door ijs en sneeuw kunnen ontstaan.

Houd een minimale waterdiepte aan van ca. 40 cm!

Stop de stekker in een 230-V-wisselstroomstopcontact als vorst verwacht wordt.

⚠ Let op! De pomp start direct!

Aanwijzing:

Bij strenge vorst moet de pomp continu in gebruik zijn en op functioneren gecontroleerd worden.

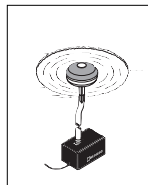

Capaciteitsregeling

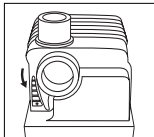

Zet de regelaar voor het circuleren op maximale doorstroom door de regelaar naar rechts tot aan de aanslag te draaien.

Pomp niet droog laten lopen

Laat de pomp nooit drooglopen, omdat drooglopen tot ongewenste hittevorming leidt en de pomp kapot maakt.

Onderhoudstips

Klapfilter reinigen

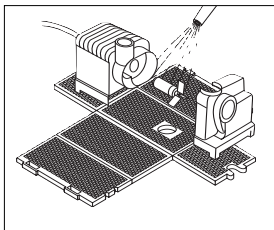

Het klapfilter en de pomp moeten regelmatig gereinigd worden.

Reiniging:

- Trek de stekker uit het stopcontact!
- Haal de pomp uit het water.
- Open het klapfilter.
- Trek het pomphuis en de rotor compleet naar voren van het pomplichaam af.
- Reinigen nu het klapfilter en de pomponderdelen.
- Steek de rotor en vervolgens het pomphuis er weer op.
- Klap het klapfilter in elkaar en zet de pomp weer in uw vijver.

Aanwijzing: Gebruik geen harde voorwerpen en geen agressieve reinigingsmiddelen!

Loopwerk blokkeert

Als het loopwerk geblokkeerd is, moeten de pomp en het filter gereinigd worden (zie boven).

Opbergen

Opbergplaats

- Reinig en controleer de pomp zorgvuldig.
- Berg de pomp op een vorstvrije plaats op.
- Leg de pomp in een bak met water.

 De netstekker mag niet nat worden!

 Kinderen mogen geen toegang hebben tot de opbergplaats.

Storingen of defekten

Storingen/reparaties

Bij storingen verzoeken wij u contact op te nemen met uw GARDENA verkooppunt. U kunt het defecte apparaat ook voldoende gefrankeerd met een korte omschrijving van de klacht en in geval van garantie met de kassabon opsturen.

Productaansprakelijkheid

Wij wijzen er nadrukkelijk op, dat wij op grond van de wet aansprakelijkheid voor producten niet aansprakelijk zijn voor schade ontstaan door onze apparaten, indien deze door onvak-kundige reparatie veroorzaakt zijn, of er bij het uitwisselen van onderdelen geen gebruik gemaakt werd van onze originele GARDENA onderdelen of door ons vrijgegeven onderdelen en de reparatie niet door de GARDENA technische dienst of de bevoegde vakman uitgevoerd werd. Ditzelfde geldt voor extra-onderdelen en accessoires.

Technische gegevens

Typ	IP 300
Art. nr.	7944
Nominaal vermogen	4,5 W
Doorvoer	300 l/u
Max. opvoerhoogte	0,7 m
Max. dompeldiepte	1,0 m
Aansluitkabel	10 m H05 RNF
Max. vloeistoftemperatuur	35 °C
Spanning	230 V
Frequentie	50 Hz
Geluidsniveau L_{WA} ¹⁾	48 dB(A)

1) Meetmethode volgens EN 60335-1

EU-overeenstemmingsverklaring

Ondergetekende

GARDENA Manufacturing GmbH · Hans-Lorensen-Str. 40 · D-89079 Ulm

bevestigt, dat het volgende genoemde apparaat in de door ons in de handel gebrachte uitvoering voldoet aan de eis van, en in overeenstemming is met de EU-richtlijnen, de EU-veiligheidsstandaard en de voor het product specifieke standaard.

Bij een niet met ons afgestemde verandering aan het apparaat verliest deze verklaring haar geldigheid.

**Omschrijving
van het apparaat:**
IJSvrijhouder

Type:
IP 300

Art. nr.:
7944

EU-richtlijnen:
Machinerichtlijn 98/37/EG
Laagspanningsrichtlijn
73/23/EG
Elektromagn. verdraagzaam-
heid 89/336/EG
Richtlijn 93/68/EG

Geharmoniseerde EN:
EN 292-1
EN 292-2
EN 60335-1
EN 60335-2-41

**Installatiejaar
van de CE-aanduiding:**
1999

Ulm, 01-06-1999



Thomas Heintl
Hoofd technische dienst

Garantie

GARDENA geeft op dit product 3 jaar garantie (vanaf de aankoopdatum). Deze garantie heeft betrekking op alle wezenlijke defecten aan het toestel, die aanwijsbaar op materiaal- of fabricagefouten berusten. Garantie vindt plaats door de levering van een vervangend apparaat of door de gratis reparatie van het ingestuurde apparaat, naar onze keuze, indien aan de volgende voorwaarden is voldaan:

Afvalverwijdering:

(volgens RL2002/96/EG)



- Het apparaat werd vakkundig en volgens de adviezen in de gebruiksaanwijzing behandeld. Noch de koper, noch een derde persoon heeft getracht het apparaat te repareren.

Het aan slijtage onderhevige loopwerk valt niet onder de garantie.

Deze garantie van de producent heeft geen betrekking op de ten aanzien van de handelaar/verkoper bestaande aansprakelijkheid.

Stuur bij storingen het defecte apparaat samen met (een kopie van) de kassabon en een beschrijving van de storing gefrankeerd aan het op de achterzijde vermelde service-adres.

Het apparaat mag niet met het normale huisvuil meegegeven worden, maar moet volgens de geldende regels afgevoerd worden.
→ Lever het apparaat in op het afvaldepot van uw gemeente.

Serviceadressen

Service Centre Addresses

Adresses de Services Après-Vente

Serviceadressen

Serviceadresser

Indirizzi dei Centri di Assistenza

Direcciones del Servicio de Asistencia al Cliente

Endereços da assistência técnica

Serviceadresser

Deutschland / Germany

GARDENA
Manufacturing GmbH
Service Center
Hans-Lorenser-Straße 40
D-89079 Ulm
Produktfragen:
(+49) 731 490-123
Reparaturen:
(+49) 731 490-290
service@gardena.com

Argentina

Argensem® S.A.
Calle Colonia Japonesa s/n
(1625) Loma Verde
Escobar, Buenos Aires
Phone: (+54) 34 88 49 40 40
info@argensem.com.ar

Australia

Nylex Consumer Products
50-70 Stanley Drive
Somerton, Victoria, 3062
Phone: (+61) 395 81 05 34
nylex.spareparts@
nylex.com.au

Austria / Österreich

GARDENA
Österreich Ges.m.b.H.
Stettnerweg 11-15
2100 Korneuburg
Tel.: (+43) 22 62 7 45 45 36
kundendienst@gardena.at

Belgium

GARDENA Belgium NV/SA
Sterrebeekstraat 163
1930 Zaventem
Phone: (+32) 2 7 20 92 12
Mail: info@gardena.be

Brazil

Palash Comércio e
Importação Ltda.
Rua Américo Brasiliense,
2414 - Chácara Sto Antonio
São Paulo - SP - Brasil -
CEP 04715-005
Phone: (+55) 11 5181-0909
eduardo@palash.com.br

Bulgaria

DENEX LTD.
2 Luis Ahalier Str. - 7th floor
Sofia 1404
Phone: (+359) 2 958 18 21
office@denex-bg.com

Canada

GARDENA Canada Ltd.
100 Summerlea Road
Brampton, Ontario L6T 4X3
Phone: (+1) 905 792 93 30
info@gardenacanada.com

Chile

Antonio Martinic y Cia Ltda.
Cassillas 272
Centro de Cassillas
Santiago de Chile
Phone: (+56) 2 20 10 708
garfar_cl@yahoo.com

Costa Rica

Compania Exim
Euroiberoamericana S.A.
Los Colegios, Moravia,
200 metros al Sur del Colegio
Saint Francis - San José
Phone: (+506) 297 68 83
exim_euro@racsa.co.cr

Croatia

KLIS d.o.o.
Stanciceva 79
10419 Vukovina
Phone: (+385) 1 622 777 0
gardena@klis-trgovina.hr

Cyprus

FARMOKIPIKI LTD
P.O. Box 7098
74, Digeni Akrita Ave.
1641 Nicosia
Phone: (+357) 22 75 47 62
condam@spidernet.com.cy

Czech Republic

GARDENA spol. s r.o.
Řípská 20a, č.p. 1153
627 00 Brno
Phone: (+420) 800 100 425
gardena@gardenabrno.cz

Denmark

GARDENA Norden AB
Salgsafdeling Danmark
Box 9003
S-200 39 Malmö
info@gardena.dk

Finland

Habitec Oy
Martinkyläntie 52
01720 Vantaa

France

GARDENA
PARIS NORD 2
69, rue de la Belle Etoile
BP 57080
ROISSY EN FRANCE
95948 ROISSY CDG CEDEX
Tél. (+33) 0826 101 455
service.consommateurs@
gardena.fr

Great Britain

GARDENA UK Ltd.
27-28 Brenkley Way
Bleazard Business Park
Seaton Burn
Newcastle upon Tyne
NE13 6DS
info@gardena.co.uk

Greece

Agrokip
G. Psomadopoulos & Co.
33 A, Ifestou str. –
Industrial Area
194 00 Koropi, Athens
Phone: (+30) 210 66 20 225
service@agrokip.gr
www.agrokip.gr

Hungary

GARDENA
Magyarország Kft.
Késmárk utca 22
1158 Budapest
Phone: (+36) 80 20 40 33
gardena@gardena.hu

Iceland

Ó. Johnson & Kaaber
Tunguhalsi 1
110 Reykjavik
ooj@ojk.is

Ireland

Michael McLoughlin & Sons
Hardware Limited
Long Mile Road
Dublin 12

Italy

GARDENA Italia S.p.A.
Via Donizetti 22
20020 Lainate (Mi)
Phone: (+39) 02.93.94.79.1
info@gardenaitalia.it

Japan

KAKUICHI Co. Ltd.
Sumitomo Realty &
Development Kojimachi
BLDG., 8F
5-1 Nibanncyo, Chiyoda-ku
Tokyo 102-0084
m_ishihara@kaku-ichi.co.jp
Phone: (+81) 33 264 4721

Luxembourg

Magasins Jules Neuberger
Boîte postale 12
L-2010 Luxembourg
Phone: (+352) 40 14 01
info@neuberger.lu

Netherlands

GARDENA Nederland B.V.
Postbus 50176
1305 AD ALMERE
Phone: (+31) 36 521 00 00
info@gardena.nl

Neth. Antilles

Jonka Enterprises N.V.
Sta. Rosa Weg 196
P.O. Box 8200, Curaçao
Phone: (+599) 9 767 66 55
pgm@jonka.com

New Zealand

NYLEX New Zealand Limited
22 Saleyards Road Otahuhu
Private Bag 94001
SAMC Manukau
Phone: (+64) 9 270 1806
david.eeles@nylex.com.au

Norway

GARDENA Norden AB
Salgskontor Norge
Karihaugveien 89
1086 Oslo
info@gardena.no

Poland

GARDENA Polska Sp. z o.o.
Szymanów 9 d
05-532 Baniocza
Phone: (+48) 22 727 56 90
gardena@gardena.pl

Portugal

GARDENA Portugal Lda.
Recta da Granja do Marquês
Edif. GARDENA Algueirão
2725-596 Mem Martins
Phone: (+351) 21 922 85 30
info@gardena.pt

Romania

MADEX INTERNATIONAL SRL
Soseaua Odaii 117-123,
Sector 1,
București, RO 013603
Phone: (+40) 21 231 76 03
madex@ines.ro

Russia / Россия

АО АМИДА ТТЦ
ул. Мосфилмовская 66
117330 Москва
Phone: (+7) 095 956 99 00
amida@col.ru

Singapore

Hy - Ray PRIVATE LIMITED
1002 Toa Payoh
Industrial Park
#07-1433/1435/1451
Singapore 319074
Phone: (+65) 6253 2277
hyray@singnet.com.sg

Slovak Republic

GARDENA Slovensko, s.r.o.
Bohrova č. 1
85101 Bratislava
Phone: (+421) 263 453 722
info@gardena.sk

Slovenia

Silk d.o.o.
Brodišče 15
1236 Trzin
Phone: (+386) 1 580 93 00
gardena@silk.si

South Africa

GARDENA
South Africa (Pty.) Ltd.
P.O. Box 11534
Vorna Valley 1686
Phone: (+27) 11 315 02 23
sales@gardena.co.za

Spain

GARDENA IBÉRICA S.L.U.
C/ Basauri, nº 6
La Florida
28023 Madrid
Phone: (+34) 91 708 05 00
(4 líneas)
atencioncliente@gardena.es

Sweden

GARDENA Norden AB
Försäljningskontor Sverige
Box 9003
200 39 Malmö
info@gardena.se

Switzerland / Schweiz

GARDENA (Schweiz) AG
Bitziberg 1
8184 Bachenbülach
Phone: (+41) 1 860 26 66
info@gardena.ch

Turkey

GARDENA / Dost Diş Ticaret
Mümessillik A.Ş. Sanayi
Çad. Adil Sokak No. 1
Kartal - İstanbul
Phone: (+90) 216 38 93 939
info@gardena-dost.com.tr

Ukraine / Україна

АОЗТ АЛЬЦЕСТ
ул. Гайдара 50
г. Киев 01033
Phone: (+380) 44 220 4335
info@gardena.ua

USA

Melnor Inc.
3085 Shawnee Drive
Winchester, VA 22604
Phone: (+1) 540 722-9080
service_us@melnor.com

7944-20.960.05/0805
© GARDENA
Manufacturing GmbH
D-89070 Ulm
<http://www.gardena.com>