



**Owner's Manual**

**Bedienungsanleitung**

**Manual d'utilisation**

**Gebruiksaanwijzing**

**Instruccions de uso**

**Istruzioni per l'uso**

**Bruksanvisning**

**Brugsanvisning**

**Bruksanvisning**

**Käyttöohje**

**Instrukcja obsługi**

**Návod k použití**

**Kasutamis juhend**

**Lietošanas instrukcija**

**Aptarnavimo instrukcija**

**Manual de utilização**

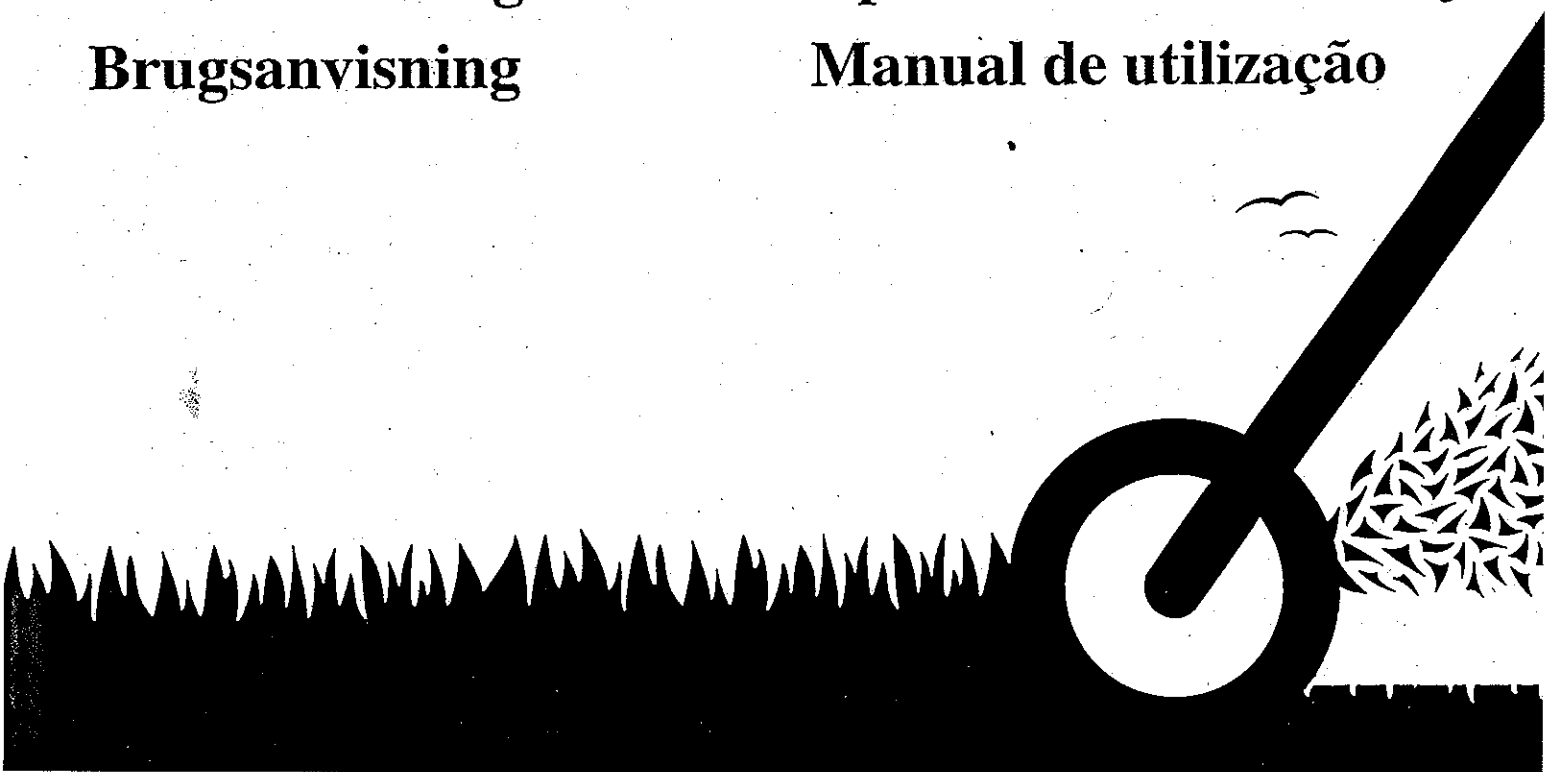

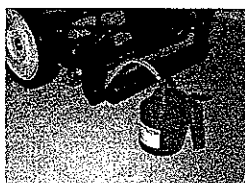
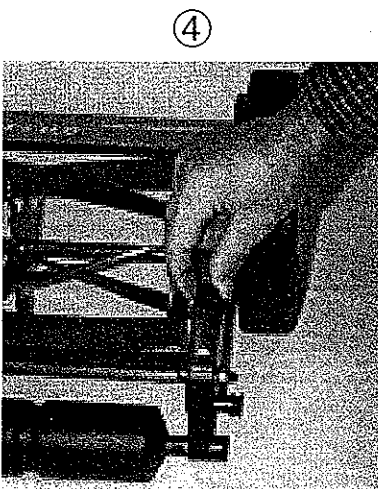
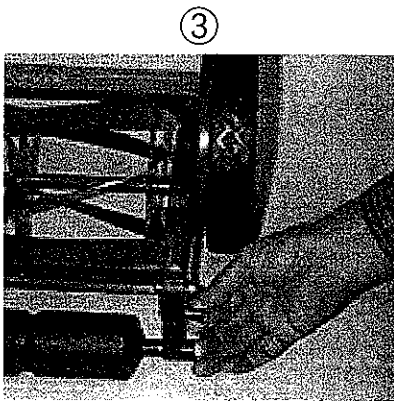
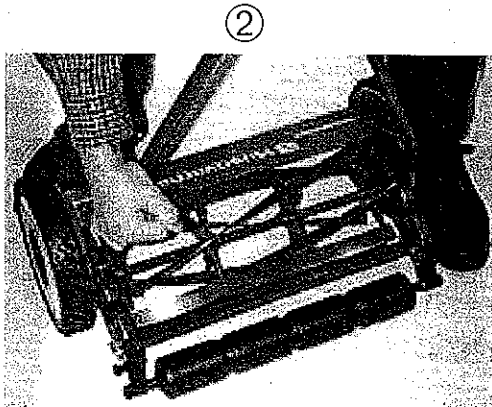
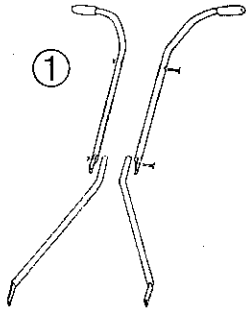

## ENGLISH

### THE HANDLE

The handle is assembled using the nuts and bolts packed with your mower. See fig.1. The handle is fitted to the mower by holding it vertically, pressing the lower arms together and locating them into place.

### ADJUSTING THE CUTTING HEIGHT.

Your mower can be adjusted to cut at four different levels. Adjust by pulling out the adjuster bolts, one on each side, (see fig.3) and selecting the position desired. The lowest position of the roller gives the highest cutting height.

### ADJUSTING THE BLADE CYLINDER.

Your mower is delivered with the blade cylinder adjusted to give a perfect cut. It should normally only need to be adjusted after a long period of use. Smaller notches in the blades caused by running over stones, etc. will soon disappear with further use. Any adjustment necessary is made by repositioning the bottom blade at the bottom of the mower. Turn the two adjusting knobs as shown in fig.4. Start by loosening these two knobs so that the blade cylinder spins freely. Then turn the knobs back to tighten the bottom blade so that the whole length of the edge of the bottom blade lies tightly on to the cutting cylinder. The bottom blade should lie closer to the cutting cylinder when mowing thick grass and for fine grass, adjust to increase the distance between cylinder and blade. Check the final setting with a piece of paper between the cylinder and the bottom blade to ensure that there is contact across the whole width.

### MIND YOUR FINGERS AND ALWAYS BE SURE YOU DO NOT CUT OR HURT YOURSELF.

If the setting is correct the paper should be cut along the entire width of the cylinder. This adjustment is important for obtaining the best cut.

### MAINTENANCE.

Clean your mower after use. It has been greased and lubricated before leaving the factory and can be used for a long period without maintenance. We do recommend, however, that you clean your mower at the end of the season, grease the edges of the blades and the bottom blade and lubricate all other moving parts. Store your mower in a dry place during the winter.

## DEUTSCH

### FÜHRUNGSGESTÄNGE.

Obere und untere Führungsholme werden mit Hilfe der mitgelieferten Schrauben und Muttern montiert, sh. Figur 1. Am Gerät wird das Führungsgestänge befestigt, indem Sie die unteren Führungsholme leicht zusammenpressen und am Gerät in die dafür vorgesehene Position bringen.

### SCHNITTHÖHENEINSTELLUNG.

Ihr Gerät kann auf vier unterschiedliche Schnitthöhen eingestellt werden. Die Schnitthöheneinstellbolzen, auf jeder Seite, werden rausgezogen und die gewünschte Schnitthöhe eingestellt, sh. Figur 3. Die unterste Position der Frontrolle bedeutet größte Schnitthöhe.

### JUSTIERUNG

#### MESSERZYLINDER.

Ihr Gerät wird mit der Zylindergrundeinstellung ausgeliefert, die den besten Schnitt garantiert. Eine Einstellungskontrolle ist erst nach längerem Einsatz notwendig. Minimale Schlagspuren an den Messern, durch Einwirkung von harten Gegenständen (Steine usw.) sind durchaus üblich, aber ohne Einfluß auf die Funktion des Gerätes. Wird eine Einstellung vorgenommen, geschieht dies nur durch die Verstellung des Untermessers an der Unterseite des Gerätes. Positionsknöpfe, siehe Figur 4, wie angegeben verstellen. Beginnen Sie mit lösen der beiden Positionsknöpfe bis der Messerzylinder frei dreht. Drehen Sie dann die Positionsknöpfe fest, wenn Untermesser und Zylindermesser sich leicht berühren. Bei dichtem Rasen sollte die Berührung zwischen Untermesser und Messerzylinder fester, bei dünnem Gras leichter eingestellt sein. Kontrollieren Sie, daß die Endeinstellung auf der gesamten Messerlänge stimmt.

### VORSICHT VOR SCHNITTVERLETZUNGEN.

Schützen Sie besonders Ihre Finger/Hände bei Einstellarbeiten. Nehmen Sie ein Blatt Papier und kontrollieren Sie, ob es im Bereich der gesamten Untermesserslänge durchgeschnitten wird. Wenn ja, ist die Einstellung korrekt, und der beste Schnitt garantiert.

### WARTUNG.

Nach dem Rasenschnitt reinigen Sie Ihr Gerät. Ihr Gerät verläßt den Hersteller vorgeschmiert, geölt, und benötigt für die nächste Zeit keine zusätzliche Schmierung. Als Hersteller empfehlen wir trotzdem nach jeder Saison das Untermesser und den Messerzylinder zu konservieren (einfetten) und die restlichen beweglichen Teile mit einem Ölfilm zu versehen. Für die Winterzeit wählen Sie einen trockenen Lagerplatz ohne Korrosions-Gefahr.

## FRANÇAIS

### LE BRANCARD

L'assemblage du brancard est possible grâce à l'utilisation des écrous fournis avec votre tondeuse (voir figure 1). Le brancard est fixé sur votre tondeuse on le tenant verticalement et en exerçant une pression vers le bas à l'aide des deux bras.

### REGLAGE DES HAUTEURS DE COUPE.

Votre tondeuse peut être réglée à 4 hauteurs de coupe différentes. Le réglage s'effectue en tirant simultanément les deux boutons situés de chaque côté de la face antérieure du rouleau (voir figure 3) et en choisissant la hauteur de coupe désirée. Attention, la position du rouleau la plus basse donne la hauteur de coupe maximum.

### AJUSTEMENT DU CYLINDRE D'AUTO-AFFUTAGE.

Votre tondeuse est livrée avec un cylindre d'auto-affutage positionné de sorte à vous permettre une coupe parfaite et régulière. De petites traces d'usure sur les lames dues à des pierres présentes sur votre pelouse disparaîtront rapidement au fur et à mesure de l'utilisation ; en effet, le cylindre d'auto-affutage a pour rôle principal de maintenir les lames hélicoïdales à un niveau d'affutage idéal. Le réglage du cylindre d'auto-affutage n'est nécessaire qu'après une longue période d'utilisation (voir figure 4). Il s'effectue directement en tirant sur les 2 boutons situés entre les roues et le rouleau de réglage de hauteur de coupe, ajustez à la position souhaitée. L'utilisateur aura tout intérêt à réduire l'espace entre le cylindre d'auto-affutage et des lames hélicoïdales lorsque l'herbe est épaisse et drue, et à l'augmenter lorsque l'herbe est fine. N'omettez pas de repousser les 2 boutons d'ajustement avant de réutiliser votre tondeuse, il est judicieux de contrôler réglage en plaçant une feuille de papier entre le cylindre d'auto-affutage et les lames afin de s'assurer que le contact entre ces deux pièces existe bien. Ceci vous permettra d'obtenir une finition des plus uniforme et des plus parfaite.

**PRENEZ GARDE A VOS DOIGTS ET FAITES TOUJOURS ATTENTION DE NE PAS VOUS COUPER OU VOUS BLESSER EN REGLANT LA COUPE DE VOTRE TONDEUSE.**

### ENTRETIEN.

Nettoyez votre tondeuse après utilisation. Celle-ci a été graissée et lubrifiée avant de quitter notre usine. Elle peut être utilisée pendant une longue période sans entretien. Nous vous recommandons cependant, à la fin de chaque saison, de nettoyer soigneusement votre tondeuse et de graisser sans ménagement les bords coupants des lames ainsi que toutes les autres pièces en mouvement telles que les roues, les boutons de réglage... Rangez votre tondeuse dans un endroit sec pendant l'hiver.

## NEEDERLANDS

### DE DUWBOOM.

De twee delen van de duwboom worden aan elkaar bevestigd met de bijgeleverde bouten en moeren (fig. 1). De duwboom wordt aan het maaigedeelte bevestigd door één onderkant op de juiste plaats te bevestigen en de andere onderkant eerst naar binnen te drukken, zodat u die ook kunt bevestigen.

### AFSTELLEN VAN DE MAAIHOOGTE.

De maaier kan op vier verschillende maaichoogtes worden versteld. Dat gebeurt door de achterrol door middel van de uittrekbare verstelknoppen hoger of lager te zetten. Hoe lager u de achterrol zet, hoe hoger de maaichoogte.

### AFSTELLEN VAN DE MESSEN.

Het afstellen van de messen is heel belangrijk om de maaier licht te laten lopen, en voor een mooi maaieresultaat. Dat gebeurt door middel van de afstelknoppen van het snijgedeelte, die boven op de maaier zitten (fig.4). Daarmee wordt het ondermes, dat bij de achterrol zit, afgesteld. Loopt de maaier te zwaar dan moeten de knoppen iets losser worden gedraaid. Loopt de maaier te licht, zodat er niet genoeg gras meekomt, dan moeten de knoppen iets vaster worden gedraaid. De bedoeling is dat de messenkooi het ondermes licht raakt. Het kan ook voorkomen dat er een oneffen maaieresultaat is. Dan moet of de ene, of de andere knop worden verdraaid. Om te testen of de maaier goed is afgesteld, kunt u de maaier op zijn kop zetten zodat de achterrol boven zit. Dan houdt u een stevig stuk papier tussen het ondermes en de messenkooi, en draait u de messenkooi naar het ondermes toe. Dit doet u in het midden en aan allebei de zijanten. Dan snijdt de messenkooi het papier gelijkmatig af.

**DOE DIT ECHTER HEEL VOORZICHTIG EN KIJK UIT DAT U ZICH NIET BEZBERT.**

Ook als de maaier iets raakt kan de afstelling ontergeld worden. Dan de afstelling opnieuw regelen met de knoppen. Een goed afgestelde maaier loopt soepel en geeft een mooi maaieresultaat.

### ONDERHOUD.

Na het maaien de maaier even schoonmaken. Aan het eind van het seizoen de maaier goed schoonmaken; het ondermes en de messen van de messenkooi licht schuren en daarna met wat vet of vaseline insmeren. Alle bewegende delen oliën, ook de afstelknoppen van het snijgedeelte even losdraaien en oliën; alsmede de verstelknoppen van de achterrol. Berg de maaier op een droge plaats op.

## ESPAÑOL

### EL ASA

El asa se ensambla utilizando los tornillos y tuercas empacados junto a su cortacesped. (Ver fig. 1) El asa se adapta al cortacesped sujetándola verticalmente a la maquina, presionando los extremos inferiores a la vez y colocándolos en su lugar.

### AJUSTE DE ALTURA DE CORTE.

Puede ajustarse la altura a diferentes niveles. Tire de los pernos de ajuste hacia fuera y sitúelos en la posición deseada (Ver fig. 3). La posición mas baja de los pernos provoca la máxima altura de corte.

### AJUSTE DEL CILINDRO DE CORTE.

La maquina ya viene perfectamente ajustada de fabrica. Solo debería ajustarse después de un prolongado uso. las posibles erosiones de las cuchillas causadas por pequeñas piedras, desaparecen con el uso continuado. Cualquier ajuste deberá ser realizado reposicionando las cuchillas contra la parte mas baja del cilindro de corte. Gire las llaves de ajuste tal y como se indicia en la fig.4. Comience aflojando las dos llaves mencionadas hasta que las cuchillas giren libremente. Después apriete lentamente y a la vez las dos llaves hasta que las cuchillas se apoyen ligeramente sobre toda la parte inferior del cilindro de corte. La distancia entre el cilindro de corte y las cuchillas dependerá del grueso de la hierba a cortar: mayor distancia para gramon y mas proximo para césped fino. Finalmente, compruebe el ajuste con una hoja de papel. Introdúzcala entre el cilindro de corte y las cuchillas para asegurarse que la distancia entre ambos es uniforme e todo lo largo. Si la operación ha sido bien realizada, la hoja se cortara a todo lo largo del cilindro de corte. Este ajuste es importante para obtener el mejor corte.

**¡PRECAUCIÓN!** Tenga siempre cuidado con sus dedos al manipular el cortacesped.

### MANTENIMIENTO.

Limpie su cortacesped después de usarlo. Ha sido lubricado y engrasado en fabrica y puede ser utilizado durante un largo periodo de tiempo sin mantenimiento. De cualquier forma, recomendamos limpiar y engrasar todas las partes movibles de la maquina al final de la temporada. Durante el invierno guárdelo en un lugar seco.

## ITALIANO

### L'IMPUGNATURA.

L'impugnatura viene montata utilizzando i dadi e i bulloni in dotazione al rasaerba (vedi figura 1). L'impugnatura viene fissata al rasaerba tenendola verticalmente e premendo le parti piu' basse insieme finche' non vanno a posto.

### REGOLAZIONE

#### DELL'ALTEZZA DI TAGLIO.

Il vs rasaerba puo' essere regolato in quattro diverse altezze di taglio. Scegliete quella desiderata tirando fuori i bulloni per la regolazione, uno per ciascun lato (vedi figura 3). La posizione piu' bassa selezionata da' la massima altezza di taglio.

### REGOLAZIONE DEL CILINDRO DELLA LAMA.

Il vs rasaerba viene fornito con il rullo della lama regolato in modo tale da dare un taglio perfetto. Normalmente va regolato solo di tanto in tanto. Piccole scalfitture nelle lame, causate da ostacoli quali sassi e pietruzze, ecc, scompariranno con l'uso del rasaerba. Qualsiasi regolazione necessaria viene effettuata riposizionando la parte finale della lama al rasaerba. Girate due bulloni per la regolazione come da figura n.4. Cominciate allentando i due bulloni in modo da far girare liberamente il rullo della lama, quindi riavvitare i bulloni alla parte finale della lama in modo che il bordo della lama in tutta la sua lunghezza stia leggermente sul rullo di taglio. La lama in fondo dovrebbe trovarsi piu' vicino al rullo di taglio quando tagliate erba piu' spessa mentre dovete aumentare la distanza tra il rullo e la lama per erba piu' fina. Controllate la regolazione finale con un pezzo di carta tra il cilindro e la parte finale della lama, in modo da assicurarvi che vi sia contatto per tutta la larghezza.

**STATE ATTENTI ALLE DITA E A NON TAGLIARVI O FERIRVI.**

Se la regolazione e' corretta, la carta dovrebbe tagliarsi per tutta l'ampiezza del rullo. Questa regolazione e' importante per ottenere il miglior taglio.

### MANUTENZIONE.

Pulite il vs rasaerba dopo l'uso. E' stato ingrassato e lubrificato prima di partire dalla fabbrica e puo' essere usato per un lungo periodo senza manutenzione. Vi consigliamo, tuttavia, di pulire il vs rasaerba a fine stagione, di ingrassare i bordi della lama e la parte finale della lama, e di lubrificare tutte le altre parti rotanti. Riponetelo in un luogo asciutto durante l'inverno.

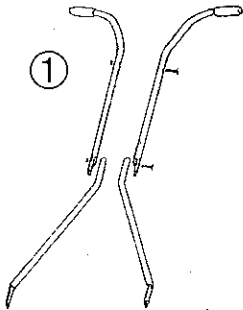

②

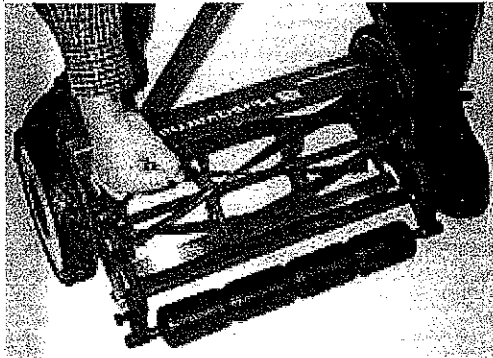

③

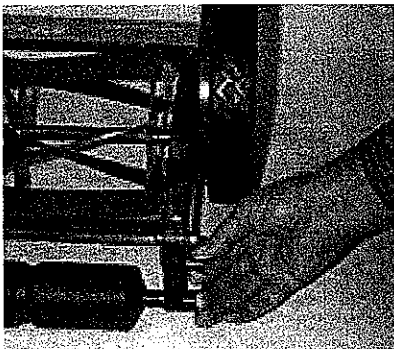

④

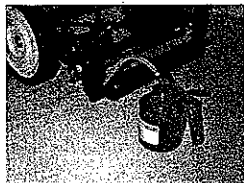
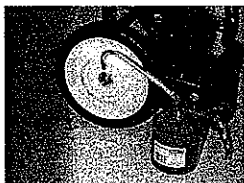
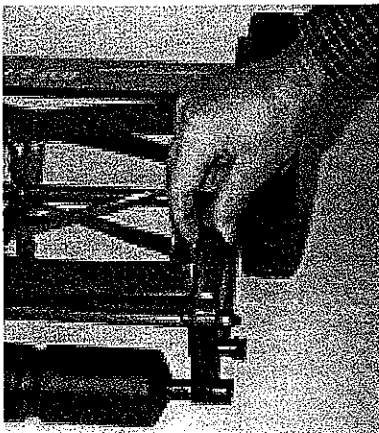

## SVENSKA

### STYRE

Styret sätts ihop med hjälp av de bipackade skruvarna och muttrarna, se fig. 1. Styret monteras på gräsklipparen genom att hålla det rakt upp, samtidigt som nederdelen sammanpressas och snäpps på plats, se fig. 2.

### INSTÄLLNING AV KLIPPHÖJD

Gräsklipparen kan ställas i fyra olika klipphöjder. Inställningen sker genom att reglageknapparna, se fig. 3, en på var sida dras ut och flyttas till önskat läge. Nedersta läget ger högsta klipphöjd.

### KNIVJUSTERING.

Gräsklipparen levereras med injusterade knivar. Normalt behöver justering göras först efter en längre tids användning. Ev. mindre hack i knivarna orsakade av t.ex. sten försvinner efter fortsatt användning. Knivjustering sker genom att under knivens anläggning mot knivrullen ställs in med hjälp av de två vreden, se fig. 4. Börja med att lossa vreden så att knivrullen löper fritt. Spänn därefter de båda vreden så att underkniven utefter hela sin längd ligger an mot knivrullen. Lätt ansättning för glesa gräsmattor, något hårdare för täta. Kontrollera inställningen genom att föra in en bit papper mellan knivarna och därefter för hand vrida knivrullen.

### AKTA FINGRARNAS

Vid korrekt inställning skall papperet kunna klippas längs hela underknivens längd. För bästa klippresultat är det viktigt att gräsklipparens knivar är korrekt justerade.

### SKÖTSEL.

Efter användning rengöres klipparen. Klipparen är från fabrik insmord och kommer att fungera länge utan ytterligare smörjning. Det rekommenderas dock att vid varje säsongslut smörja in kniveggarna och rörliga delar. Förvara klipparen torrt.

## DANSK

### HÅNDTAG

Håndtaget monteres ved hjælp af de skrue og møtrikker, der er pakket sammen med klipperen. Se fig. 1. Håndtaget monteres på plæneklipperen ved at holde det lodret samtidig med, at de nederste ender af håndtaget presses mod hinanden og sættes på plads, se fig. 2.

### INDSTILLING AF KLIPPEHØJDE.

Plæneklipperen kan indstilles i fire forskellige klippehøjder. Indstillingen sker ved, at reguleringsknappen - en på hver side - se fig. 3, trækkes væk fra hjulet og flyttes til den ønskede position. Nederste position giver højeste klippehøjde.

### JUSTERING AF KNIV.

Justering af kniven skal normalt først foretages efter længere tids brug. Evt. mindre hak i knivene, forårsaget af f.eks. sten, forsvinder efter fortsat brug. Knivjustering foretages ved at regulere afstanden mellem underkniven og knivcylindren ved hjælp af de to justeringsskruer, se fig. 4. Start med at løsne justeringsskruerne, så knivcylindren drejer frit. Spænd derefter begge skrue, således at underkniven, med hele længden, ligger let ind mod knivcylindren. Ved kraftige og tætte græsplæner skal underkniven ligge endnu tættere på knivcylindren.

### PAS PÅ FINGRENE.

Ved korrekt indstilling skal papiret kunne klippes langs hele underknivens længde. For at opnå bedste klipperesultat er det vigtigt, at plæneklipperens knive er justeret korrekt.

### RENHOLDELSE OG OPBEVARING.

Efter brug skal klipperen rengøres. Plæneklipperen er - fra fabrikken - smurt og kan fungere længe uden at skulle smøres yderligere. Det anbefales dog ved hver sæsonslutning at indsmøre kniveggene og bevægelige dele. Opbevar klipperen på et tørt sted.

## NORSK

### STYRET.

Styret monteres med hjelp av de skruer og muttere som følger med, se fig. 1. Styret monteres på gressklipperen ved å holde det rett opp samtidig som nederdelen presses sammen og settes på plass, se fig. 2.

### INSTILLING AV KLIPPEHØYDEN.

Gressklipperen kan stilles i fire ulike klippehøyder. Instillingen skjer ved å reguleringsknappene, se fig. 3, en på hver side trekkes ut og flyttes til ønsket stilling. Nederste stilling er høyeste klippehøyde.

### KNIVJUSTERING.

Gressklipperen leveres med ferdig justerte kniver. Normalt trenger man ikke å justere knivene før etter en lengere tids bruk. Eventuelle mindre hakk i knivene, forårsaket av f.eks. stein, forsvinner etter fortsatt bruk. Knivjustering skjer ved at underknivens anlegg mot knivtrommelen stilles inn ved hjelp av de to knappene. Se fig. 4. Start med å løsne knappene slik at knivtrommelen løper fritt. Deretter vrir man på knappene til underkniven i hele lengden ligger lett an mot knivtrommelen. Litt anlegg for tynne plener og litt hardere anlegg for tette plener. Kontroller instillingen ved å føre et papir mellom knivene og med hånden vri på knivtrommelen.

### PASS PÅ FINGRENE!!

Ved korrekt instilling skal papiret kunne klippes av i hele underknivens lengde. For best mulig klipperesultat er det viktig at knivene er riktig justert.

### VEDLIKEHOLD.

Etter bruk rengjøres klipperen. Klipperen er fra fabrikken smurt og kan brukes lenge uten ytterligere smøring. Likevel anbefales det å smøre inn knivegger og bevegelige deler med olje ved slutten av hver sesong. Oppbevar klipperen tørt.

## SUOMI

### OHJAINAISA.

Ohjainaisa kootaan kuvan mukaisesti käyttäen pakkauksessa olevia alkuperäisiä ruuveja ja muttereita. Ohjainaisa asennetaan ruohonleikkuriin pystysuorassa asennossa. Samanaikaisesti aisan alaosa puristetaan varovaisesti sisäänpäin, ja ohjainaisa asetetaan leikkurissa oleviin ohjainaisaloviin.

### LEIKKUUKORKEUDEN SÄÄTÖ.

Ruohonleikkurissa on neljä (4) leikkuukorkeutta. Leikkuukorkeuden säätö tapahtuu kuvan mukaisesti säätötapin avulla. Alin säätöasento on samalla korkein leikkuukorkeus.

### LEIKKUUTERIEN TARKASTUS.

Alkuperäisterät on tarkastettu valmistajan toimesta. Alkuperäinen teränasennus takaa pitkän huoltovälin normaalkäytössä. Itserotittuvat terät hiovat esim. kivien aiheuttamat kolot sekä lovet päivittäisessä käytössä. Paras leikkuutullos saadaan oikein säädetyillä terillä. Leikkuuterien säätö tapahtuu säätämällä teriä leikkuupöytää vasten kuvassa olevien säätöruuvien avulla. Kierrä säätöruuveja kunnes terärulla vapautuu. Kiristä sen jälkeen molemmat säätöruuvit niin, että alin terä koskettaa koko pituudeltaan leikkuupöytään. Tarkasta säätö ajamalla paperinpala varovasti leikkuuterien läpi teriä varovasti pyörittäen.

### VAROITUS!

Asetettaessa paperi leikkuuterien ja leikkuupöydän väliin varo sormiasi, leikkuuterät ovat terävät.

### LEIKKUUTERIEN HOITO.

Käytön jälkeen puhdista leikkuri. Leikkuri on tehdashuollettu ja toimii pitkään ilman huoltoa. Huoltoa suositellaan kuitenkin joka sesongin jälkeen, mm. terälaakerit sekä muut liikkuvat osat. Säilytä leikkuri kuivassa varastossa.

## POLSKA

### UCHWYT.

Uchwyt jest mocowany za pomocą nakrętek i śrub dostarczanych razem z kosiarką Patrz rysunek 1. Aby zamontować uchwyt należy trzymając go pionowo, przygiąć dolne ramiona do siebie i umieścić w osadzeniu.

### REGULACJA WYSOKOŚCI KOSZENIA.

Kosiarkę można ustawić na cztery różne wysokości koszenia. Regulacji dokonuje się odciągając kołki regulacyjne, po jednym z każdej strony (rysunek 3) i wybierając pożądane położenie. Najniższe położenie rolki daje najwyższą wysokość koszenia.

### REGULACJA BĘBNA KOSZĄCEGO.

Kosiarka jest dostarczana z bębnem ustawionym na najwyższą wydajność koszenia. Zazwyczaj wymaga on regulacji dopiero po dłuższym okresie użytkowania. Niewielkie szczyrby na ostrzach, powstałe po uderzeniu np. o kamienie znikają podczas dalszej eksploatacji. Niezbędna regulacja polega na zmianie położenia noża na spodzie kosiarki. Obróć dwa pokręta regulacyjne, jak pokazano na rysunku 4. Rozpocznij od poluzowania tych pokręteł, co powoduje, że bęben koszący swobodnie obraca się. Następnie obróć pokręta do tyłu by zablokować nóż w takim położeniu, że jego całkowita krawędź niemal przylega do bębna. Podczas koszenia gęstej trawy, nóż powinien być ustawiony bliżej bębna koszącego, a w przypadku niskiej, rzadszej trawy należy tę odległość zwiększyć. Skontroluj ustawienie wsuwając kartkę papieru pomiędzy bęben i nóż, aby upewnić się, że będzie on pracował całą swoją długością.

### ZACHOWUJ OSTROŻNOŚĆ ABY SIĘ NIE SKALECZYĆ.

Jeżeli regulacja jest właściwa, papier powinien być przecięty na całej długości bębna. Właściwa regulacja jest niezbędna, aby uzyskiwać wysoką jakość koszenia.

### OBSŁUGA.

Zawsze czyść kosiarkę po zakończeniu pracy. Kosiarka została fabrycznie nasmarowana i naoliwiona, może więc być użytkowana przez dłuższy czas bez obsługi. Mimo to zalecamy, aby pod koniec sezonu oczyścić ją, nasmarować ostrza i nóż, naoliwić połączenia obrotowe. Przechowuj kosiarkę w suchym miejscu.

## ČESKÝ

### RUKOJEŤ

Rukojeť se smontuje pomocí šroubů a matic, které jsou přibaleny u sekačky. Viz obr. 1. Při montáži rukojeti k sekačce ji držte svisle, spodní ramena rukojeti stlačte k sobě a vložte do otvoru.

### NASTAVENÍ VÝŠKY SEČENÍ

Sekačku lze nastavit na čtyři různé výšky sečení. Požadovanou výšku nastavte po vytažení pojistovacích kolíků na obou stranách sekačky (viz obr. 3). Při nejnižší poloze válce je maximální výška sečení.

### NASTAVENÍ VÁLCOVÉHO NOŽE.

Nastavení válcového nože provedené výrobcem zaručuje dokonalé sečení. Při normálních podmínkách by se mělo přestavení nože provést až po delší době používání. Menší vruby na ostří zapříčiněné kamínky a pod. brzy zmizí při dalším používání. Nezbytné nastavení se provádí přestavením spodního nože sekačky. Nejprve uvolněte dva otočné čepy tak, aby se válcový nůž volně točil. Potom oběma čepy začněte dotahovat spodní nůž tak, aby se hrana spodního nože lehce dotýkala po celé délce válcového nože. Pro silnou travu je menší vůle, pro jemnou travu se může válec zvětšit. Konečné nastavení překontrolujte vložením kusu papíru přes celou šířku mezi spodní a válcový nůž.

### PAMATUJTE NA SVÉ PRSTY VŽDY DBEJTE ABYSTE SE NEPORANILI.

Je-li nastavení správné, měl by být papír odštířen po celé délce břitu válcového nože.

### ÚDRŽBA.

Po použití sekačky vždy očistěte. Sekačka je promazána z výroby a může být používána delší dobu bez údržby. Po očištění sekačky na konci sezóny doporučujeme namazat tukem ostří obou nožů a promazat všechny pohyblivé části. Před zimou sekačku uložte na suchém místě.

## EESTI KEEL

### KÄEPIDE.

Käepide kinnitatakse pakendis olevate poltide ja mutrite abil. Vaata joonis nr.1. Käepidene kinnitamiseks muruniiduki külge hoida käepidet vertikaalselt, suruda alumised harud kokku ja asetada oma kohtadele.

### LÕIKEKÕRGUSE REGULEERIMINE.

Teie muruniidukit on võimalik reguleerida neljale erinevale lõikekõrgusele. Reguleerimiseks tõmmata reguleerimispoldid välja, neid on kummalgi pool üks (vaata joonis nr.3) ning valida soovitud asend. Kõige alumine asend annab kõige suurema lõikekõrguse.

### LÕIKETERADE REGULEERIMINE.

Muruniiduk väljastatakse tehases eeskujulikkult lõiget tagava terade reguleeringuga. Tavaliselt tekib reguleerimise vajadus alles pärast pikemat kasutamist. Väikesed täkked lõiketeradel, mis on tekitatud näiteks kividest kaovad edasisel kasutamisel. Lõiketera reguleerimiseks tuleb alumine lõiketera kahe reguleerimisnupu abil viia optimaalsesse asendisse rulli suhtes. Vaata joonis nr.4. Kõigepealt tuleb vabastada reguleerimisnupud, et rull pöörleks vabalt. Siis tuleb pöörata nuppe nii, et alumine lõiketera kogu oma pikkuses toetuks kergelt rullile. Tiheda muru lõikamiseks peab lõiketera toetuma tihedalt rullile, hõreda muru puhul võib kaugus olla suurem. Reguleerimistulemust saab kontrollida paberitükiga. Asetada paberileht rulli ja lõiketera vahele veendumaks, et nad on kontaktis kogu pikkuse ulatuses.

### ETTEVAATUST, ARGE LÕIGAKE NAPPU, ARGE VIGASTAGE END!

Kui reguleerimine on tehtud korralikult, peab paber olema läbi lõigatud kogu lõiketera pikkuse ulatuses. Parima lõiketulemuse saamiseks peavad muruniiduki lõiketerad olema korralikult reguleeritud!

### HOOLDUS.

Pärast kasutamist tuleb muruniiduk puhastada. Muruniiduk on õlitatud ja määritud enne tehases väljastamist ning teda võib kasutada pikka aega ilma hoolduseta. Siiski me soovime hooaja lõpul katta määrdega rulli ja alumise lõiketera lõikeservad ning õlitada kõik liikuvad osad. Talvel hoida muruniidukit kuivas kohas.

## LATVISKI

### ROKTURIS.

Rokturis ir samontējams, pielietojot skrūves un uzgriežņus iepakots kopā ar jūsu plāvēju (skat.att.Nr.1). Rokturis ir uzstādāms uz plāvēja, turot rokturi vertikāli un saspižot apakšējos galus ievietojot paredzētā vietā.

### PLĀUŠANAS AUGSTUMA REGULĒŠANA.

Jūsu plāvējs var tikt regulēts četriem dažādiem zālāja augstumiem. Regulēšana veicama, pavelkot arī regulēšanas skrūves katrā pusē (skat.att.3) un izmeklējot vajadzīgo pozīciju. Zemākais rullīša stāvoklis nodrošina augstāko plāušanas augstumu.

### ASMEŅU CILINDRA REGULĒŠANA.

Jūsu plāvējs ir piegādāts ar noregulētu asmeņu cilindru (lielīskai) kvalitatīvai plāušana. Regulēšana nepieciešama tikai pēc ilgāka lietošanas perioda. Nelieli asmeņu bojājumi, kas rodas pārbraucot akmeņus utt. drīz izzīd tālākās lietošanas laikā. Jebkuru regulēšanu nepieciešams veikt novietojot asmeņa malu plāvēja apakšā. Pagrieziet divus regulēšanas rokturus kā attēlots 4.attēlā. Sākt atbrīvot šos divus rokturus, kamēr asmenis cilindrā pārvietojas brīvi. Tad grieziet rokturus apakā, pievelkot asmeni cilindrā, kamēr asmeņa apakša novietojas viegli plāušanas cilindrā. Asmeņa apakšai jābūt tuvāk plāušanas cilindram, ja tiek plauta bieža zāle un smalkai zālei jānoregulē lielāka atstarpe starp cilindru un asmeni. Pārbaudiet beigu novietojumu ar papīru lapu starp cilindru un asmeņa malu un pāliecinieties, ka ir kontakts apkārt visā platumā

### SARGIET SAVUS PIRKSTUS UN VIENMĒR ESĪET PĀRLIECINĀTI, KA NEIEGRIEZĪSĪET VAI NESAVAINOSĪET SEVI!

### UZGLABĀŠANA.

Iztīriet plāvēju pēc lietošanas. Tas ir saejļots rūpnīcā un var tikt lietots ilgu laiku bez apkopes. Mēs tomēr iesakām sezonas beigās iztīrīt jūsu plāvēju un iesmērēt asmeņus un saejļot visas kustīgās daļas. Ziemā plāvēju uzglabājiet sausā vietā.

## LIETUVIŠKAI

### RANKENA.

Rankena surenkama naudojant žoliapjovės komplekte esančius varžtus (žr. 1 pav.). Rankenos apatiniai galai suspaudžiami ir įstatomi į kiaurymes žoliapjovės korpusė.

### PJOVIMO AUKŠČIO REGULIAVIMAS.

Pjovimo aukščio reguliatorius turi keturias padėtis. Reguluojama du fiksavimo varžtus-po vieną iš kiekvienos pusės (žr. 3 pav.)-perstatant į norimą padėtį. Kai volėlis, nustatantis pjovimo aukštį, yra žemiausioje padėtyje, pjovimo aukštis didžiausias.

### PJOVIMO CILINDRO REGULIAVIMAS.

Naujos žoliapjovės pjovimo cilindras gamykloje sureguliuotas taip, kad pjovimo efektas būtų didžiausias. Papildomai reguliuoti jį reikia tik po ilgesnio laikotarpio. Nedidelės užvartos, atsiradusios ant peilio nuo smūgių į akmenis, per ilgesnį laiką dingsta savaime. Tačiau kartais tenka papildomai reguliuoti apatinį peilį žoliapjovės dugno atžvilgiu. Tai daroma dviem reguliavimo varžtais, parodytais 4 pav. Reguliavimas pradedamas atleidžiant varžtus tiek, kad peilio cilindras sukūsi laisvai. Tada varžtai užveržiami taip, kad apatinio peilio briauna visu ilgiu lengvai prigultų prie pjovimo cilindro. Kuo storesnė pjaunama žolė, tuo mažesnis atstumas turi likti tarp apatinio peilio ir pjovimo cilindro. Reguliavimo tikslumas tikrinamas įkišant tarp peilio ir cilindro popieriaus lapą, kuris turi licstis per visą peilio ilgį.

### NEUŽMIRŠKITE SAVO PIRŠTŲ. SAUGOKITĖS, KAD NESUSIŽEISTUMĖTE.

Jei tarpelis sureguliuotas teisingai, popieriaus lapas bus nupjautas vienodai per visą ilgį. Šio reguliavimo atlikimo tikslumas labai svarbus geriems pjovimo rezultatams gauti.

### APTARNAVIMAS.

Baigę darbą išvalykite žoliapjovę. Gamykloje ji buvo sutepta ir ilgą laiką nereikalauja jokios priežiūros. Vienok, rekomenduojama sezonui pasibaigus ją kruopščiai išvalyti ir sutepti peilio briaunas bei kitas besisukančias detales. Žiemą žoliapjovę saugokite sausoje patalpoje.

## PORTUGUÊS

### MANÍPULO

O manipulô é montado com as porcas e parafusos que vêm juntamente com o corta-relvas (Veja fig.1 do manual). Para fixar o manipulô ao corta-relvas, posicione-o na vertical e pressione para dentro a parte inferior dos dois braços do manipulô, colocando-os no lugar de encaixe (Veja fig.2 do manual).

### REGULAÇÃO DA ALTURA DO CORTE

O corta-relvas pode ser regulado para 4 medidas diferentes de corte. A regulação efectua-se puxando simultaneamente os dois botões laterais de ajustamento situados na face anterior do rolo (Veja fig.3 do manual) e escolhendo a posição relativa à altura de corte desejada. Note que a posição mais baixa do rolo corresponde à altura máxima de corte.

### AJUSTAMENTO DO CILINDRO LAMINADO DE CORTE

O corta-relvas está equipado de um cilindro de corte posicionado e ajustado de modo a permitir um corte perfeito e regular. As pequenas marcas de uso devidas ao embate nas pedras do relvado, desaparecerem rapidamente após algum tempo de utilização. Com efeito, o cilindro de corte tem como função principal manter as lâminas helicoidais a um nível ideal de corte. A regulação do cilindro de corte só é necessária após um longo período de utilização (Veja fig.4 do manual). Para proceder à regulação rode os dois botões de ajustamento situados entre as rodas e o rolo de regulação da altura de corte, ajustado na posição desejada. Solte estes botões até o cilindro de corte girar livremente. Depois rode os botões em sentido contrário para apertar a lâmina de modo a que a extremidade da lâmina do fundo assente levemente, a todo o comprimento, no cilindro de corte. O utilizador terá todo o interesse em reduzir o espaço entre o cilindro e as lâminas helicoidais quando corta erva espessa e dura e a aumentar o espaço quando corta erva fina. Não se esqueça de apertar os botões de ajustamento antes de voltar a utilizar o corta-relvas. Faça o controle final da regulação colocando uma folha de papel entre o cilindro e a lâmina do fundo, para assegurar que existe pleno contacto, a todo o comprimento. CUIDADO COM OS DEDOS! TOME A DEVIDA ATENÇÃO PARA NÃO SE CORTAR OU FERIR QUANDO REGULA O CORTE DO CORTA-RELVAS. Se a regulação está correcta o papel deverá ser cortado a todo o comprimento do cilindro. Este ajustamento é importante para obter um bom corte.

### MANUTENÇÃO

Limpe o corta-relvas após a sua utilização. O seu corta-relvas foi lubrificado e tratado com gordura na fábrica de origem. Ele pode ser utilizado durante um longo período de tempo sem necessitar de manutenção. No entanto, recomendamos que no fim de cada estação limpe cuidadosamente o corta-relvas e lubrifique-o, engordurando as extremidades cortantes das lâminas e todas as outras peças que se movimentam, tais como as rodas, os botões de ajustamento, etc. Guarde o seu corta-relvas num local seco durante o Inverno.

## ENGLISH.

### Safety Rules.

- ◆ Never mow while bare foot or wearing open sandals or thongs.
- ◆ Read the owners manual carefully and familiarise yourself with the methods of use.
- ◆ Make sure the lawn is clear of sticks, stones, bones, wire and debris.
- ◆ Check all nuts, bolts and screws often; always be sure the mower is in safe operating condition. Use only replacement parts made and guaranteed by the original manufacturer of your mower.
- ◆ Do not mow whilst people, especially children, or pets are in the mowing area.
- ◆ Never use the mower unless the guards provided by the manufacturer are in position.
- ◆ Never place your hands or feet near mowing parts.
- ◆ Do not allow children or people unfamiliar with these instructions to use the mower.
- ◆ It is advisable to wear suitable eyeprotection when operating a mower.
- ◆ Do not mow the lawn when it is wet enough to be slippery.
- ◆ Always be sure of your footing. Walk, never run.

## DEUTSCH.

### Sicherheitsregeln.

- ◆ Niemals barfuß oder mit offenen Sandalen mähen.
- ◆ Lesen Sie die Betriebsanleitung sorgfältig durch, und machen Sie sich mit der Bedienung des Rasenmähers vertraut.
- ◆ Versichern Sie sich, daß Ihr Rasen frei von Gerümpel, wie z.B. Ästen, Steinen, Knochen etc., ist.
- ◆ Überprüfen Sie öfters alle Muttern, Bolzen, Schrauben; versichern Sie sich, daß der Mäher in ordnungsgemäßem Zustand ist. Verwenden Sie nur Original-Ersatzteile vom Rasenmäher-Hersteller mit Garantiezusage.
- ◆ Mähen Sie nicht, wenn sich Personen, speziell Kinder-auch Haustiere-, in Ihrer unmittelbaren Umgebung aufhalten.
- ◆ Mähen Sie nur bei Tageslicht.
- ◆ Benutzen Sie nur den Mäher, wenn die vorgeschriebenen Schutzvorrichtungen angebracht sind.
- ◆ Kommen Sie mit Händen oder Füßen nie an die mähenden Teile heran.
- ◆ Achten Sie darauf, daß Kinder oder Personen, die diese Vorschriften nicht kennen, den Mäher nicht benutzen.
- ◆ Es ist ratsam, während des Mähens einen angemessenen Augenschutz zu tragen.
- ◆ Mähen Sie nicht den Rasen, wenn er so naß ist, daß er rutschig ist.
- ◆ Achten Sie immer auf Ihre Füße. Gehen Sie-Nicht rennen.

## FRANÇAIS.

### Règles de sécurité.

- ◆ Ne jamais tondre les pieds nus ou bien avec des chaussures ouvertes de type sandales ou tongues.
- ◆ Lire le manuel d'utilisation afin de vous avec familiariser avec les méthodes d'utilisation de la tondeuse.
- ◆ Avant de démarrer la tonte, veiller à ce que les objets de type cailloux, os, débris en tout genre aient été ôtés du gazon.
- ◆ Ne pas tondre lorsque les enfants ou les animaux de compagnie sont proches de la zone de tonte.
- ◆ Tondre seulement à la lumière du jour.
- ◆ Ne jamais mettre la main ou le pied près des lames.
- ◆ Ne jamais laisser tondre le gazon à des enfants ou des personnes n'étant pas habituer à l'utilisation de la tondeuse.
- ◆ Ne pas utiliser la tondeuse sur on gazon trop humide.
- ◆ Ne pas courir avec la tondeuse.

## NEEDERLANDS.

### Veiligheidsvoorschriften.

- ◆ Maai nooit op blote voeten, met open sandalen of teenslippers aan.
- ◆ Lees de handleiding zorgvuldig door en maak u vertrouwd met de werking van de maaimachine.
- ◆ Haal voor u begint te maaien speelgoed, stokjes, stenen, botten, ijzerdraad en rommel van het gazon.
- ◆ Ga regelmatig na of alle moeren, bouten en schroeven nog goed vastzitten en zorg ervoor, dat de maaier altijd in veilige staat verkeert. Gebruik alleen onderdelen die gemaakt en gegarandeerd zijn door de originele fabrikant van uw maaier.
- ◆ Maait niet in de buurt van mensen, dieren en vooral niet bij kinderen.
- ◆ Maai alleen bij goed daglicht.
- ◆ Gebruik de maaier alleen maar als de veiligheidsvoorzieningen, die door de fabrikant bij uw maaier worden geleverd, op hun plaats zitten.
- ◆ Houd handen en voeten weg van het maaiende gedeelte.
- ◆ Laat geen kinderen maaien of mensen die deze veiligheidsvoorschriften niet kennen.
- ◆ Het is aan te bevelen met een veiligheidsbril op te maaien.
- ◆ Maai niet als het gras zo nat is dat u kunt uitglijden.
- ◆ Sta altijd stevig als u maait. Loop, maar ren nooit.



## ESPAÑOL.

### Reglas de seguridad.

- ◆ Nunca cortes mientras estes descalzo, lleves sandalias abiertas o con correas.
- ◆ Lee detenidamente el manual y familiarízate con los métodos de uso.
- ◆ Asegurate que el césped está limpio de pegamentos, piedras, huesos, alambres y escombros.
- ◆ Comprueba todas las tuercas, tornillos y arandelas a menudo. Asegurate siempre que el corte sea en condiciones seguras. Usa solamente piezas de recambio hechas y garantizadas por el fabricante original de tu cortadora (\*).
- ◆ No cortes mientras la gente, especialmente niños o animales estén en el área de tu trabajo.
- ◆ Corta solo cuando haya buena luz de día.
- ◆ Nunca uses la herramienta de corte sin ser adiestrado por los fabricantes.
- ◆ Nunca pongas tus manos o pies cerca de las partes de corte.
- ◆ No permitas a los niños o a la gente inexperta usar la máquina de corte.
- ◆ Es aconsejable llevar protección en los ojos cuando trabajes con la cortadora (\*).
- ◆ No cortes el césped cuando este húmedo o deslizante.
- ◆ Asegurate siempre de tu posición, camina, no corras.

(\*) Se pueden utilizar las palabras CORTADORA o SEGADORA.

## ITALIANO.

### Norme di sicurezza.

- ◆ Non tagliare l'erba a piedi nudi o calzando sandali o altre scarpe aperte.
- ◆ Leggere attentamente il manuale delle istruzioni, acquistando familiarità con le modalità d'uso.
- ◆ Assicurarsi che il prato sia privo di rami, sassi, ossi, fili metallici o detriti.
- ◆ Controllare spesso tutti i dadi, bulloni e viti; assicurarsi sempre che il tagliaerba sia in condizioni sicure di funzionamento. Usare esclusivamente ricambi prodotti e garantiti dal fabbricante della macchina.
- ◆ Non tagliare l'erba in caso di presenza di persone, specialmente bambini, o di animali domestici nell'area di lavoro.
- ◆ Non usare mai il tagliaerba se le protezioni fornite dal fabbricante non sono in posizione.
- ◆ Non avvicinare mai le mani o i piedi alle parti mobili.
- ◆ Non permettere a bambino o a persone che non conoscono bene queste istruzioni di usare la macchina.
- ◆ Usando il tagliaerba è bene servirsi di un'opportuna protezione per gli occhi.
- ◆ Non tagliare l'erba se questa è bagnata e quindi scivolosa.
- ◆ Mantenere sempre una posizione ben stabile. Procedere camminando, non correndo.

## SVENSKA

### Säkerhetsregler

- ◆ Klipp aldrig barfota eller när du bär öppna skor av typ sandal eller remskor.
- ◆ Läs bruksanvisningen noggrant och förvissa dig om användningsmetoden.
- ◆ Försäkra dig om att gräsmattan är fri från grenar, stenar och skräp.
- ◆ Kontrollera alla muttrar, bultar och skruvar ofta och försäkra dig om att klipparen alltid är i god kondition. Använd alltid originalreservdelar, som är tillverkade och garanterade av tillverkaren.
- ◆ Klipp ej när andra personer, speciellt barn, eller husdjur är i klippområdet.
- ◆ Klipp endast i dagsljus.
- ◆ Använd aldrig klipparen utan att de av tillverkaren föreskrivna skydden är monterade.
- ◆ Håll aldrig händer och fötter nära rörliga delar.
- ◆ Tillåt aldrig barn eller personer, som ej känner till säkerhetsreglerna, att använda klipparen.
- ◆ Det är tillrådligt att använda skyddsglasögon när du klipper.
- ◆ Klipp inte gräsmattan när den är våt och slipprig.
- ◆ Försäkra dig om att du alltid har ett bra fotfäste. Spring aldrig när du klipper.

## DANSK

### Sikkerhedsregler

- ◆ Brug aldrig plæneklipperen, når du er barfodet eller kun har sandaler el.lign. fodtøj på.
- ◆ Læs brugsanvisningen nøje igennem og vær sikker i anvendelsen af plæneklipperen.
- ◆ Sørg for, at græsplænen er fri for sten, grene og lignende.
- ◆ Kontroller jævnligt, at alle møtrikker, bolte og skruer sidder korrekt og at plæneklipperen til enhver tid er i god stand. Brug kun originale reservedele, som er fremstillet og kvalitetsgaranteret af producenten.
- ◆ Undlad brugen af plæneklipperen, når andre personer, især børn, eller husdyr befinder sig i klippeområdet.
- ◆ Brug plæneklipperen kun i dagslys.
- ◆ Brug aldrig plæneklipperen, uden at de beskyttelseskjolde, som er foreskrevet af producenten, er monteret.
- ◆ Undlad at komme for tæt på bevægelige dele med hænder eller fødder.
- ◆ Børn eller personer, som ikke kender sikkerhedsreglerne, må ikke bruge plæneklipperen.
- ◆ Det anbefales at bruge beskyttelsebriller, når plæneklipperen anvendes.
- ◆ Plænen bør ikke slås, hvis den er våd og glat.
- ◆ Sørg altid for sikker grund under fødderne. Du må ikke løbe, mens du klipper.



## NORSK.

### Sikkerhetsregler.

- ◆ Klipp aldri med bare føtter eller når du bruker åpne sko av sandaltypen eller snøresko.
- ◆ Les bruksanvisningen nøye og bli kjent med bruksområdet.
- ◆ Kontroller at gressmatten er fri for grener, stener og skrot.
- ◆ Kontroller alle mutrer, bolter og skruer jevnlig og påse at klipperen alltid er i god stand. Bruk alltid reservedeler som er framstilt og garantert av originalprodusenten.
- ◆ Ikke klipp når andre personer, spesielt barn eller husdyr er i klippeområdet.
- ◆ Klipping må kun foregå i dagslys.
- ◆ Klipperen må aldri brukes uten påmontert verneutstyr, som foreskrevet av produsenten.
- ◆ Hender og føtter må alltid holdes unna bevegelige deler.
- ◆ Barn eller personer som ikke kjenner til sikkerhetsreglene må aldri bruke klipperen.
- ◆ Du anbefaltes å bruke vernebriller når du klipper.
- ◆ Gressmatten må ikke klippes når den er våt og sleip.
- ◆ Påse at du alltid har godt fotfeste. Du må aldri løpe mens du klipper.

## SUOMI.

### Turvallisuussäännöt.

- ◆ Käytä leikatessasi kunnollisia kenkiä, älä käytä sandaaleja äläkä ole avojaloin.
- ◆ Tutustu käyttöohjeeseen huolellisesti ja varmista, että osaat käyttää ruohonleikkuria oikein.
- ◆ Puhdista nurmikko tikuista, kivistä, johdoista yms. iroesineistä.
- ◆ Tarkista koneesi ruuvit ja pultit säännöllisesti, pidä huolta että leikkurisi on turvallisessa käyttökunnossa. Käytä vain koneen valmistajan tekemiä varaosia.
- ◆ Älä leikkaa ruohoa silloin kuin ihmisiä, etenkin lapsia, tai lemmikkieläimiä on leikattavalla alueella.
- ◆ Suorita leikkuu aina päivänvalossa.
- ◆ Varmista aina, että valmistajan määräävät turvalaitteet ovat paikoillaan ennenkuin käytät leikuria.
- ◆ Pidä huolta, etteivät kätesi ja jalkasi juodu kosketuksiin leikkaavien osien kanssa.
- ◆ Älä anna lasten tai leikkuriasi tuntemattomien käyttää sitä.
- ◆ Leikkuria käytettäessä on hyvä käyttää sopivia silmäsuojaimia.
- ◆ Älä leikkaa märkää ruohoa, se voi olla liukas.
- ◆ Kävele, älä juokse.

## POLSKA.

### Przepisy bezpieczeństwa.

- ◆ Nie strzyż nigdy trawy na bosaka ani w obuwiu otwartym jak sandały, rzymianki itp.
- ◆ Przeczytaj dokładnie instrukcję obsługi i zapoznaj się ze sposobem użytkowania.
- ◆ Upewnij się że na trawniku nie leżą gałęzie, kamienie ani śmieci.
- ◆ Kontroluj często wszystkie sworznie, śrubz i mutry oraz dbaj o to aby kosiarka zawsze była w dobrym stanie. Używaj tylko oryginalnych części zamiennych wyprodukowanych i gwarantowanych przez wytwórcę kosiarki.
- ◆ Nie strzyż nigdy trawy gdy inne osoby a w szczególności dzieci, lub zwierzęta domowe znajdują się w pobliżu.
- ◆ Używaj tylko przy świetle dziennym.
- ◆ Nigdy nie używaj kosiarki bez zamontowania wymaganych przez producenta osłonek.
- ◆ Nie trzymaj nigdy rąk ani nóg w pobliżu ruchomych części.
- ◆ Nie zezwalaj nigdy na używanie kosiarki dzieciom ani osobom nie zaznajomionym z przepisami bezpieczeństwa.
- ◆ Rekomenduje się używanie podczas pracy z kosiarką okularów ochronnych.
- ◆ Trawy nie należy strzyć gdy jest wilgotna i śliska.
- ◆ Dbaj o to aby zawsze pewnie stapać, nigdy nie biegaj przy pracy z kosiarką.

## ČESKÝ.

### Bezpečnostní pravidla.

- ◆ Nikdy nesekejte bosí, ani v otevřené obuvi jako jsou sandály nebo páskové boty.
- ◆ Přečtěte si pečlivě návod a naučte se způsob správného používání sekačky.
- ◆ Přesvědčte se, že na trávniku nejsou žádné větve, kameny a jiné předměty.
- ◆ Kontrolujte často všechny matice a šrouby. Před použitím se vždy přesvědčte o tom, že sekačka je v pořádku. Při opravě používejte originálních náhradních dílů od výrobce sekačky, který zaručuje jejich kvalitu.
- ◆ Nikdy nesekejte za přítomnosti jiných osob, zvláště dětí, na sekaném trávniku.
- ◆ Sekejte pouze za denního světla.
- ◆ Nikdy nepoužívejte sekačku bez ochranných částí předepsaných výrobcem.
- ◆ Ruce a nohy držte vždy v bezpečné vzdálenosti od pohyblivých částí sekačky.
- ◆ Nikdy nedovolte používat sekačku dětem nebo jiným osobám, které nejsou seznámeny s bezpečnostními pravidly.
- ◆ Při sekání se doporučuje slunečních brýlí nebo jiné ochrany očí.
- ◆ Sekání trávniku se nedoporučuje v tom případě, že je mokrá a kluzká.
- ◆ Dávejte pozor na to, jak a kam šlapete. Sekejte za chůze, nikdy při sekání neběhejte.

## EESTI KEEL

### Ohutustehnika.

- ♦ Ära kunagi niida muru palja jalu või lahtiste sandalettidega.
- ♦ Loe hoolikalt läbi kasutamisyhendamise juhend ja kasuta niidukit ainult juhendi kohaselt.
- ♦ Kontrolli, et muruniiduk oleks puhas okstest, kividest jne.
- ♦ Kontrolli, et kõik muttrid, poldid ja kruvid oleks kõvasti kinnitatud, ole kinde, et niiduk on alati kasutamiskõlblik.
- ♦ Kasuta vaid sinu muruniiduki valmistaja tehase originaal tagavaraosaid.
- ♦ Ära niida, kui näed läheduses inimesi, eriti lapsi, või koduloomi.
- ♦ Ära kasuta niidukit ilma tootja tehase poolt saadetud kaitseta.
- ♦ Ära kunagi aseta käsi ega jalgu liikuvate osade lähedusse.
- ♦ Ära lase lastel või teistel inimestel, kes ei ole lugenud instruktsiooni, kasutada niidukit.
- ♦ Soovitatav on kasutada mugavaid kaitseprille niiduki kasutamisel.
- ♦ Ära kasuta muruniidukit, kui väljas on nii märg, et võib libiseda.
- ♦ Ole alati järjekindel oma kõnnakus. Jaluta, ära jookse.

## LATVIŠKI

### Drošības noteikumi.

- ♦ Nekad neplaut ar basām kājām vai valējām kurpēm, kā piemēram sandālēm.
- ♦ Rūpīgi izlasīt pamācību un pārliecināties par pareizu lietošanu.
- ♦ Pirms plaušanas jāpārliecinās, ka zālē nav akmeņu, zaru, kaulu, pudelu vai citu priekšmetu.
- ♦ Biežāk jāpārbauda uzgriežņi, skrūves un ka griezējs ir labā stāvoklī. Lietot tikai ražotāja garantētās rezerves daļas.
- ♦ Neplaut citu cilvēku, sevišķi, bērnu, un mājas kustoņu tuvumā.
- ♦ Plānot tikai dienas gaismā.
- ♦ Nekad nelietot griezēju, ja nav, pēc ražotāja nosacījuma, montēti drošības aizsargi, ierīces.
- ♦ Nekad netuvoties rotējošām daļām ne ar rokām ne kājām.
- ♦ Nav pieļaujama griezeņa lietošana bērniem un personām, kuŗas nezina, vai neapzinās drošības noteikumus.
- ♦ Ieteicams vienmēr lietot aizsarga acenes (brilles).
- ♦ Negriezt zāli kad tā ir mitra, slapja vai gluma.
- ♦ Vienmēr pārliecināties, ka ir drošs pamats zem kājām un nekad neplaut skrejot.

## LIETUVIŠKAI

### Saugumo taisyklės

- ♦ Nedirbkite su žoliapjove basas, dėvėdamos alviras basutes ar šlepetes.
- ♦ Atidžiai perskaitykite naudojimo instrukciją ir gerai susipažinkite su naudojimo taisyklėmis.
- ♦ Isitinkinkite, jog pievoje nėra pagalių, akmeņu, vielos ar kitokių kliūčių.
- ♦ Nuolatos tikrinkite varžtų ir veržlių užveržimą; visuomet patikrinkite, kad darbas būtų saugus. Sugedusias detales keiskite tik tokiomis, kurios garantuoja saugų darbą.
- ♦ Nedirbkite, jei žoliapjovės darbo zonoje yra pašalinių žmonių, ypač vaikų.
- ♦ Nekiškite rankų ar kojų prie žoliapjovės peilių.
- ♦ Neleiskite dirbti asmenims, nesusipažinusiems su žoliapjovės darbu.
- ♦ Patartina darbo metu naudoti apsauginius akinius.
- ♦ Nepjaukite šlapios žolės, būkite atidūs, kad nepaslystumėte.
- ♦ Visada tvirtai stovėkite ant žemės. Vaikščiokite, o nebėgiokite.

## PORTUGUÉS

### Normas de segurança

- ♦ Nunca corte relva descalço ou com sapatos abertos, tais como sandálias ou outros.
- ♦ Leia atentamente o Manual de Utilização afim de se familiarizar com o método de uso do corta-relvas.
- ♦ Antes de trabalhar com a máquina, assegure-se que objectos como paus, ramos, pedras, ossos, arames ou outros detritos, sejam retirados do relvado.
- ♦ Verifique frequentemente todas as porcas, parafusos, roscas, etc. Assegure-se que o corta-relvas se encontra em condições de segurança para trabalhar. Quando tiver de substituir peças, use unicamente peças de origem do fabricante.
- ♦ Não corte relva com outras pessoas, especialmente crianças, ou animais, presentes nessa área do relvado.
- ♦ Corte sempre a relva à luz do dia.
- ♦ Nunca use o corta-relvas sem o resguardo protector de origem na devida posição.
- ♦ Nunca coloque as mãos ou os pés perto das lâminas.
- ♦ Não permita a utilização do corta-relvas por crianças ou pessoas que não estejam familiarizadas com o seu uso.
- ♦ E aconselhável a utilização de protecção ocular quando trabalha com o corta-relvas.
- ♦ Não corte o relvado quando este se encontra demasiado húmido ao ponto de ficar escorregadio.
- ♦ Mantenha o passo certo e seguro. Nunca corra quando trabalha com o corta-relvas.

Pos	No.	Mod.40cm	Pos	No.	Mod.40cm	Pos	No.	Mod.40cm	Pos	No.	Mod.40cm
1	371 39 75-22	1	10	371 16 89-01	1 Plastic	19	371 16 78-01	2	29	293 98 32-**	1 * Plastic
2	371 39 63-03	2	10	371 90 62-01	1 Metal	20	371 39 93-01	2	29	295 64 14-**	1 * Metal
3	295 65 58-01	2	11	295 61 32-02	2	21	371 90 07-01	2	30	371 91 00-61	1 *
4	371 37 91-01	2	12	371 91 44-01	2	22	371 90 21-01	2	31	725 23 80-51	1
5	371 39 67-33	1	13	371 91 42-01	2	23	295 65 69-01	1			
6	371 39 67-34	1	14	295 61 33-01	2	24	371 90 01-01	2			
7	371 92 64-14	2	15	725 23 79-51	5	25	371 91 33-22	1			
8	295 64 73-01	2	16	732 21 16-01	6	26	371 39 71-05	2			
9	371 16 90-01	1 Plastic	17	371 39 58-01	2	27	371 37 96-03	2			
9	371 90 61-01	1 Metal	18	371 90 74-01	2	28	371 90 20-01	2			

\*) = State colour and trade mark when ordering painted parts.

SPARE PART LIST FOR GRASSCATCHER

1. 293 88 74-01 SIDE-BOTTOM COMPL.
2. 293 88 75-01 BACK
3. 293 88 76-01 ROLLER COVER
4. 293 88 79-01 HOOK
5. 293 88 82-01 SET OF HOOKS

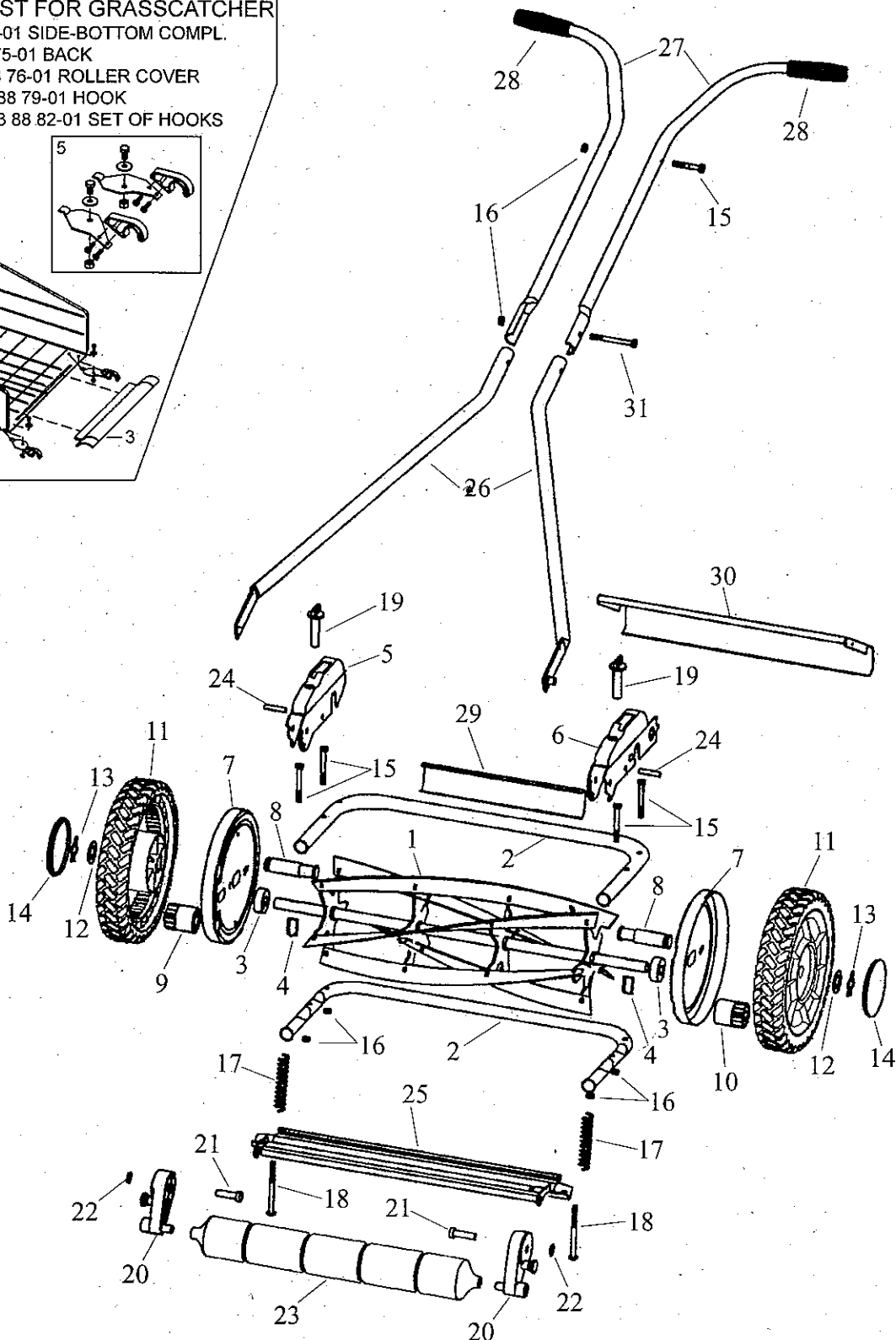
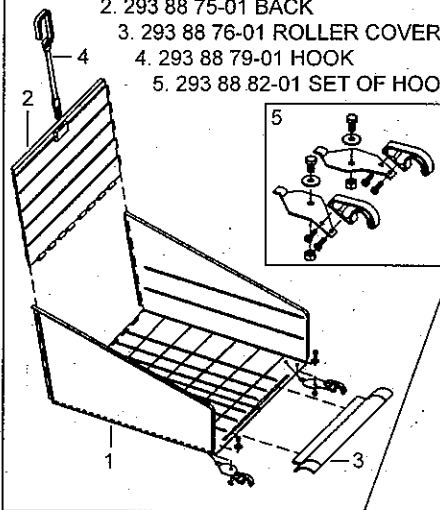



**fresh air & good health**

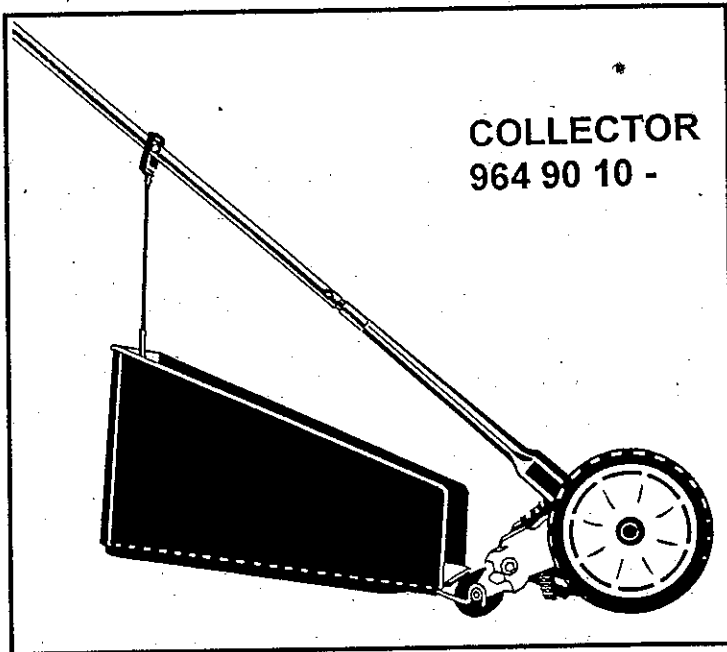

293 99 05-01/F

