

3000/3 Jet Art. 1704

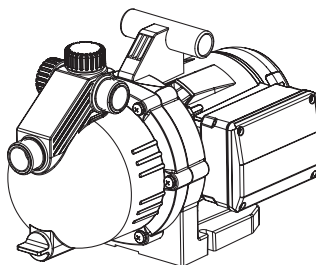

3000/4 Jet Art. 1706
3500/4 Jet Art. 1708

D **Gebrauchsanweisung**
Gartenpumpe

GB **Operating Instructions**
Garden Pump

F **Mode d'emploi**
Pompe de surface pour arrosage

NL **Gebruiksaanwijzing**
Besproeiingspomp

S **Bruksanvisning**
Bevattningspump

I **Istruzioni per l'uso**
Pompa da giardino

E **Manual de instrucciones**
Bomba para jardín

P **Instruções de utilização**
Bomba de Jardim

DK **Brugsanvisning**
Trykpumpe

GARDENA Bomba para el jardín 3000/3 Jet / 3000/4 Jet / 3500/4 Jet

Bienvenido al jardín GARDENA ...



Por favor, lea atentamente estas instrucciones y observe las indicaciones contenidas en las mismas. Familiarícese mediante estas instrucciones con las características de la bomba para el jardín, con su uso correcto y con las indicaciones de seguridad.



Por motivos de seguridad no está permitido el uso de esta bomba para el jardín a niños menores de 16 años y a las personas que no estén familiarizadas con estas instrucciones.

→ Por favor, guarde estas instrucciones para consultas posteriores.

Índice de materias :

1. Aplicaciones de su bomba GARDENA para el jardín	45
2. Indicaciones de seguridad	46
3. Puesta en marcha	47
4. Manejo	48
5. Puesta fuera de servicio	48
6. Mantenimiento	49
7. Investigación de averías	49
8. Accesorios suministrables	50
9. Datos técnicos	51
10. Servicio/Garantía	51

1. Aplicaciones de su bomba para el jardín GARDENA

Aplicación :

La bomba de jardín GARDENA resulta idónea para uso doméstico, en el jardín o en la casa.

Al utilizar la bomba para aumentar la presión no se debe sobrepasar la presión máx. interior de 6 bar (lado presión). Para ello se ha de sumar la presión de salida a la presión de la bomba.

- Ejemplo: Presión en el grifo = 1,5 bar, presión máx. bomba de jardín 3000/3 Jet = 3,2 bar, presión total = 4,7 bar.

Líquidos que se pueden bombear :

La bomba de jardín GARDENA puede utilizarse para bombear aguas pluviales, agua corriente y agua con cloro de la piscina.

A observar :



La bomba de jardín GARDENA no es apta para el servicio continuo (por ejemplo, usos industriales, servicio de circulación continua). No se deben bombear líquidos corrosivos, fácilmente inflamables, agresivos ni explosivos (como, p. ej., gasolina, petróleo o soluciones nitradas), ni agua salada, ni tampoco alimentos. La temperatura del líquido de bombeo no debe sobrepasar los 35 °C.

2. Indicaciones de seguridad



¡PELIGRO! ¡Descarga eléctrica!
Existe peligro de lesiones por descarga eléctrica.

→ **Desconecte el enchufe de la red antes del llenado, después de la puesta fuera de servicio, durante la eliminación de averías y antes de los trabajos de mantenimiento.**



¡PELIGRO DE LESIONES por agua caliente

En el funcionamiento durante largo tiempo (> 5 min.) con el lado de impulsión cerrado, se puede calentar el agua en la bomba y se pueden producir quemaduras por el agua caliente.

→ **La bomba no debe funcionar más de 5 min. con el lado presión cerrado.**

→ **En caso de interrupción, desconecte enseguida la bomba.**

Lugar de instalación

¡Atención! Sólo puede utilizarse la bomba cerca de piscinas, estanques o lugares similares si la bomba dispone de un interruptor diferencial (FI) con corriente nominal ≤ 30 mA (DIN VDE0100-702 y 0100-738). Si se encuentran personas en la piscina o en el estanque de jardín no puede utilizarse la bomba. La bomba ha de estar además en lugar firme y seguro sin riesgos de inundaciones. Instale la bomba a una distancia (min. 2 m) segura con respecto al líquido a bombear. Como medida de seguridad adicional, se puede utilizar un interruptor de protección personal autorizado.

→ Aconsejamos consultar con su electricista.

Al conectar la bomba a la instalación de agua se deben cumplir las normas sanitarias específicas del país, para evitar la aspiración de agua no potable.

→ Consulte a un especialista en sanidad.

Cables de conexión

Los datos de la placa con el tipo de la bomba han de coincidir con los de la red.

El cable de conexión a la red y los cables de extensión no deben tener una sección menor que los cables protegidos por goma con el signo H05 RNF (DIN VDE 0620).

→ No utilice el cable para transportar la bomba ni para desenchufar la toma de la base.

Control visual

→ Antes de utilizar la bomba hay que revisarla, sobretodo compruebe el cable y el enchufe.

Una bomba averiada no debe utilizarse.

→ En caso de avería hay de enviarla al servicio técnico GARDENA o llevarla a un electricista.

Notas:

→ No exponga la bomba a la lluvia. No debe utilizarse la bomba en ambiente húmedo.

Para evitar un funcionamiento en vacío de la bomba, procure que el extremo de la manguera de succión esté siempre dentro del líquido a bombear.

→ Antes de cada puesta en servicio se ha de llenar la bomba hasta el tope con cerca de 2 a 3 ltrs. de líquido a bombear.

Arenas y otras materias abrasivas dentro del líquido a bombear causan un desgaste prematuro y disminuyen el rendimiento.

→ Para aguas arenosas utilice un filtro de la bomba.

El bombeo de agua ensuciada, por ej, de piedras, pinocha y otros puede provocar daños en bomba.

→ No bombee agua ensuciada.

El caudal mín. es de 80 ltrs./h (1,3 ltrs./min.). Aparatos de conexión con un caudal menor no se deben utilizarse.

3. Puesta en marcha

Instalación de la bomba :

El lugar de instalación debe ser firme y seco para garantizar la estabilidad de la bomba.

→ Instale la bomba a una distancia (min. 2 m) segura con respecto al líquido a bombear.

Conexión de la manguera en el lado de aspiración :

No utilice conexiones con sistema de acople rápido para conectar la manguera en el lado de aspiración. Debe utilizarse una manguera de aspiración resistente al vacío.

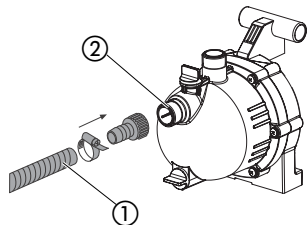

- p.ej. Equipo de extracción GARDENA, **Art. N° 1411**.

Para acortar el tiempo de succión aconsejamos utilizar una manguera de succión con válvula antirretorno que evita un vaciado de la manguera después de haber desconectado la bomba.

1. Empalme la manguera, resistente al vacío, con la conexión ① del lado de aspiración ② y apriétela firmemente.
2. En caso de alturas de aspiración ① de más de 4 m, sujete adicionalmente la manguera (p.ej., atar a una estaca de madera).
La bomba se libera del peso de la manguera de aspiración.

Conexión de la manguera en el lado de impulsión :

Las dos bombas 3000/4 Jet y 3500/4 Jet tienen dos conexiones ④ / ④a en el lado bajo presión. La conexión trasera de la bomba ④a está cerrada con un tapón de cierre que se puede desenroscar para retirarla y conectar 2 mangueras.

Las conexiones de las bombas ④ / ④a están equipadas con una rosca de 33,3 mm (G 1") en la que se pueden conectar mangueras de 13 mm (1/2"), 16 mm (5/8") o 19 mm (3/4") mediante el sistema GARDENA de conexión de mangueras.

Para aprovechar al máximo el rendimiento de la bomba se conectan mangueras de 19 mm (3/4") en conexión con p. ej.

- Set de conexión para bombas GARDENA, **Art. N° 1752**, o mangueras de 25 mm (1") con las conexiones correspondientes.
- Empalme la manguera de impulsión con la conexión ③ del lado de impulsión ④.

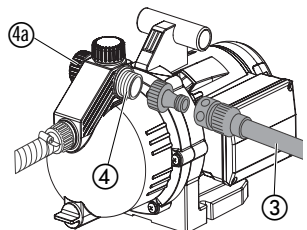
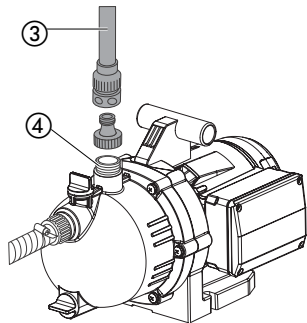

En caso de conexión paralela de más de 2 (en la 3000/3 Jet más de 1) mangueras/conectores recomendamos emplear los

- distribuidores de 2 o 4 vías GARDENA, **Art. N° 1210/1194**, que se pueden enroscar directamente a la conexión del lado bajo presión ④.

4. Manejo

Bombeo del líquido :

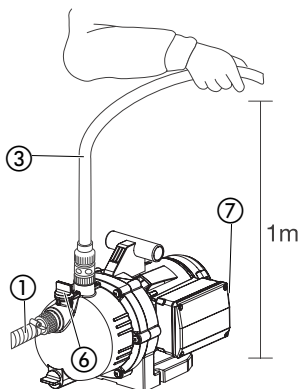
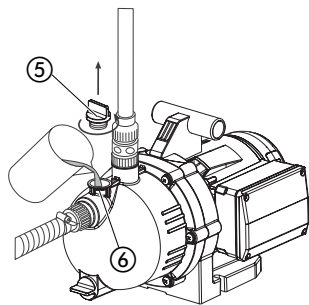

¡PELIGRO! ¡Descarga eléctrica!
Existe peligro de lesiones por descarga eléctrica.
→ Antes del llenado desconecte la bomba de la red eléctrica.



¡ATENCIÓN!
→ Llene la bomba antes de cada uso hasta el tope con cerca de 2 a 3 ltrs. de líquido a bombear.

1. Desenrosque el tapón ⑤ de la abertura de llenado ⑥ con la mano.
2. Llene cerca de 2 a 3 ltrs. del líquido a bombear hasta el tope en la abertura de llenado ⑥.
3. Ponga el tapón ⑤ en la abertura de llenado ⑥ y apriételo con la mano (no utilice tenazas).
4. Abra los elementos de cierre eventualmente existentes en la tubería de impulsión (aparatos conectados, conector stop para mangueras, etc.).
5. Vacíe el agua residual de la manguera ③ de impulsión para que pueda salir el aire al aspirar.
6. Ponga el interruptor de conexión/desconexión ⑦ en „0“.
7. Enchufe el conector de la bomba en una toma de 230 V / 50 Hz c.a.
8. Ponga el interruptor de conexión/desconexión ⑦ en „1“.
9. Mantenga el tubo de presión ③ aprox. 1-2 m en vertical sobre la bomba hasta que ésta quede cebada..

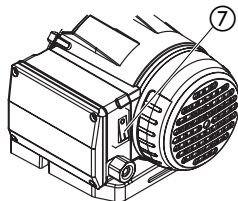

→ Si la bomba funciona después de 5 minutos, ponga el interruptor de conexión/desconexión ⑦ en „0“ (véase punto 7. Investigación de averías).

La altura máxima de cebado indicada de 7 m sólo se alcanza si la bomba se ha llenado hasta rebosar a través de los tubos de carga ⑥ y si el tubo de aspiración ① se mantiene durante el proceso de autocebado suficientemente hacia arriba, de modo que ningún líquido pueda escapar de la bomba a través del tubo de aspiración ①.

5. Puesta fuera de servicio

Almacenamiento/ paso del invierno :

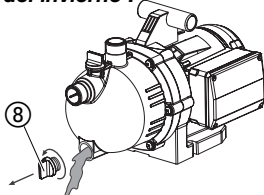

Eliminación :
(según RL2002/96/CE)



Antes de que aparezcan las primeras heladas, es necesario guardar la bomba del jardín en un lugar protegido.

1. Abra el tornillo de vaciado del agua ⑧.
La bomba para el jardín se vacía.
2. Guarde la bomba para el jardín en un lugar protegido contra el frío.

No tire el aparato a la basura doméstica; elimínelo de un modo adecuado.

6. Mantenimiento

La bomba de jardín GARDENA no requiere prácticamente ningún mantenimiento.

Lavado de la bomba :

Tras bombear agua de piscina, que contiene cloro, hay que enjuagar la bomba.

1. Bombear agua templada (máx. 35 °C) empleando, si es necesario, un limpiador suave (p. ej. para vajillas), hasta que el agua bombeada salga limpia.
2. Los residuos deben eliminarse según las prescripciones legales para la eliminación de basuras.

7. Investigación de averías



¡PELIGRO! ¡Descarga eléctrica!
Existe peligro de lesiones por descarga eléctrica.
→ Desconecte la bomba para el jardín de la red antes de los trabajos de investigación de averías.

Soltar la rueda motriz :

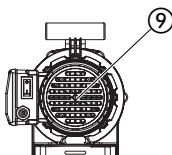

Una hélice atascada debido a la suciedad puede soltarse.

→ Gire el tornillo de la hélice ⑨ con un destornillador.
De tal manera, la turbina se desbloqueará.

Avería	Posible causa	Solución
La bomba funciona pero no extrae.	En un punto de unión, la bomba succiona aire.	→ Estanqueizar las uniones del lado de aspiración herméticamente.
	Defecto en el conducto de succión.	→ Comprobar si el tubo de aspiración presenta daños y estanqueizar herméticamente.
	La bomba no se ha llenado con el líquido a bombear.	→ Llenar la bomba (ver „4. Manejo“).
	El líquido a bombear se escapa por la manguera conectada lado presión durante el proceso de extracción.	1. Vuelva a llenar la bomba (ver „4. Manejo“). 2. Cuando la bomba se ponga nuevamente en servicio mantener la manguera de presión verticalmente aproximadamente 1 m por encima de la bomba hasta que empiece a extraer.
	Una unión estanca se consigue utilizando mangueras de succión GARDENA, ver punto „8. Accesorios suministrables“).	
La tapa del manguito ⑤ no es estanca ⑥.	→ Revisar la junta (cambiarla si es necesario) y apretar la unión roscada (no emplear tenazas).	
El aire no puede evacuarse ya que el lado presión está cerrado o hay agua restante en el tubo de presión.	→ Abrir posibles piezas de cierre, p.ej. lanza o vaciar el tubo de presión o separarlo de la bomba durante la succión.	

No se ha respetado el tiempo de espera.	→ Conectar la bomba y esperar unos 5 minutos.
Obstrucción del filtro o de la válvula antirretorno.	→ Limpiar filtro o válvula antirretorno.
Altura de succión demasiado elevada.	→ Disminuir altura de succión.

En los demás problemas de succión utilizar mangueras de succión GARDENA con válvula antirretorno (ver punto „8. Accesorios suministrables“) y antes de cada puesta en servicio llenar la bomba con líquido a bombear a través del manguito de llenado ⑥.

El motor de la bomba funciona pero el caudal o la presión disminuyen de repente.	El filtro de succión junto a la manguera se suelta.	→ Estrangular la bomba con la válvula de cierre, p.ej. GARDENA Art. N° (2)977, en el lado de presión.
	Obstrucción del filtro o válvula antirretorno.	→ Limpiar filtro o válvula antirretorno.
	Fugas en el lado de aspiración.	→ Eliminar las fugas.
	Rueda motriz bloqueada.	→ Soltar la rueda motriz.
El motor de la bomba no se pone en marcha o se para de repente durante el servicio.	Falta de alimentación eléctrica.	→ Comprobar fusible y conducciones.
	El termoprotector ha desconectado la bomba por calentamiento/ sobrecarga.	→ Asegúrese de que hay suficiente enfriamiento/ventilación y limpie la zona del rodete.
	Interrupción eléctrica.	→ Enviar la bomba al servicio técnico GARDENA.

Para cualquier otro tipo de averías, le rogamos contactar con el servicio técnico GARDENA.

8. Accesorios suministrables

Mangueras de succión GARDENA	Resistentes a la torsión y el vacío. Se pueden adquirir por metros con un diámetro de 19 mm (3/4") o 25 mm (1") sin conexiones o en rollos de medidas fijas con conexiones.	
Conexiones GARDENA		• Art. N° 1723/1724
Filtro de succión con stop antirretorno GARDENA	Para equipar la manguera de succión por metros.	• Art. N° 1726/1727/1728
Filtro de la bomba GARDENA	Se aconseja especialmente para aguas arenosas.	• Art. N° 1730/1731
Pulsador electrónico GARDENA	Conecta y desconecta la bomba automáticamente en función de la presión de servicio. Con protección de recorrido en vacío.	• Art. N° 1739
Seguro de bombeo en vacío GARDENA	Desconecta la bomba automáticamente por falta del líquido a bombear.	• Art. N° 1741
Manguera de aspiración para pozos GARDENA	Para la conexión en vacío de la bomba a un pozo. Longitud 0,5 m. Con rosca interior por ambos lados de 33,3 mm (G 1).	• Art. N° 1729

9. Datos técnicos

Typ	3000/3 Jet	3000/4 Jet	3500/4 Jet
Potencia nominal	600 W	650 W	700 W
Caudal máx.	3.000 l/h	3.100 l/h	3.300 l/h
Presión máx./altura máx. de elevación	3,2 bar/32 m	3,5 bar/35 m	4,0 bar/40 m
Autosucción máx.	7 m	7 m	7 m
Presión int. lado presión	6 bar	6 bar	6 bar
Tensión/Frecuencia	230 V AC/50 Hz	230 V AC/50 Hz	230 V AC/50 Hz
Cable de conexión	1,5 m; H05-RNF	1,5 m; H05-RNF	1,5 m; H05-RNF
Peso	6,1 kg	6,2 kg	6,5 kg
Nivel de potencia acústica $L_{WA}^{1)}$	Medido 82 dB (A) Garantizado 84 dB (A)	Medido 82 dB (A) Garantizado 84 dB (A)	Medido 82 dB (A) Garantizado 84 dB (A)

¹⁾ Procedimiento de medición según normativa 2000/14/CE

10. Servicio/Garantía

Garantía

En caso de garantía, las prestaciones del servicio son gratuitas para usted.

Para este producto GARDENA concede una garantía de 2 años (a partir de la fecha de compra). Esta garantía se refiere a todos los defectos esenciales del producto que tengan de origen defectos de materiales o de fabricación. La garantía se efectúa mediante intercambio por un artículo en perfectas condiciones o mediante la reparación gratuita de la pieza enviada, según nuestro criterio, sólo en el caso de que se hayan cumplido los siguientes requisitos:

- El aparato fue manipulado correctamente y según la indicaciones del manual de instrucciones.
- Ni el cliente ni terceros intentaron repararlo.

La pieza de desgaste „rueda motriz“ está excluida de la garantía.

Esta garantía del fabricante no afectará la existente entre el distribuidor/ vendedor.

En caso de avería, envíe el aparato defectuoso, junto con el comprobante de compra y una descripción de la avería, franqueado, a la dirección de servicio indicada al dorso.

D <i>Produkthftung</i>	<p>Wir weisen ausdrücklich darauf hin, dass wir nach dem Produkthaftungs-gesetz nicht für durch unsere Geräte hervorgerufene Schäden einzustehen haben, sofern diese durch unsachgemäße Reparatur verursacht oder bei einem Teileaustausch nicht unsere originale GARDENA Teile oder von uns freigegebene Teile verwendet wurden und die Reparatur nicht vom GARDENA Service oder dem autorisierten Fachmann durchgeführt wird. Entsprechendes gilt für Ergänzungsteile und Zubehör.</p>
GB <i>Product Liability</i>	<p>We expressly point out that, in accordance with the product liability law, we are not liable for any damage caused by our units if it is due to im-proper repair or if parts exchanged are not original GARDENA parts or parts approved by us, and, if the repairs were not carried out by a GARDENA Service Centre or an authorised specialist. The same applies to spare parts and accessories.</p>
F <i>Responsabilité</i>	<p>Nous vous signalons expressément que GARDENA n'est pas respon-sable des dommages causés par ses appareils, dans la mesure où ces dommages seraient causés suite à une réparation non conforme, dans la mesure où, lors d'un échange de pièces, les pièces d'origine GARDENA n'auraient pas été utilisées, ou si la réparation n'a pas été effectuée par le Service Après-Vente GARDENA ou l'un des Centres SAV agréés GARDENA. Ceci est également valable pour tout ajout de pièces et d'accessoires autres que ceux préconisés par GARDENA.</p>
NL <i>Productaansprakelijkheid</i>	<p>Wij wijzen er nadrukkelijk op, dat wij op grond van de wet aansprakelijk-heid voor producten niet aansprakelijk zijn voor schade ontstaan door onze apparaten, indien deze door onvakkundige reparatie veroorzaakt zijn, of er bij het uitwisselen van onderdelen geen gebruik gemaakt werd van onze originele GARDENA onderdelen of door ons vrijgegeven onderdelen en de reparatie niet door de GARDENA technische dienst of de bevoegde vak-man uitgevoerd werd. Ditzelfde geldt voor extra-onderdelen en accessoires.</p>
S <i>Produktansvar</i>	<p>Tillverkaren är inte ansvarig för skada som orsakats av produkten om skadan beror på att produkten har reparerats felaktigt eller om, vid repara-tion eller utbyte, andra än Original GARDENA reservdelar har använts. Samma sak gäller för kompletteringsdelar och tillbehör.</p>
I <i>Responsabilità del prodotto</i>	<p>Si rende espressamente noto che, conformemente alla legislazione sulla responsabilità del prodotto, non si risponde di danni causati da nostri arti-coli se originati da riparazioni eseguite non correttamente o da sostituzioni di parti effettuate con materiale non originale GARDENA o comunque da noi non approvato e, in ogni caso, qualora l'intervento non venga eseguito da un personale assistenza GARDENA o da personale specializzato autorizato. Lo stesso vale per le parti complementari e gli accessori.</p>
E <i>Responsabilidad de productos</i>	<p>Advertimos que conforme a la ley de responsabilidad de productos no nos responsabilizamos de daños causados por nuestros aparatos, siempre y cuando dichos daños hayan sido originados por arreglos o reparaciones indebidas, por recambios con piezas que no sean piezas originales GARDENA o bien piezas no autorizadas por nosotros, así como en aquellos casos en que la reparación no haya sido efectuada por un Servicio Téc-nico GARDENA o por un técnico autorizado. Lo mismo es aplicable para las piezas complementarias y accesorios.</p>
P <i>Responsabilidade sobre o produto</i>	<p>Queremos salientar que segundo a lei da responsabilidade do fabricante, nós não nos responsabilizaremos por danos causados pelo nosso equipa-mento, quando estes ocorram em decorrência de reparações inadequadas ou da substituição de peças por peças não originais da GARDENA, ou pe-ças não autorizadas. A responsabilidade tornar-se-à nula também depois de reparações realizadas por oficinas não autorizadas pela GARDENA. Esta restrição valerá também para peças adicionais e acessórios.</p>
DK <i>Produktansvar</i>	<p>Vi gør udtrykkeligt opmærksom på at i henhold til produktansvarsloven er vi ikke ansvarlige for skader forårsaget af vores udstyr, hvis det er på grund af uautoriserede reparationer eller hvis dele er skiftet ud og der ikke er anvendt originale GARDENA dele eller dele godkendt af os, eller hvis reparationerne ikke er udført af GARDENA-service eller en autoriseret fagmand. Det samme gælder for ekstra udstyr og tilbehør.</p>

<p>D EU-Konformitätserklärung Maschinenverordnung (9. GSGVO) / EMVG / Niedersp. RL Der Unterzeichnete GARDENA Manufacturing GmbH · Hans-Lorenser-Straße 40 · D-89079 Ulm bestätigt, dass die nachfolgend bezeichneten Geräte in der von uns in Verkehr gebrachten Ausführung die Anforderungen der harmonisierten EU-Richtlinien, EU-Sicherheitsstandards und produktspezifischen Standards erfüllen. Bei einer nicht mit uns abgestimmten Änderung der Geräte verliert diese Erklärung ihre Gültigkeit.</p>	Bezeichnung des Gerätes: Gartenpumpe Description of the unit: Garden pump Désignation du matériel : Pompe de surface pour arrosage Omschrijving van het apparaat: Elektrische pomp Produktbeskrivning: Bevattningspump Descrizione del prodotto: Pompa da giardino Descripción de la mercancía: Bomba para jardín Descrição do aparelho: Bomba de Jardim Beskrivelse af enhederne: Trykpumpe
<p>GB EU Certificate of Conformity The undersigned GARDENA Manufacturing GmbH · Hans-Lorenser-Str. 40 · D-89079 Ulm hereby certifies that, when leaving our factory, the units indicated below are in accordance with the harmonised EU guidelines, EU standards of safety and product specific standards. This certificate becomes void if the units are modified without our approval.</p>	Typ: Art.-Nr.: Type: Art. No.: Type : Référence : Typ: 3000/3 Jet Art. nr.: 1704 Typ: 3000/4 Jet Art. nr.: 1706 Modello: 3500/4 Jet Art.: 1708
<p>F Certificat de conformité aux directives européennes Le constructeur, soussigné : GARDENA Manufacturing GmbH · Hans-Lorenser-Str. 40 · D-89079 Ulm déclare qu'à la sortie de ses usines le matériel neuf désigné ci-dessous était conforme aux prescriptions des directives européennes énoncées ci-après et conforme aux règles de sécurité et autres règles qui lui sont applicables dans le cadre de l'Union européenne. Toute modification portée sur ce produit sans l'accord express de GARDENA supprime la validité de ce certificat.</p>	Typo: Art. N°: Tipo: Art. N°: Type: Varenr.:
<p>NL EU-overeenstemmingsverklaring Ondergetekende GARDENA Manufacturing GmbH · Hans-Lorenser-Str. 40 · D-89079 Ulm bevestigt, dat de volgende genoemde apparaten in de door ons in de handel gebrachte uitvoering voldoen aan de eis van, en in overeenstemming zijn met de EU-richtlijnen, de EU-veiligheidsstandaard en de voor het product specifieke standaard. Bij een niet met ons afgestemde verandering aan de apparaten verliest deze verklaring haar geldigheid.</p>	EU-Richtlijnen: Harmonisierte EN: EU directives: DIN EN ISO 12100-1 Directives européennes : 98/37/EG DIN EN ISO 12100-2 EU-richtlijnen: 89/336/EG EN 60335-1 EU direktiv: 73/23/EG EN 60335-2-41 Direttive UE: 93/68/EG EN 55014-1 Normativa UE: 2000/14/EG EN 61000-3-2 Directrices da UE: EN 61000-3-3 EU Retningslinier: EN 61000-6-3
<p>S EU Tillverkarintyg Undertecknad firma GARDENA Manufacturing GmbH · Hans-Lorenser-Straße 40 · D-89079 Ulm intygar härmed att nedan nämnda produkter överensstämmer med EU:s direktiv, EU:s säkerhetsstandard och produktspecifikation. Detta intyg upphör att gälla om produkten ändras utan vårt tillstånd.</p>	Schall-Leistungspegel: gemessen / garantiert Noise level: measured / guaranteed Puissance acoustique : mesurée / garantie Geluidsniveau: gemeten / gegarandeerd Ljudnivå: uppmätt / garanterad Livello rumorosità: testato / garantito Nivel sonoro: medido / garantizado Nível de ruído: medido / garantido Lydtryksniveau: afmålt / garanti
<p>I Dichiarazione di conformità alle norme UE La sottoscritta GARDENA Manufacturing GmbH · Hans-Lorenser-Str. 40 · D-89079 Ulm certifica che il prodotto qui di seguito indicato, nei modelli da noi commercializzati, è conforme alle direttive armonizzate UE nonché agli standard di sicurezza e agli standard specifici di prodotto. Qualunque modifica apportata al prodotto senza nostra specifica autorizzazione invalida la presente dichiarazione.</p>	3000/3 Jet 82 dB (A) / 84 dB (A) 3000/4 Jet 82 dB (A) / 84 dB (A) 3500/4 Jet 82 dB (A) / 84 dB (A)
<p>E Declaración de conformidad de la UE El que suscribe GARDENA Manufacturing GmbH · Hans-Lorenser-Str. 40 · D-89079 Ulm declara que la presente mercancía, objeto de la presente declaración, cumple con todas las normas de la UE, en lo que a normas técnicas, de homologación y de seguridad se refiere. En caso de realizar cualquier modificación en la presente mercancía sin nuestra previa autorización, esta declaración pierde su validez.</p>	Anbringningsår der CE-Kennzeichnung: Year of CE marking: Date d'apposition du marquage CE : Installatiejaar van de CE-aanduiding: 2006 CE-Märkningsår: Anno di rilascio della certificazione CE: Colocación del distintivo CE: Ano de marcação pela CE: CE-Mærkningsår:
<p>P Certificado de conformidade da UE Os abaixo mencionados GARDENA Manufacturing GmbH · Hans-Lorenser-Str. 40 · D-89079 Ulm Por este meio certificam que ao sair da fábrica os aparelhos abaixo mencionados estão de acordo com as diretrizes harmonizadas da UE, padrões de segurança e de produtos específicos. Este certificado ficará nulo se as unidades forem modificadas sem a nossa aprovação.</p>	 Peter Lameli
<p>DK EU Overensstemmelse certifikat Undertegnede GARDENA Manufacturing GmbH · Hans-Lorenser-Str. 40 · D-89079 Ulm bekræfter hermed, at enheder listet herunder, ved afsendelse fra fabrikken, er i overensstemmelse med harmoniserede EU retningslinier, EU sikkerheds standarder og produkt specifikations standarder. Dette certifikat træder ud af kraft hvis enhederne er ændret uden vor godkendelse.</p>	Ulm, den 01.06.2006 Technische Leitung Ulm, 01.06.2006 Technical Dept. Manager Fait à Ulm, le 01.06.2006 Direction technique Ulm, 01-06-2006 Hoofd technische dienst Ulm, 2006.06.01 Technical Director Ulm, 01.06.2006 Direzione Tecnica Ulm, 01.06.2006 Dirección Técnica Ulm, 01.06.2006 Director Técnico Ulm, 01.06.2006 Teknisk direktor

Pumpen-Kennlinie:

Performance characteristics

Courbes de performance

Prestatiegrafiek

Kapacitetskurva

Curva di rendimento

Curva característica de la bomba

Características de performance

Ydelses karakteristika

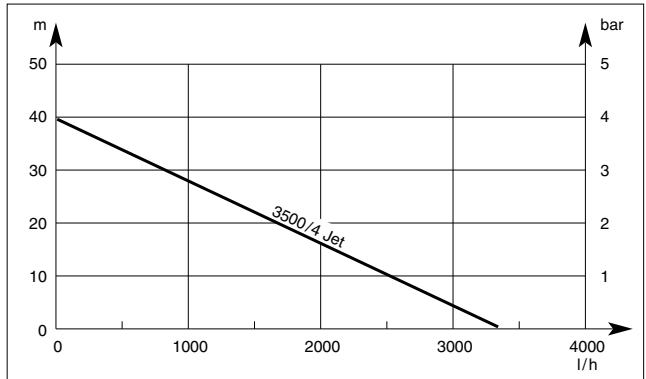
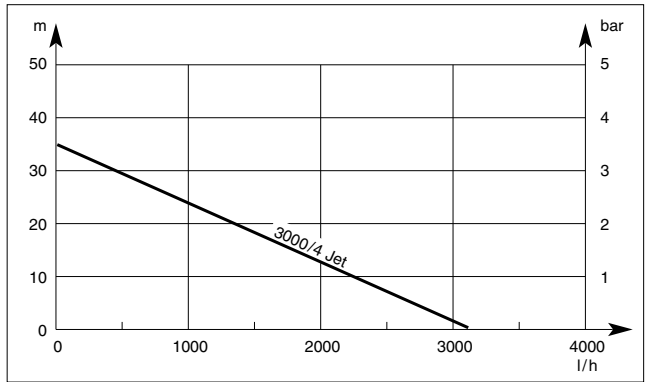
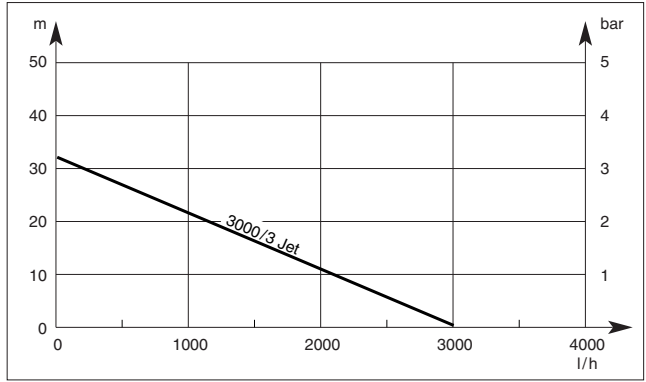

Deutschland/Germany
GARDENA Manufacturing GmbH
Service Center
Hans-Lorenser-Straße 40
D-89079 Ulm
Produktfragen: (+49) 731 490-123
Reparaturen: (+49) 731 490-290
service@gardena.com

Argentina

Argensem S.A. Calle Colonia
Japonesa s/n - (1625) Loma
Verde, Escobar, Buenos Aires
Phone: (+54) 34 88 49 40 40
info@argensem.com.ar

Australia

Nylex Consumer Products
50-70 Stanley Drive
Somerton, Victoria, 3062
Phone: 1800 658 276
spare.parts@nylex.com.au

Austria/Österreich

GARDENA Österreich Ges.m.b.H.
Stettnerweg 11-15
2100 Korneuburg
Tel.: (+43) 22 62 745 45-36 od. -30
kundendienst@gardena.at

Belgium

GARDENA Belgium NV/SA
Sterrebeekstraat 163
1930 Zaventem
Phone: (+32) 27 20 921 2
info@gardena.be

Brazil

Palash Comércio e Importação Ltda.
Rua América Brasileira,
2414 - Chácara Sto Antonio
São Paulo - SP - Brasil -
CEP 04715-005
fone: 55 11 5181-0909
fax: 55 11 5181-2020

Bulgaria

Sofia 1404 Bulgaria
2 Luis Ahalier Str.
7th floor, DENEX LTD.
Phone: (+359) 2 9581821
office@denex-bg.com

Canada

GARDENA Canada Ltd. 100,
Summerlea Road Brampton,
Ontario, L6T 4X3
Phone: (+1) 905 792 93 30
info@gardenacanada.com

Chile

Antonio Martinic Y CIA. LTDA.
Gilberto Fuenzalida 185 Loc.
Las Condes, Santiago de Chile
Phone: (+56) 2 20 10 708
garfar_cl@yahoo.com

Costa Rica

Compania Exim Euroberoameri-
cana S.A. Los Colegios, Moravia,
200 metros al Sur del Colegio
Saint Francis, San José, Costa
Rica. Phone: (+506) 297 68 83
exim_euro@racsa.co.cr

Croatia

KLIS d.o.o.
Stančićeva 79
10419 Vukovina
Phone: (+385) 1 622 777 0
gardena@klis-trgovina.hr

Cyprus

FARMOKIPIKI LTD
P.O. Box 7098
74, Digeni Akrita Ave.
1641 Nicosia
Phone: (+357) 22 75 47 62
condam@spidernet.com.cy

Czech Republic

GARDENA spol. s.r.o.
Ripská 20a, č.p. 1153
62700 Brno
Phone: (+420) 800 100 425 (Hotline)
gardena@gardenabrno.cz

Denmark

GARDENA Norden AB
Box 9003, 200 39 Malmö, Sverige
info@gardena.dk

Finland

Habitec Oy, Martinkyläentie 52
01720 Vantaa

France

GARDENA France
Service Après-Vente
BP 50080
95948 ROISSY CDG Cedex
Tél.: (+33) 0826 101 455
service.consommateurs@gardena.fr

Great Britain

GARDENA UK Ltd.
27-28 Brenkley Way
Blezard Business Park
Seaton Burn
Newcastle upon Tyne NE13 6DS
info@gardena.co.uk

Greece

Agrokip G. Psomadopoulos & Co.
33 A, Ifestou str. - Industrial Area
Koropi 194 00, Athens
Phone: (+30) 210 66 20 225 /-226
info@agrokip.gr

Hungary

GARDENA Magyarorszáig Kft.
Késmárk utca 22
1158 Budapest
Phone: (+36) 80 20 40 33 (Hotline)
gardena@gardena.hu

Iceland

Ó. Johnson & Kaaber
Tunguhalsi 1
110 Reykjavik

Ireland

Michael McLoughlin & Sons
Hardware Limited, Long Mile Road
Dublin 12

Italy

GARDENA Italia S.p.A.
Via Donizetti 22,
20020 Lainate (Mi)
Phone: 02.93.94.79.1
info@gardenaItalia.it

Japan

KAKUICHI Co. Ltd.
Yamato Bldg. 5-3-1
Kojimachi Chiyoda-ku.
Tokyo 102-0083
Phone: (+81)-(0)3-3264-4721
m_ishihara@kaku-ichi.co.jp

Luxembourg

Magasins Jules Neuberg
Boîte postale 12
L-2010 Luxembourg, rue Gluck
L-2549 Luxembourg-Gasperich
Phone: (+352) - 401 401
info@neuberg.lu

Netherlands

GARDENA Nederland BV
Postbus 50176
1305 AD ALMERE
Phone: (+31) 36 521 00 00
info@gardena.nl

Neth. Antilles

Jonka Enterprises N.V.
Sta. Rosa Weg 196
P.O. Box 8200, Curaçao
Phone: (+599) 9 767 66 55
pgm@jonka.com

New Zealand

NYLEX New Zealand Ltd.
Building 2
118 Savill Drive
Mangere, Auckland
Phone: (+64) 9 270 1806
lena.chapman@nylex.com.au

Norway

GARDENA Norden AB
Karihaugveien 89, 1086 Oslo

Poland

GARDENA Polska Sp. z o.o.
Szymanów 9d
05-532 Baniocza
Phone: (+48) 22 727 56 90
gardena@gardena.pl

Portugal

GARDENA, Lda.
Recta da Granja do Marquês
Edif. GARDENA Algueirão,
2725-596 Mem Martins
Phone: 219228530
info@gardena.pt

Romania

MADEX INTERNATIONAL SRL
Soseaua Odaii 117-123, sector 1
Bucuresti, RO 013603
Phone: (+40) 21 352 760 3/4/5/6
madex@ines.ro

Russia/Россия

АО АМИДА ТТЦ
ул. Мосфильмовская 66
117330 Москва
Phone: (+7) 095 956 99 00
amida@col.ru

Singapore

Hy-Ray Private Limited
40 JALAN PEMIMPIN
#02-08 Tat Ann Building
Singapore 577 185
Phone: (65) 6253 2277
hyray@singnet.com.sg

Slovak Republic

GARDENA Slovensko, s. r. o.
Panónska cesta 17
851 04 Bratislava
Phone: (+421) 263 453 722
info@gardena.sk

Slovenia

SILK d.o.o., Brodišče 15, 1236 Trzin
Phone: (+386) 1 580 93 00
gardena@silk.si

South Africa

GARDENA South Africa (Pty.) Ltd.
P.O. Box 11534, Vorna Valley 1686
Phone: (+27) 11 315 02 23
sales@gardena.co.za

Spain

GARDENA IBÉRICA S.L.
C/Basauri, nº 6
La Florida, 28023 Madrid
Phone: (+34) 91 708 05 00 (4 líneas)
atencioncliente@gardena.es

Sweden

GARDENA Norden AB
Box 9003, 20039 Malmö
info@gardena.se

Switzerland/Schweiz

GARDENA Schweiz AG
Bitziberg 1, 8184 Bachenbühlach
Tel.: (+41)-848 800 464
info@gardena.ch

Turkey

GARDENA/Doş Dış Ticaret
Müessesilik A.Ş. Sanayi
Cokad. Sokak No. 1
Kartal - Istanbul

Ukraine

ALTSEST JSC
4 Petropavlivska Street
Petropavlivska Borschahivka Town
Kyivo Svyatoshyn Region
08130 Ukraine
Phone: +380 44 4595703
upryr@altsest.kiev.ua

USA

Melnor, 3085 Shawnee Drive
Winchester, VA 22604
Phone: (540) 722-9080
service_us@melnor.com
1704-20.960.01/0606
© GARDENA Manufacturing GmbH
D-89070 Ulm
http://www.gardena.com