

Art. 2530

- | | |
|-----------|---|
| D | Gebrauchsanweisung
Elektrosense 1000 |
| GB | Operating Instructions
String Trimmer 1000 |
| F | Mode d'emploi
Coupe-herbes 1000 |
| NL | Gebruiksaanwijzing
Bosmaaier 1000 |
| S | Bruksanvisning
Stringtrimmer 1000 |
| I | Istruzioni per l'uso
Decespugliatore elettrico 1000 |
| E | Manual de instrucciones
Turbotrimmer 1000 |
| P | Instruções de utilização
String Trimmer 1000 |

D

Bitte lesen Sie diese Gebrauchsanweisung vor Montage und Inbetriebnahme Ihres Gerätes sorgfältig.

Beim Lesen der Gebrauchsanweisung bitte die Umschlagseiten herausklappen.

Inhaltsverzeichnis	Seite
1. Technische Daten	6
2. Hinweise zur Gebrauchsanweisung	6
3. Ordnungsgemäßer Gebrauch	6
4. Montage der Elektrosense	6
5. Inbetriebnahme	7
6. Wartung, Pflege und Aufbewahrung	7
7. Störungen	8
8. Hinweise zur ordnungsgemäßen Benutzung, Sicherheitshinweise	9
Garantie	46

GB

Please read these operating instructions carefully before assembling and using your String Trimmer.

Unfold inside cover pages to read the operating instructions.

Contents	Page
1. Technical data	12
2. Information regarding the operating instructions	12
3. Product use	12
4. Assembly	12
5. Using the product	13
7. Maintenance, service, storage	13
8. Trouble-shooting	14
9. Advice for proper use / safety instructions	15
Guarantee	46

F

Nous vous remercions de bien vouloir lire attentivement ce mode d'emploi avant d'utiliser votre coupe-herbes.

En dépliant le volet de la couverture, vous aurez sous les yeux une série d'illustrations vous permettant une meilleure compréhension de ce mode d'emploi.

Contenu	Page
1. Caractéristiques techniques	17
2. Informations sur le mode d'emploi	17
3. Domaine d'utilisation	17
4. Montage	17
5. Utilisation	18
6. Entretien et rangement	18

7. Incidents de fonctionnement	19
8. Précautions d'emploi et conseils de sécurité	20
Garantie	46

NL

Lees deze gebruiksaanwijzing voor de montage en ingebruikname van het apparaat zorgvuldig door. Bij het lezen van de gebruiksaanwijzing de bladzijden met de afbeeldingen openslaan.

Inhoudsopgave	Pagina
1. Technische gegevens	22
2. Aanwijzingen bij de gebruiksaanwijzing	22
3. Juiste gebruik	22
4. Montage	22
5. Ingebruikname	23
6. Verzorging, onderhoud en opslag	23
7. Opheffen van storingen	24
8. Aanwijzingen voor het juiste gebruik, veiligheidstips	25
Garantie	46

S

Läs omsorgsfullt igenom bruksanvisningen och säkerhetsföreskrifterna innan Du tar Stringtrimmern i bruk.

Ha omslaget utvikt när Du läser bruksanvisningen.

Innehållsförteckning	Sida
1. Tekniska data	27
2. Viktig information	27
3. Avsedd användning	27
4. Montering	27
5. Drift	28
6. Underhåll, skötsel och förvaring	28
7. Felsökning	29
8. Säkerhetsråd	29
Garanti	46

I

Prima di montare e mettere in uso l'attrezzo, leggere attentamente le istruzioni tenendo aperto il pieghevole per avere sott'occhio i disegni esplicativi.

Indice	Pagina
1. Dati tecnici	31
2. Avvertenze	31
3. Uso corretto	31
4. Montaggio	31
5. Messa in uso	32
6. Manutenzione	32
7. Anomalia di funzionamento	33
8. Norme d'uso e di sicurezza	34
Garanzia	47

E

Rogamos una atenta lectura del presente manual antes del montaje y la puesta en servicio. Para la lectura, desdoble la portada.

Contenido	Página
1. Datos técnicos	36
2. Indicaciones sobre el manual de instrucciones	36
3. Utilización adecuada	36
4. Montaje	36
5. Puesta en marcha	37
6. Limpieza y mantenimiento	37
7. Solucionar averías	38
8. Indicaciones para el uso adecuado / indicaciones de seguridad	39
Garantía	47

P

Leia atentamente estas instruções antes de montar ou utilizar este aparador de relva. Para ler este manual de instruções, desdobre a capa.

Índice	Página
1. Dados técnicos	41
2. Informações de manejo – avisos gerais	41
3. Utilização correcta	41
4. Montagem	41
5. Colocação em funcionamento	42
6. Manutenção, conservação e armazenamento	42
7. Falhas	43
8. Conselhos para um uso correcto / Instruções de segurança	44
Garantia	47

Beachten Sie die Sicherheitshinweise auf dem Gerät:
 Please comply with the following safety instructions:
 Veuillez respecter les mesures de sécurité suivantes :
 Volg de veiligheidsstips op die op het apparaat staan vermeld:
 Följ säkerhetsinstruktionerna!
 Attenzione ai simboli di sicurezza riportati sull'attrezzo:
 Observen las instrucciones de seguridad indicadas en el aparato:
 Queira respeitar as normas de segurança sobre o aparelho que em seguida se mencionam:

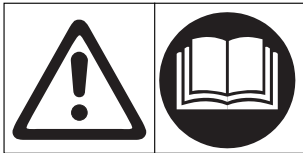

Warnung! Vor Inbetriebnahme
 Gebrauchsanweisung lesen!
 Warning! Read instruction
 handbook!
 Merci de lire attentivement le
 mode d'emploi avant d'utiliser
 cet appareil.
 Let op! Voor ingebruikname
 gebruiksaanwijzing doorlezen!

Varning! Läs igenom bruks-
 anvisningen innan Du tar Din
 Stringtrimmer i bruk!
 Attenzione! Prima di mettere
 in funzione l'attrezzo, leggere
 attentamente le istruzioni!
 ¡Atención! Lea las instruccio-
 nes antes de la puesta en
 servicio.
 Atenção! Leia atentamente
 este manual de instruções
 antes do uso.



Vor Regen und Nässe
 schützen!
 Do not use in rain or wet
 conditions!
 Protégez l'appareil de la pluie
 et de l'humidité.
 Beschermen tegen vocht!

Använd inte trimmern i regnig
 eller fuktig miljö!
 Non esporre l'attrezzo
 all'umidità o alla pioggia!
 Proteger ante la humedad.
 Proteja este aparelho de condi-
 ções de humidade ou chuva!



Augen- und Gehörschutz
 tragen!
 Wear eye and hearing
 protectors!
 Portez des lunettes de protec-
 tion ainsi qu'un casque anti-
 bruit.
 Draag oog- en gehoorbescher-
 ming!

Använd skyddsglasögon och
 öronskydd!
 Indossare occhiali di prote-
 zione e cuffie auricolari!
 Llevar protección de ojos y
 oídos.
 Utilize protecção para os olhos
 e para os ouvidos!

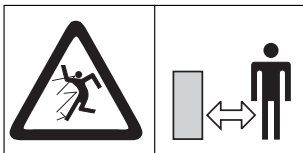

Dritte aus dem Gefahren-
 bereich fernhalten!
 Keep bystanders away!
 Maintenez tout tiers hors de
 la zone de travail.
 Houdt derden uit de buurt!

Tillse att inga obehöriga vistas
 i området!
 Tenere lontano persone e ani-
 mali dalla zona di lavoro!
 Mantenga a terceros fuera del
 área de trabajo.
 Mantenha terceiros fora da área
 de utilização do aparelho!

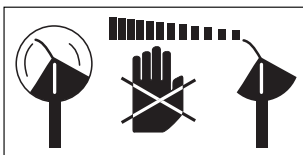

Werkzeug läuft nach!
 Tool goes behind!
 Attention! Après avoir lâché
 l'interrupteur, le système
 de coupe continue de tourner
 quelques instants.
 Apparaat loopt na!
 Skärverktyget fortsätter att
 rotera ett tag efter motorn
 stängts av!

Attenzione! Quando si spegne
 l'attrezzo, il filo di taglio gira
 ancora alcuni istanti per iner-
 zia!
 El aparato funciona por inercia.
 Atenção! O fio de corte ainda
 continua em rotação alguns in-
 stantes após o String Trimmer
 ter sido desligado!

A

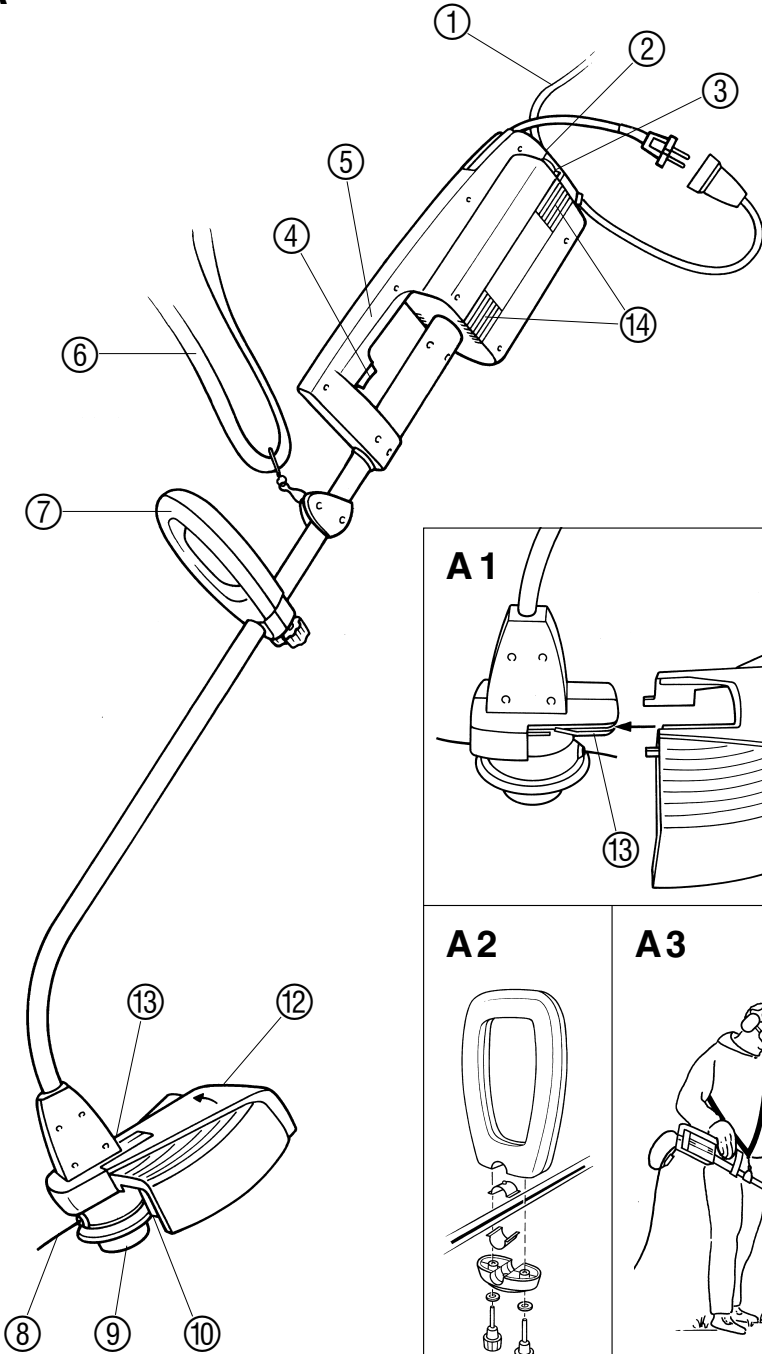

A1

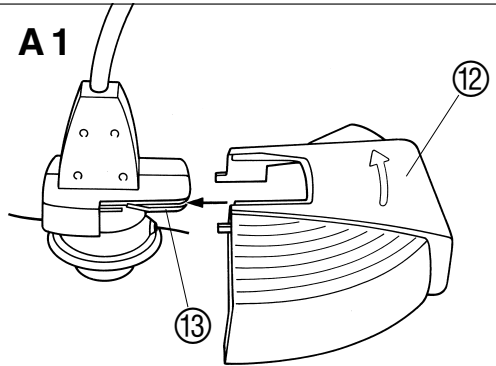

A2

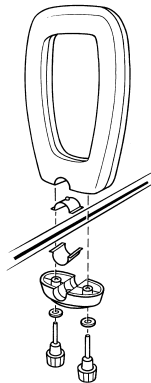

A3



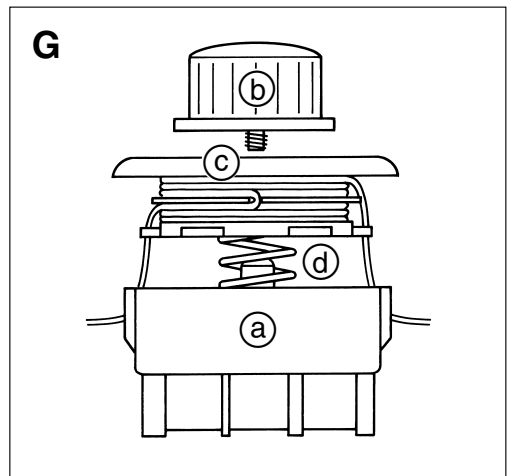
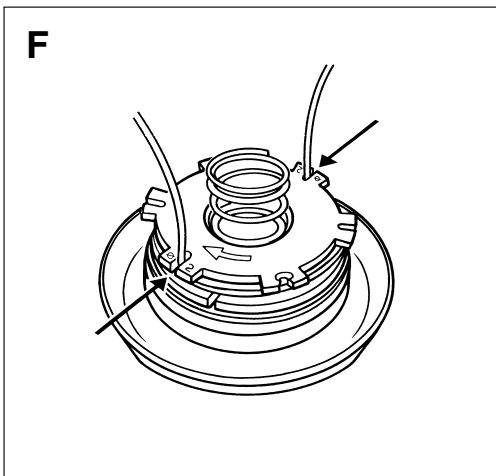
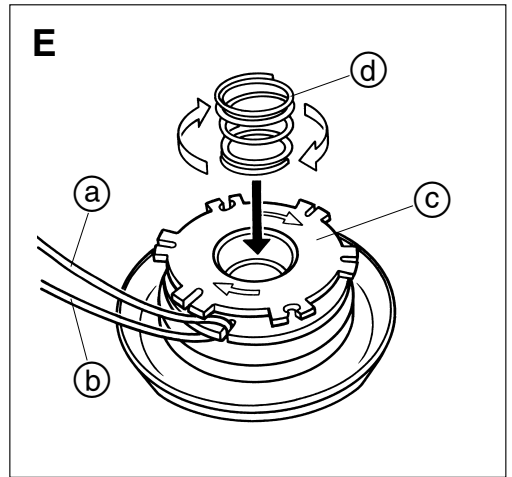
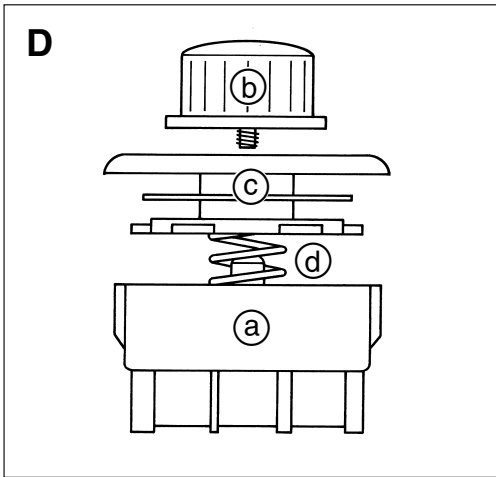
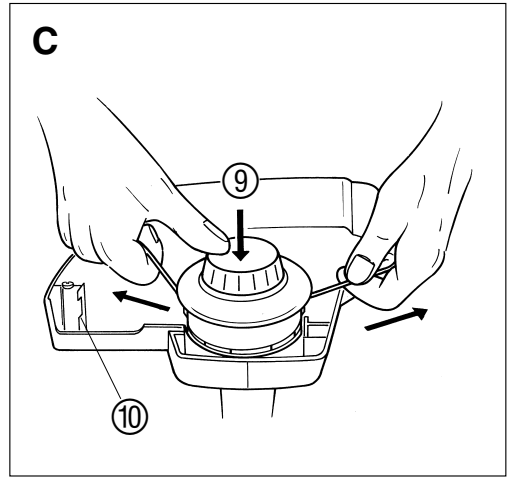
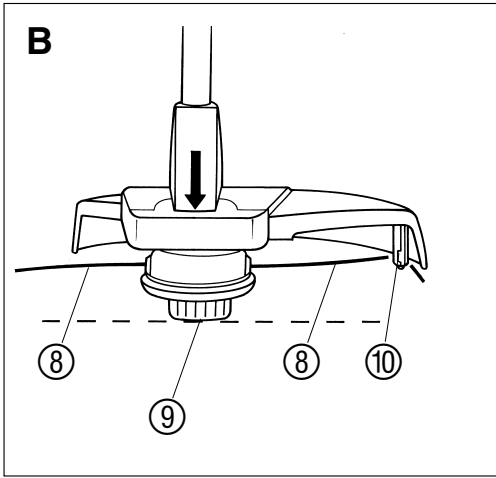

GARDENA Elektrosense 1000

1. Technische Daten

Aufnahmeleistung Motor	1.000 W
Netzspannung	230 V
Frequenz	50 Hz
Fadenstärke	2 mm
Schnittbreite	330 mm
Fadenvorrat	2 x 3 m
Gewicht	ca. 4,5 kg
Drehzahl der Fadenspule	max. 12.000 U/min.
Schutzklasse	II
Feuchteschutz	abgedeckt
Arbeitsplatzbezogener Schalldruckpegel $L_{pA}^{1)}$	83 dB (A)
Geräuschemissionswert $L_{WA}^{2)}$	gemessen 94 dB (A) / garantiert 96 dB (A)
Hand-Armschwingung $a_{vhw}^{1)}$	am Handgriff $< 2,5 \text{ ms}^{-2}$; am Zusatzgriff $3,3 \text{ ms}^{-2}$

Messverfahren nach ¹⁾ EN 786 ²⁾ RL 2000/14/EG

2. Hinweise zur Gebrauchsanweisung

Bitte lesen Sie diese Gebrauchsanweisung sorgfältig und beachten Sie deren Hinweise. Machen Sie sich anhand dieser Gebrauchsanweisung mit dem Gerät, den Stellteilen und dem

richtigen Gebrauch sowie den Sicherheitshinweisen vertraut.



Aus Sicherheitsgründen dürfen Kinder und Jugendliche unter 16 Jahren sowie Personen, die mit dieser

Gebrauchsanweisung nicht vertraut sind, diese Elektrosense nicht benutzen.

Bewahren Sie diese Gebrauchsanweisung sorgfältig auf.

3. Ordnungsgemäßer Gebrauch

Die GARDENA Elektrosense ist zum Schneiden von Wildwuchs, stärkeren Wildkräutern und hohem Gras im privaten Haus- und Hobbygarten bestimmt.

Als Geräte für den privaten Haus- und Hobbygarten werden solche angesehen, die nicht in öffentlichen Anlagen, Parks, Sport-

stätten, an Straßen und in der Land- und Forstwirtschaft eingesetzt werden.

Die Einhaltung der vom Hersteller beigefügten Gebrauchsanweisung ist Voraussetzung für den ordnungsgemäßen Gebrauch des Gerätes. Die Gebrauchsanweisung enthält auch die Betriebs-

Wartungs- und Instandhaltungsbedingungen.



Achtung! Wegen der Gefahr körperlicher Gefährdung darf das Gerät nicht zum Schneiden von Hecken oder zum Zerkleinern im Sinne von Kompostieren verwendet werden.

4. Montage der Elektrosense (Abb. A)

Vor Inbetriebnahme die beiliegende Sicherheitsabdeckung ¹²⁾ sowie den Zusatzgriff ⁷⁾ und den Tragegurt ⁶⁾ wie folgt montieren bzw. einstellen:

Sicherheitsabdeckung ¹²⁾ gemäß Abb. A/A1 in die Nut des Schneidkopfträgers ¹³⁾ ein-

führen und bis zum Anschlag einschieben. Dabei auf hörbares Einrasten achten.

Hinweis: Korrekten Sitz der Sicherheitsabdeckung durch Ziehen entgegen der Einschubrichtung prüfen. Die Sicherheitsabdeckung ist nach der richtigen

Montage unlösbar mit dem Schneidkopfträger verbunden.



Achten Sie bei der Montage der Sicherheitsabdeckung auf das Schneidmesser/Fadenbegrenzer ¹⁰⁾. Verletzungsgefahr!

Lösen Sie die Schrauben am Zusatzgriff ⑦ gemäß Abb. A/A 2 und befestigen Sie diesen in der für Sie richtigen Arbeitsposi-

tion am Stiel. Schrauben gut festziehen.

Passen Sie die Länge des Tragegurtges ⑥ gemäß Abb. A/A 3

so an Ihre Größe an, dass die Elektrosense knapp über dem Boden geführt werden kann.

5. Inbetriebnahme (Abb. A-C)

5.1. Anschluss der Elektrosense – Zugentlastung/ Verlängerungsleitung (Abb. A)

Die Verlängerungsleitung ① in die Kabelzugentlastung ② am Gehäuse einlegen und durch Drehen des Halters ③ sichern. Die Kabelzugentlastung verhindert ein unbeabsichtigtes Lösen der elektrischen Steckverbindung. Einschalten durch Betätigen des Druckschalters ④ am Gehäusegriff ⑤.

Achten Sie darauf, dass der Schneidkopf beim Einschalten des Gerätes nicht auf dem Boden aufliegt.

Wird der Druckschalter wieder losgelassen, schaltet sich die Elektrosense wieder ab.

 **Die vom Hersteller am Gerät installierten Sicherheitseinrichtungen dürfen nicht entfernt oder überbrückt werden, z. B. durch Anbinden einer Schalttaste am Griff, oder durch Betrieb ohne Sicherheitsabdeckung, da andernfalls Verletzungsgefahr besteht und das Gerät nicht automatisch abschaltet.**

Achtung! Das Schneidwerkzeug läuft nach!

5.2. Arbeitshaltung (Abb. A/A 3)

Achten Sie auf einen festen und sicheren Standplatz. Legen Sie den Tragegurt diagonal um die Schultern. Halten Sie die Elektrosense mit einer Hand am Zusatzgriff ⑦ und mit der anderen am Gehäusegriff ⑤.

5.3. Automatische Fadenverlängerung bei laufendem Motor (Abb. A/B)

Je nach Einsatz nutzen sich die Schneidfäden mit der Zeit ab und werden kürzer. Nur die stets maximale Fadenlänge gewährleistet einen sauberen Rasenschnitt.

Zur Fadenverlängerung tippen Sie die Elektrosense bei laufendem Motor **kurz** auf dem Boden auf. **Längeren ununterbrochen Druck vermeiden.** Achten Sie darauf, dass der Schneidkopf ⑨ dabei parallel zum Boden aufgesetzt. Der Faden verlängert sich dabei automatisch. Hörbaren Schaltvorgang beachten. Sind die Fäden stark verkürzt, ist

ein mehrmaliges Auftippen notwendig, damit sie ihre optimale Länge wieder erreichen. Sollte der Faden etwas zu lang sein, wird er durch den Fadenbegrenzer ⑩ automatisch auf die richtige Länge gebracht.

5.4. Manuelle Fadenverlängerung (Abb. C)

1. **Netzstecker ziehen!**
2. Auslöser (Schneidkopf-Deckel) ⑨ niederdrücken und gleichzeitig Fäden von Hand bis zum Anschlag herausziehen. Ggf. Vorgang wiederholen, bis der Faden knapp über den Rand der Abdeckung reicht.

Bei Inbetriebnahme erfolgt die Fadenverlängerung automatisch wie unter „Automatische Fadenverlängerung“ beschrieben.

 **Achten Sie bei der manuellen Fadenverlängerung auf das Schneidmesser/ Fadenbegrenzer ⑩. Verletzungsgefahr!**

6. Wartung, Pflege und Aufbewahrung (Abb. A)

Die GARDENA Elektrosense ist weitgehend wartungsfrei.

Bitte achten Sie darauf, dass die Lüftungsschlitze ⑭ im Motorgehäuse immer frei von Verschmutzungen sind.

Gras- und Schmutzreste mit trockenem Tuch oder Bürste entfernen. Nach jedem Gebrauch Gras- und Schmutzreste auch

aus der Sicherheitsabdeckung ⑫ entfernen.

Reparaturen dürfen nur von GARDENA Servicestellen oder von GARDENA autorisierten Fachhändlern durchgeführt werden.

 **Achtung: Vor allen Arbeiten, wie Überprüfung, Reinigung und Instandhaltung an der Elektrosense**

stets den Netzstecker ziehen. Verletzungsgefahr!

Wegen der Gefahr von Personen- und Sachschäden: Reinigen Sie die Elektrosense nicht unter fließendem Wasser; insbesondere nicht unter Hochdruck.

Lagern Sie die Elektrosense an einem trockenen, frost-sicheren Ort.

Wir empfehlen eine hängende Lagerung, um den Schneidkopf nicht unnötig zu belasten. Der Aufbewahrungsort muss für Kinder unzugänglich sein.

Beachten Sie die Einbauhinweise beim Austausch des Schneidfadens.

6.1. Auswechseln des Schneidfadens

Bitte verwenden Sie ausschließlich den Original-GARDENA-Ersatzfaden, Art. Nr. 5374.

Sie erhalten diesen Ersatzfaden bei Ihrem GARDENA-Händler oder direkt beim GARDENA-Kundenservice.

Verwenden Sie nie metallische Schneidelemente oder Ersatz- und Zubehörteile, die vom Hersteller nicht vorgesehen sind!

Demontage (Abb. A/D/F)

1. Netzstecker ziehen!

Achten Sie auf das Schneidmesser zur Fadenablängung ⑩. Verletzungsgefahr!

2. Schneidkopf (a) – wie in Abb. D gezeigt – festhalten und Schneidkopf-Deckel (b) im Uhrzeigersinn drehen.

3. Fadenspule (c) entnehmen. Evtl. noch übrige Fadenreste entfernen.

Hinweis (Abb. E):

Bei loser Druckfeder (d) lässt sich diese zur leichteren Montage in der Spule (c) befestigen. Hierzu Druckfeder (d) in Spule (c) eindrücken und gleichzeitig durch Drehung im Uhrzeigersinn festklemmen.

Montage (Abb. C/E/F/G)

1. Ersatzfaden (6 m) im Schlitz der Spulen-Trennwand so einhängen, dass zwei gleichlange Enden (2 x 3 m) heraus-schauen (Abb. E).

2. Wickeln Sie zuerst die obere Fadenhälfte (a), dann die untere Fadenhälfte (b) im Uhrzeigersinn auf die Spule.

Hinweis: Jede Fadenhälfte gleichmäßig und fest aufwickeln. Ca. 10 cm des jeweiligen Fadenende in den Schlitz der Spule mit der **Kennzeichnung Ø 2** gegen-überliegend befestigen gemäß Abb. F.

3. Fadenenden durch die Ösen des Schneidkopfes (a) nach außen einfädeln (Abb. G).

Hinweis: Achten Sie beim Einlegen der Fadenenden darauf, dass sich die Schlitz mit den darin eingeklemmten Fäden genau hinter den Ösen befinden.

4. Dann die Spule einlegen und an beiden Fadenenden gleichzeitig ziehen, bis sie sich spürbar aus den Schlitz der Spule gelöst haben.
5. (Abb. G) Spule (c) auf die Feder (d) niederdrücken und Schneidkopf-Deckel (b) gegen den Uhrzeigersinn wieder fest **bis zum Anschlag** aufschrauben.
6. (Abb. C) Drücken Sie nun zur Funktionskontrolle den Schneidkopf-Deckel ⑨ nach unten und ziehen Sie gleichzeitig an beiden Fäden. Bei richtiger Funktion verlängern sich nun beide Fäden. Sollten die Fäden etwas zu lang sein, werden sie durch den Fadenbegrenzer ⑩ bei Inbetriebnahme automatisch auf die richtige Länge gebracht.

Drehen Sie die Elektrosense in die normale Arbeitsposition, bevor sie wieder eingeschaltet wird.

7. Störungen

Störung	Mögliche Ursachen	Behebung
Elektrosense läuft nicht.	Fehlende Stromzufuhr.	Prüfen Sie, ob Strom vorhanden ist, z.B. durch einen Spannungsprüfer oder Anschluss des Gerätes an eine andere Steckdose.
Schneidfäden verschwinden in der Fadenkassette.	Fadenspule nicht richtig eingebaut.	Fadenspule ausbauen und wieder neu einsetzen (siehe Punkt 6).
Schneidfadenverlängerung nicht mehr möglich.	Schneidfaden ist verbraucht.	Faden auswechseln (siehe Punkt 6).
	Schneidfaden ist verklemmt. (siehe Punkt 6.1).	Fadenspule ausbauen, Fadenabwickeln und neu aufwickeln.
	Spule falsch montiert.	Demontage/Montage der Fadenspule (siehe Punkt 6.1)

Entsorgung:

(nach RL2002/96/EG)



Gerät darf nicht dem normalen Hausmüll beigefügt werden, sondern muss fachgerecht entsorgt werden.

→ Wichtig für Deutschland: Gerät über Ihre kommunale Entsorgungsstelle entsorgen.

Im Servicefall schicken Sie bitte das defekte Gerät zusammen mit einer Kopie des Kaufbelegs und einer Fehlerbeschreibung per Abhol-Service (nur in Deutschland) oder frankiert an die auf der Rückseite angegebene Serviceadresse. Nach erfolgter Reparatur senden wir das Gerät frei an Sie zurück.

Wir weisen ausdrücklich darauf hin, dass wir nach dem Produkthaftungsgesetz nicht für durch unsere Geräte hervorgerufene Schäden einzustehen haben, sofern diese durch unsachgemäße Reparatur verursacht oder bei einem Teileaustausch nicht unsere Original GARDENA Teile oder von uns

freigegebene Teile verwendet werden und die Reparatur nicht vom GARDENA Service oder dem autorisierten Fachmann durchgeführt wird. Entsprechendes gilt für Ergänzungs- teile und Zubehör.

8. Hinweise zur ordnungsgemäßen Benutzung, Sicherheitshinweise

Überprüfungen vor jeder Benutzung

Führen Sie vor jeder Benutzung eine Sichtprüfung der Elektrosense durch. Benutzen Sie die Elektrosense nicht, wenn Sicherheitsvorrichtungen (Druckschalter; Sicherheitsabdeckung) und/oder die Schneidvorrichtung beschädigt oder abgenutzt sind. Setzen Sie nie Sicherheitsvorrichtungen außer Kraft.

Überprüfen Sie das Schneidgut vor Arbeitsbeginn. Entfernen Sie vorhandene Fremdkörper (z. B. Steine). Achten Sie während der Arbeit auf Fremdkörper (z. B. Steine).

Sollten Sie dennoch beim Arbeiten auf ein Hindernis treffen, setzen Sie bitte die Elektrosense außer Betrieb und entfernen Sie dieses; überprüfen Sie die Elektrosense auf eventuelle Beschädigung und lassen Sie sie ggf. reparieren.

Verwendung/ Verantwortung

Diese Elektrosense kann ernsthafte Verletzungen verursachen!

Verwenden Sie die Elektrosense ausschließlich entsprechend dem in dieser Gebrauchsanweisung angegebenen Verwendungszweck.

Sie sind für die Sicherheit im Arbeitsbereich verantwortlich.

Achten Sie darauf, dass sich keine anderen Personen (insbesondere Kinder) oder Tiere in der Nähe des Arbeitsbereiches befinden.

Benutzen Sie die Elektrosense nie mit beschädigten oder fehlerhaften Schutzeinrichtungen!

Nach dem Gebrauch den Netzstecker ziehen, und die Elektrosense – insbesondere die Fadenspule – regelmäßig auf Beschädigung überprüfen und ggf. sachgemäß instandsetzen. Achten Sie außerdem auf einen festen Sitz des Schneidkopf-Deckels am Schneidkopf. Der Schneidkopf muss in regelmäßigen Abständen geprüft werden. Bei spürbaren Veränderungen sofort den Schneidkopf auf Beschädigung überprüfen. Beschädigungen am Schneidkopf nicht reparieren, sondern auch bei geringen Haarrissen den Schneidkopf auswechseln.

Tragen Sie einen Augenschutz oder eine Schutzbrille und einen Gehörschutz!

Tragen Sie festes Schuhwerk und lange Hosen zum Schutz Ihrer Beine. Finger und Füße vom Schneidfaden fernhalten – insbesondere bei der Inbetriebnahme!

Achten Sie beim Arbeiten immer auf sicheren und festen Stand. Die Verlängerungsleitung ist aus dem Schnittbereich zu halten. Achtung beim Rückwärtsgang! Stolpergefahr!

Arbeiten Sie nur bei ausreichenden Sichtverhältnissen.

Die Sense ist zur Geräuschreduzierung mit einer Drehzahlregulierung ausgestattet. Dadurch dreht sich der Motor im Leerlauf ohne Belastung mit verringerter Drehzahl.

Arbeitsunterbrechung

Lassen Sie die Elektrosense nie unbeaufsichtigt am Arbeitsplatz liegen. Sollten Sie die Arbeit unterbrechen, lagern Sie bitte die Elektrosense an einem sicheren Ort. Netzstecker ziehen!

Sollten Sie Ihre Arbeit unterbrechen, um sich zu einem anderen Arbeitsbereich zu begeben, schalten Sie die Elektrosense unbedingt ab, warten Sie den Stillstand des Arbeitswerkzeuges ab und ziehen Sie den Netzstecker.

Beachten Sie Umwelteinflüsse

Machen Sie sich vertraut mit Ihrer Umgebung und achten Sie auf mögliche Gefahren, die Sie wegen des Maschinengeräusches vielleicht nicht hören können.

Benutzen Sie die Elektrosense nie bei Regen oder in feuchter, nasser Umgebung.

Mit der Elektrosense nicht in oder an Schwimmbecken sowie Gartenteichen arbeiten.



Elektrische Sicherheit

Die Anschlussleitung muss regelmäßig auf Anzeichen von Beschädigungen und Alte

rungen untersucht werden. Die Elektrosense darf nur bei unbeschädigter Anschlussleitung benutzt werden. Bei Beschädigung oder Durchschneiden der Anschlussleitung / Verlängerungsleitung sofort den Netzstecker ziehen.

Die Kupplungssteckdose einer Verlängerungsleitung muss spritzwassergeschützt sein.

Verwenden Sie nur zulässige

Verlängerungsleitungen. Fragen Sie Ihren Elektrofachmann.

Für ortsveränderliche Geräte, welche im Freien verwendet werden, empfehlen wir die Verwendung eines Fehlerstromschutzschalters mit einem Nennfehlerstrom von ≤ 30 mA.

Für die Schweiz ist die Verwendung eines Fehlerstromschutzschalters Pflicht.

Service / Garantie

Wir bieten Ihnen umfangreiche Serviceleistungen

- Qualifizierte, schnelle und kostengünstige Reparatur durch unseren **Zentralen Reparatur-Service**
– Bearbeitungsdauer in unserem Hause max. 5 Arbeitstage
- Einfache und kostengünstige Rücksendung an GARDENA durch **Abhol-Service (nur innerhalb von Deutschland)**
– Abholung innerhalb von 2 Tagen
- Kompetente Beratung bei Störungen / Reklamationen durch unseren **Technischen Service**
- Schnelle und kostengünstige Ersatzteilversorgung durch unseren **Zentralen Ersatzteil-Service**
– Bearbeitungsdauer in unserem Hause max. 2 Arbeitstage

Im Garantiefall sind die Serviceleistungen für Sie kostenlos.

Service-Anschrift

GARDENA Manufacturing GmbH Service
Hans-Lorenser-Str. 40 D-89079 Ulm

Ihre direkte Verbindung zum Service

Telefon **Fax** **E-Mail**

D in Deutschland	(07 31) 4 90 + Durchwahl	www.gardena.de/service /
Technische Störungen / Reklamationen	290	389 service@gardena.com
Reparaturen und Antworten auf Kostenvoranschläge	300	307 service@gardena.com
Ersatzteilbestellungen / Allgem. Produktberatung	123	249 service@gardena.com
Abhol-Service	(0 18 03) 30 81 00 oder (0 18 03) 00 16 89	

Ihre direkte Verbindung zum Service

Unsere Kunden in Österreich und in der Schweiz wenden sich bitte an ihre Servicestelle (Anschrift siehe Umschlagseite)

A in Österreich	(0 22 62) 7 45 45-36/-30	kundendienst@gardena.at
CH in der Schweiz	(01) 86 02 66 6	info@gardena.ch

EU-Konformitätserklärung

Maschinenverordnung (9. GSGVO) / EMVG / Niedersp. RL

Der Unterzeichnete

GARDENA GARDENA Manufacturing GmbH · Hans-Lorenser-Str. 40 · D-89079 Ulm

bestätigt, dass das nachfolgend bezeichnete Gerät in der von uns in Verkehr gebrachten Ausführung die Anforderungen der harmonisierten EU-Richtlinien, EU-Sicherheitsstandards und produktspezifischen Standards erfüllt.

Bei einer nicht mit uns abgestimmten Änderung des Gerätes verliert diese Erklärung ihre Gültigkeit.

Bezeichnung des Gerätes:

Elektrosense

Typ:

1000

Art.-Nr.:

2530

EU-Richtlinien:

Maschinen-Richtlinie 98/37/EG

Elektromagn. Verträglichkeit

89/336/EG

Niederspannungsrichtlinie

73/23/EG

Richtlinie 93/68/EG

Richtlinie 2000/14/EG

Harmonisierte EN:

EN ISO 12100-1

EN ISO 12100-2

EN 786

EN 60335-1

EN 60335-2-91

ISO 4871

Nationale Normen:

DIN VDE 0730 Teil 1

DIN VDE 0730 Teil 2 ZP

Schall-Leistungspegel:

gemessen: 94 dB (A)

garantiert: 96 dB (A)

Hinterlegte Dokumentation:

GARDENA –

Technische Dokumentation

Konformitätsbewertungsverfahren:

Nach 2000/14 EG

Art. 14 Anhang VI

Anbringungsjahr

der CE-Kennzeichnung:

1995

Ulm, den 15.01.2002



Thomas Heint
Technische Leitung

D

Garantie

GARDENA gewährt für dieses Produkt 2 Jahre Garantie (ab Kaufdatum). Diese Garantieleistung bezieht sich auf alle wesentlichen Mängel des Gerätes, die nachweislich auf Material- oder Fabrikationsfehler zurückzuführen sind. Sie erfolgt durch die Ersatzlieferung eines einwandfreien Gerätes oder durch die kostenlose Reparatur des eingesandten Gerätes nach unserer Wahl, wenn folgende Voraussetzungen gewährleistet sind:

- Das Gerät wurde sachgemäß und laut den Empfehlungen in der Gebrauchsanweisung behandelt.
- Es wurde weder vom Käufer noch von einem Dritten versucht, das Gerät zu reparieren.

Die Verschleißteile Faden und Schneidkopf-Deckel sind von der Garantie ausgeschlossen.

Diese Hersteller-Garantie berührt die gegenüber dem Händler/Verkäufer bestehenden Gewährleistungsansprüche nicht.

GB

Guarantee

GARDENA guarantees this product for 2 years (from date of purchase). This guarantee covers all serious defects of the unit that can be proved to be material or manufacturing faults. Under guarantee we will either replace the unit or repair it free of charge if following conditions apply:

- The unit must have been handled properly and in keeping with the requirements of the operating instructions.
- Neither the purchaser or a non-authorized third party have attempted to repair the unit.

The string and the cutting head cover are wearing parts and are not covered by the guarantee.

This manufacturer's guarantee does not affect the user's existing warranty claims against the dealer/seller.

F

Garantie

Pour mieux vous servir, GARDENA France accorde pour cet appareil une garantie contractuelle de 2 ans à compter du jour de l'achat. Elle est assurée par le remplacement gratuit des pièces défectueuses ou de l'appareil. Le choix en étant laissé à la libre initiative de GARDENA.

En tout état de cause s'applique la garantie légale couvrant toutes les conséquences des défauts ou vices cachés (article 1641 et suivants du Code Civil).

Pour que ces garanties soient valables, les conditions suivantes doivent être remplies :

- L'appareil a été manipulé de manière adéquate, suivant les instructions du mode d'emploi.
- Il n'y a eu aucun essai de réparation, ni par le client, ni par un tiers.

Le fil de coupe et le couvercle de la tête de coupe sont des pièces d'usure et sont par conséquent exclus de la garantie.

Une intervention sous garantie ne prolonge pas la durée initiale de la garantie contractuelle.

Toutes les revendications dépassant le contenu de ce texte ne sont pas couvertes par la garantie, quel que soit le motif de droit.

Pendant la période de garantie, le Service Après-Vente effectuera, à titre payant, les réparations nécessaires par suite de manipulations erronées.

NL

Garantie

GARDENA geeft op dit product 2 jaar garantie (vanaf de aankoopdatum). Deze garantie heeft betrekking op alle wezenlijke defecten aan het toestel, die aanwijsbaar op materiaal- of fabricagefouten berusten. Garantie vindt plaats door de levering van een vervangend apparaat of door de gratis reparatie van het ingestuurde apparaat, naar onze keuze, indien aan de volgende voorwaarden is voldaan:

- Het apparaat werd vakkundig en volgens de adviezen in de gebruiksaanwijzing behandeld.
- Noch de koper, noch een derde persoon heeft getracht het apparaat te repareren.

De aan slijtage onderhevige draad en de snijkopdeksel vallen niet onder de garantie.

Deze garantie van de producent heeft geen betrekking op de ten aanzien van de handelaar/verkoper bestaande aansprakelijkheid.

S

Garanti

GARDENA lämnar 2 års garanti för produkten. Garantin gäller från inköpsdatum. Garantin omfattar väsentliga fel på produkten som beror på fabriktions- eller materialfel och som påtalats oss före garantitidens utgång. Garantin innebär utbyte mot en produkt med perfekt funktion eller gratis reparation av den insända produkten om följande villkor är uppfyllda:

- Enheten måste ha skötts och använts i enlighet med bruksanvisningen.
- Varken köparen eller en icke auktoriserad tredje part får ha försökt reparera enheten.

Deutschland / Germany
GARDENA
Manufacturing GmbH
Service Center
Hans-Lorenser-Straße 40
D-89079 Ulm
Produktfragen:
(+49) 731 490-123
Reparaturen:
(+49) 731 490-290
service@gardena.com

Argentina
Argensem® S.A.
Calle Colonia Japonesa s/n
(1625) Loma Verde
Escobar, Buenos Aires
Phone: (+54) 34 88 49 40 40
info@argensem.com.ar

Australia
Nylex Consumer Products
50-70 Stanley Drive
Somerton, Victoria, 3062
Phone: (+61) 3 95 81 05 34
nylex.spareparts@
nylex.com.au

Austria / Österreich
GARDENA
Österreich Ges.m.b.H.
Stettnerweg 11-15
2100 Korneuburg
Tel.: (+43) 22 62 7 45 45 36
kundendienst@gardena.at

Belgium
GARDENA Belgium NV/SA
Sterrebeekstraat 163
1930 Zaventem
Phone: (+32) 2 72 90 12
Mail: info@gardena.be

Brazil
Palash Comércio e
Importação Ltda.
Rua Américo Brasiliense,
2414 - Chácara Sto Antonio
São Paulo - SP - Brasil -
CEP 04715-005
Phone: (+55) 11 5181-0909
eduardo@palash.com.br

Bulgaria
DENEX LTD.
2 Luis Ahalier Str. - 7th floor
Sofia 1404
Phone: (+359) 2 958 18 21
office@denex-bg.com

Canada
GARDENA Canada Ltd.
100 Summerlea Road
Brampton, Ontario L6T 4X3
Phone: (+1) 905 792 93 30
info@gardenacanada.com

Chile
Antonio Martinic y Cia Ltda.
Cassillas 272
Centro de Cassillas
Santiago de Chile
Phone: (+56) 2 20 10 708
garfar_cl@yahoo.com

Costa Rica
Compania Exim
Euroiberoamericana S.A.
Los Colegios, Moravia,
200 metros al Sur del Colegio
Saint Francis - San José
Phone: (+506) 297 68 83
exim_euro@racsa.co.cr

Croatia
KLIS d.o.o.
Stanciceva 79
10419 Vukovina
Phone: (+385) 1 622 777 0
gardena@klis-trgovina.hr

Cyprus
FARMOKIPIKI LTD
P.O. Box 7098
74, Digeni Akritas Ave.
1641 Nicosia
Phone: (+357) 22 75 47 62
condam@spidernet.com.cy

Czech Republic
GARDENA spol. s r.o.
Řípská 20a, č.p. 1153
627 00 Brno
Phone: (+420) 800 100 425
gardena@gardenabrno.cz

Denmark
GARDENA Norden AB
Salgsafdeling Danmark
Box 9003
S-200 39 Malmö
info@gardena.dk

Finland
Habitec Oy
Martinkyläntie 52
01720 Vantaa

France
GARDENA
PARIS NORD 2
69, rue de la Belle Etoile
BP 57080
ROISSY EN FRANCE
95948 ROISSY CDG CEDEX
Tél. (+33) 0826 101 455
service.consommateurs@
gardena.fr

Great Britain
GARDENA UK Ltd.
27-28 Brenkley Way
Blezard Business Park
Seaton Burn
Newcastle upon Tyne
NE13 6DS
info@gardena.co.uk

Greece
Agrokop
G. Psomadopoulos & Co.
33 A, Hestou str. -
Industrial Area
194 00 Koropi, Athens
Phone: (+30) 210 66 20 225
service@agrokop.gr
www.agrokop.gr

Hungary
GARDENA
Magyarország Kft.
Késmárk utca 22
1158 Budapest
Phone: (+36) 80 20 40 33
gardena@gardena.hu

Iceland
Ó. Johnson & Kaaber
Tunguhalsi 1
110 Reykjavik
ooj@ojk.is

Ireland
Michael McLoughlin & Sons
Hardware Limited
Long Mile Road
Dublin 12

Italy
GARDENA Italia S.p.A.
Via Donizetti 22
20020 Lainate (Mi)
Phone: (+39) 02.93.94.79.1
info@gardenaitalia.it

Japan
KAKUICHI Co. Ltd.
Sumitomo Realty &
Development Kojimachi
BLDG., 8F
5-1 Nibanncyo, Chiyoda-ku
Tokyo 100-0084
m_ishihara@kaku-ichi.co.jp
Phone: (+81) 33 264 4721

Luxembourg
Magasins Jules Neuberg
Boîte postale 12
L-2010 Luxembourg
Phone: (+352) 40 14 01
info@neuberg.lu

Netherlands
GARDENA Nederland B.V.
Postbus 50176
1305 AD ALMERE
Phone: (+31) 36 521 00 00
info@gardena.nl

Neth. Antilles
Jonka Enterprises N.V.
Sta. Rosa Weg 196
P.O. Box 8200
Curaçao
Phone: (+599) 9 767 66 55
pgm@jonka.com

New Zealand
NYLEX New Zealand Limited
22 Saleyards Road Otahuhu
Private Bag 94001
SAMC Manukau
Phone: (+64) 9 270 1806
david.eeles@nylex.com.au

Norway
GARDENA Norden AB
Salgskontor Norge
Karihaugveien 89
1086 Oslo
info@gardena.no

Poland
GARDENA Polska Sp. z o.o.
Szymanów 9 d
05-532 Baniocha
Phone: (+48) 22 727 56 90
gardena@gardena.pl

Portugal
GARDENA Portugal Lda.
Recta da Granja do Marquês
Edif. GARDENA Algueirão
2725-596 Mem Martins
Phone: (+351) 21 922 85 30
info@gardena.pt

Romania
MADEX INTERNATIONAL SRL
Str. Avionului No. 17
Bl.6D, SC.1, Ap.1, Sect. 1,
București, 014332
Phone: (+40) 21 23 23 570
madex@ines.ro

Russia / Россия
АО АМИДА ТТЦ
ул. Мосфильмовская 66
117330 Москва
Phone: (+7) 095 956 99 00
amida@col.ru

Singapore
Hy-Ray PRIVATE LIMITED
40 Jalan Pemimpin
#02-08 Tat Ann Building
Singapore 577185
Phone: (+65) 6253 2277
hyray@singnet.com.sg

Slovak Republic
GARDENA Slovensko, s.r.o.
Bohrova č. 1
85101 Bratislava
Phone: (+421) 263 453 722
info@gardena.sk

Slovenia
Silk d.o.o.
Brodšiče 15
1236 Trzin
Phone: (+386) 1 580 93 00
gardena@silk.si

South Africa
GARDENA
South Africa (Pty.) Ltd.
P.O. Box 11534
Vorna Valley 1686
Phone: (+27) 11 315 02 23
sales@gardena.co.za

Spain
GARDENA IBERICA S.L.U.
C/ Basauri, nº 6
La Florida
28023 Madrid
Phone: (+34) 91 708 05 00
(4 líneas)
atencioncliente@gardena.es

Sweden
GARDENA Norden AB
Försäljningskontor Sverige
Box 9003
200 39 Malmö
info@gardena.se

Switzerland / Schweiz
GARDENA (Schweiz) AG
Bitziberg 1
8184 Bachenbülach
Phone: (+41) 1 860 26 66
info@gardena.ch

Turkey
GARDENA/ Dost Diş Ticaret
Mümessillik A.Ş. Sanayi
Çad. Adil Sokak No. 1
Kartal - İstanbul
Phone: (+90) 216 38 93 939
info@gardena-dost.com.tr

Ukraine / Украина
АОЗТ АЛЬЦЕСТ
ул. Гайдара 50
г. Киев 01033
Phone: (+380) 44 220 4335
info@gardena.ua

USA
Melnor Inc.
3085 Shawnee Drive
Winchester, VA 22604
Phone: (+1) 540 722-9080
service_us@melnor.com

2530-20.960.04/1005
© GARDENA
Manufacturing GmbH
D-89070 Ulm
http://www.gardena.com