

34 E basicMove Art. 4032

- D** **Gebrauchsanweisung**
Elektro-Rasenmäher
-
- GB** **Operating Instructions**
Electric Lawnmower
-
- F** **Mode d'emploi**
Tondeuse électrique
-
- NL** **Gebruiksaanwijzing**
Elektrische grasmaaier
-
- S** **Bruksanvisning**
Elektrisk gräsklippare
-
- I** **Istruzioni per l'uso**
Rasaerba elettrico
-
- E** **Manual de instrucciones**
Cortacésped eléctrico
-
- P** **Instruções de utilização**
Máquina de cortar relva eléctrica
-
- DK** **Brugsanvisning**
Elektrisk plæneklipper

Tondeuse électrique GARDENA 34 E basicMove

Bienvenue dans le jardin de GARDENA...



Nous vous remercions de bien vouloir lire attentivement ce mode d'emploi avant d'utiliser votre tondeuse électrique. Utilisez ce manuel pour vous familiariser avec la tondeuse, les précautions d'emploi et les consignes de sécurité.



Pour des raisons de sécurité, il est interdit aux personnes de moins de 16 ans et à celles n'ayant pas étudié ce mode d'emploi d'utiliser la tondeuse électrique.

→ Conservez précieusement ce mode d'emploi.

Table des matières

1. Domaine d'application de votre tondeuse GARDENA.....	19
2. Consignes de sécurité	19
3. Montage	21
4. Utilisation	22
5. Mise hors service	24
6. Maintenance	24
7. Élimination des défauts	24
8. Caractéristiques techniques	26
9. Garantie / Service	26

1. Domaine d'application de votre tondeuse GARDENA

Utilisation conforme

La tondeuse électrique GARDENA est destinée pour tondre les pelouses des jardins privés. La pente maximale de 20° ne peut pas être dépassée.

A observer



Pour votre sécurité, n'utilisez pas la tondeuse pour la taille de taillis, de haies et de buissons ou pour la coupe et le broyage de plantes grimpantes, de gazon en terrasse ou sur le balcon. De même, n'utilisez pas la tondeuse pour broyer ou réduire les déchets des arbres et des haies ou pour égaliser le sol.

2. Consignes de sécurité

→ Observez les remarques de sécurité sur la tondeuse électrique.



Attention !

→ Lisez le mode d'emploi avant d'utiliser l'appareil !



Danger !

→ Risque de blessures avec l'outil de coupe !



Danger ! Blessures !

→ Eloignez les personnes de la zone dangereuse !



→ Débranchez la fiche secteur avant toute maintenance et en cas de défectuosité du câble d'alimentation

→ Tenez le câble d'alimentation à l'écart de la tondeuse.

À contrôler avant chaque utilisation :

Effectuez un contrôle visuel de l'appareil avant chaque utilisation. N'utilisez pas l'appareil lorsque les dispositifs de sécurité (poignée de commande, clapet de protection, dispositif antitraction, bouton de démarrage, bac de ramassage) et/ou le système de coupe sont endommagés ou usés. Remplacez les pièces endommagées ou usées. Ne désactivez jamais les dispositifs de sécurité.

Contrôlez votre pelouse avant de la tondre. Enlevez tous les corps étrangers qui pourraient s'y trouver (par ex. des cailloux et des branches).

Le système de coupe doit être contrôlé régulièrement et, le cas échéant, être réparé par un professionnel.

Utilisation :

Attention ! Cette tondeuse peut occasionner de graves blessures.

Ne pas basculer l'appareil sur le côté durant la tonte.

Ne soulevez ou ne portez jamais l'appareil lorsque le moteur tourne.

Utilisez la tondeuse conformément à son domaine d'utilisation et à son mode d'emploi.

Munissez-vous de chaussures résistantes et d'un pantalon long pour protéger vos jambes. Gardez les doigts et les pieds éloignés du système de coupe et du canal d'éjection.

Lors de la tonte, veillez toujours à adopter une position de travail sûre, principalement sur les pentes.

Soyez particulièrement prudent lorsque vous changez de direction sur une pente.

Attention lorsque vous reculez. Vous risquez de trébucher !

Lors de la tonte, attention aux corps étrangers (par ex. des cailloux).

Ne laissez jamais tomber le guidon sur l'appareil lorsque vous le rabattez.

Interruption de travail :

Ne laissez pas la tondeuse sans surveillance sur la zone de travail. Si vous interrompez votre travail, débranchez-la et rangez-la dans un endroit sûr.

Arrêtez la tondeuse pendant que vous vous déplacez pour vous rendre dans une autre zone de travail.

Environnement :

Travaillez uniquement dans des conditions de visibilité suffisante.

Soyez attentif aux dangers éventuels qui pourraient être masqués par le bruit de l'outil.

Veillez à ce qu'aucune autre personne (en particulier des enfants) ou aucun animal ne se trouve à proximité de l'endroit où vous travaillez.

Si vous deviez malgré tout rencontrer un obstacle lors de la tonte, relâchez la poignée de commande, **débranchez la fiche secteur** et enlevez l'obstacle. Vérifiez le cas échéant si la tondeuse n'est pas endommagée et, si nécessaire, faites la réparer.

Ne travaillez pas sous la pluie ou dans une zone humide.

Respectez les horaires de calme de votre commune.

Sécurité électrique :



DANGER ! Risque d'électrocution.

Si l'isolant de la vis de fixation des couteaux est endommagé, il doit être remplacé par le SAV de GARDENA ou par un revendeur GARDENA autorisé.

La tondeuse ne doit être utilisée qu'avec un câble d'alimentation en parfait état. Celui-ci doit être vérifié régulièrement et remplacé dès qu'il présente des signes de détérioration (endommagement, coupure).

Débranchez alors tout de suite l'appareil du réseau électrique.

Le câble de raccordement doit être contrôlé régulièrement pour s'assurer qu'il n'est pas endommagé et qu'il ne présente pas de signes de vieillissement (par ex. des fissures).

Le guide-câble sur l'interrupteur-prise doit être utilisé (voir 4. Utilisation).

Ne pas tirer sur le câble fixé latéralement sur le guidon.

Ne pas utiliser la tondeuse à proximité de piscines ou d'étangs d'agrément.

Nous vous recommandons de rajouter un disjoncteur différentiel de sensibilité inférieure à 30 mA.

En Suisse, l'utilisation d'un disjoncteur différentiel est obligatoire.

La prise de raccordement de la rallonge électrique doit être étanche à d'éventuelles projections d'eau, ou, tout au moins, la connexion au câble doit être en caoutchouc ou recouverte de caoutchouc.

Utilisez uniquement des câbles-rallonge répondant aux normes en vigueur.
Veuillez consulter votre électricien.

La tension secteur et la tension de la machine indiquée sur la plaquette signalétique doivent correspondre. En cas d'utilisation de prolongateurs, respecter les sections minimales indiquées dans le tableau ci-après :

Tension	Longueur de câble	Section
220 - 240V / 50 Hz	jusqu'à 20 m	1,5 mm ²
220 - 240V / 50 Hz	20 - 50 m	2,5 mm ²

Dans des conditions d'alimentation défavorables, une brève baisse de tension susceptible d'affecter d'autres éléments (de faire vaciller l'éclairage par ex.) peut se produire.

Il est probable que ces perturbations ne se manifestent pas avec une impédance secteur $Z_{\max} < 0,46 \text{ ohm}$.

3. Montage

Montage des roues :

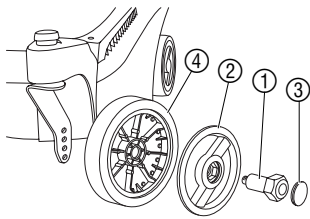

Les 4 roues doivent toujours être vissées à une hauteur de coupe identique (voir 4. Utilisation "Réglage des hauteurs de coupe").

1. Passer la vis ① par l'alésage de l'enjoleur de roue ② et enfoncer entièrement la tête hexagonale dans l'enjoleur ②.
Utiliser l'enjoleur avec la vis courte pour la roue avant et l'enjoleur avec la longue vis pour la roue arrière.
2. Enfoncer le capuchon de roue ③ dans l'enjoleur de roue ② jusqu'à ce qu'il s'encliquette.
3. Insérer la vis ① dans la roue ④ et serrer manuellement la roue ④ par le côté et vérifier sa bonne fixation.
Visser les petites roues (∅ 13 cm) à l'avant et les grandes roues (∅ 16 cm) à l'arrière.

Montage du guidon :

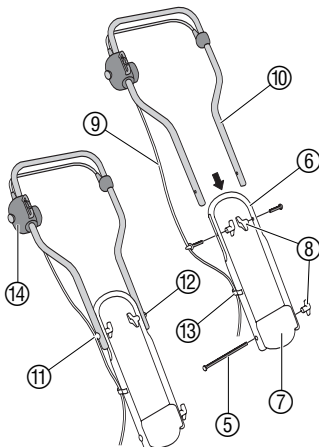

Sur la tondeuse 34 E basicMove, la tige de guidage supérieure est préassemblée.

1. Faire passer la longue vis ⑤ du côté câble à travers la tige de guidage inférieure ⑥ et le support ⑦.
2. Visser la tige inférieure ⑥ avec l'écrou à oreilles ⑧. A cet effet, l'écrou à oreilles ⑧ doit se trouver du côté opposé du câble ⑨.
3. Introduire la tige supérieure ⑩ dans les rainures latérales de la tige inférieure ⑥ jusqu'à ce que les alésages de la tige supérieure ⑩ et de la tige inférieure ⑥ soient superposés.

Contrôler l'affectation de l'interrupteur-prise ⑭. Le câble ⑨ doit être guidé sur le côté du guidon et ne pas être croisé.

4. Introduire la vis courte **avec** le guide-câble ⑪ du côté câble de l'extérieur à travers l'alésage de la tige supérieure ⑩.
5. Introduire la vis courte **sans** guide-câble ⑫ de l'extérieur à travers l'alésage de la tige supérieure ⑩.
6. Placer les deux écrous à oreilles ⑧ sur les vis ⑪ / ⑫ et les serrer.
7. Enfoncer le câble ⑨ dans la vis courte **avec** le guide-câble ⑪ et le fixer avec l'attache ⑬ à la tige inférieure ⑥.

Montage du bac de ramassage :

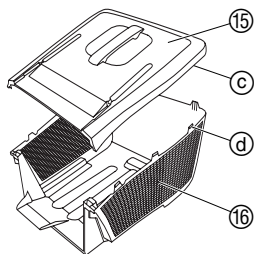

1. Placer le couvercle du bac ⑮ par le dessus sur le bac de ramassage ⑯ de sorte que **TOUS** les œilletons ③ soient positionnés au-dessus des crochets ④.
2. Pousser le couvercle du bac ⑮ sur le bac de ramassage ⑯ jusqu'à ce que tous les crochets ④ s'encliquettent fermement.
3. Contrôle visuel : contrôler le bon positionnement des crochets ④.

4. Utilisation



DANGER ! Risques de lésions corporelles dues au système de coupe !

→ Avant toute opération de réglage, attendre l'arrêt du système de coupe, porter des gants de travail appropriés et débrancher le cordon d'alimentation.

Branchement du cordon électrique :

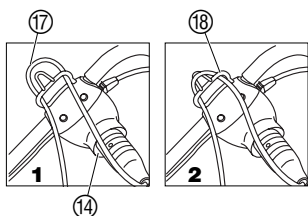

1. Brancher la prise du câble-rallonge ⑰ sur sur l'interrupteur-prise ⑭.
2. **1** Placez la rallonge ⑰ en forme de boucle dans le guide-câble ⑱ et **2** accrochez-la.
Ceci permet d'éviter tout débranchement par inadvertance.
3. Introduisez la rallonge ⑰ dans une prise de courant.

Démarrage de la tondeuse :

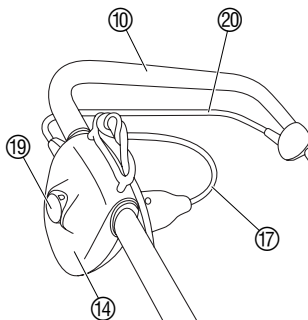

DANGER ! Risque de lésions corporelles si la tondeuse ne s'arrête pas automatiquement !

→ Ne pas enlever ni contourner les dispositifs de sécurité équipant la tondeuse (bouton de démarrage, poignée de commande).

1. Placez la tondeuse sur un endroit plat de la pelouse.
2. Appuyez sur le bouton de déverrouillage ⑲ et tirez le levier de démarrage ⑳ vers la partie supérieure du guidon ⑯.
La tondeuse démarre.
3. Relâchez le bouton de déverrouillage ⑲.
4. Diriger la tondeuse uniquement vers l'avant et au pas.

Pendant le travail, la rallonge ⑰ doit toujours être placée dans le sens de la marche à côté de la zone à traiter. Travaillez toujours dans le sens écarté opposé du câble d'alimentation.

Réglage des hauteurs de coupe :

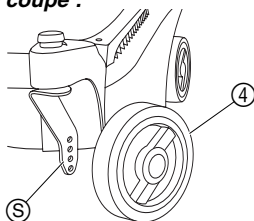

La hauteur de coupe est réglable de 2,0 à 6,5 cm par pas de 1,5 cm (4 positions).

→ Dévisser à la main les roues (4) et les revisser fermement à la hauteur de coupe désirée, contrôler ensuite la bonne fixation.

Les 4 roues (4) doivent toujours être vissées à une hauteur identique (voir la graduation (S) au dos du support de la roue).

Utilisation de la tondeuse sur une pente :

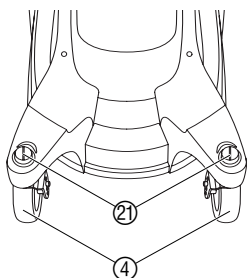

⚠ Pour éviter de glisser latéralement lorsque la tondeuse est utilisée sur une pente d'une pente, les roues avant doivent être bloquées avant le début de la tonte.

La pente maximale de 20° ne peut pas être dépassée.

1. Tourner les deux arrêts de roue mobile rouge (21) de 90° (la gorge dans le sens de la marche).
2. Positionner les roues avant (4) en marche avant jusqu'à ce que les arrêts (21) s'encliquettent.
Les roues sont à présent bloquées dans le sens de la marche avant.

Après une tonte en pente, il est possible de déverrouiller de nouveau les roues avant en tournant l'arrêt (21) de 90°.

Tonte avec bac de ramassage :

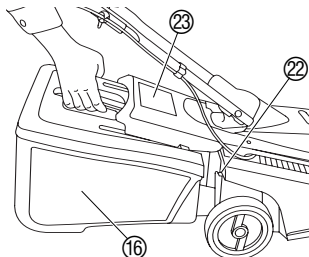

La bande coupe doit être perpendiculaire à la pente.

La bac doit être vidé dès que des résidus de pelouse apparaissent sur la pelouse lors de la tonte.

⚠ DANGER ! Risque de lésions corporelles dues à la projection de corps étrangers.

→ Relever le clapet de protection uniquement lorsque le moteur et le système de coupe sont à l'arrêt.

1. Soulever le clapet de protection (23) et extraire le bac de ramassage (16) en saisissant la poignée.
2. Vider le bac de ramassage (16) et le repositionner dans les crochets (22) du carter.

Tonte sans bac de ramassage :

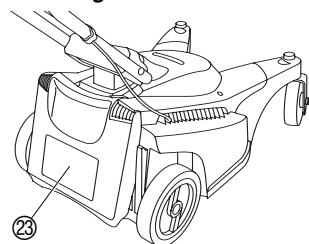

Ne pas insérer la main dans l'ouverture d'éjection.

Lorsque le clapet de protection (23) est relâché, il se referme automatiquement pour obturer l'ouverture d'éjection.

Le clapet de protection (23) se positionne de telle manière que la tonte sans bac de ramassage est possible avec le couvercle de protection appliqué. L'herbe tondue est déposée sur la pelouse.

Astuces lors de la tonte :

Si des résidus de pelouse restent bloqués dans l'ouverture d'éjection, reculer la tondeuse d'environ 1 m de manière à permettre à la pelouse de tomber par le bas.

Pour obtenir une pelouse parfaite, nous conseillons de la tondre régulièrement, si possible une fois par semaine. Plus la tonte est fréquente, plus la pelouse est dense.

En cas de durée prolongée entre les tontes (par ex. après les **vacances**), tondre tout d'abord dans un sens à une hauteur plus élevée, ensuite dans l'autre sens à la hauteur de coupe souhaitée.

Éviter si possible de tondre lorsque la pelouse est humide. En effet, lorsqu'elle est humide ou mouillée, le résultat ne sera pas très esthétique.

5. Mise hors service

Remisage/transport de la tondeuse :

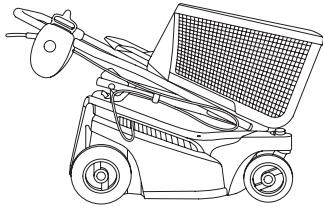

→ Rangez le broyeur hors de portée des enfants, au sec.

1. Couper le moteur et débrancher le prolongateur.
2. Pour économiser de l'espace, desserrer les écrous à oreilles des tiges de guidage de façon qu'il soit possible de plier le guidon facilement au niveau des articulations.
3. Ranger la tondeuse dans un endroit sec, fermé et sûr.

ASTUCE : Pour gagner davantage de place, placer le bac de ramassage sur la tondeuse.

Gestion des déchets :

(directive RL2002/96/EG)



Cet appareil ne doit pas être jeté dans les poubelles domestiques mais dans les containers spécialement prévus pour ce type de produits.

6. Maintenance



DANGER ! Risques de lésions corporelles !

→ **Avant tout nettoyage, attendre l'arrêt du système de coupe, porter des gants de travail appropriés et débrancher le cordon d'alimentation.**

DANGER ! Risques de lésions corporelles !

→ **Ne pas nettoyer la tondeuse à l'eau courante (surtout à haute pression).**

Les dépôts rendent le démarrage plus difficile, altèrent la qualité de coupe et l'éjection de l'herbe. Les résidus s'enlèvent plus facilement directement au terme de la tonte.

Nettoyer le soubassement de la tondeuse et du carter :

→ Coucher avec précaution la tondeuse sur le côté et enlever les résidus d'herbe coupée (ne pas utiliser d'objets tranchants).

7. Élimination des défauts



DANGER ! Risques de lésions corporelles dues au système de coupe !

→ **Avant d'éliminer tout défaut, attendre l'arrêt du système de coupe, porter des gants de travail appropriés et débrancher le cordon d'alimentation.**

Remplacement des couteaux :



Étant donné le balourd occasionné, les couteaux présentant des arrêtes endommagées doivent être remplacés; ils ne peuvent pas être aiguisés.

Le remplacement des couteaux peut uniquement être effectué par le SAV de GARDENA ou par un spécialiste autorisé par GARDENA.

Utiliser uniquement des couteaux GARDENA d'origine. Les pièces de rechange GARDENA sont disponibles auprès des marchands GARDENA ou par le biais du SAV de GARDENA.

• Couteau de rechange GARDENA réf. 4091

Un couteau endommagé ou voilé doit être remplacé étant donné qu'il provoque un balourd. .

Défaut	Cause possible	Solution
Le moteur ne démarre pas	Le câble d'alimentation est défectueux.	→ Faire contrôler le câble d'alimentation.
	La section du prolongateur est peut-être trop petite.	→ Utiliser un prolongateur dont la section est indiquée dans le tableau (2. Pour votre sécurité).
Le moteur se bloque et émet un bruit de ronflement	Il est bloqué par un corps étranger.	→ Couper le moteur, débrancher le câble d'alimentation et enlever le corps étranger.
	La hauteur de coupe est trop basse ou la vitesse de tonte est trop rapide.	→ Augmenter la hauteur de coupe et ralentir le pas.
Bruit, cliquetis	Des vis du moteur, de sa fixation ou du carter sont desserrées.	→ Faire resserrer les vis par un spécialiste autorisé ou par le SAV de GARDENA.
Fonctionnement irrégulier du moteur, fortes vibrations	Les couteaux sont endommagés ou la fixation des couteaux à l'arbre moteur est desserrée.	→ Faire resserrer ou remplacer les couteaux par un spécialiste autorisé ou par le SAV de GARDENA.
	Balourd dû à des couteaux fortement encrassés.	→ Nettoyer la tondeuse (voir 6. Maintenance). Si le problème persiste, veuillez contacter le SAV de GARDENA.
La coupe n'est pas nette	Les couteaux sont émoussés.	→ Faire remplacer les couteaux.
	Hauteur de coupe trop basse.	→ Augmenter la hauteur de coupe.
	Vitesse de tonte trop élevée.	→ Réduire la vitesse.

Pour tout autre défaut de fonctionnement, adressez-vous au Service Après-Vente de GARDENA.

Veillez contacter le Service Après-Vente GARDENA avant d'envoyer l'appareil. Pour des raisons de sécurité, les réparations ne doivent être effectuées que par le Service Après-Vente de GARDENA France ou l'un des Centres SAV agréés GARDENA.

8. Caractéristiques techniques

34 E basicMove (Art. 4032)	
Puissance nominale	1000 W
Tension du secteur / Fréquence	230 V / 50 Hz
Largeur de coupe / Hauteur de coupe	34 cm / 2 – 6,5 cm (4 niveaux)
Poids	14,5 kg
Capacité du bac de ramassage	30 l
Dans la zone de travail	
Pression acoustique L_{pA} 1)	76 dB (A)
Puissance acoustique L_{WA} 2)	mesurée 87 dB (A) / garantie 87 dB (A)
Niveau de vibrations transmises aux mains a_{vhw} 1)	
	< 2,5 m/s ²

Procédé de mesure 1) selon EN 836 2) selon 84/538/EG

9. Garantie / Service

Les prestations de service ne vous seront pas facturées si l'appareil est sous garantie.

GARDENA accorde pour cet appareil une garantie contractuelle de 2 ans à compter du jour de l'achat. Elle comprend le remplacement gratuit des pièces défectueuses ou de l'appareil, le choix en étant laissé à la libre initiative de GARDENA. En tout état de cause s'applique la garantie légale couvrant toutes les conséquences des défauts ou vices cachés (article 1641 et suivants du Code Civil). Pour que ces garanties soient valables, les conditions suivantes doivent être remplies :

- L'appareil a été manipulé de manière adéquate, suivant les instructions du mode d'emploi.
- Il n'y a eu aucun essai de réparation, ni par le client, ni par un tiers.

Le couteau est une pièce d'usure exclue de la garantie.

Une intervention sous garantie ne prolonge pas la durée initiale de la garantie contractuelle.

Toutes les revendications dépassant le contenu de ce texte ne sont pas couvertes par la garantie, quel que soit le motif de droit.

Pendant la période de garantie, le Service Après-Vente effectuera, à titre payant, les réparations nécessaires par suite de manipulations erronées.

En cas de garantie, veuillez envoyer le produit en port payé avec le bon d'achat et une description du problème, à l'adresse du Service Après-Vente figurant au verso.

<p>D <i>Produkthftung</i></p>	<p>Wir weisen ausdrücklich darauf hin, dass wir nach dem Produkthaftungsgesetz nicht für durch unsere Geräte hervorgerufene Schäden einzustehen haben, sofern diese durch unsachgemäße Reparatur verursacht oder bei einem Teileaustausch nicht unsere Original GARDENA Teile oder von uns freigegebene Teile verwendet werden und die Reparatur nicht vom GARDENA Service oder dem autorisierten Fachmann durchgeführt wird. Entsprechendes gilt für Ergänzungssteile und Zubehör.</p>
<p>GB <i>Product Liability</i></p>	<p>We expressly point out that, in accordance with the product liability law, we are not liable for any damage caused by our products if it is due to improper repair or if parts exchanged are not original GARDENA parts or parts approved by us, and, if the repairs were not carried out by a GARDENA Service Centre or an authorised specialist. The same applies to spare parts and accessories.</p>
<p>F <i>Responsabilité</i></p>	<p>Nous vous signalons expressément que GARDENA n'est pas responsable des dommages causés par ses appareils, dans la mesure où ces dommages seraient causés suite à une réparation non conforme, dans la mesure où, lors d'un échange de pièces, les pièces d'origine GARDENA n'auraient pas été utilisées, ou si la réparation n'a pas été effectuée par le Service Après-Vente GARDENA ou l'un des Centres SAV agréés GARDENA. Ceci est également valable pour tout ajout de pièces et d'accessoires autres que ceux préconisés par GARDENA.</p>
<p>NL <i>Productaansprakelijkheid</i></p>	<p>Wij wijzen er nadrukkelijk op, dat wij op grond van de wet aansprakelijkheid voor producten niet aansprakelijk zijn voor schade ontstaan door onze apparaten, indien deze door onvakkundige reparatie veroorzaakt zijn, of er bij het uitwisselen van onderdelen geen gebruik gemaakt werd van onze originele GARDENA onderdelen of door ons vrijgegeven onderdelen en de reparatie niet door de GARDENA technische dienst of de bevoegde vakman uitgevoerd werd. Ditzelfde geldt voor extra-onderdelen en accessoires.</p>
<p>S <i>Produktansvar</i></p>	<p>Tillverkaren är inte ansvarig för skada som orsakats av produkten om skadan beror på att produkten har reparerats felaktigt eller om, vid reparation eller utbyte, andra än Original GARDENA reservdelar har använts. Samma sak gäller för kompletteringsdelar och tillbehör.</p>
<p>I <i>Responsabilità del prodotto</i></p>	<p>Si rende espressamente noto che, conformemente alla legislazione sulla responsabilità del prodotto, non si risponde di danni causati da nostri articoli se originati da riparazioni eseguite non correttamente o da sostituzioni di parti effettuate con materiale non originale GARDENA o comunque da noi non approvato e, in ogni caso, qualora l'intervento non venga eseguito da un centro assistenza GARDENA o da personale specializzato autorizzato. Lo stesso vale per le parti complementari e gli accessori.</p>
<p>E <i>Responsabilidad de productos</i></p>	<p>Advertimos que conforme a la ley de responsabilidad de productos no nos responsabilizamos de daños causados por nuestros aparatos, siempre y cuando dichos daños hayan sido originados por arreglos o reparaciones indebidas, por recambios con piezas que no sean piezas originales GARDENA o bien piezas autorizadas por nosotros, así como en aquellos casos en que la reparación no haya sido efectuada por un Servicio Técnico GARDENA o por un técnico autorizado. Lo mismo es aplicable para las piezas complementarias y accesorios.</p>
<p>P <i>Responsabilidade sobre o produto</i></p>	<p>Queremos salientar que segundo a lei da responsabilidade do fabricante, nós não nos responsabilizaremos por danos causados pelo nosso equipamento, quando estes ocorram em decorrência de reparações inadequadas ou da substituição de peças por peças não originais da GARDENA, ou peças não autorizadas. A responsabilidade tornar-se-à nula também depois de reparações realizadas por oficinas não autorizadas pela GARDENA. Esta restrição valerá também para peças adicionais e acessórios.</p>
<p>DK <i>Produktansvar</i></p>	<p>Vi gør udtrykkeligt opmærksom på at i henhold til produktansvarsloven er vi ikke ansvarlige for skader forårsaget af vores udstyr, hvis det skyldes uautoriserede reparationer eller hvis dele er skiftet ud og der ikke er anvendt originale GARDENA dele eller dele godkendt af os, eller hvis reparationerne ikke er udført af GARDENA-service eller en autoriseret fagmand. Det samme gælder for ekstra udstyr og tilbehør.</p>

<p>D EU-Konformitätserklärung Maschinenverordnung (9. GSGVO) / EMVG / Niedersp. RL Der Unterzeichnete GARDENA Manufacturing GmbH, Hans-Lorenser-Str. 40, D-89079 Ulm, bestätigt, dass die nachfolgend bezeichneten Geräte in der von uns in Verkehr gebrachten Ausführung die Anforderungen der harmonisierten EU-Richtlinien, EU-Sicherheitsstandards und produktspezifischen Standards erfüllen. Bei einer nicht mit uns abgestimmten Änderung der Geräte verliert diese Erklärung ihre Gültigkeit.</p>	Bezeichnung des Gerätes: Elektro-Rasenmäher Description of the unit: Electric Lawnmower Désignation du matériel : Tondeuse électrique Omschrijving van het apparaat: Elektrische grasmaaier Produktbeskrivning: Elektrisk Gräsklippare Descrizione del prodotto: Rasaerba elettrico Descripción de la mercancía: Cortacésped eléctrico Descrição do aparelho: Máquina de cortar relva eléctrica Beskrivelse af enhederne: Elektrisk plæneklipper
<p>GB EU Certificate of Conformity The undersigned GARDENA Manufacturing GmbH, Hans-Lorenser-Str. 40, D-89079 Ulm, hereby certifies that, when leaving our factory, the units indicated below are in accordance with the harmonised EU guidelines, EU standards of safety and product specific standards. This certificate becomes void if the units are modified without our approval.</p>	Typ: Art.-Nr.: Type: Art. No.: Type : Référence : Type: Art. nr.: Typ: 34 E basicMove Art.nr. : 4032 Modello: Art. : Tipo: Art. Nº: Tipo: Art. Nº: Type: Varen. :
<p>F Certificat de conformité aux directives européennes Le constructeur, soussigné : GARDENA Manufacturing GmbH, Hans-Lorenser-Str. 40, D-89079 Ulm, déclare qu'à la sortie de ses usines le matériel neuf désigné ci-dessous était conforme aux prescriptions des directives européennes énoncées ci-après et conforme aux règles de sécurité et autres règles qui lui sont applicables dans le cadre de l'Union européenne. Toute modification portée sur ce produit sans l'accord express de GARDENA supprime la validité de ce certificat.</p>	EU-Richtlinien: Harmonisierte EN: EU directives: 98/37/EC EN ISO 12100-1 Directives européennes : 73/23/EC EN ISO 12100-2 EU-richtlijnen: 89/336/EC EN 836 EU direktiv: 93/68/EC EN 60335-1 Direttive UE: 93/68/EC EN 60335-1 Normativa UE: 2000/14/EC EN 60335-2-77 Directrices da UE: 2000/14/EC EN 60335-2-77 EU Retningslinier:
<p>NL EU-overeenstemmingsverklaring Ondergetekende GARDENA Manufacturing, Hans-Lorenser-Str. 40, D-89079 Ulm, bevestigt, dat de volgende genoemde apparaten in de door ons in de handel gebrachte uitvoering voldoen aan de eis van, en in overeenstemming zijn met de EU-richtlijnen, de EU-veiligheidsstandaard en de voor het product specifieke standaard. Bij een niet met ons afgestemde verandering aan de apparaten verliest deze verklaring haar geldigheid.</p>	Hinterlegte Dokumentation: Konformitätsbewertungsverfahren: GARDENA – Nach 2000/14EG Technische Dokumentation Art. 14 Anhang VI
<p>S EU Tillverkarintyg Undertecknad firma GARDENA Manufacturing GmbH, Hans-Lorenser-Str. 40, D-89079 Ulm, intygar härmed att nedan nämnda produkter överensstämmer med EU:s direktiv, EU:s säkerhetsstandard och produktspecifikation. Detta intyg upphör att gälla om produkten ändras utan vårt tillstånd.</p>	Schall-Leistungspegel: gemessen / garantiert Noise level: measured / guaranteed Puissance acoustique : mesurée / garantie Geluidsniveau: gemeten / gegarandeerd Ljudnivå: uppmätt / garanterad Livello rumorosità: testato / garantito Nível sonoro: medido / garantizado Nível de ruído: medido / garantido Lydtrykkniveau: afmålt / garanteret 34 E basicMove: 87 dB (A) / 87 dB (A)
<p>I Dichiarazione di conformità alle norme UE La sottoscritta GARDENA Manufacturing GmbH, Hans-Lorenser-Str. 40, D-89079 Ulm, certifica che il prodotto qui di seguito indicato, nei modelli da noi commercializzati, è conforme alle direttive armonizzate UE nonché agli standard di sicurezza e agli standard specifici di prodotto. Qualunque modifica apportata al prodotto senza nostra specifica autorizzazione invalida la presente dichiarazione.</p>	Anbringningsjahr der CE-Kennzeichnung: Year of CE marking: Date d'apposition du marquage CE : Installatiejaar van de CE-aanduiding: 2005 CE-Märkningsår: Anno di rilascio della certificazione CE: Colocación del distintivo CE: Ano de marcação pela CE: CE-Mærkningsår:
<p>E Declaración de conformidad de la UE El que suscribe GARDENA Manufacturing, Hans-Lorenser-Str. 40, D-89079 Ulm, declara que la presente mercancía, objeto de la presente declaración, cumple con todas las normas de la UE, en lo que a normas técnicas, de homologación y de seguridad se refiere. En caso de realizar cualquier modificación en la presente mercancía sin nuestra previa autorización, esta declaración pierde su validez.</p>	
<p>P Certificado de conformidade da UE Os abaixo mencionados GARDENA Manufacturing GmbH, Hans-Lorenser-Str. 40, D-89079 Ulm, por este meio certificam que ao sair da fábrica o aparelho abaixo mencionado está de acordo com as diretrizes harmonizadas da UE, padrões de segurança e de produtos específicos. Este certificado ficará nulo se a unidade for modificada sem a nossa aprovação.</p>	 Peter Lameli Ulm, den 01.12.2005 Technische Leitung Ulm, 01.12.2005 Technical Dept. Manager Fait à Ulm, le 01.12.2005 Direction technique Ulm, 01-12-2005 Hoofd technische dienst Ulm, 2005.12.01. Technical Director Ulm, 01.12.2005 Direzione Tecnica Ulm, 01.12.2005 Dirección Técnica Ulm, 01.12.2005 Director Técnico Ulm, 01.12.2005 Teknisk direktør
<p>DK EU Overensstemmelse certificat Undertegnede GARDENA Manufacturing GmbH, Hans-Lorenser-Str. 40, D-89079 Ulm bekræfter hermed, at enheder listet herunder, ved afsendelse fra fabrikken, er i overensstemmelse med harmoniserede EU retningslinier, EU sikkerhedsstandarder og produktspecifikationsstandarder. Dette certifikat træder ud af kraft hvis enhederne er ændret uden vor godkendelse.</p>	

Deutschland / Germany

GARDENA
Manufacturing GmbH
Service Center
Hans-Lorenser-Straße 40
D-89079 Ulm
Produktfragen:
(+49) 731 490-123
Reparaturen:
(+49) 731 490-290
service@gardena.com

Argentina

Argensem® S.A.
Calle Colonia Japonesa s/n
(1625) Loma Verde
Escobar, Buenos Aires
Phone: (+54) 34 88 49 40 40
info@argensem.com.ar

Australia

Nylex Consumer Products
50-70 Stanley Drive
Somerton, Victoria, 3062
Phone: (+61) 1800 658 276
spare.parts@nylex.com.au

Austria / Österreich

GARDENA
Österreich Ges.m.b.H.
Stettnerweg 11-15
2100 Korneuburg
Tel.: (+43) 22 62 7 45 45 36
kundendienst@gardena.at

Belgium

GARDENA Belgium NV/SA
Sterrebeekstraat 163
1930 Zaventem
Phone: (+32) 2 7 20 92 12
Mail: info@gardena.be

Brazil

Palash Comércio e
Importação Ltda.
Rua Américo Brasiliense,
2414 - Chácara Sto Antonio
São Paulo - SP - Brasil -
CEP 04715-005
Phone: (+55) 11 5181-0909
eduardo@palash.com.br

Bulgaria

DENEX LTD.
2 Luis Ahalier Str. - 7th floor
Sofia 1404
Phone: (+359) 2 958 18 21
office@denex-bg.com

Canada

GARDENA Canada Ltd.
100 Summerlea Road
Brampton, Ontario L6T 4X3
Phone: (+1) 905 792 93 30
info@gardenacanada.com

Chile

Antonio Martinic y Cia Ltda.
Cassillas 272
Centro de Cassillas
Santiago de Chile
Phone: (+56) 2 20 10 708
garfar_cl@yahoo.com

Costa Rica

Compania Exim
Euroberoamericana S.A.
Los Colegios, Moravia,
200 metros al Sur del Colegio
Saint Francis - San José
Phone: (+506) 297 68 83
exim_euro@racsa.co.cr

Croatia

KLIS d.o.o.
Stanciceva 79
10419 Vukovina
Phone: (+385) 1 622 777 0
gardena@klis-trgovina.hr

Cyprus

FARMOKIPIKI LTD
P.O. Box 7098
74, Digeni Akritra Ave.
1641 Nicosia
Phone: (+357) 22 75 47 62
condam@spidernet.com.cy

Czech Republic

GARDENA spol. s r.o.
Řípská 20a, č.p. 1153
627 00 Brno
Phone: (+420) 800 100 425
gardena@gardenabrno.cz

Denmark

GARDENA Norden AB
Salgsafdeling Danmark
Box 9003
S-200 39 Malmö
info@gardena.dk

Finland

Habitec Oy
Martinkyläntie 52
01720 Vantaa

France

GARDENA
PARIS NORD 2
69, rue de la Belle Etoile
BP 57080
ROISSY EN FRANCE
95948 ROISSY CDG CEDEX
Tél. (+33) 0826 101 455
service.consommateurs@
gardena.fr

Great Britain

GARDENA UK Ltd.
27-28 Brenkley Way
Blezzard Business Park
Seaton Burn
Newcastle upon Tyne
NE13 6DS
info@gardena.co.uk

Greece

Agrokrip
G. Psomadopoulos & Co.
33 A, Ifestou Str. –
Industrial Area
194 00 Koropi, Athens
Phone: (+30) 210 66 20 225
service@agrokrip.gr
www.agrokrip.gr

Hungary

GARDENA
Magyarország Kft.
Késmárk utca 22
1158 Budapest
Phone: (+36) 80 20 40 33
gardena@gardena.hu

Iceland

Ó. Johnson & Kaaber
Tunguhalsi 1
110 Reykjavik
oaj@ojk.is

Ireland

Michael McLoughlin & Sons
Hardware Limited
Long Mile Road
Dublin 12

Italy

GARDENA Italia S.p.A.
Via Donizetti 22
20020 Lainate (Mi)
Phone: (+39) 02.93.94.79.1
info@gardenaitalia.it

Japan

KAKUICHI Co. Ltd.
Sumitomo Realty &
Development Kojimachi
BLDG., 8F
5-1 Nibannoyo, Chiyoda-ku
Tokyo 102-0084
m_ishihara@kaku-ichi.co.jp
Phone: (+81) 33 264 4721

Luxembourg

Magasins Jules Neuberg
Boîte postale 12
L-2010 Luxembourg
Phone: (+352) 40 14 01
info@neuberg.lu

Netherlands

GARDENA Nederland B.V.
Postbus 50176
1305 AD ALMERE
Phone: (+31) 36 521 00 00
info@gardena.nl

Neth. Antilles

Jonka Enterprises N.V.
Sta. Rosa Weg 196
P.O. Box 8200
Curaçao
Phone: (+599) 9 767 66 55
pgm@jonka.com

New Zealand

NYLEX New Zealand Limited
Building 2
118 Savill Drive
Mangere, Auckland
Phone: (+64) 9 270 1806
lena.chapman@nylex.com.au

Norway

GARDENA Norden AB
Salgskontor Norge
Karihaugveien 89
1086 Oslo
info@gardena.no

Poland

GARDENA Polska Sp. z o.o.
Szymanów 9 d
05-532 Baniocza
Phone: (+48) 22 727 56 90
gardena@gardena.pl

Portugal

GARDENA Portugal Lda.
Recta da Granja do Marquês
Edif. GARDENA Algueirão
2725-596 Mem Martins
Phone: (+351) 21 922 85 30
info@gardena.pt

Romania

MADEX INTERNATIONAL SRL
Soseaua Odaii 117-123,
Sector 1,
București, RO 013603
Phone: (+40) 21 352 76 03
madox@ines.ro

Russia / Россия

АО АМИДА ТТЦ
ул. Мосфильмовская 66
117330 Москва
Phone: (+7) 095 956 99 00
amida@col.ru

Singapore

Hy - Ray PRIVATE LIMITED
40 Jalan Pemimpin
#02-08 Tat Ann Building
Singapore 577185
Phone: (+65) 6253 2277
hyray@singnet.com.sg

Slovak Republic

GARDENA Slovensko, s.r.o.
Bohrova č. 1
85101 Bratislava
Phone: (+421) 263 453 722
info@gardena.sk

Slovenia

Silk d.o.o.
Brodšiče 15
1236 Trzin
Phone: (+386) 1 580 93 00
gardena@silk.si

South Africa

GARDENA
South Africa (Pty.) Ltd.
P.O. Box 11534
Vorna Valley 1686
Phone: (+27) 11 315 02 23
sales@gardena.co.za

Spain

GARDENA IBÉRICA S.L.U.
C/ Basauri, nº 6
La Florida
28023 Madrid
Phone: (+34) 91 708 05 00
(4 líneas)
atencioncliente@gardena.es

Sweden

GARDENA Norden AB
Försäljningskontor Sverige
Box 9003
200 39 Malmö
info@gardena.se

Switzerland / Schweiz

GARDENA (Schweiz) AG
Bitzberg 1
8184 Bachenbülach
Phone: (+41) 1 860 26 66
info@gardena.ch

Turkey

GARDENA / Dost Diş Ticaret
Mümesillik A.Ş. Sanayi
Çad. Adil Sokak No. 1
Kartal - İstanbul
Phone: (+90) 216 38 93 939
info@gardena-dost.com.tr

Ukraine / Украина

АОЗТ АЛЬЦЕСТ
ул. Іайдара 50
г. Киев 01033
Phone: (+380) 44 220 4335
info@gardena.ua

USA

Melnor Inc.
3085 Shawnee Drive
Winchester, VA 22604
Phone: (+1) 540 722-9080
service_us@melnor.com

4032-20.960.01/1205

© GARDENA
Manufacturing GmbH
D-89070 Ulm
http://www.gardena.com