

F 3000 Art. 7926
F 6000 Art. 7927

F 9000 Art. 7928
F 12000 Art. 7929

D Gebrauchsanweisung

UVC-Teichfilter

GB Operating Instructions

UVC-pond filter

F Mode d'emploi

Filtre UVC pour bassin

NL Gebruiksaanwijzing

UVC-vijverfilter

S Bruksanvisning

Dammfilter UVC

I Istruzioni per l'uso

Filtro UVC per laghetti

E Manual de instrucciones

Filtro para estanques UVC

P Instruções de manejo

Filtro para lago UVC

DK Brugsanvisning

Bassinfilter UVC

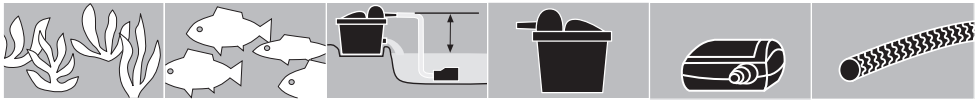

1000 l	500 l	< 1m	F 3000	FSP 2000	1"
		1,0-2,0m		FSP 3000	1"
		2,0-2,5m		FSP 5500 Duo	1" 1 1/2"
2000 l	1000 l	< 1m	F 3000	FSP 2000	1"
		1,0-2,0m		FSP 3000	1"
		2,0-2,5m		FSP 5500 Duo	1" 1 1/2"
3000 l	1500 l	< 1m	F 3000	FSP 2000	1"
		1,0-2,0m		FSP 3000	1"
		2,0-2,5m		FSP 5500 Duo	1" 1 1/2"
4000 l	2000 l	< 1m	F 6000	FSP 2000	1"
		1,0-2,0m		FSP 3000	1"
		2,0-2,5m		FSP 5500 Duo	1 1/2"
5000 l	2500 l	< 2,0 m	F 6000	FSP 3000	1"
		2,0-2,5m		FSP 5500 Duo	1 1/2"
6000 l	3000 l	< 2,0 m	F 6000	FSP 3000	1"
		2,0-2,5m		FSP 5500 Duo	1 1/2"
7000 l	3500 l	< 2,0 m	F 9000	FSP 5500 Duo	1 1/2"
		2,0-3,0m		FSP 8000 Duo	1 1/2"
8000 l	4000 l	< 2,0 m	F 9000	FSP 5500 Duo	1 1/2"
		2,0-3,0m		FSP 8000 Duo	1 1/2"
9000 l	4500 l	< 1m	F 9000	FSP 5500 Duo	1 1/2"
		1,0-3,0m		FSP 8000 Duo	1 1/2"
10000 l	5000 l	< 1m	F 12000	FSP 5500 Duo	1 1/2"
		1,0-2,0m		FSP 8000 Duo	1 1/2"
		2,0-3,0m		FSP 15000 Duo	1 1/2"
11000 l	5500	< 1m	F 12000	FSP 5500 Duo	1 1/2"
		1,0-2,0m		FSP 8000 Duo	1 1/2"
		2,0-3,0m		FSP 15000 Duo	1 1/2"
12000 l	6000 l	< 1m	F 12000	FSP 5500 Duo	1 1/2"
		1,0-2,0m		FSP 8000 Duo	1 1/2"
		2,0-3,0m		FSP 15000 Duo	1 1/2"
13000 l	6500 l	< 2,0 m	2 x F 9000	FSP 8000 Duo	1 1/2"
14000 l	7000 l	< 2,0 m		FSP 8000 Duo	1 1/2"
15000 l	7500 l	< 1m	2 x F 9000	FSP 8000 Duo	1 1/2"
		1,0-2,0m		FSP 15000 Duo	1 1/2"
16000 l	8000 l	< 1m	2 x F 9000	FSP 8000 Duo	1 1/2"
		1,0-2,0m		FSP 15000 Duo	1 1/2"
17000 l	8500 l	< 1m	2 x F 12000	FSP 8000 Duo	1 1/2"
		1,0-2,0m		FSP 15000 Duo	1 1/2"
18000 l	9000 l	< 1m	2 x F 12000	FSP 8000 Duo	1 1/2"
		1,0-2,0m		FSP 15000 Duo	1 1/2"
19000 l	9500 l	< 2,0 m	2 x F 12000	FSP 15000 Duo	1 1/2"
20000 l	10000 l	< 2,0 m	2 x F 12000	FSP 15000 Duo	1 1/2"

GARDENA Filtre UVC pour bassin

F 5000 / F 6000 / F 9000 / F 12000

Bienvenue chez GARDENA aquamation...



Veillez lire attentivement le mode d'emploi et en observer les instructions. Utilisez-le pour vous familiariser avec le filtre UVC, sa mise en œuvre et les consignes de sécurité correspondantes.



Par mesure de sécurité, il est interdit à des enfants et à des jeunes de moins de 16 ans de même qu'à des personnes n'ayant pas lu le présent manuel d'utiliser ce filtre UVC.

→ Veuillez conserver ce mode d'emploi précieusement.

Table des matières

1. Domaine d'application du filtre UVC GARDENA	20
2. Pour votre sécurité	20
3. Fonctionnement	22
4. Montage	23
5. Mise en service	23
6. Entretien	24
7. Incidents de fonctionnement	25
8. Mise hors service	26
9. Caractéristiques techniques	26
10. Accessoires	27
11. Service Après-Vente	27

1. Domaine d'application du filtre UVC GARDENA

Finalité

Le filtre à pression GARDENA est prévu pour un usage privé dans le jardin et se destine exclusivement à l'extérieur à la purification d'étangs qui peuvent être remplis de poissons.

Le filtre de bassin UVC GARDENA assure une purification biologique et mécanique de l'eau et inhibe le développement des algues. Les algues s'agglomèrent et les agents pathogènes (notamment dans des bassins à poissons) sont détruits.

Attention



Le filtre UVC GARDENA n'est pas prévu pour un usage industriel ni pour être utilisé en combinaison avec des produits chimiques, aliments, substances facilement inflammables et explosibles.

2. Pour votre sécurité

→ Veuillez tenir compte des consignes de sécurité indiquées sur le dispositif UV-C.



Attention !

→ Lisez le mode d'emploi avant la mise en œuvre !

Rayons ultraviolets.

Ces rayons sont dangereux pour la peau et les yeux.



Attention !

Risques de troubles oculaires.

→ Ne faites jamais fonctionner l'appareil UVC en dehors du boîtier !

Raccordement électrique

La pompe et le dispositif UV-C doivent être utilisés en combinaison avec un disjoncteur différentiel (FI) sensible à un courant de court-circuit ≤ 30 mA (DIN VDE 0100-702 et 0100-738).

→ Demandez conseil à votre électricien.

La pompe doit être placée de façon à être stable.

Le câble de raccordement au secteur doit avoir un diamètre au minimum égal à celui d'un câble H05 RNF. Les rallonges doivent être conformes à la norme DIN VDE 0620.

Les indications sur la plaque signalétique de l'appareil UVC doivent concorder avec les données du réseau électrique.

Les câbles de raccordement au secteur de la lampe UV-C ne peuvent être remplacés. En cas d'endommagement, il faut mettre l'appareil concerné au rebut.

Il est interdit d'utiliser des rallonges, câbles de raccordement ou adaptateurs sans contact de protection.

En Suisse

En Suisse, l'usage en extérieur d'appareils électroportatifs mobiles n'est autorisé que si ces derniers sont couplés à un disjoncteur à différentiel de sécurité.

Contrôle visuel et remarques

→ Contrôlez, avant chaque mise en service, l'état de la pompe et du dispositif UV-C, en particulier l'état du câble d'alimentation et de la fiche.

N'utilisez pas une pompe ou un dispositif UVC endommagés.

Si le câble de raccordement, le tube en verre ou le boîtier du dispositif UV-C semblent défectueux, n'allumez pas la lampe.

En cas de dommage, faites inspecter la pompe ou le dispositif UV-C par le Service Après-Vente GARDENA ou un électricien autorisé.

La pompe ne doit pas être utilisée lorsque des personnes se trouvent dans l'eau.

Les piscines et les bassins doivent respecter les règles de construction internationales et nationales.

→ Demandez conseil à votre électricien.

Ne transportez pas l'appareil UVC au niveau du câble et ne tirez pas sur le câble pour débrancher la fiche.

Protégez le câble contre la chaleur, de l'huile et des arêtes vives. Veillez à ce que les zones de raccordement restent sèches.

La température du liquide aspiré ne doit pas être inférieure à 4 °C ni supérieure à 35 °C.

L'aspiration de sable ou d'autres matières abrasives provoque l'usure rapide et la baisse de performance de la pompe.

Mise hors service

Après arrêt de la pompe, pendant le non-fonctionnement de la pompe ou avant tout entretien, débranchez la pompe.

→ Débranchez le dispositif UV-C et la pompe avant tous travaux.

→ Respectez les consignes de sécurité et de montage du mode d'emploi.

Interrupteur de sécurité

En cas de surchauffe, le disjoncteur thermique intégré éteint la lampe UV-C. La lampe UVC se remet en route dès que la température est redevenue normale.

En raison de l'interrupteur de sécurité, la lampe ne s'allume qu'après le montage complet du dispositif UVC.

Mise en place du filtre

→ Placez le filtre de façon stable à côté de l'étang, à une distance d'au moins 2 m.

Le filtre doit se situer au-dessus du niveau de l'eau du bassin.

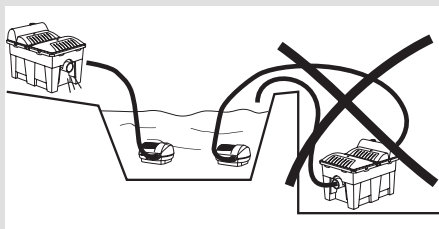

Ne mettez le purificateur de bassin UV-C jamais en service s'il n'y a pas d'écoulement d'eau.

Activité bactérienne

Le développement de l'activité bactérienne devient important à partir de +10 °C.

Le système de filtration est un système biologique. En cas de nouvelle installation, il n'atteint de ce fait sa pleine efficacité qu'au bout de quelques semaines.

Le filtre devrait si possible rester en permanence en service du printemps à l'automne sans dessèchement.

3. Fonctionnement

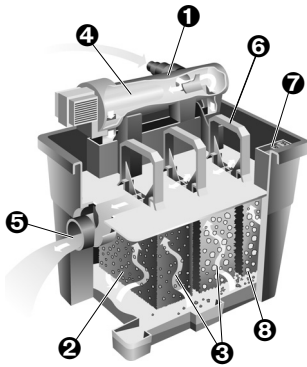

Exemple : F 6000

❶ Admission eau

Raccord universel pour le tuyau de refoulement de la pompe dans le bassin.

❷ Filtrage mécanique

Les impuretés de l'eau du bassin sont retenues mécaniquement par la grande surface extérieure des mousses de filtration.

❸ Filtrage biologique

L'épuration biologique s'effectue dans deux zones à l'intérieur des mousses :

- **Dans les zones où l'eau s'écoule très vite (mousses bleues) :**

Ces zones favorisent l'implantation de micro-organismes garantissant la transformation de l'ammonium en nitrates par les nitrifieurs (nitrification).

- **Dans les zones où l'eau s'écoule lentement (mousses noires) :**

Dans les deux zones la surface intérieure des mousses favorise l'implantation de micro-organismes.

Dans les deux zones, la surface intérieure des mousses constitue un espace d'implantation particulièrement propice pour les micro-organismes.

❹ Expositions aux rayons ultraviolets C

L'eau préalablement épurée est exposée à des rayons ultra-violet C à ondes courtes, ce qui réduit la prolifération d'algues et détruit les agents pathogènes dans les étangs à poissons.

❺ Orifice d'évacuation

Branchement de tuyau pour le retour de l'eau épurée.

F 3000 / F 6000 DN 50
F 9000 / F 12000 DN 70

❻ Nettoyage mécanique

Nettoyage simple des mousses par actionnement répété des poignées de compression.

❼ Indicateur d'encrassement et protection contre les débordements

Indicateur d'encrassement facilitant l'entretien. Niveau d'encrassement des mousses : 25%, 50%, 75%. Si l'encrassement est encore plus important, l'eau déborde sans être filtrée (protection contre le débordement).

❽ Evacuation séparée de l'eau et des saletés

Evacuation de vase et d'eau.

4. Montage

Montage du filtre UVC :

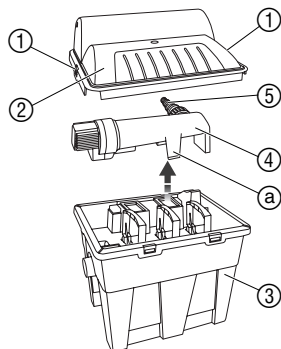

1. Déverrouillez les éléments ① et retirez le couvercle ② du boîtier filtre ③.
2. Montez la lampe UVC (cf 7. Incidents de fonctionnement “Remplacement de la lampe”).
3. Insérez l'appareil UVC ④ dans le filtre de façon faire enclencher les éléments ⑤.
4. Vissez le raccord universel ⑤ sur l'appareil UVC ④.

5. Mise en service

Explication des symboles :



Léger
encrasse-
ment



Fort
encrasse-
ment

Tableau pour la détermination du type de pompe et du tuyau, voir page 2.

Tuyaux de bassin recommandés :

- 1" Tuyaux pour bassin GARDENA réf. 7831
- 1 1/2" Tuyaux pour bassin GARDENA réf. 7833

Exemple :

Vous avez un bassin de 5000 l avec des poissons et l'admission d'eau du filtre se trouve 1,5 m au-dessus de la surface du bassin.

10000 l	5000 l	1,0-2,0m	F 12000	FSP 8000 Duo	1 1/2"
---------	--------	----------	---------	--------------	--------

→ Il vous faut un tuyau de 1 1/2" et une pompe GARDENA FSP 8000 Duo.

Si vous avez choisi la pompe correcte, le niveau de l'eau dans le couvercle intermédiaire se monte à 1 cm.

Mise en service du filtre UVC :

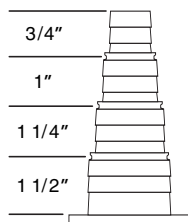

1. Utilisez le tableau de la page 2 pour choisir la pompe et le tuyau.
2. Coupez selon le tuyau utilisé les parties non requises du raccord universel ⑤ avec une scie à l'intérieur de la rainure de guidage.
Autrement, la pompe pourrait présenter une perte de puissance.
3. Posez stablement le boîtier filtre ③ sur le sol ou enfouissez-le à une distance d'au moins 2 m du bassin et à un niveau plus élevé que la surface de l'eau du bassin.
L'évacuation doit se situer au-dessus de la surface de l'eau.

Pour limiter les risques de débordement, disposez le filtre de bassin UVC au niveau.

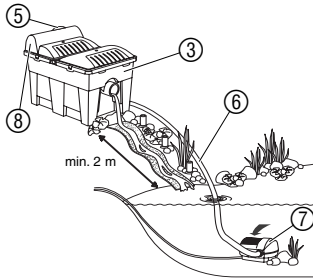

Remarque sur le retour :

- Déterminez les longueurs du flexible d'admission ⑥ et coupez-le en conséquence.
- Raccordez le flexible d'admission du filtre ⑥ à la pompe ⑦ et bloquez-le avec des colliers.
- Placez de façon stable la pompe ⑦ dans l'étang en veillant à ce qu'elle soit immergée.
- Reliez le flexible d'admission ⑥ de la pompe ⑦ à l'admission d'eau ⑤ de l'appareil UVC et bloquez-le avec le collier.
- Branchez la fiche de la pompe sur une prise de courant alternatif 230 V. **Attention : la pompe démarre immédiatement !**
- Branchez la fiche du dispositif UV-C sur une prise de courant alternatif 230 V. *La lampe témoin UV-C ⑧ est allumée.*

Nous vous recommandons de poser le retour de façon que l'eau purifiée soit ramenée indirectement dans l'étang, par ex. via une petite cascade. L'eau filtrée sera alors enrichie en oxygène.

6. Entretien



Attention ! Electrocutation !

→ **Débranchez la fiche de l'appareil UVC et de la pompe avant d'effectuer des travaux de maintenance !**

Nettoyage grossier :

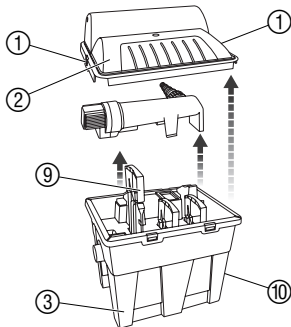

Le filtre UVC GARDENA nécessite peu d'entretien. Il devrait cependant être nettoyé quand le niveau d'eau de l'indicateur d'encrassement dépasse 50 %.

- Débranchez la fiche de l'appareil UVC et de la pompe.
- Déverrouillez les éléments ① et retirez le couvercle ② du boîtier filtre ③.
- Tirez plusieurs fois les poignées ⑨ de toutes les mousses. *Les mousses sont comprimées et nettoyées de façon mécanique.*
- Dévissez le bouchon ⑩ de l'évacuation de l'eau chargée et laissez sortir l'eau du filtre.
- Revissez le bouchon ⑩ et remettez le filtre en service (cf. 5. *Mise en service "Mise en service du filtre UVC"*).
- Répétez le nettoyage si nécessaire.

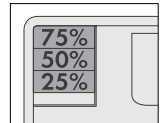

Nettoyage fin :

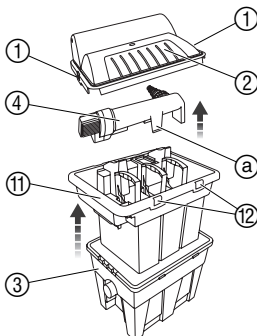

En vue d'un nettoyage plus minutieux encore, il est possible d'enlever les mousses.

N'utilisez pas de produits chimiques, pour ne pas détruire les bactéries.

- Débranchez la fiche de l'appareil UVC et de la pompe.
- Enfoncez les éléments de verrouillage ① et retirez le couvercle ② du boîtier filtre ③.
- Enfoncez les éléments de verrouillage ④ et enlevez l'appareil UVC ⑤ du couvercle intermédiaire ⑥.
- Enfoncez les éléments de verrouillage ⑦ et enlevez le couvercle intermédiaire ⑧.
- Enfoncez les 2 éléments de verrouillage ⑨ sur chaque poignée ⑩ de compression et enlevez les poignées avec les mousses.

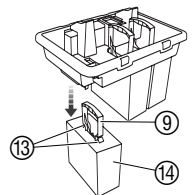

- Nettoyez toutes les mousses ⑭ sous l'eau du robinet.
- Videz entièrement le tonneau et nettoyez-le au jet d'eau.
- Réassemblez le filtre dans l'ordre inverse.
- Remettez le filtre en service (voir 5. **Mise en service "Mettre le filtre UVC en service"**).

Nettoyer le dispositif UV-C :

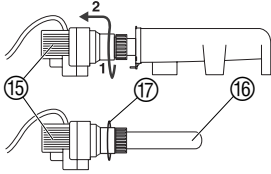

- Débranchez la fiche du dispositif UV-C et de la pompe.
- Tournez la tête ⑮ de l'appareil UVC dans le sens rétrograde ① et retirez-la avec précaution ② (fermeture à baïonnette).
- Nettoyez le tube ⑯ (par ex. avec un produit pour vitres liquide).
- Montez le dispositif UV-C dans l'ordre inverse.

Veillez lors du montage à ce que le joint torique ⑰ soit correctement placé dans la tête de l'appareil UVC ⑮.

7. Incidents de fonctionnement



Attention ! Electrocutation !

→ **Débranchez la fiche de l'appareil UVC et de la pompe avant d'effectuer des travaux de incidents de fonctionnement !**

Remplacez la lampe UVC au plus tard après env. 8000 heures de service, la puissance UVC diminuant fortement par la suite.

Seules les lampes du type TC-S (UV-C) conviennent (par ex. Radium, Philips ou Sylvania : la lampe UVC adéquate peut être commandée comme pièce de rechange auprès du service après-vente GARDENA.

Remplacer la lampe :

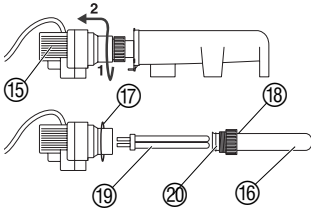

- Débranchez la fiche du dispositif UV-C et de la pompe.
- Tournez la tête ⑮ de l'appareil UVC dans le sens rétrograde ① et retirez-la avec précaution ② (fermeture à baïonnette).
- Dévisser la couronne ⑱ avec précaution.
- Retirez le tube en verre ⑯. (Des dépôts calcaires peuvent le gripper.)
- Sortez la lampe usée ⑲ et remplacez-la par une neuve.
- Montez le dispositif UV-C dans l'ordre inverse.

Veillez lors du montage à ce que le joint torique ⑳ soit placé sur le tube en verre ⑯, que le joint torique ⑰ soit correctement placé dans la tête de l'appareil UVC ⑮.

En raison de l'interrupteur de sécurité, la lampe ne s'allume qu'après le montage complet du dispositif UVC.

Problème	Cause possible	Remède
L'eau n'est pas limpide	Filtere ou débit de la pompe ne convient pas.	→ Vérifier le filtre et la pompe à l'aide du tableau de la page 2.
	La population animale trop dense.	→ Ajoutez la longueur estimée des poissons. La "longueur de poisson" devrait être limitée à 80 cm par m ³ d'eau.
	Le tube en verre du dispositif UV-C est encrassé.	→ Nettoyez le dispositif UV-C (voir "6. Entretien").
Le débit s'affaiblit	Les mousses sont sales.	→ Effectuer un nettoyage grossier et fin (voir section "6. Entretien").
La lampe UV-C témoin ne s'allume pas	La lampe est défectueuse.	→ Remplacez la lampe.
	Les connexions électriques sont défectueuses.	→ Vérifiez les connexions électriques.

Si vous rencontrez d'autres problèmes, veuillez vous adresser au Service Après-Vente GARDENA.

8. Mise hors service

Hivernage :



- Sortez la pompe de l'étang. Détachez le tuyau de la pompe et videz entièrement le filtre avant le début du gel.
- Nettoyez et essuyez bien le filtre, le dispositif UV-C et la pompe (voir "6. Entretien").
- Rangez le filtre, le dispositif UV-C et la pompe à l'abri du gel.

L'équipement doit être stocké hors de portée des enfants.

Gestion des déchets :

(directive RL2002/96/EG)



Cet appareil ne doit pas être jeté dans les poubelles domestiques mais dans les containers spécialement prévus pour ce type de produits.

9. Caractéristiques techniques

	F 3000	F 6000 / F 6000	F 9000
Câble d'alimentation	3 m H05RN-F3G1,0	3 m H05RN-F3G1,0	3 m H05RN-F3G1,0
Lampe	type 7 W TC-S (UV-C) (par ex. Radium: Puritec NSE 7-270, Philips: TUV PL-S 7 W ou Sylvania: G7 LYNX-S Germicidal)	type 9 W TC-S (UV-C) (par ex. Radium: Puritec NSE 9-270, Philips: TUV PL-S 9 W ou Sylvania: G9 LYNX-S Germicidal)	type 11 W TC-S (UV-C) (par ex. Radium: Puritec NSE 11-270, Philips: TUV PL-S 11 W ou Sylvania: G11 LYNX-S Germicidal)
Tension / Fréquence	230 V / 50 Hz	230 V / 50 Hz	230 V / 50 Hz
Température du liquide	4 °C - 35 °C	4 °C - 35 °C	4 °C - 35 °C

10. Accessoires

Garniture d'évacuation GARDENA

Pour évacuer l'eau chargée dans des zones éloignées (par ex. comme engrais de plante ou quand le filtre est enfoui)

Réf. 7926-00.901.00
(disponible auprès du service après-vente GARDENA)

11. Service Après-Vente

Les prestations de service ne vous seront pas facturées en cas de garantie de l'appareil.

GARDENA accorde pour cet appareil une garantie contractuelle de 2 ans à compter du jour de l'achat. Elle comprend le remplacement gratuit des pièces défectueuses ou de l'appareil, le choix en étant laissé à la libre initiative de GARDENA. En tout état de cause s'applique la garantie légale couvrant toutes les conséquences des défauts ou vices cachés (article 1641 et suivants du Code Civil).

Pour que ces garanties soient valables, les conditions suivantes doivent être remplies :

- L'appareil a été manipulé de manière adéquate, suivant les instructions du mode d'emploi.
- Il n'y a eu aucun essai de réparation, ni par le client, ni par un tiers.

La lampe UVC et les mousses, qui sont des pièces d'usure, sont exclues de la garantie.

Une intervention sous garantie ne prolonge pas la durée initiale de la garantie contractuelle.

Toutes les revendications dépassant le contenu de ce texte ne sont pas couvertes par la garantie, quel que soit le motif de droit.

Pendant la période de garantie, le Service Après-Vente effectuera, à titre payant, les réparations nécessaires par suite de manipulations erronées.

En cas de mauvais fonctionnement, veuillez envoyer le produit en port payé avec une copie du bon d'achat et une description du problème, à l'adresse du Service Après-Vente figurant au verso.

<p>D <i>Produkthftung</i></p>	<p>Wir weisen ausdrücklicly darauf hin, dass wir nach dem Produkthftungs-gesetz nicht für durch unsere Geräte hervorgerufene Schäden einzu-stehen haben, sofern diese durch unsachgemäÙe Reparatur verursacht oder bei einem Teileaustausch nicht unsere Original GARDENA Teile oder von uns freigegebene Teile verwendet werden und die Reparatur nicht vom GARDENA Service oder dem autorisierten Fachmann durchgeführt wird. Entsprechendes gilt für Ergänzungsteile und Zubehör.</p>
<p>GB <i>Product Liability</i></p>	<p>We expressly point out that, in accordance with the product liability law, we are not liable for any damage caused by our units if it is due to im-proper repair or if parts exchanged are not original GARDENA parts or parts approved by us, and, if the repairs were not carried out by a GARDENA Service Centre or an authorised specialist. The same applies to spare parts and accessories.</p>
<p>F <i>Responsabilité</i></p>	<p>Nous vous signalons expressément que GARDENA n'est pas respon-sable des dommages causés par ses appareils, dans la mesure où ces dommages seraient causés suite à une réparation non conforme, dans la mesure où, lors d'un échange de pièces, les pièces d'origine GARDENA n'auraient pas été utilisées, ou si la réparation n'a pas été effectuée par le Service Après-Vente GARDENA ou l'un des Centres SAV agréés GARDENA. Ceci est également valable pour tout ajout de pièces et d'ac-cessoires autres que ceux préconisés par GARDENA.</p>
<p>NL <i>Productaansprakelijkheid</i></p>	<p>Wij wijzen er nadrukkelijk op, dat wij op grond van de wet aansprakelij-heid voor producten niet aansprakelijk zijn voor schade ontstaan door onze apparaten, indien deze door onvakkundige reparatie veroorzaakt zijn, of er bij het uitwisselen van onderdelen geen gebruik gemaakt werd van onze originele GARDENA onderdelen of door ons vrijgegeven onderdelen en de reparatie niet door de GARDENA technische dienst of de bevoegde vak-man uitgevoerd werd. Ditzelfde geldt voor extra-onderdelen en accessoires.</p>
<p>S <i>Produktansvar</i></p>	<p>Tillverkaren är inte ansvarig för skada som orsakats av produkten om skadan beror på att produkten har reparerats felaktigt eller om, vid repa-ration eller utbyte, andra än Original GARDENA reservdelar har använts. Samma sak gäller för kompletteringsdelar och tillbehör.</p>
<p>I <i>Responsabilità del prodotto</i></p>	<p>Si rende espressamente noto che, conformemente alla legislazione sulla responsabilità del prodotto, non si risponde di danni causati da nostri arti-coli se originati da riparazioni eseguite non correttamente o da sostituzioni di parti effettuate con materiale non originale GARDENA o comunque da noi non approvato e, in ogni caso, qualora l'intervento non venga eseguito da un centro assistenza GARDENA o da personale specializzato autoriz-zato. Lo stesso vale per le parti complementari e gli accessori.</p>
<p>E <i>Responsabilidad de productos</i></p>	<p>Advertimos que conforme a la ley de responsabilidad de productos no nos responsabilizamos de daños causados por nuestros aparatos, siempre y cuando dichos daños hayan sido originados por arreglos o reparaciones indebidas, por recambios con piezas que no sean piezas originales GARDENA o bien piezas autorizadas por nosotros, así como en aquellos casos en que la reparación no haya sido efectuada por un Servicio Téc-nico GARDENA o por un técnico autorizado. Lo mismo es aplicable para las piezas complementarias y accesorios.</p>
<p>P <i>Responsabilidade sobre o produto</i></p>	<p>Queremos salientar que segundo a lei da responsabilidade do fabricante, nós não nos responsabilizaremos por danos causados pelo nosso equipa-mento, quando estes ocorram em decorrência de reparações inadequadas ou da substituição de peças por peças não originais da GARDENA, ou pe-ças não autorizadas. A responsabilidade tornar-se-à nula também depois de reparações realizadas por oficinas não autorizadas pela GARDENA. Esta restrição valerá também para peças adicionais e acessórios.</p>
<p>DK <i>Produktansvar</i></p>	<p>Vi gør udtrykkeligt opmærksom på at i henhold til produktansvarsloven er vi ikke ansvarlige for skader forårsaget af vores udstyr, hvis det skyldes uautoriserede reparationer eller hvis dele er skiftet ud og der ikke er an-vendt originale GARDENA dele eller dele godkendt af os, eller hvis repa-rationerne ikke er udført af GARDENA-service eller en autoriseret fagmand. Det samme gælder for ekstra udstyr og tilbehør.</p>

<p>D EU-Konformitätserklärung Maschinenverordnung (9. GSGVO) / EMVG / Niedersp. RL Der Unterzeichnete GARDENA Manufacturing GmbH, Hans-Lorenser-Str. 40, D-89079 Ulm, bestätigt, dass die nachfolgend bezeichneten Geräte in der von uns in Verkehr gebrachten Ausführung die Anforderungen der harmonisierten EU-Richtlinien, EU-Sicherheitsstandards und produktspezifischen Standards erfüllen. Bei einer nicht mit uns abgestimmten Änderung der Geräte verliert diese Erklärung ihre Gültigkeit.</p>	Bezeichnung des Gerätes: UVC-Teichfilter Description of the unit: UVC-pond filter Désignation du matériel : Filtre UVC pour bassin Omschrijving van het apparaat: UVC-vijverfilter Produktbeskrivning: Dammfiltre UVC Descrizione del prodotto: Filtro per laghetti UVC Descripción de la mercancía: Filtro para estanques UVC Descrição do aparelho: Conjunto de filtragem UVC Beskrivelse af enhederne: Bassinfiltre UVC
<p>GB EU Certificate of Conformity The undersigned GARDENA Manufacturing GmbH, Hans-Lorenser-Str. 40, D-89079 Ulm, hereby certifies that, when leaving our factory, the units indicated below are in accordance with the harmonised EU guidelines, EU standards of safety and product specific standards. This certificate becomes void if the units are modified without our approval.</p>	Typ: Art.-Nr.: Type: FS 3000 Art. No.: 7926 Type : Référence : Typ: FS 6000 Art. nr.: 7927 Typ: Art.nr. : Modello: FS 9000 Art. : 7928 Tipo: Art. Nº: Tipo: FS 12000 Art. Nº: 7929 Type: Varen. :
<p>F Certificat de conformité aux directives européennes Le constructeur, soussigné : GARDENA Manufacturing GmbH, Hans-Lorenser-Str. 40, D-89079 Ulm, déclare qu'à la sortie de ses usines le matériel neuf désigné ci-dessous était conforme aux prescriptions des directives européennes énoncées ci-après et conforme aux règles de sécurité et autres règles qui lui sont applicables dans le cadre de l'Union européenne. Toute modification portée sur ce produit sans l'accord express de GARDENA supprime la validité de ce certificat.</p>	EU-Richtlinien: EU directives: Directives européennes : 73/23/EC EU-richtlijnen: EU direktiv: 89/336/EC Directive UE: Normativa UE: 93/68/EC Directrizes da UE: EU Retningslinier:
<p>NL EU-overeenstemmingsverklaring Ondergetekende GARDENA Manufacturing GmbH, Hans-Lorenser-Str. 40, D-89079 Ulm, bevestigt, dat het volgende genoemde apparaat in de door ons in de handel gebrachte uitvoering voldoet aan de eis van, en in overeenstemming is met de EU-richtlijnen, de EU-veiligheidsstandaard en de voor het product specifieke standaard. Bij een niet met ons afgestemde verandering aan het apparaat verliest deze verklaring haar geldigheid.</p>	Anbringingsjaar der CE-Kennzeichnung: Year of CE marking: Date d'apposition du marquage CE : Installatiejaar van de CE-aanduiding: CE-Märkningsår: 2003 Anno di rilascio della certificazione CE: Colocación del distintivo CE: Ano de marcação pela CE: CE-Mærkningsår:
<p>S EU Tillverkarintyg Undertecknad firma GARDENA Manufacturing GmbH, Hans-Lorenser-Str. 40, D-89079 Ulm, intygar härmed att nedan nämnda produkter överensstämmer med EU:s direktiv, EU:s säkerhetsstandard och produktspecifikation. Detta intyg upphör att gälla om produkten ändras utan vårt tillstånd.</p>	 Dr. Friedrich Böbel
<p>I Dichiarazione di conformità alle norme UE La sottoscritta GARDENA Manufacturing GmbH, Hans-Lorenser-Str. 40, D-89079 Ulm, certifica che il prodotto qui di seguito indicato, nei modelli da noi commercializzati, è conforme alle direttive armonizzate UE nonché agli standard di sicurezza e agli standard specifici di prodotto. Qualunque modifica apportata al prodotto senza nostra specifica autorizzazione invalida la presente dichiarazione.</p>	Ulm, den 23.09.2003 Ulm, 23.09.2003 Fait à Ulm, le 23.09.2003 Ulm, 23-09-2003 Ulm, 2003.09.23. Ulm, 23.09.2003 Ulm, 23.09.2003 Ulm, 23.09.2003 Ulm, 23.09.2003 Ulm, 23.09.2003 Ulm, 23.09.2003 Technische Leitung Technical Dept. Manager Direction technique Hoofd technische dienst Technical Director Direzione Tecnica Dirección Técnica Director Técnico Teknik direktor
<p>E Declaración de conformidad de la UE El que suscribe GARDENA Manufacturing GmbH, Hans-Lorenser-Str. 40, D-89079 Ulm, declara que la presente mercancía, objeto de la presente declaración, cumple con todas las normas de la UE, en lo que a normas técnicas, de homologación y de seguridad se refiere. En caso de realizar cualquier modificación en la presente mercancía sin nuestra previa autorización, esta declaración pierde su validez.</p>	<p>P Certificado de conformidade da UE Os abaixo mencionados GARDENA Manufacturing GmbH, Hans-Lorenser-Str. 40, D-89079 Ulm, por este meio certificam que ao sair da fábrica o aparelho abaixo mencionado está de acordo com as directrizes harmonizadas da UE, padrões de segurança e de produtos específicos. Este certificado ficará nulo se a unidade for modificada sem a nossa aprovação.</p>
<p>DK EU Overensstemmelse certifikat Undertegnede GARDENA Manufacturing GmbH, Hans-Lorenser-Str. 40, D-89079 Ulm bekræfter hermed, at enheder listet herunder, ved afsendelse fra fabrikken, er i overensstemmelse med harmoniserede EU retningslinier, EU sikkerhedsstandarder og produktspecifikationsstandarder. Dette certifikat træder ud af kraft hvis enhederne er ændret uden vor godkendelse.</p>	

Deutschland / Germany

GARDENA
Manufacturing GmbH
Service Center
Hans-Lorenser-Straße 40
D-89079 Ulm
Produktfragen:
(+49) 731 490-123
Reparaturen:
(+49) 731 490-290
service@gardena.com

Argentina

Argensem® S.A.
Calle Colonia Japonesa s/n
(1625) Loma Verde
Escobar, Buenos Aires
Phone: (+54) 34 88 49 40 40
info@argensem.com.ar

Australia

Nylex Consumer Products
50-70 Stanley Drive
Somerton, Victoria, 3062
Phone: (+61) 1800 658 276
spare.parts@nylex.com.au

Austria / Österreich

GARDENA
Österreich Ges.m.b.H.
Stettnerweg 11-15
2100 Korneuburg
Tel.: (+43) 22 62 7 45 45 36
kundendienst@gardena.at

Belgium

GARDENA Belgium NV/SA
Sterrebeekstraat 163
1930 Zaventem
Phone: (+32) 2 7 20 92 12
Mail: info@gardena.be

Brazil

Palash Comércio e
Importação Ltda.
Rua Américo Brasiliense,
2414 - Chácara Sto Antonio
São Paulo - SP - Brasil -
CEP 04715-005
Phone: (+55) 11 5181-0909
eduardo@palash.com.br

Bulgaria

DENEX LTD.
2 Luis Ahalier Str. - 7th floor
Sofia 1404
Phone: (+359) 2 958 18 21
office@denex-bg.com

Canada

GARDENA Canada Ltd.
100 Summerlea Road
Brampton, Ontario L6T 4X3
Phone: (+1) 905 792 93 30
info@gardenacanada.com

Chile

Antonio Martinic y Cia Ltda.
Cassillas 272
Centro de Cassillas
Santiago de Chile
Phone: (+56) 2 20 10 708
garfar_cl@yahoo.com

Costa Rica

Compania Exim
Euroberoamericana S.A.
Los Colegios, Moravia,
200 metros al Sur del Colegio
Saint Francis - San José
Phone: (+506) 297 68 83
exim_euro@racsa.co.cr

Croatia

KLIS d.o.o.
Stanciceva 79
10419 Vukovina
Phone: (+385) 1 622 777 0
gardena@klis-trgovina.hr

Cyprus

FARMOKIPIKI LTD
P.O. Box 7098
74, Digeni Akrita Ave.
1641 Nicosia
Phone: (+357) 22 75 47 62
condam@spidernet.com.cy

Czech Republic

GARDENA spol. s r.o.
Řípská 20a, č.p. 1153
627 00 Brno
Phone: (+420) 800 100 425
gardena@gardenabrno.cz

Denmark

GARDENA Norden AB
Salgsafdeling Danmark
Box 9003
S-200 39 Malmö
info@gardena.dk

Finland

Habitec Oy
Martinkyläntie 52
01720 Vantaa

France

GARDENA
PARIS NORD 2
69, rue de la Belle Etoile
BP 57080
ROISSY EN FRANCE
95948 ROISSY CDG CEDEX
Tél. (+33) 0826 101 455
service.consommateurs@
gardena.fr

Great Britain

GARDENA UK Ltd.
27-28 Brenkley Way
Bleazard Business Park
Seaton Burn
Newcastle upon Tyne
NE13 6DS
info@gardena.co.uk

Greece

Agrokop
G. Psomadopoulos & Co.
33 A, Ifestou str. -
Industrial Area
194 00 Koropi, Athens
Phone: (+30) 210 66 20 225
service@agrokop.gr
www.agrokop.gr

Hungary

GARDENA
Magyarország Kft.
Késmárk utca 22
1158 Budapest
Phone: (+36) 80 20 40 33
gardena@gardena.hu

Iceland

O. Johnson & Kaaber
Tunguhalsi 1
110 Reykjavik
ooj@ojk.is

Ireland

Michael McLoughlin & Sons
Hardware Limited
Long Mile Road
Dublin 12

Italy

GARDENA Italia S.p.A.
Via Donizetti 22
20020 Lainate (Mi)
Phone: (+39) 02.93.94.79.1
info@gardenaitalia.it

Japan

KAKUICHI Co. Ltd.
Sumitomo Realty &
Development Kojimachi
BLDG., 8F
5-1 Nibanncho, Chiyoda-ku
Tokyo 102-0084
Phone: (+81) 33 264 4721
m_ishihara@kaku-ichi.co.jp

Luxembourg

Magasins Jules Neuber
Grand Rue 30
Boîte postale 12
L-2010 Luxembourg
Phone: (+352) 40 14 01
info@neuber.lu

Netherlands

GARDENA Nederland B.V.
Postbus 50176
1305 AD ALMERE
Phone: (+31) 36 521 0000
info@gardena.nl

Neth. Antilles

Jonka Enterprises N.V.
Sta. Rosa Weg 196
P.O. Box 8200
Curaçao
Phone: (+599) 9 767 66 55
pgm@jonka.com

New Zealand

NYLEX New Zealand Limited
Building 2, 118 Savill Drive
Mangere, Auckland
Phone: (+64) 9 270 1806
lena.chapman@nylex.com.au

Norway

GARDENA Norden AB
Salgskontor Norge
Karihaugveien 89
1086 Oslo
info@gardena.no

Poland

GARDENA Polska Sp. z o.o.
Szymanów 9 d
05-532 Baniocza
Phone: (+48) 22 727 56 90
gardena@gardena.pl

Portugal

GARDENA Portugal Lda.
Recta da Granja do Marquês
Edif. GARDENA Algueirão
2725-596 Mem Martins
Phone: (+351) 21 922 85 30
info@gardena.pt

Romania

MADEX INTERNATIONAL SRL
Soseaua Odaiei 117-123,
Sector 1,
București, RO 013603
Phone: (+40) 21 352 76 03
madex@ines.ro

Russia / Россия

AO AMИДА ТТЦ
ул. Мосфильмовская 66
117330 Москва
Phone: (+7) 095 956 99 00
amida@col.ru

Singapore

Hy-Ray PRIVATE LIMITED
40 Jalan Pemimpin
#02-08 Tat Ann Building
Singapore 577185
Phone: (+65) 6253 2277
hyray@singnet.com.sg

Slovak Republic

GARDENA Slovensko, s.r.o.
Bohrova č. 1
85101 Bratislava
Phone: (+421) 263 453 722
info@gardena.sk

Slovenia

Silk d.o.o.
Brodšiče 15
1236 Trzin
Phone: (+386) 1 580 93 00
gardena@silk.si

South Africa

GARDENA
South Africa (Pty.) Ltd.
P.O. Box 11534
Vorna Valley 1686
Phone: (+27) 11 315 02 23
sales@gardena.co.za

Spain

GARDENA IBÉRICA S.L.U.
C/ Basauri, nº 6
La Florida
28023 Madrid
Phone: (+34) 91 708 05 00
atencioncliente@gardena.es

Sweden

GARDENA Norden AB
Försäljningskontor Sverige
Box 9003
200 39 Malmö
info@gardena.se

Switzerland / Schweiz

GARDENA (Schweiz) AG
Bitzberg 1
8184 Bachenbülach
Phone: (+41) 848 800 464
info@gardena.ch

Turkey

GARDENA / Dost Diş Ticaret
Müessesilik A.Ş. Sanayi
Çad. Adil Sokak No. 1
Kartal - Istanbul
Phone: (+90) 216 38 93 939
info@gardena-dost.com.tr

Ukraine / Україна

ALTEST JSC
4 Petropavlivska Street
Petropavlivska
Borschahivka Town
Kyivo Svyatoshyon Region
08130, Ukraine
Phone: (+380) 44 459 57 03
upyr@altest.kiev.ua

USA

Melnor Inc.
3085 Shawnee Drive
Winchester, VA 22604
Phone: (+1) 540 722-9080
service_us@melnor.com

7926-20.960.05 / 0306

© GARDENA
Manufacturing GmbH
D-89070 Ulm
http://www.gardena.com