**4040 modular Art. 1276**

- PL Instrukcja obsługi**  
Sterownik nawadniania
- 
- H Használati útmutató**  
Öntözőrendszer vezérlőegység
- 
- CZ Návod k použití**  
Systém řízení zavlažování
- 
- SK Návod na použitie**  
Ovládanie zavlažovania
- 
- GR Οδηγίες χρήσεως**  
Προγραμματιστής Ποτίσματος
- 
- RUS Инструкция по эксплуатации**  
Пульт управления оросителем
- 
- SLO Navodila za uporabo**  
Krmilnik zalivanja
- 
- UA Інструкція з експлуатації**  
Блок керування системи зрошення
- 
- HR Upute za uporabu**  
upravljanja navodnjavanjem

# Sterownik nawadniania GARDENA 4040 modular

Witamy w ogrodzie GARDENA...



Proszę uważnie przeczytać niniejszą instrukcję obsługi i przestrzec podanych w niej wskazówek. W oparciu o niniejszą instrukcję obsługi należy zapoznać się ze sterownikiem nawadniania, poprawnym sposobem jego użytkowania oraz ze wskazówkami na temat bezpieczeństwa.



Ze względów bezpieczeństwa sterownik nawadniania nie może być używany przez dzieci i młodzież w wieku do lat 16 oraz przez osoby, które nie zapoznały się z niniejszą instrukcją obsługi.

→ Proszę starannie przechowywać niniejszą instrukcję obsługi.

## Spis treści

1. Zakres zastosowania sterownika nawadniania GARDENA	2
2. Wskazówki bezpieczeństwa	3
3. Działanie	3
4. Uruchamianie	4
5. Obsługa	6
6. Usuwanie zakłóceń	10
7. Wyłączenie	11
8. Dane techniczne	11
9. Serwis	12

## 1. Zakres zastosowania sterownika nawadniania GARDENA

### Przeznaczenie

Sterownik nawadniania może być wykorzystywany wewnątrz jak i na zewnątrz pomieszczeń.

Sterownik nawadniania jest częścią systemu nawadniania. Zalecany osprzęt to: zawór automatyczny 24 V, **art. 1278**, skrzynki na zawory automatyczne, **art. 1254 / 1255** jak również kabel przyłączeniowy, **art. 1280** i końcówka kablowa, **art. 1282**.

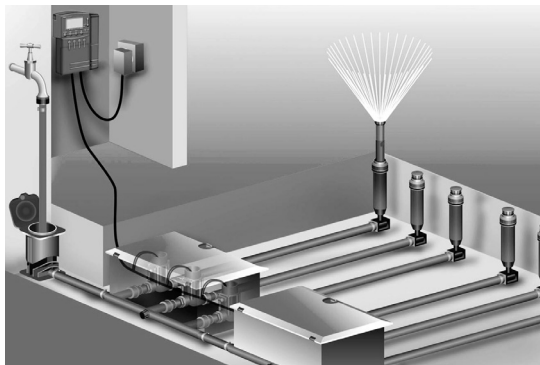

Przy ich pomocy można tworzyć automatyczne instalacje nawadniania, uwzględniające zróżnicowane zapotrzebowanie na wodę poszczególnych grup roślin, ewentualnie w przypadku niewystarczającej ilości wody są w stanie zapewnić pracę całej instalacji. Przestrzeganie instrukcji obsługi, dołączonej przez GARDENA, jest warunkiem właściwego obchodzenia się ze sterownikiem nawadniania.



## 2. Wskazówki bezpieczeństwa

### Sterownik nawadniania:



Sterownik nawadniania można używać wyłącznie z dołączonym do niego zasilaczem 24 V (AC).

→ Włączony zasilacz 24 V (AC) należy chronić przed wilgocią.

Sterownik nawadniania jest bryzgoszczelny.

→ Należy jednak unikać kierowania strumienia wody bezpośrednio na urządzenie.

Dla zabezpieczenia przed utratą danych w przypadku awarii zasilania, do buforowania tych danych należy zastosować baterię alkaliczną 9 V IEC 6LR61. Zalecamy na przykład baterie marki Varta i Energizer (nie można używać akumulatorów).

## 3. Działanie

### Funkcje przycisków:

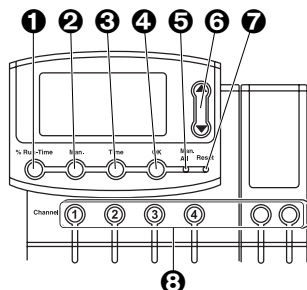

- ❶ Przycisk % Run-Time: Przywoływanie funkcji procentowania.
- ❷ Przycisk Man: Ręczne otwieranie / zamykanie pojedynczych kanałów.
- ❸ Przycisk Time: Pokazuje aktualny czas.
- ❹ Przycisk OK: Powoduje przejście wartości, ustawionych przyciskami ▲-▼.
- ❺ Przycisk Man. All: Automatyczne zamykanie / otwieranie wszystkich kanałów po kolei.
- ❻ ▲-▼ Przyciski: Zmianianie lub wprowadzanie danych. (Przytrzymanie jednego z przycisków ▲-▼ powoduje przyspieszenie zmian).
- ❼ Przycisk Reset: Powoduje skasowanie wszystkich danych programu.

### Komunikaty na wyświetlaczu sterownika nawadniania:

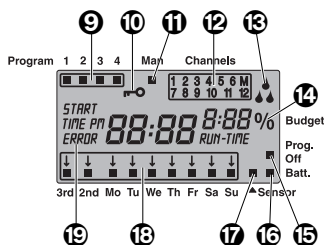

- ❸ Przycisk Channel: Wywoływanie kanałów.
- ❾ Wyświetlacz programu: Pokazuje, który program danego kanału jest aktualnie wykonywany.. Jeżeli otwartych jest równocześnie kilka kanałów, to nie pokazywane są informacje o programach.
- ❿ Blokada przycisków: W celu aktywacji / deaktywacji blokady przycisków należy przycisnąć jednocześnie przycisk Man i przycisk OK (Przycisk Reset nie może być zablokowany).
- ⓫ Wskaźnik Sterowania Ręcznego: Jeżeli włączone jest sterowanie ręczne, to na wyświetlaczu pojawia się symbol Man.
- ⓬ Wskaźnik stanu kanałów: Stan kanałów: otwarte, zamknięte, krzyżowanie się programów.
- ⓭ Wskaźnik nawadniania: Jeżeli jeden z kanałów nawadniania jest otwarty, na wyświetlaczu pojawia się symbol nawadniania – migające naprzemiennie kropki.

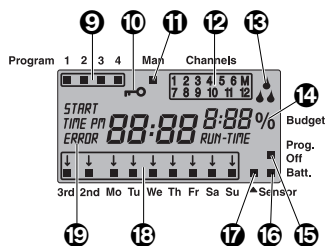

#### 14 Funkcja procentowania % Run-Time:

Długość trwania nawadniania można zmieniać we wszystkich zaworach równocześnie w zakresie od 10 do 200%.

#### 15 Prog. Off

Programy nawadniania nie są aktywne (Funkcja procentowania % Run-Time: 0%)

#### 16 Wskaźnik stanu baterii:

Jeżeli miga symbol **Batt.**, bateria jest już prawie zużyta i powinna być zmieniona.

Jeżeli symbol **Batt** jest nieruchomy, bateria jest wyczerpana lub nie jest założona.

Po zmianie baterii znika symbol **Batt.**

#### 17 Wskaźnik czujnika:

Przy podłączonym czujniku sygnalizującym wilgoć pokazywany jest symbol czujnika.

#### 18 Dni tygodnia / cykle nawadniania:

Wskazuje aktualne dni lub zaprogramowane dni nawadniania i cykle nawadniania (3<sup>rd</sup> co trzeci dzień / 2<sup>nd</sup> co drugi dzień).

#### 19 Symbol błędu lub wskazówki:

Do informowania o błędzie lub wskazówce.

## 4. Uruchamianie

Przed rozpoczęciem programowania należy do sterownika nawadniania włożyć baterię 9V, aby w razie awarii zasilania nie utracić zaprogramowanych danych.

### Podłączanie sterownika nawadniania:

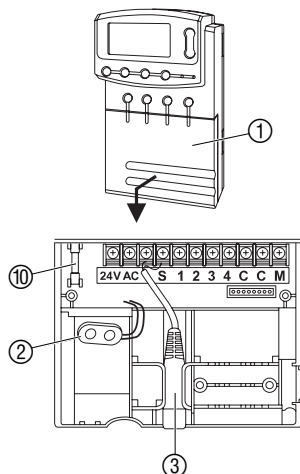

1. Podnieść pokrywę ① i pociągnąć do dołu.
2. Podłączyć kabel zasilacza do zacisków **24 VAC** i dokręcić je. *Schemat przyłączeniowy znajduje się na pokrywie ①.*
3. Podłączyć kabel do zaworów automatycznych (np. 7-żyłowy kabel przyłączeniowy GARDENA, art. 1280 dla max 6 zaworów) do zacisków z numerami od 1 do 6 **C** i dokręcić je (patrz „**Podłączenie zaworów**”).
4. W razie potrzeby wetknąć kabel czujnika (np. czujnik wilgotności GARDENA, art. 1187) w przyłączy czujnika ③.
5. W razie (np. art. 1273) potrzeby wetknąć kabel do kanału Master ③ pod zaciski **M** i **C** (Pump) i dokręcić je (patrz „**Kanał Master**”).
6. Przyłączyć baterię do klipsa ② i włożyć do pojemnika na baterie. Należy zwrócić uwagę na bieguny + / -.
7. Wcisnąć pokrywę na komorę przyłączy.
8. Podłączyć wtyczkę sieciową zasilacza 24 V (AC) do gniazdka sieciowego 230 V.

Następnie należy wybrać 24 lub 12 godzinowe oznaczenie godzin i należy ustawić aktualny czas (patrz **5. Obsługa „Ustawienie aktualnego czasu”**).

## Przyłączenie modułu dwukanałowego:

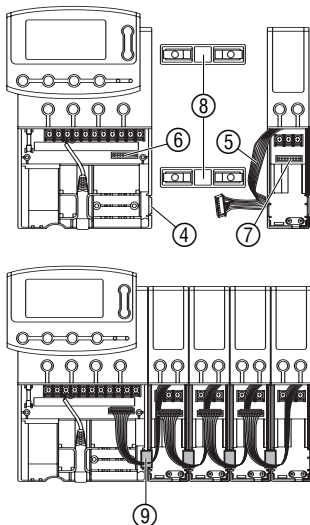

Moduł dwukanałowy GARDENA, art. 1277 dostępny jest jako doposażenie. Można podłączyć do 4 modułów dwukanałowych i w ten sposób można sterować 12 kanałami za pomocą jednostki bazowej (części podstawowej).

1. Wyłamać nakładkę ④ ze sterownika nawadniania (lub z już przyłączonego modułu dwukanałowego).
2. Mostek ⑧ włożyć do sterownika nawadniania (lub do już przyłączonego modułu dwukanałowego) i wsunąć moduł dwukanałowy.
3. Moduł dwukanałowy zabezpieczyć klamrami ⑨.
4. Kabel modułu dwukanałowego ⑤ połączyć za pomocą wtyczki sterownika ⑥ (w przypadku podłączania kolejnych modułów dwukanałowych, należy połączyć moduły dwukanałowe również za pomocą wtyczki modułu ⑦).  
*Moduły dwukanałowe będą przy podłączeniu automatycznie dostrzeżone przez sterownik nawadniania.*
5. Nałożyć pokrywę sterownika nawadniania i modułu dwukanałowego.

## Kanał Master

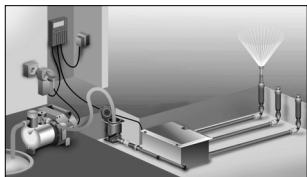

Kanał Master jest kanałem, który jest załączany równocześnie z innymi kanałami. Jest to ważne na przykład wtedy, gdy instalacja nawadniania jest zasilana przez pompę, która musi być załączona zawsze wtedy, gdy otwierany jest jeden z zaworów nawadniania. Kanał Master zamyka się 20 sekund przed zakończeniem programu, aby spadło ciśnienie znajdujące się w instalacji.

Pompa zasilająca instalację nawadniającą może być uruchamiana poprzez przekaźnik pompowy GARDENA, art. nr 1273, podłączony do kanału Master.

## Podłączenie zaworów:

Przykład: Z 2 skrzynkami na zawory automatyczne V3 (art. 1255)

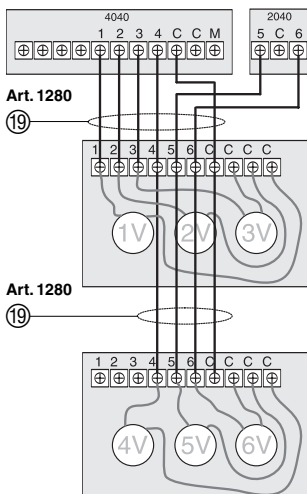

1. Oznakować zawory, aby umożliwić jednoznaczne przyporządkowanie kanałów do zaworów.

Przykład: Z 3 zaworami

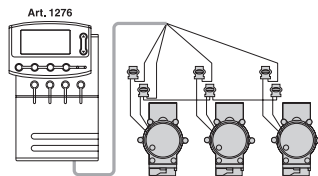

2. Połączyć jeden kabel ⑱ pierwszego zaworu przez końcówkę kablową (np. końcówka kablowa GARDENA art. 1282) z przyłączonym do 1 kablem sterownika nawadniania.
3. W taki sam sposób postępujemy z pozostałymi zaworami, aż połączymy pozostałe zawory ze sterownikiem nawadniania (skrzynki położone obok siebie mogą być ze sobą połączone).
4. Drugi kabel każdego zaworu połączymy przy pomocy końcówki kablowej z kablem, przyłączonym do złącza C sterownika nawadniania (wskazówka: C = C).

## Przekrój poprzeczny kabła przyłączeniowego:

Maksymalnie dopuszczalna odległość pomiędzy sterownikiem nawadniania i zaworem zależy od przekroju przewodu kabla połączeniowego. Przekrój ten wynosi 0,5 mm<sup>2</sup> przy odległości 30 m i odpowiednio 0,75 mm<sup>2</sup> przy odległości 45 m. Przy tym równocześnie nie mogą być załączone więcej niż 3 zawory. Kabel przyłączeniowy GARDENA, art. 1280 ma szerokość 0,5 mm<sup>2</sup> i 15 m długości. Kabel przyłączeniowy może być hermetycznie przyłączony za pomocą końcówki kablowej (art. 1282).

### Montaż uchwyty ściennego:

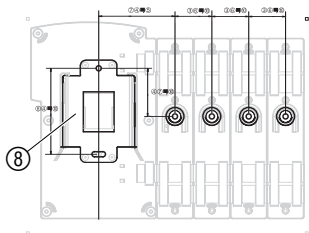

### → W przypadku zastosowania modułu dwukanałowego 2040:

Przyłożyć do ściany załączony szablon i zaznaczyć ołówkiem miejsca do nawiercenia.

1. Przykręcić płytę wspornikową (8) i ewentualnie odpowiednie uchwyty modułów dwukanałowych) do ściany.
2. Sterownik nawadniania (i ewentualnie moduł dwukanałowy) nasunąć tylną stroną (9) od góry na płytę wspornikową (8) (i ewentualnie w uchwyty na moduły dwukanałowe).

## 5. Obsługa

### Ustawienie formatu czasu podczas uruchamiania:



### Godzina i dzień tygodnia

Przed wprowadzaniem programów nawadniania należy ustawić godzinę i dzień tygodnia. Jeżeli są otwarte jakieś zawory automatyczne będą one podczas zmiany aktualnego czasu po upływie ok. 1 minuty zamknięte.

1. Podłączyć zasilacz sieciowy (bez baterii).  
**TIME** i **24 H** migają na wyświetlaczu.
2. Ustawić za pomocą przycisku ▲-▼ symbol godzinowy 24 lub 12 pm i potwierdzić za pomocą przycisku **OK**.  
Na wyświetlaczu miga **TIME** i wskaźnik godzinowy (np. **0**).

### Ustawienie aktualnego czasu i dnia tygodnia:



1. Nacisnąć przycisk **TIME**.
2. Ustawić godziny przez naciskanie przycisków ▲-▼ (np. godzina **12**) i potwierdzić przyciskiem **OK**.  
Na wyświetlaczu miga **TIME** i wskaźnik minutowy.
3. Ustawić minuty przez naciskanie przycisków ▲-▼ (np. **30** minut) i potwierdzić przyciskiem **OK**.  
Na wyświetlaczu miga symbol **TIME** i dzień tygodnia.



4. Ustawić dzień tygodnia przez naciśnięcie przycisków ▲-▼ (np. **Fr** piątek) i potwierdzić przyciskiem **OK**.

*Aktualny czas i dzień tygodnia są ustawione.*

## Wprowadzanie nowego programu nawadniania:

## Programy nawadniania

### Warunek:

Ustawiona została aktualna godzina i aktualny dzień tygodnia.

Przed rozpoczęciem wprowadzania danych nawadniania zalecamy Państwu, aby dla przejrzystości wpisać dane zaworów do planu nawadniania w załączniku do instrukcji obsługi. Równocześnie można otworzyć maksymalnie 6 kanałów.

Možna zapamiętać po 4 programy nawadniania na kanał. (maksymalnie 4 programy x 12 kanałów = 48 programów).

Jeżeli programy krzyżują się, miga jako wskazówka wskaźnik stanu kanałów i **ERROR**. (Pomimo to programy będą wykonane).  
→ Należy uważać, aby programy nie nachodziły na siebie.



1. Naciśnąć przycisk **Channel** dla pożądanego kanału (np. kanał **2**).

*Na wyświetlaczu pojawia się Channels (kanał), (np. **2**) i miga Program 1.*



2. Za pomocą przycisków ▲-▼ wybrać program (np. program **3**) i potwierdzić przyciskiem **OK**.

*Na wyświetlaczu miga symbol **START TIME** i wskaźnik godzinowy.*



### Ustawienie czasu startu nawadniania:

3. Ustawić godzinę startu nawadniania przez naciśnięcie przycisków ▲-▼ (np. godzina **16**) i potwierdzić przyciskiem **OK**.

*Na wyświetlaczu miga **START TIME** i wskaźnik minutowy.*



4. Ustawić czas startu nawadniania w minutach przez naciśnięcie przycisków ▲-▼ (np. **30** minut) i potwierdzić przyciskiem **OK**.

*Na wyświetlaczu miga symbol **RUN TIME** i wskaźnik godzinowy.*



### Ustawienie czasu trwania nawadniania:

5. Ustawić czas trwania nawadniania w godzinach przez naciśnięcie przycisków ▲-▼ (np. **1** godzina) i potwierdzić przyciskiem **OK**.

*Na wyświetlaczu miga symbol **RUN TIME** i wskaźnik minutowy.*



6. Ustawić czas trwania nawadniania w minutach przez naciśnięcie przycisków ▲-▼ (np. **20** minut) i potwierdzić przyciskiem **OK**.

*Na wyświetlaczu miga strzałka ↓ nad symbolem cyklu nawadniania.*

**Ustawienie cyklu nawadniania:**

- (a) co drugi **2nd** albo co trzeci **3rd** dzień (od aktualnego dnia tygodnia)
- (b) można wybrać dowolne dni tygodnia (a więc również codziennie)



3rd 2nd Mo Tu We Th Fr Sa Su Sensor



3rd 2nd Mo Tu We Th Fr Sa Su Sensor



3rd 2nd Mo Tu We Th Fr Sa Su Sensor



3rd 2nd Mo Tu We Th Fr Sa Su Sensor

**Funkcja procentowania (% Run-Time)**

Programowanie długości trwania nawadniania

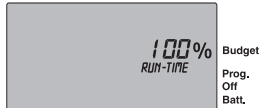

Programy nawadniania nieaktywne



2.



**7. (a) Cykl nawadniania co drugi lub co trzeci dzień:**

Za pomocą przycisków ▲-▼ ustawić strzałkę ↓ na **2 nd** lub **3 rd** (np. **2 nd** = co drugi dzień) i potwierdzić przyciskiem **OK**.

Program nawadniania zostaje zapamiętany, a na wyświetlaczu pokazywany jest cykl nawadniania (np. **2nd**) i przegląd tygodnia (np. **Fr, Su, Tu, Th**).

Przegląd dni, w których nastąpi nawadnianie ustawia się od aktualnego dnia tygodnia (np. **Fr** – piątek)

Utworzyć kolejne programy nawadniania lub za pomocą przycisku **Time** przejść ponownie do aktualnego czasu.

– albo –

**(b) Cykl nawadniania dla dowolnych dni tygodnia:**

Za pomocą przycisków ▲-▼ ustawić strzałkę ↓ na żądany dzień tygodnia (np. **Mo** = poniedziałek) i przyciskiem **OK** ■ aktywować lub wyłączać nawadnianie w tym dniu. Po aktywacji wszystkich wymaganych dni tygodnia (np. **Mo, We, Fr**), naciskając przycisk ▲ tyle razy, aż strzałka ↓ zniknie nad **Su**.

Program nawadniania zostaje zapamiętany, a na wyświetlaczu pokazywany jest cykl nawadniania (np. **Mo, We, Fr**).

Utworzyć kolejne programy nawadniania lub za pomocą przycisku **Time** przejść ponownie do aktualnego czasu.

Aby programy nawadniania zostały wykonane musi być uaktywniona funkcja procentowania **% Run-Time > 0 %**.

Zaprogramowane długości trwania nawadniania wszystkich programów nawadniania mogą być zmienione równocześnie w 10% krokach od 200% do 10% bez zmiany poszczególnych programów, np. na jesieni powinno się nawadniać krócej niż latem.

<b>10 - 200 % RUN-TIME</b>	= programy nawadniania aktywne
<b>0 % RUN-TIME = Prog. Off</b>	= programy nawadniania nieaktywne

Jeżeli funkcja procentowania **% Run-Time** jest ustawiona na **0 % RUN-TIME** (programy nawadniania nieaktywne) migają wszystkie kanały i pojawia się symbol **Prog.Off** na **programie głównym**.

1. Przycisnąć przycisk **% Run-Time**.
2. Wybrać za pomocą przycisku ▲-▼ odpowiednią liczbę procentową (np. 60% Run-Time).  
(Bsp. **60 % RUN-TIME**) i potwierdzić za pomocą przycisku **OK**.  
Na wyświetlaczu pojawia się aktualny czas.

Programowanie sterownika nawadniania zostało zakończone, tzn. przyłączone zawory automatyczne otwierają się / zamykają się automatycznie i nawadniają w zaprogramowanym czasie. Jeżeli długość trwania nawadniania jest różna niż 100% pojawia się symbol % we wskaźniku aktualnego czasu.



### Rzeczywisty czas trwania nawadniania :

**Wskazówka:** W przypadku procentowej zmiany długości trwania nawadniania długość pierwotnie ustawionego czasu trwania nawadniania zostaje zachowana w poszczególnych programach. W przypadku utworzenia / zmiany programu przestawia się on automatycznie na **100 % RUN-TIME**. Funkcja procentowania **% RUN-TIME** nie dotyczy ręcznego nawadniania.

Rzeczywisty czas trwania nawadniania jest procentowym udziałem zaprogramowanego czasu nawadniania. Np. w przypadku zaprogramowanego nawadniania w ciągu **1** godziny i **50 %** Run-Time (procentowania) na wyświetlaczu wyświetli się rzeczywisty czas nawadniania **30** minut.

1. Nacisnąć i przytrzymać przycisk **% Run-Time** i wybrany przycisk **Channel**.
2. Za pomocą przycisku **▲-▼** wybrać miejsce zapisania programu. Za pomocą przycisku **▲-▼** istnieje możliwość wybrania po kolei wszystkich z 4 programów.

### Zmianianie programu nawadniania :

Jeżeli jedno z 4 miejsc pamięci jest już zajęte programem nawadniania, to można go zmienić bez konieczności **tworzenia nowego**.

Czasy startu i trwania nawadniania są już ustawione. Tym samym należy zmienić tylko te parametry programu nawadniania, których zmiana jest konieczna. Wszystkie inne parametry, pojawiające się tak jak w punkcie „*Wprowadzanie nowego programu nawadniania*”, można po prostu potwierdzić przez naciśnięcie przycisku **OK**.

### Przedwczesne zakończenie programowania :

Tryb programowania można przedwcześnie zakończyć w każdej chwili.

→ Nacisnąć przycisk **TIME**.

*Pokazane zostaną godzina i dzień tygodnia.*

### Reset :

**St sterownik nawadniania zostaje cofnięty do stanu bazowego, a wszystkie dane programowe zostają skasowane.**

→ Przycisnąć i przytrzymać przez 5 sekund przycisk **Reset**.

- Na 2 sekundy pojawiają się wszystkie symbole na wyświetlaczu.
- Dane zaprogramowane wszystkich programów zostają skasowane.
- Aktualny czas i dzień tygodnia pozostają zachowane.

Funkcja Reset może być w każdej chwili wywołana. Następnie należy i ustawić aktualny czas (patrz **5. Obsługa „Ustawienie aktualnego czasu i dnia tygodnia”**).

### Nawadnianie ręczne :

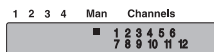

1.



2.



3.



### Nawadnianie ręczne

1. Nacisnąć przycisk **Man**.  
*Na wyświetlaczu pojawia się symbol **Man** ■ i migają wszystkie kanały.*
2. Nacisnąć przycisk **Channel** (np. kanał **4**).  
*Na wyświetlaczu miga **RUN TIME** i wskaźnik godzinowy.*
3. Nacisnąć przycisk **Man**, jeżeli nawadnianie ma trwać **0:30** minut – albo – ustawić czas ręcznego nawadniania przyciskami **▲-▼** (np. **1:15**) i potwierdzić przyciskiem **OK**.

*Nawadnianie ręczne rozpocznie się.*

## Ręczne nawadnianie wszystkich kanałów:



## Blokowanie kanałów:



Istnieje możliwość uaktywnienia ręcznego wszystkich kanałów po kolei za pomocą przycisku **Man. All**. Wtedy otwierają się wszystkie kanały po kolei odpowiednio do długości trwania **nawadniania ręcznego**.

→ Przcisnąć przycisk **Man. All**.

Na wyświetlaczu pojawi się symbol **SPEC** i rozpocznie się nawadnianie z kanału 1.

Aby wcześniej zakończyć należy jeszcze raz przycisnąć przycisk **Man.All**.

Jeżeli np. w związku z długotrwałymi opadami nie trzeba nawadniać, można zablokować wszystkie kanały za pomocą funkcji procentowania (patrz „**Funkcja procentowania % Run-Time**”).

Pojedyncze kanały mogą być zablokowane w następujący sposób:

1. Wcisnąć i przytrzymać przycisk **OK**, a następnie wcisnąć odpowiedni przycisk **Channel** (np. kanał 2).

Zablokowany kanał i **Prog.Off** migają na wyświetlaczu.

2. Aby uruchomić ponownie kanały należy wcisnąć i przytrzymać przycisk **OK**, a następnie nacisnąć dany przycisk **Channel**.

**Wskazówka:** W przypadku jakichkolwiek pytań dotyczących obsługi i programowania prosimy o kontaktowanie się z Działem Technicznym firmy GARDENA, tel. 022 / 727 56 90

## 6. Usuwanie zakłóceń

### Wymiana bezpiecznika:

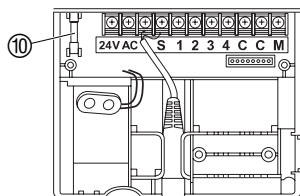

1. Skontrolować baterie umieszczone w wyświetlaczu i w razie potrzeby wymienić je ②.
2. Wyciągnąć wtyczkę sieciową zasilacza 24 V (AC).
3. Unieść pokrywę ① i pociągnąć do dołu.
4. Wyjąć bezpiecznik ⑩ i założyć nowy bezpiecznik 2,5 A.
5. Wcisnąć pokrywę na komorę przyłączy.
6. Wetknąć wtyczkę sieciową zasilacza 24 V (AC) do gniazdka sieciowego 230 V.

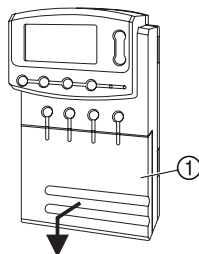

### Zakłócenie

Komunikaty na wyświetlaczu nie wyświetlają się

Na wyświetlaczu pojawia się komunikat **ERROR FUSE**

Na wyświetlaczu pojawia się komunikat **ERROR noRC** (programy pozostają zachowane)

### Możliwa przyczyna

Temperatura na zewnątrz poniżej 0 °C albo powyżej +60 °C.

Bezpiecznik jest przepalony.

Zasilacz sieciowy nie jest podłączony

Nastąpiło zwarcie w okablowaniu zaworów automatycznych.

### Usuwanie

Odczekać, aż temperatura na zewnątrz będzie właściwa.

1. Sprawdzić schemat połączeń i/lub znaleźć przyczynę.
2. Wymienić bezpiecznik.

→ Wetknąć zasilacz do gniazdka.

→ Okablować prawidłowo zawory automatyczne (patrz 4. Uruchomienie „**Podłącza nie zaworów**”).

Zakłócenie	Możliwa przyczyna	Usuwanie
Na wyświetlaczu pojawia się komunikat <b>ERROR noAC</b> (programy pozostają zachowane)	Sieć jest przeciążona przez inne urządzenia.	→ Jednocześnie można otworzyć tyle zaworów automatycznych, aby całkowity pobór prądu nie przekroczył 900 mA.

W przypadku wystąpienia innych zakłóceń prosimy o skontaktowanie się z serwisem firmy GARDENA.

## 7. Wyłączenie

### Przechowywanie w zimie:

Sterownik nawadniania odporny jest na mróz do  $-20^{\circ}\text{C}$ . Wraz z rozpoczęciem okresu mrozów nie są konieczne dodatkowe środki ostrożności.

→ Zanim odłączymy zasilacz należy sprawdzić wskaźnik zużycia baterii.

### Ważne:

Baterię należy wyrzucać tylko w rozładowanym stanie.

→ Zużyta baterię należy oddać w sklepie albo usunąć ją za pośrednictwem komunalnej placówki usuwania.

### Utylizacja:

(Dyrektywy UE  
RL 2002/96/EC)



Urządzenie nie może być wyrzucone do zwykłego pojemnika na śmieci, lecz powinno być przekazane do utylizacji.

## 8. Dane techniczne

Zasilanie zasilaczem sieciowym:	24 V (AC) / 900 mA (wystarczający dla 6 zaworów automatycznych GARDENA, art. 1278)
Zasilanie pamięci w przypadku awarii sieci:	bateria alkaliczna 9 V IEC 6LR61
Czas pracy baterii:	min. 1 rok (dla zachowania danych w przypadku braku dopływu prądu)
Zakres temperatury pracy:	od $0^{\circ}\text{C}$ do $+60^{\circ}\text{C}$
Zakres temperatury przechowywania:	$-20^{\circ}\text{C}$ do $+70^{\circ}\text{C}$
Wilgotność powietrza:	20 % do 95 % wilgotności względnej
Przyłącze czujnika wilgoci podłoża lub deszczu:	typowe GARDENA
Zachowanie programów przy wymianie baterii:	Tak (przy załączonym zasilaczu sieciowym)
Ilość kanałów:	4 kanały i jeden kanał Master z max 4 modułami dwukanałowymi, (art. 1277), możliwość rozbudowania do 12 kanałów i jednego kanału Master.
Ilość programowalnych cykli nawadniania w każdym kanale:	do 4
Czas trwania nawadniania w każdym programie:	1 minuta do 4 h 59 min. (100% Run-Time) 2 minuty do 9 h 58 min. (200% Run-Time)

## 9. Serwis

---

### Gwarancja

Firma GARDENA udziela na zakupiony artykuł 2 lata gwarancji (od daty zakupu). W ramach gwarancji będą usuwane bezpłatnie wszelkie usterki pod warunkiem, że urządzenie jest eksploatowane zgodnie z przeznaczeniem i zgodnie z zasadami opisanymi w instrukcji obsługi.

Gwarancją niniejszą objęte są usterki produktu spowodowane wadami materiałowymi lub błędami produkcyjnymi.

Wszelkie usterki produktu ujawnione w okresie gwarancji będą usunięte w jednym z Autoryzowanych Punktów Serwisowych w możliwie najkrótszym czasie, nie dłuższym jednak niż 14 dni roboczych od daty zgłoszenia reklamacji.

Gwarancją nie są objęte:

- a) naprawy urządzeń, w których uszkodzenia powstały na skutek:
- niewłaściwej obsługi lub eksploatacji niezgodnej z przeznaczeniem,
  - działania siły wyższej (pożar, powódź, wyładowania atmosferyczne, itp.)
  - mechanicznego uszkodzenia produktu i wywołanych nim wad,
  - napraw dokonywanych przez osoby inne niż Autoryzowane Punkty Serwisowe,
- b) urządzenia, w których dokonano samowolnych zmian podzespołów z innych urządzeń oraz urządzenia, w których dokonano przeróbek.

Sterownik nawadniania, który został uszkodzony na skutek źle założonych baterii lub wylania się baterii nie podlega gwarancji.

W przypadku reklamacji kartę gwarancyjną należy przesać razem z urządzeniem.

<b>PL</b> <i>Odpowiedzialność za produkt</i>	Zwracamy Państwa uwagę na fakt, iż nie odpowiadamy za szkody wyrządzone przez nasze urządzenia, jeżeli powstały one na skutek nieodpowiedniej naprawy albo zastosowania podczas wymiany nieoryginalnych części GARDENA lub części nie polecanych przez nas oraz jeżeli naprawa nie została dokonana przez serwis GARDENA lub autoryzowanego fachowca. Podobne ustalenia obowiązują w przypadku części uzupełniających lub osprzętu.
<b>H</b> <i>Termékfelelősség</i>	Nyomatékosan utalunk arra, hogy a termékfelelősségi törvény értelmében nem felelünk a készülékeink által okozott károkért, amennyiben ezek szakszerűtlen javítás következményei, vagy ha a cseréket nem eredeti GARDENA – vagy általunk kibocsátott alkatrészekkel végzik el és a javítást nem a GARDENA megbízott szervizei végezték. Ez értelemszerűen érvényes a kiegészítő részekre és a tartozékokra is.
<b>CZ</b> <i>Ručení za výrobek</i>	Upozorňujeme výslovně na skutečnost, že podle zákona o ručení za výrobky nejsme povinni ručit za škody vyvolané našimi výrobky, pokud tyto škody byly způsobeny neodbornou opravou nebo v případě výměny dílů nebyly použity naše originální díly GARDENA, popř. díly, které jsme schválili, a oprava nebyla provedena v servisu GARDENA nebo autorizovaným specialistou. Analogické ustanovení platí rovněž pro doplňky a příslušenství.
<b>SK</b> <i>Zodpovednosť za vady výrobku</i>	Výslovné zdôrazňujeme, že podľa zákona o ručení za výrobok nie sme zodpovední za škody spôsobené našim zariadením, ak sú spôsobené nesprávnou opravou, alebo ak sa nepoužili originálne diely GARDENA alebo nami schválené diely a ak nebola oprava vykonaná značkovou opravovňou GARDENA alebo autorizovaným odborníkom. To isté platí aj pre doplnkové diely a príslušenstvo.
<b>GR</b> <i>Προϊόνευθύνη</i>	Κάνουμε σαφές ότι, σύμφωνα με τους νόμους παραγωγής των προϊόντων, δεν είμαστε υπεύθυνοι για καμία ζημία που προκλήθηκε από το προϊόν μας εάν δε χρησιμοποιήθηκαν για όλες τις συνδέσεις αποκλειστικά και μόνο τα γνήσια εξαρτήματα ή ανταλλακτικά της GARDENA ή αν το σέρβις δεν πραγματοποιήθηκε στο σέρβις της GARDENA. Τα ίδια ισχύουν για τα συμπληρωματικά μέρη και τα αξεσουάρ.
<b>RUS</b> <i>Ответственность за продукцию</i>	Мы однозначно заявляем, что согласно Закону об ответственности за продукцию мы не несем ответственности за нанесенный нашим устройством ущерб, если он обусловлен неквалифицированным ремонтом или заменой деталей на запасные детали неоригинального происхождения GARDENA или неразрешенные нами детали или, если ремонт был произведен не службой сервиса GARDENA или неполнономоченным нами квалифицированным специалистом. Аналогичное относится также к дополнительным деталям и принадлежностям. Относится также к дополнительным деталям и принадлежностям.
<b>SLO</b> <i>Jamstvo za proizvod</i>	Izrecno opozarjamo, da po Zakonu o jamstvu za proizvod, ne odgovarjamo za škodo, ki so jih povzročile naše naprave, v kolikor je bila povzročena zaradi nestrokovnega popravila, ali pa pri zamenjavi delov niso bili uporabljeni originalni nadomestni deli GARDENA oziroma deli, ki jih dovolimo uporabiti in če popravilo ni bilo opravljeno v servisu GARDENA oz. pri pooblaščenem strokovnjaku. Ustrezno velja tudi za dele, ki nadgrajujejo napravo in pribor.
<b>UA</b> <i>Відповідальність за виріб</i>	Ми звертаємо особливу увагу на те, що згідно з законом про відповідальність за вироби ми не несемо відповідальності за збитки, спричинені нашими пристроями, якщо вони сталися внаслідок неналежащего ремонту або заміни деталей, що не є оригінальними деталями фірми GARDENA або деталями, які ми дозволяємо використовувати, а також внаслідок ремонту, що виконувався іншою службою, а не сервісною службою GARDENA або авторизованим спеціалістом. Ці умови поширюються на додаткові деталі та запасні частини.
<b>HR</b> <i>Odgovornost za proizvod</i>	Izričito naglašavamo da, u skladu s propisom o odgovornosti za proizvod, ne preuzimamo nikakvu odgovornost za bilo kakvu štetu nastalu pri uporabi naših proizvoda uslijed nepravilnih popravaka ili ako izmijenjeni dijelovi nisu originalni GARDENA dijelovi ili ako nismo odobrili njihovu uporabu i ako popravak nije izved

<p><b>PL Deklaracja zgodności Unii Europejskiej</b></p> <p>Niżej podpisany GARDENA Manufacturing GmbH, Hans-Lorenser-Str. 40, D-89079 Ulm, potwierdza, że poniżej opisane urządzenie w wykonaniu wprowadzonym przez nas do obrotu spełnia wymogi harmonizowanych wytycznych Unii Europejskiej, standardów bezpieczeństwa Unii Europejskiej i standardów specyficznych dla danego produktu. W przypadku wprowadzenia zmian nie uzgodnionych z nami wyjaśnienie to traci swoją ważność.</p>	<p>Opis urządzenia: Sterownik nawadniania A készülék megnevezése: Öntözőrendszer vezérlőegység</p> <p>Označení přístroje: Systém řízení zavlažování Označenie zariadenia: Ovládanie zavlažovania Περιγραφή του μηχανήματος: Προγραμματιστής Ποτίματος Название устройства: Пульт управления оросителем</p>
<p><b>H EU azonossági nyilatkozat</b></p> <p>Alulírott, GARDENA Manufacturing GmbH, Hans-Lorenser-Str. 40, D-89079 Ulm, igazolja, hogy az alább felsorolt, általunk forgalomba hozott termékek megfelelnek az EU elvárásoknak, EU biztonsági normáknak és a termékspecifikus szabványoknak egyaránt. A készülék velünk nem egyeztetett változtatása esetén ez a nyilatkozat érvényét veszti.</p>	<p>Oznaka naprave: Krmilnik zalivanja Опис прилада: Блок керування системи зрошення Upravljanje navodnjavanjem</p>
<p><b>CZ Prohlášení o shodě EU</b></p> <p>Niže podepsaná společnost GARDENA Manufacturing GmbH, se sídlem Hans-Lorenser-Str. 40, D-89079 v Ulmu potvrzuje, že níže označený přístroj v provedení, které jsme uvedli na trh, splňuje požadavky uvedené v harmonizovaných směrnicih EU, v bezpečnostních standardech EU a ve standardech pro příslušné produkty. V případě změny přístroje, která námi nebyla odsouhlasena, stává se toto prohlášení neplatným.</p>	<p>Typ: Nr art.: Típusok: Cikkszám: Typ: Č.výr: Típus: 4040 modular Typové č.: 1276 Túπος: Κωδ. No.: Тип: Αρτ. Νο.: Tip: Śt. art.: Típi: Αρτ.№: Típrovi: Br. art.:</p>
<p><b>SK Vyhlásenie o zho de pre Európsku úniu</b></p> <p>Dolu podpísaný, GARDENA Manufacturing GmbH, Hans-Lorenser-Str. 40, D-89079 Ulm, potvrdzuje, že ďalej označené zariadenie vo vyhotovení nami uvedenom do prevádzky spĺňa požiadavky harmonizovaných smerníc Európskej únie, bezpečnostných štandardov Európskej únie a štandardov špecifických pre produkt. Pri vykonaní zmien zariadenia, ktoré nie sú nami odsúhlasené, stráca toto vyhlásenie platnosť.</p>	<p>Direktyvy UE: 98/37/EC EU szabványok: Směrnice EU: 89/336/EC Smernice EU: Προδιαγραφές EK: 73/23/EC Директивы ЕС: Smjernice EU: 93/68/EC Директива ЕС: Ordrebe EU-e:</p>
<p><b>GR Πιστοποιητικό συμμόρφωσης ΕΚ</b></p> <p>Η υπογεγραμμένη: GARDENA Manufacturing GmbH Hans-Lorenser-Str. 40 · D-89079 Ulm πιστοποιεί ότι τα μηχανήματα που υποδεικνύονται κάτωθι, όταν φέρουν από το εργοστάσιο, είναι κατασκευασμένα με τις οδηγίες της Ευρωπαϊκής Κοινότητας και τα Κοινοτικά πρότυπα ασφαλείας και προδιαγραφές.</p>	<p>Rok nadania znaku CE: CE bejegyzés kelte: Rok přidělení značky CE: Rok instalácie značky CE: Έτος πιστοποιητικού ποιότητας CE: 2004 Год разрешения маркировки знаком CE: Leto namestitve oznake CE: Рік застосування позначення CE: Godina stavljanja CE-oznake:</p>
<p><b>RUS Свидетельство о соответствии ЕС</b></p> <p>Мы, нижеподписавшиеся GARDENA Manufacturing GmbH, Hans-Lorenser-Str. 40, D-89079 Ulm, настоящим подтверждаем, что нижеуказанное устройство, отгруженное с нашего предприятия, имеет исполнение, соответствующее требованиям согласованных директив ЕС, стандартам по технике безопасности ЕС и производственным стандартам. При несогласованном с нами изменении устройства настоящее свидетельство теряет силу.</p>	<p></p>
<p><b>SLO Izjava o skladnosti s pravili EU</b></p> <p>Podpisano podjetje, GARDENA Manufacturing GmbH, Hans-Lorenser-Str. 40, D-89079 Ulm, potrjuje, da v nadaljevanju navedena naprava v različici, ki smo jo poslali na trg, izpolnjuje zahteve smernic EU, varnostnih standardov EU in standardov tovrstnih proizvodov. Izjava ne velja za spremembe na napravi, ki niso opravljene v soglasju z nami.</p>	<p>Peter Lameli</p>
<p><b>UA Заява про відповідність нормам ЄС</b></p> <p>Постанова про верстатні (9. GSGVO) / Закон про електромагнітну сумісність (EMVG) / директива про пристрої низької напруги Підприємство GARDENA Manufacturing GmbH, Hans-Lorenser-Str. 40, яке підписалося нижче, підтверджує, що вказані далі прилади наданої нами конструкції задовольняють вимогам відповідних директив ЄС, європейських стандартів з безпеки та спеціальних стандартів з продукції. При внесенні в прилад неузгоджених з нами змін ця заява втрачає чинність.</p>	<p>Ulm, 01.07.2004r. Ulm, 01.07.2004 V Ulmu, dne 01.07.2004 Ulm, 01.07.2004 Ulm, 01.07.2004</p> <p>Uльм, 01.07.2004 Ulm, 01.07.2004 Uльм, 01.07.2004 Ulm, 01.07.2004</p> <p>Kierownictwo Techniczne Műszaki igazgató Technický ředitel Veďúci technického oddelenia Διευθυντής Τεχνικού Τμήματος Техническое руководство Vođa tehničnega oddelka Петер Ламелі Voditelj tehničkog odjela</p>
<p><b>HR Izjava o usklađenju s pravilima EU</b></p> <p>Potpisana tvrtka GARDENA Manufacturing GmbH, Hans-Lorenser-Str. 40, D-89079 Ulm, potvrđuje, da navedene naprave koje smo poslali u trgovine, ispunjuju zahtjeve smjernica EU, sigurnosnih standarda EU i standarde istovrsnih proizvoda. Izjava ne važi za promjene na napravama koje nisu napravljene u skladu s nama.</p>	

Channel \_\_\_\_\_

Prog.	<i>START TIME</i>	<i>RUN TIME</i>	3rd	2nd	Mo	Tu	We	Th	Fr	Sa	Su
1											
2											
3											
4											

Channel \_\_\_\_\_

Prog.	<i>START TIME</i>	<i>RUN TIME</i>	3rd	2nd	Mo	Tu	We	Th	Fr	Sa	Su
1											
2											
3											
4											

Channel \_\_\_\_\_

Prog.	<i>START TIME</i>	<i>RUN TIME</i>	3rd	2nd	Mo	Tu	We	Th	Fr	Sa	Su
1											
2											
3											
4											

Channel \_\_\_\_\_

Prog.	<i>START TIME</i>	<i>RUN TIME</i>	3rd	2nd	Mo	Tu	We	Th	Fr	Sa	Su
1											
2											
3											
4											

Channel \_\_\_\_\_

Prog.	<i>START TIME</i>	<i>RUN TIME</i>	3rd	2nd	Mo	Tu	We	Th	Fr	Sa	Su
1											
2											
3											
4											

Channel \_\_\_\_\_

Prog.	<i>START TIME</i>	<i>RUN TIME</i>	3rd	2nd	Mo	Tu	We	Th	Fr	Sa	Su
1											
2											
3											
4											

Channel \_\_\_\_\_

Prog.	<i>START TIME</i>	<i>RUN TIME</i>	3rd	2nd	Mo	Tu	We	Th	Fr	Sa	Su
1											
2											
3											
4											

Channel \_\_\_\_\_

Prog.	<i>START TIME</i>	<i>RUN TIME</i>	3rd	2nd	Mo	Tu	We	Th	Fr	Sa	Su
1											
2											
3											
4											

Channel \_\_\_\_\_

Prog.	<i>START TIME</i>	<i>RUN TIME</i>	3rd	2nd	Mo	Tu	We	Th	Fr	Sa	Su
1											
2											
3											
4											

Channel \_\_\_\_\_

Prog.	<i>START TIME</i>	<i>RUN TIME</i>	3rd	2nd	Mo	Tu	We	Th	Fr	Sa	Su
1											
2											
3											
4											

Channel \_\_\_\_\_

Prog.	<i>START TIME</i>	<i>RUN TIME</i>	3rd	2nd	Mo	Tu	We	Th	Fr	Sa	Su
1											
2											
3											
4											

Channel \_\_\_\_\_

Prog.	<i>START TIME</i>	<i>RUN TIME</i>	3rd	2nd	Mo	Tu	We	Th	Fr	Sa	Su
1											
2											
3											
4											



Channel \_\_\_\_\_

Prog.	<i>START TIME</i>	<i>RUN TIME</i>	3rd	2nd	Mo	Tu	We	Th	Fr	Sa	Su
1											
2											
3											
4											

Channel \_\_\_\_\_

Prog.	<i>START TIME</i>	<i>RUN TIME</i>	3rd	2nd	Mo	Tu	We	Th	Fr	Sa	Su
1											
2											
3											
4											

Channel \_\_\_\_\_

Prog.	<i>START TIME</i>	<i>RUN TIME</i>	3rd	2nd	Mo	Tu	We	Th	Fr	Sa	Su
1											
2											
3											
4											

Channel \_\_\_\_\_

Prog.	<i>START TIME</i>	<i>RUN TIME</i>	3rd	2nd	Mo	Tu	We	Th	Fr	Sa	Su
1											
2											
3											
4											

Channel \_\_\_\_\_

Prog.	<i>START TIME</i>	<i>RUN TIME</i>	3rd	2nd	Mo	Tu	We	Th	Fr	Sa	Su
1											
2											
3											
4											

Channel \_\_\_\_\_

Prog.	<i>START TIME</i>	<i>RUN TIME</i>	3rd	2nd	Mo	Tu	We	Th	Fr	Sa	Su
1											
2											
3											
4											

Channel \_\_\_\_\_

Prog.	<i>START TIME</i>	<i>RUN TIME</i>	3rd	2nd	Mo	Tu	We	Th	Fr	Sa	Su
1											
2											
3											
4											

Channel \_\_\_\_\_

Prog.	<i>START TIME</i>	<i>RUN TIME</i>	3rd	2nd	Mo	Tu	We	Th	Fr	Sa	Su
1											
2											
3											
4											

Channel \_\_\_\_\_

Prog.	<i>START TIME</i>	<i>RUN TIME</i>	3rd	2nd	Mo	Tu	We	Th	Fr	Sa	Su
1											
2											
3											
4											

Channel \_\_\_\_\_

Prog.	<i>START TIME</i>	<i>RUN TIME</i>	3rd	2nd	Mo	Tu	We	Th	Fr	Sa	Su
1											
2											
3											
4											

Channel \_\_\_\_\_

Prog.	<i>START TIME</i>	<i>RUN TIME</i>	3rd	2nd	Mo	Tu	We	Th	Fr	Sa	Su
1											
2											
3											
4											

Channel \_\_\_\_\_

Prog.	<i>START TIME</i>	<i>RUN TIME</i>	3rd	2nd	Mo	Tu	We	Th	Fr	Sa	Su
1											
2											
3											
4											

**Deutschland / Germany**

GARDENA  
Manufacturing GmbH  
Service Center  
Hans-Lorenser-Straße 40  
D-89079 Ulm  
Produktfragen:  
(+49) 731 490-123  
Reparaturen:  
(+49) 731 490-290  
service@gardena.com

**Argentina**

Argensem® S.A.  
Calle Colonia Japonesa s/n  
(1625) Loma Verde  
Escobar, Buenos Aires  
Phone: (+54) 34 88 49 40 40  
info@argensem.com.ar

**Australia**

Nylex Consumer Products  
50-70 Stanley Drive  
Somerton, Victoria, 3062  
Phone: (+61) 395 81 05 34  
nylex.spareparts@  
nylex.com.au

**Austria / Österreich**

GARDENA  
Österreich Ges.m.b.H.  
Stettnerweg 11-15  
2100 Korneuburg  
Tel.: (+43) 22 62 7 45 45 36  
kundendienst@gardena.at

**Belgium**

GARDENA Belgium NV/SA  
Sterrebeekstraat 163  
1930 Zaventem  
Phone: (+32) 2 720 92 12  
Mail: info@gardena.be

**Brazil**

Palash Comércio e  
Importação Ltda.  
Rua América Brasileira,  
2414 - Chácara Sto Antonio  
São Paulo - SP - Brasil -  
CEP 04715-005  
Phone: (+55) 11 5181-0909  
eduardo@palash.com.br

**Bulgaria**

DENEX LTD.  
2 Luis Ahalier Str. - 7th floor  
Sofia 1404  
Phone: (+359) 2 958 18 21  
office@denex-bg.com

**Canada**

GARDENA Canada Ltd.  
100 Summerlea Road  
Brampton, Ontario L6T 4X3  
Phone: (+1) 905 792 93 30  
info@gardenacanada.com

**Chile**

Antonio Martinic y Cia Ltda.  
Cassillas 272  
Centro de Cassillas  
Santiago de Chile  
Phone: (+56) 2 20 10 708  
garfar\_cl@yahoo.com

**Costa Rica**

Compania Exim  
Euroberoamericana S.A.  
Los Colegios, Moravia,  
200 metros al Sur del Colegio  
Saint Francis - San José  
Phone: (+506) 297 68 83  
exim\_euro@racsa.co.cr

**Croatia**

KLIS d.o.o.  
Stanciceva 79  
10419 Vukovina  
Phone: (+385) 1 622 777 0  
gardena@klis-trigovina.hr

**Cyprus**

FARMOKIPIKI LTD  
P.O. Box 7098  
74, Digeni Akritra Ave.  
1641 Nicosia  
Phone: (+357) 22 75 47 62  
condam@spidernet.com.cy

**Czech Republic**

GARDENA spol. s r.o.  
Řípská 20a, č.p. 1153  
627 00 Brno  
Phone: (+420) 800 100 425  
gardena@gardenabrno.cz

**Denmark**

GARDENA Norden AB  
Salgsafdeling Danmark  
Box 9003  
S-200 39 Malmö  
info@gardena.dk

**Finland**

Habitec Oy  
Martinkyläntie 52  
01720 Vantaa

**France**

GARDENA  
PARIS NORD 2  
69, rue de la Belle Etoile  
BP 57080  
ROISSY EN FRANCE  
95948 ROISSY CDG CEDEX  
Tél. (+33) 0826 101 455  
service.consommateurs@  
gardena.fr

**Great Britain**

GARDENA UK Ltd.  
27-28 Brenkley Way  
Blezard Business Park  
Seaton Burn  
Newcastle upon Tyne  
NE13 6DS  
info@gardena.co.uk

**Greece**

Agrokrip  
G. Psomadopoulos & Co.  
33 A, Ifestou Str. –  
Industrial Area  
194 00 Koropi, Athens  
Phone: (+30) 210 66 20 225  
service@agrokrip.gr  
www.agrokrip.gr

**Hungary**

GARDENA  
Magyarország Kft.  
Késmárk utca 22  
1158 Budapest  
Phone: (+36) 80 20 40 33  
gardena@gardena.hu

**Iceland**

Ó. Johnson & Kaaber  
Tunguhalsi 1  
110 Reykjavik  
oaj@ojk.is

**Ireland**

Michael McLoughlin & Sons  
Hardware Limited  
Long Mile Road  
Dublin 12

**Italy**

GARDENA Italia S.p.A.  
Via Donizetti 22  
20020 Lainate (Mi)  
Phone: (+39) 02.93.94.71  
info@gardenaitalia.it

**Japan**

KAKUICHI Co. Ltd.  
Sumitomo Realty &  
Development Kojimachi  
BLDG., 8F  
5-1 Nibannoyo, Chiyoda-ku  
Tokyo 102-0084  
m\_ishihara@kaku-ichi.co.jp  
Phone: (+81) 33 264 4721

**Luxembourg**

Magasins Jules Neuberg  
Boîte postale 12  
L-2010 Luxembourg  
Phone: (+352) 40 14 01  
info@neuberg.lu

**Netherlands**

GARDENA Nederland B.V.  
Postbus 50176  
1305 AD ALMERE  
Phone: (+31) 36 521 00 00  
info@gardena.nl

**Neth. Antilles**

Jonka Enterprises N.V.  
Sta. Rosa Weg 196  
P.O. Box 8200  
Curaçao  
Phone: (+599) 9 767 66 55  
pgm@jonka.com

**New Zealand**

NYLEX New Zealand Limited  
22 Saleyards Road Otahuhu  
Private Bag 94001  
SAMC Manukau  
Phone: (+64) 9 270 1806  
david.eeles@nylex.com.au

**Norway**

GARDENA Norden AB  
Salgskontor Norge  
Karihaugveien 89  
1086 Oslo  
info@gardena.no

**Poland**

GARDENA Polska Sp. z o.o.  
Szymanów 9 d  
05-532 Baniocza  
Phone: (+48) 22 727 56 90  
gardena@gardena.pl

**Portugal**

GARDENA Portugal Lda.  
Recta da Granja do Marquês  
Edif. GARDENA Algueirão  
2725-596 Mem Martins  
Phone: (+351) 21 922 85 30  
info@gardena.pt

**Romania**

MADEX INTERNATIONAL SRL  
Str. Avionului No. 17  
Bl.6D, SC.1, Ap.1, Sect. 1,  
București, 014332  
Phone: (+40) 21 23 23 570  
madex@ines.ro

**Russia / Россия**

АО АМИДА ТТЦ  
ул. Мосфильмовская 66  
117330 Москва  
Phone: (+7) 095 956 99 00  
amida@col.ru

**Singapore**

Hy - Ray PRIVATE LIMITED  
1002 Toa Payoh  
Industrial Park  
#07-1433/1435/1451  
Singapore 319074  
Phone: (+65) 6253 2277  
hyray@singnet.com.sg

**Slovak Republic**

GARDENA Slovensko, s.r.o.  
Bohrova č. 1  
85101 Bratislava  
Phone: (+421) 263 453 722  
info@gardena.sk

**Slovenia**

Silk d.o.o.  
Brodšiče 15  
1236 Trzin  
Phone: (+386) 1 580 93 00  
gardena@silk.si

**South Africa**

GARDENA  
South Africa (Pty.) Ltd.  
P.O. Box 11534  
Vorna Valley 1686  
Phone: (+27) 11 315 02 23  
sales@gardena.co.za

**Spain**

GARDENA IBÉRICA S.L.U.  
C/ Basauri, nº 6  
La Florida  
28023 Madrid  
Phone: (+34) 91 708 05 00  
(4 líneas)  
atencioncliente@gardena.es

**Sweden**

GARDENA Norden AB  
Försäljningskontor Sverige  
Box 9003  
200 39 Malmö  
info@gardena.se

**Switzerland / Schweiz**

GARDENA (Schweiz) AG  
Bitziberg 1  
8184 Bachenbülach  
Phone: (+41) 1 860 26 66  
info@gardena.ch

**Turkey**

GARDENA / Dost Diş Ticaret  
Müessesilik A.Ş. Sanayi  
Çad. Adli Sokak No. 1  
Kartal - İstanbul  
Phone: (+90) 216 38 93 939  
info@gardena-dost.com.tr

**Ukraine / Украина**

АОЗТ АЛЬЦЕСТ  
ул. Гайдара 50  
г. Киев 01033  
Phone: (+380) 44 220 4335  
info@gardena.ua

**USA**

Melnor Inc.  
3085 Shawnee Drive  
Winchester, VA 22604  
Phone: (+1) 540 722-9080  
service\_us@melnor.com

1276-27.960.04/0805

© GARDENA  
Manufacturing GmbH  
D-89070 Ulm  
http://www.gardena.com