

Art. 1810

- E Manual de instrucciones**
Programador de riego C 1030 Plus

- P Instruções de utilização**
Computador de rega C 1030 Plus

- D Gebrauchsanweisung**
Bewässerungscomputer C 1030 plus

- GB Operating Instructions**
Water Computer Plus C 1030

- PL Instrukcja obsługi**
Komputer nawadniający C 1030 plus

Contenido	Página
Conteúdo	Página
Inhalt	Seite
Contents	Page
Treść	Strona

E

Resumen de las instrucciones para el uso	8
Manual de instrucciones	6 - 22
Garantía	94

P

Breves instruções de utilização	25
Instruções de utilização	23 - 40
Garantia	94

D

Kurz-Gebrauchsanweisung	43
Gebrauchsanweisung	41 - 58
Garantie	95

GB

Summary of Operating Instructions	61
Operating Instructions	59 - 75
Guarantee	95

PL

Skrócona instrukcja użytkowania	78
Instrukcja obsługi	76 - 93
Gwarancja	96

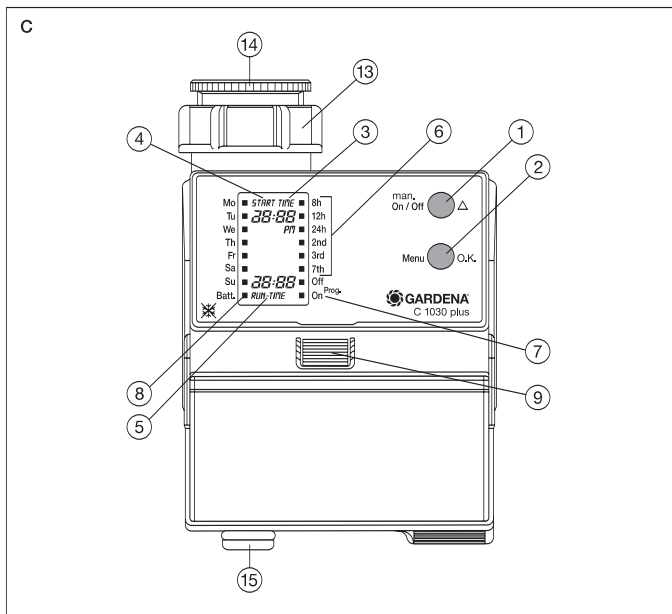
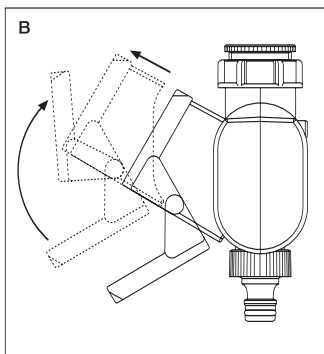
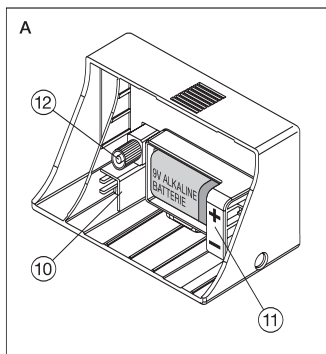

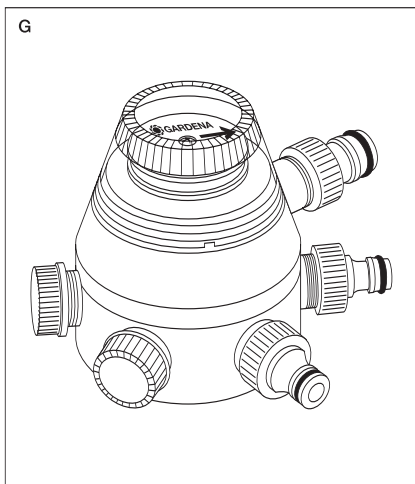
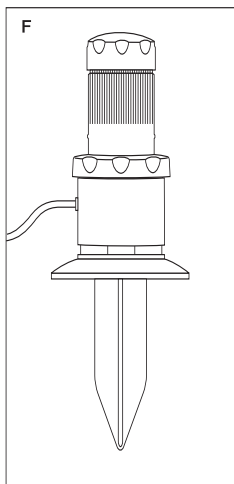
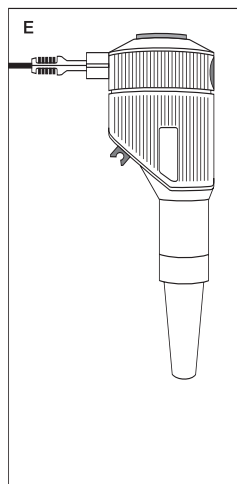
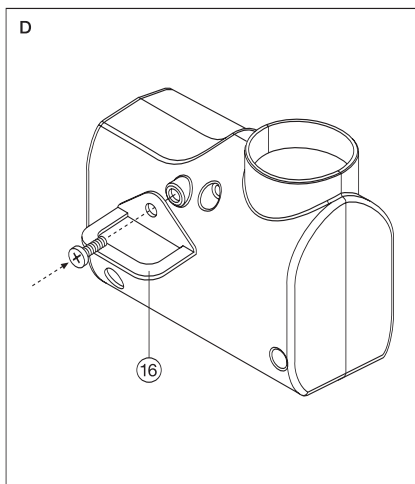

Komputer nawadniający C 1030 plus

1. Zalecenia dotyczące instrukcji obsługi

Instrukcję obsługi należy uważnie przeczytać i dokładnie przestrzegać jej zaleceń. Na podstawie niniejszej instrukcji obsługi należy zapoznać się z urządzeniem, jego elementami nastawczymi oraz prawidłowym jego użytkowaniem jak również przepisami bezpieczeństwa odnoszącymi się do komputera nawadniającego.

 **Ze względów bezpieczeństwa dzieci oraz młodzież poniżej 16 roku życia jak również osoby, które nie zapoznały się z niniejszą instrukcją obsługi, nie mogą korzystać z komputera sterującego nawadnianiem.**

Niniejszą instrukcję obsługi należy starannie przechowywać.

2. Przepisowe użytkowanie urządzenia

Komputer GARDENA C 1030 plus jest przeznaczony wyłącznie do prywatnego wykorzystania w ogródkach przydomowych i rekreacyjnych do sterowania zraszczaczami i systemami nawadniającymi na zewnątrz pomieszczeń.

 **Komputer do sterowania nawadnianiem nie może być stosowany w przemyśle w połączeniu z chemikaliami, substancjami spożywczymi, palnymi i wybuchowymi.**

Przestrzeganie dołączonej przez producenta instrukcji obsługi jest warunkiem prawidłowego wykorzystania komputera sterującego nawadnianiem GARDENA.

Instrukcja obsługi zawiera opis warunków eksploatacji, konserwacji i utrzymania urządzenia.

3. Dane techniczne

Ciśnienie robocze:	0,5- 12 bar
Medium:	czysta, słodka woda
Minimalny przepływ:	20 l/h
Maks. temperatura medium:	40 °C
Częstotliwość nawadniania na dobę:	do 3
Częstotliwość nawadniania na tydzień:	jednorazowo, co 2, 3 lub 7 dni
Czas trwania nawadniania jednego programu:	1 min. do 7 h 59 min.
Stosowane baterie:	1 x 9 V alkaliczna IEC 6LR61
Czas pracy baterii:	ok. 1 roku

4. Sposób działania

Zastosowanie nowego komputera GARDENA C 1030 plus daje możliwość automatycznego, trzykrotnego nawadniania ogrodu w ciągu doby o dowolnych porach niezależnie od posiadanego wyposażenia (zraszacz, system zraszaczy wynurzalnych, system nawadniania kropelkowego).

Komputer sterujący nawadnianiem automatycznie przejmuje nawadnianie zgodnie z indywidualnym wyborem programu. Komputer można wykorzystać do nawadniania wcześniej rano lub późno wieczorem, kiedy woda paruje w najmniejszym stopniu, względnie do nawadniania w czasie urlopu.

W prosty sposób można zaprogramować **czas rozpoczęcia, czas trwania oraz dni względnie cykle nawadniania.**

5. Skrócona instrukcja obsługi

1. Włożenie baterii

Należy zastosować tylko jedną 9 V baterię alkaliczną;
zwrócić uwagę na prawidłowe ustawienie biegunów (+/-).

2. Programowanie

Na poziom głównego wskaźnika (wskaźnika czasu) można przejść za pomocą przycisku **Menu/O.K.**

Parametry programu są zmieniane za pomocą przycisku **On/Off ▲**.

Główny wskaźnik (wskaźnik czasu) można uzyskać za pomocą przycisku **Menu/O.K.**

Ustawianie czasu względnie dnia tygodnia

- Czas – godziny
- Czas – minuty
- Dzień tygodnia

Ustawianie parametrów nawadniania

- Czas rozpoczęcia nawadniania – godziny
- Czas rozpoczęcia nawadniania – minuty
- Czas trwania nawadniania – godziny
- Czas trwania nawadniania – minuty
- Cykl nawadniania

3. Włączanie / włączanie programu On/Off

Off: Program nawadniania wyłączony
(np. w czasie okresu deszczowego)

On: Program nawadniania włączony (normalna eksploatacja)

4. Ręczne uruchamianie / wyłączenie nawadniania

Poprzez naciśnięcie przycisku **On/Off** zawór zostaje otwarty, a ponowne naciśnięcie powoduje zamknięcie zaworu.

Czas trwania otwarcia zaworu jest fabrycznie ustawiony na 30 minut i nie można go zmienić !

6. Przyciski funkcyjne / wyświetlacz komputera sterującego nawadnianiem

6.1 Przyciski funkcyjne (rys. A)

- ① **man On/Off ▲** Służy do zmiany poszczególnych parametrów (np. zliczanie godzin, minut, dni itp.); dla szybkiego przemieszczania pomiędzy opcjami przycisk należy nacisnąć i przytrzymać.
- ② **Menu O.K.** Przejście do następnego kroku programu przy jednoczesnym wprowadzaniu i potwierdzaniu parametrów ustawionych za pomocą przycisku **On/Off**.

6.2 Wyświetlacz ciekłokrystaliczny

Zalecenie:

w trybie wprowadzania zmieniający wskaźnik migają.

③ **TIME (Aktualne parametry: godzina, dzień tygodnia)**

Wskaźnik godzinowy godziny aktualnego czasu.

Wskaźnik minutowy minuty aktualnego czasu.

Wskaźnik sekundowy dwukropek migający po wprowadzeniu / zmianie aktualnych parametrów (godziny / minuty / dni tygodnia).

Wskaźnik dnia
(Mo, Tu, itp) wskaźnik aktualnego dnia tygodnia (data/godzina).

④ **START TIME (Czas rozpoczęcia nawadniania)**

Wskaźnik godzinowy godzina rozpoczęcia nawadniania.

Wskaźnik minutowy minuta rozpoczęcia nawadniania.

Wskaźnik sekundowy dwukropek migający w trakcie automatycznego nawadniania.

⑤ **RUN TIME (Czas trwania nawadniania)**

Wskaźnik godzinowy godziny czasu trwania nawadniania.

Wskaźnik minutowy minuty czasu trwania nawadniania.

⑥ **Cykle nawadniania**

Wskaźnik ustawionych cykli nawadniania w trybie programowym:
co 8, 12, 24 godziny, lub co 2, 3, 7 dzień.

⑦ **On/Off-Prog.**

Wskaźnik stanu

Off Brak nawadniania (np. w okresie deszczowym).

On Programy nawadniania są wykonywane.

⑧ **Batt.**

Wskaźnik Batt. pojawia się na wyświetlaczu w przypadku zbyt niskiego poziomu naładowania baterii. Jest to wezwanie do wymiany baterii!

6.3 Dalsze elementy funkcyjne

⑨ **Przycisk odblokowujący**

Służy do zwalniania zamocowania sterownika.

⑩ **Przyłącze**

Służy do podłączenia czujnika wilgotności gleby GARDENA (nr art. 1187) oraz deszczowego GARDENA (nr art. 1189).

⑪ **Komora baterii**

Służy do włożenia 9 V baterii z tyłu sterownika.

⑫ **Gniazdo przyłączeniowe**

Gniazdo do podłączania sterownika.

⑬ **Nakrętka złączkowa włącznie z sitkiem do zatrzymywania zanieczyszczeń**

Do podłączenia urządzenia do kranu czerpalnego.

6.4 Wyposażenie dostarczane wraz z urządzeniem

⑭ **G 3/4 Przejściówka do nakrętki złączkowej**

Służy do podłączania urządzenia do kranów z gwintem G 3/4.

⑮ **Zawór kranowy GARDENA**

Pasuje do szybkozłączcy Original GARDENA System.

6.5 Opcja

⑯ **Zabezpieczenie przed kradzieżą**

Ze specjalną jednorazową śrubą i obejmą; zestaw można uzyskać w serwisie GARDENA.

6.6 Możliwość podłączenia innych urządzeń

Rys. E Czujnik wilgotności GARDENA (nr art. 1187)

Rys. F Czujnik deszczowy GARDENA (nr art. 1189)

Rys. G Automatyczny dzielnik wody GARDENA (nr art. 1198)

7. Przygotowanie

1. Włożyć baterię (rys. A)

Należy zastosować tylko jedną 9 V baterię alkaliczną (bateria Alkaline).

Zwrócić uwagę na prawidłowe ustawienie biegunów (+/-).

Przy pierwszym uruchomieniu, po włożeniu baterii pojawią się na wyświetlaczu przez 2 sekundy wszystkie symbole (rys. 1).

Potem urządzenie jest gotowe do użycia (rys. 2).

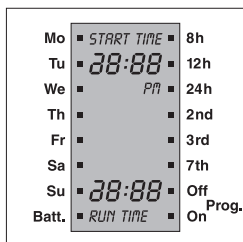

Rys. 1 Wszystkie symbole na wyświetlaczu

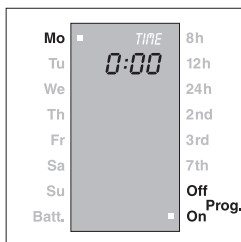

Rys. 2 Urządzenie gotowe do programowania

2. Podłączenie do kranu

Komputer sterujący nawadnianiem jest wyposażony w nakrętkę łączkową do kranów z gwintem **33,3 mm (G 1)**.

Prześciówka do gwintu G 3/4 (26,5 mm).

Dołączona prześciówka służy do podłączenia sterownika nawadniania do zaworów kranowych z gwintem G 3/4 (26,5 mm). W takim przypadku należy najpierw przykręcić **prześciówkę do kranu** czerpalnego a dopiero potem przykręcić sterownik nawadniania do prześciówki.

Uwaga! Urządzenie należy przykręcać i dokręcać ręcznie. Nie wolno stosować narzędzi!

3. Sprawdzenie prawidłowości działania nowej baterii

W celu sprawdzenia nowej baterii należy, przy otwartym kurku czerpalnym, najpierw wybrać na sterowniku nawadniania funkcję **On**

(zawór zostaje otwarty), a następnie **Off** (zawór zostaje zamknięty). W przypadku zbyt niskiego poziomu naładowania baterii rozlegnie się okresowy sygnał ostrzegawczy.

! **Ażeby wypływająca woda nie wyrządziła żadnych szkód, należy zapewnić jej prawidłowe odprowadzenie przy zegarze sterującym nawadnianiem (podłączyć wąż, postawić kubek, itp.).**

Jeśli wskaźnik baterii pozostanie wyłączony, to znaczy że bateria jest sprawna a urządzenie gotowe do pracy.

8. Programowanie

Ważne informacja: sterownik można wyjąć z obudowy za pomocą przycisku zwalniającego zamocowanie ⑨ w sposób pokazany na ilustracji B i zaprogramować w dowolnie wybranym miejscu, niezależnie od umiejscowienia kranu czerpalnego.

8.1 Ustawianie aktualnych parametrów (godzina / dzień)

1. Nacisnąć przycisk **Menu/O.K.**
Wskaźnik godzinowy zacznie migać (**TIME**).
2. Za pomocą przycisku **On/Off ▲** ustawić godzinę aktualnego czasu, np. **17:00**.
3. Nacisnąć przycisk **Menu/O.K.** aby przełączyć na wprowadzanie minut.

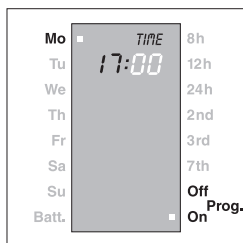

Zakres ustawiania: 0 - 23

4. Za pomocą przycisku **On/Off ▲** ustawić minuty aktualnego czasu, np. **23**;
Za pomocą przycisku **Menu/O.K.** przełączyć na ustawianie dnia tygodnia. Po poniedziałku (**Mo**) następuje wtorek (**Tu**), itd.

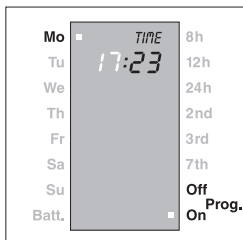

5. Za pomocą przycisku **On/Off ▲** wybrać dzień tygodnia, np. **Fr** jako piątek.
6. Za pomocą przycisku **Menu/O.K.** potwierdzić ustawienia i przełączyć na godzinę rozpoczęcia nawadniania **START TIME**.

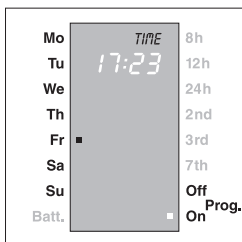

8.2 Wprowadzanie parametrów nawadniania (Czas rozpoczęcia, czas trwania, dni)

1. Za pomocą przycisku **On/Off ▲** wybrać godzinę czasu nawadniania (**START TIME**), np. **21**.
Za pomocą przycisku **Menu/O.K.** potwierdzić ustawienie i przejść do ustawiania minut czasu nawadniania (**START TIME**).

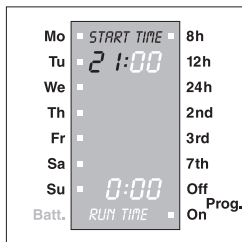

Zakres ustawiania: 0 - 23

2. Za pomocą przycisku **On/Off ▲** ustawić minuty czasu rozpoczęcia nawadniania, np. **30**.
Za pomocą przycisku **Menu/O.K.** potwierdzić ustawienie i przejść do ustawiania czasu trwania nawadniania (godzina).

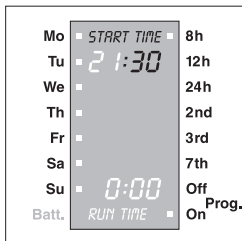

Zakres ustawiania: 00 - 59

3. Za pomocą przycisku **On/Off ▲** wprowadzić godziny czasu trwania nawadniania (**RUN TIME**), np. **0** godzin. Za pomocą przycisku **Menu/O.K.** potwierdzić ustawienie i przejść do ustawiania czasu trwania nawadniania (minuty).

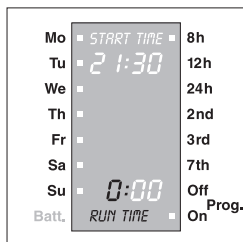

Zakres ustawiania: 0 - 7

4. Za pomocą przycisku **On/Off ▲** ustawić minuty czasu trwania nawadniania, np. **15** minut. Za pomocą przycisku **Menu/O.K.** potwierdzić ustawienie i przejść do ustawiania cyklu nawadniania.

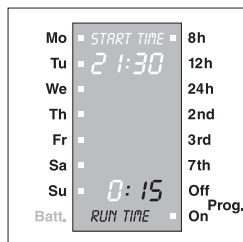

Zakres ustawiania: 00 - 59
Maksymalny czas trwania nawadniania wynosi 7:59 h.

8.3 Ustawianie cyklu nawadniania

1. Za pomocą przycisku **On/Off ▲** zaprogramować cykle nawadniania, np. nawadnianie co 24 godziny (**24 h**).
2. Za pomocą przycisku **Menu/O.K.** potwierdzić ustawienie i przejść do wyłączenia / wyłączenia programu **On/Off-Prog.**

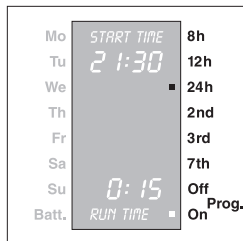

Możliwość wyboru nawadniania co 8, 12, 24 godziny (8 h, 12 h, 24 h) względnie co 2, 3 lub 7 dni (2nd, 3rd, 7th).

8.4 Uruchamianie / wyłączenie programu On/Off-Prog.

Za pomocą opcji **On/Off-Prog.** można włączać względnie wyłączać program nawadniania.

1. Za pomocą przycisku **On/Off ▲** wybrać ustawienie:

Off = Automatyczne nawadnianie jest wyłączone, np. w okresie deszczowym.

On = Programy nawadniania są wykonywane.

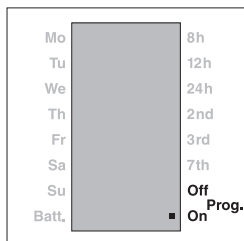

2. Za pomocą przycisku **Menu/O.K.** potwierdzić ustawienia i przejść do zwykłego wyglądu wyświetlacza.

Programowanie jest zakończone.

Wygląd wyświetlacza po zakończeniu programowania: dwukropek miga; czas jest odmierzany.



Zalecenia: za pomocą przycisku **Menu** niezależnie od wykonywanego programu można wywołać następną poziom programowania (aktualne parametry, parametry nawadniania, wyłączenie / wyłączenie programu, normalny stan wskaźnika).

Jeśli w trakcie programowania, w okresie dłuższym niż 60 sekund nie nastąpi żadne wprowadzenie, tryb programowania zostanie automatycznie opuszczony a na wyświetlaczu pojawi się aktualny czas (normalny stan wskaźnika).

Programowanie komputera sterującego nawadnianiem jest w ten sposób zakończone, tzn. że wbudowany zawór jest automatycznie zamykany / otwierany nawadniając w określonym czasie.

8.5 Stan wskaźnika w trakcie automatycznego nawadniania

Przykład:

(Rys. : wygląd wyświetlacza **podczas** automatycznego nawadniania)

- Jest piątek (**Fr**) godzina 18:45, nawadnianie odbywa się co 2 dzień (**2nd**).
- Wskaźnik **On/Off-Prog.** na pozycji **On** (nawadnianie wymagane).
- Wybrany czas trwania nawadniania (RUN TIME) wynosi 50 minut.
- Dwukropki aktualnego czasu oraz czasu trwania nawadniania, RUN TIME, migają.
- Zegar odmierza czas
- RUN-TIME odmierza czas (odlicza w kierunku malejącym).

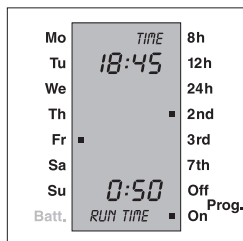

Po upływie czasu nawadniania wskaźnik RUN-TIME powraca do stanu normalnego.

Sterowane programem otwieranie zaworu może zostać w każdej chwili wyłączone poprzez naciśnięcie przycisku **On/Off** ①, bez wprowadzania zmian w parametrach programu (czas rozpoczęcia nawadniania, czas trwania nawadniania oraz dni przeprowadzania nawadniania).

9. Sprawdzanie / zmiana programu

Dla skontrolowania wprowadzonych danych można wielokrotnie przyciskając przycisk **Menu** przejrzeć poszczególne poziomy programu albo naciskając klawisz **O.K.** wybierać kolejne kroki i sprawdzać je.

W celu wprowadzenia zmian w programach nawadniania należy postępować zgodnie z opisem w punkcie „programowanie“.

10. Ręczne, niezależne od programu uruchamianie / wyłączenie nawadniania (man On/Off)

Niezależnie od zaprogramowanych terminów nawadniania, zarówno przed jak i po wprowadzeniu danych poprzez naciśnięcie przycisku **man On/Off** ① można ręcznie sterować nawadnianiem.

Poprzez jednokrotne naciśnięcie przycisku przepływ wody zostaje otwarty. Ponowne naciśnięcie przycisku **man On/Off** powoduje zamknięcie zaworu.

Jeżeli nie zostanie wydany ręczny sygnał do zamknięcia zaworu, nawadnianie zostanie automatycznie zakończone ze względów bezpieczeństwa po 30 minutach. Pozostały czas nawadniania (RUN TIME) jest pokazany na wyświetlaczu.

Jeżeli zawór został otworzony ręcznie, a zaprogramowany czas rozpoczęcia nawadniania wypadnie w trakcie nawadniania sterowanego ręcznie, to zostanie on pominięty.

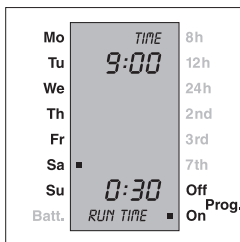

11. Bateria

11.1 Wskaźnik stanu baterii

Jeśli **napięcie baterii** spadnie poniżej **określonego** poziomu pojawia się wskaźnik **Batt.** ⑧. Ręczne nawadnianie może być wykonywane również przy niskim poziomie naładowania baterii (zawór nie jest otwierany), jednakże nawadnianie o zaprogramowanych porach nie jest już wykonywane. Nawet w przypadku **zbyt niskiego poziomu naładowania baterii** otwarty zawór zostanie zamknięty.

Poziom napięcia baterii jest sprawdzany **podczas emisji impulsu rozpoczęcia**. Dzięki temu zawsze istnieje możliwość sprawdzenia **prawidłowości funkcjonowania** baterii. W tym celu należy po prostu nacisnąć przycisk **man On/Off** ①. Jeżeli zawór zostanie otwarty oraz wskaźnik **Batt.** nie zostanie wyświetlony, oznacza to że bateria działa prawidłowo.

11.2 Wymiana baterii

Jeśli bateria zostanie wymieniona w ciągu 100 sekund wszystkie wprowadzone parametry zostaną zachowane (podtrzymanie programu). Po wyjęciu baterii wyświetlacz gaśnie i w trakcie wymiany baterii żadne programy nie są wykonywane. Po przeprowadzeniu wymiany baterii zalecane jest przeprowadzenie kontroli parametrów w sposób opisany w punkcie „**Sprawdzanie /zmiana programu**“.

Jeżeli wymiana baterii nie nastąpi w ciągu 100 sekund, lub też poziom naładowania baterii jest tak niski, iż nie ma możliwości emisji sygnału rozpoczęcia, następuje zresetowanie komputera (wszystkie parametry programu zostają skasowane). Komputer sterujący nawadnianiem musi zostać ponownie zaprogramowany. Wyświetlane wcześniej aktualna data / godzina pozostają zachowane w granicach podanego czasu.

12. Zalecenia dotyczące użytkowania i bezpieczeństwa pracy



Dla zapewnienia prawidłowości funkcjonowania należy stosować tylko jedną 9 V baterię alkaliczną 9 V IEC 6LR61.

- Minimalna ilość oddawanej wody dla zapewnienia poprawnego działania zegara nawadniającego wynosi 20-30 l/h.
Na przykład do sterowania systemu Micro-Drip potrzebnych jest co najmniej 10 sztuk kroplowników 2 litrowych.
- W przypadku dłuższych nieobecności, w celu uniknięcia zaprzestania działania komputera sterującego nawadnianiem z powodu wyczerpania baterii, należy wymieniać ją w odpowiednim terminie. Decydują o tym czas trwania dotychczasowej eksploatacji oraz przewidywanej nieobecności. Suma tych czasów nie może przekraczać jednego roku.
- Prawidłowość funkcjonowania komputera sterującego nawadnianiem jest uzależniona od sprawności baterii. Czas eksploatacji wynoszący ok. 1 rok jest uzyskiwany, jeśli napięcie znamionowe nowej baterii alkalicznej wynosi co najmniej 9 V. Przed zakupem należy zażądać sprawdzenia baterii.
- Komputer sterujący nawadnianiem należy zainstalować w pozycji pionowej, nakrętką złączkową do góry, w celu uniknięcia przedostania się wody do komory baterii.
- Komputer należy programować przy zakręconym kranie. W ten sposób unika się zmożenia przy wypróbowywaniu funkcji ręcznego wyłączenia /włączenia (man On/Off). W czasie programowania sterownik można wyjąć z obudowy.
- Podczas realizacji programu nawadniania element sterujący musi być podłączony do części zaworowej sterownika.
- Komputer sterujący nawadnianiem można stosować tylko na zewnątrz pomieszczeń.
Uwaga! Komputer nie jest dopuszczony do stosowania w pomieszczeniach.
- Przed rozpoczęciem sezonu przymrozkowego komputer należy schować w miejscu suchym i zabezpieczonym przed przemarzaniem.
- Dostarczoną wraz z urządzeniem przykrywkę wyświetlacza sterującego należy założyć w sposób pokazany na ilustracji B. W celu ochrony wyświetlacza sterującego przed wpływami atmosferycznymi po zakończeniu wprowadzania parametrów przykrywkę

należy zamknąć. Dostarczony grafik planu nawadniania należy nakleić na wewnętrznej stronie przykrywki wyświetlacza.

- W wysokich temperaturach (powyżej 60 °C na wyświetlaczu) może się zdarzyć, że znikną wskazania wyświetlacza; nie wywiera to w żadnym przypadku wpływu na przebieg programu. Po ochłodzeniu wskazania wyświetlacza pojawią się znowu.
- Temperatura przepływającej wody może wynosić maks. 40 °C.
- Minimalne ciśnienie robocze wynosi 0,5 bar, maksymalne ciśnienie robocze wynosi 12 bar.
- Należy regularnie kontrolować ¹³ i w razie potrzeby czyścić sitko do wychwytywania zanieczyszczeń znajdujące się w nakrętce złączkowej.
- Należy unikać obciążeń rozciągających. Nie wolno ciągnąć za podłączony wąż.
- Należy stosować wyłącznie czystą, słodką wodę.

13. Opcje

13.1 Zabezpieczenie przed kradzieżą (rys. D)

W celu zabezpieczenia komputera sterującego nawadnianiem przed kradzieżą można zastosować zabezpieczenie GARDENA (1815-00.791.00) rozprowadzane przez serwis GARDENA. Obejmę zabezpieczającą przed kradzieżą należy zamocować z tyłu urządzenia. Należy pamiętać o tym, że dołączonych do zestawu śrub po jednokrotnym wkręceniu nie można już wykręcić. Obejma może zostać wykorzystana np. do umocowania łańcucha.

13.2 Czujnik wilgotności GARDENA (rys. E)

Czujnik wilgotności GARDENA nr art. 1187 umożliwia dodatkowe sterowanie nawadnianiem w zależności od wilgotności gleby.

Montaż

Czujnik wilgotności należy podłączyć do gniazda ¹⁰ znajdującego się z tyłu sterownika (rys. A).

Sposób działania

Jeśli podłączony czujnik wilgotności zgłasza wystarczający poziom wilgotności gleby następuje przerwanie wykonywania aktualnego programu nawadniania względnie nie jest on uruchamiany.

Informacja: niezależnie od wskazań czujnika istnieje możliwość ręcznego sterowania nawadnianiem za pomocą przycisku **man On/Off**.

13.3 Czujnik deszczowy GARDENA (rys. F)

Alternatywnie istnieje możliwość podłączenia do przyłącza czujnika deszczowego GARDENA (nr art. 1189). Takie rozwiązanie zapewnia możliwość sterowania nawadnianiem dodatkowo w zależności od opadów atmosferycznych.

Montaż

Czujnik deszczowy należy podłączyć do gniazda ⑩ znajdującego się z tyłu sterownika (rys. A).

Sposób działania

Jeżeli podłączony czujnik deszczowy zgłasza odpowiednie natężenie deszczu, to aktualny proces nawadniania zostaje przerwany względnie nie zostaje uruchomiony.

Informacja: niezależnie od wskazań czujnika istnieje możliwość ręcznego sterowania nawadnianiem za pomocą przycisku **man On/Off**.

13.4 Automatyczny dzielnik wody GARDENA (rys. G)

Poprzez podłączenie automatycznego dzielacza wody, nr art. 1198, do komputera C 1030 plus istnieje możliwość sterowania 6 liniami nawadniającymi.

Każda sekcja może być nawadniana co 2 dzień. W tym celu we wszystkich sekcjach należy ustawić nawadnianie z częstotliwością co 8 godzin.

Jest to idealne rozwiązanie w przypadku braku wystarczającej ilości wody lub różnego zapotrzebowania na wodę poszczególnych upraw. Dzielnik umożliwia kolejne zasilanie linii nawadniających.

14. Zakończenia

Zakończenie	Możliwa przyczyna	Sposób postępowania
Brak wskazań na wyświetlaczu.	Bateria została nieprawidłowo założona.	Należy zwrócić uwagę na prawidłowe ustawienie biegunów (+/-).
	Bateria jest wyczerpana.	Należy zastosować nową baterię alkaliczną i sprawdzić poprzez naciśnięcie przycisku On .

	Temperatura wyświetlacza jest wyższa niż 60 °C.	Po obniżeniu temperatury sprawdzić funkcjonowanie wyświetlacza za pomocą przycisku On/Off .
Brak możliwości wprowadzenia parametrów nawadniania (czas rozpoczęcia, czas trwania, dni).	Dane aktualne nie zostały wprowadzone całkowicie (godzina, minuta, dzień).	Ustawić aktualne dane.
Brak możliwości ręcznego otwierania zaworu za pomocą przycisku "On/Off".	Poziom naładowania baterii jest zbyt niski, pojawia się wskaźnik Batt .	Należy zastosować nową baterię alkaliczną .
	Zakręcony kran.	Odkręcić kran.
Nawadnianie nie jest realizowane.	Poziom naładowania baterii jest zbyt niski, pojawia się wskaźnik Batt .	Należy zastosować nową baterię alkaliczną .
	Parametry nawadniania (czas rozpoczęcia/czas trwania/dni) nie zostały całkowicie wprowadzone.	Sprawdzić parametry i w razie potrzeby uzupełnić je.
	Wskaźnik włączenia programu On/Off-Prog. – znajduje się w pozycji Off .	Uruchomić programy: wskaźnik przestawić na pozycję On (patrz " On/Off-Prog. ").
	Wprowadzanie lub zmiana parametrów zostały przeprowadzane w trakcie emisji lub tuż przed impulsem rozpoczęcia.	Wprowadzanie lub zmianę parametrów należy przeprowadzać poza ustawionymi czasami rozpoczęcia nawadniania.
	Zawór został ręcznie otwarty (On), Program jest pominięty.	Usunąć ewentualne nakładanie się programów.
	Zakręcony kran.	Odkręcić kran.

Zakłócenie	Możliwa przyczyna	Sposób postępowania
Nawadnianie nie jest realizowane.	Czujnik wilgotności gleby / deszczowy zgłasza wystarczający poziom wilgotności.	Gdy jest sucho należy sprawdzić nastawy oraz miejsce ustawienia czujnika wilgotności gleby / deszczowego.
Po krótkim czasie użytkowania bateria została wyczerpana.	Nie została zastosowana bateria alkaliczna.	Należy zastosować baterię alkaliczną .
Nieokreślone wskazania na wyświetlaczu po wymianie baterii.	Wymiana baterii trwała dłużej niż 100 sekund lub też bateria była wyczerpana w takim stopniu, że nie mógł zostać wyemitowany impuls rozpoznać.	Należy wykonać RESET poprzez jednoczesne naciśnięcie przycisków ▲ oraz O.K. Wykonać ponowne wprowadzanie danych zgodnie z opisem.

W przypadku wystąpienia innych zakłóceń prosimy o skontaktowanie się z serwisem firmy GARDENA.

Utylizacja (zgodnie z dyrektywą RL2002/96/EG)



Urządzenie nie może być wyrzucone do zwykłego pojemnika na śmieci, lecz powinno być przekazane do utylizacji.

Zwracamy Państwa uwagę na to, iż nie odpowiadamy za zniszczenia spowodowane przez nasze urządzenia powstałe na skutek nieprawidłowo przeprowadzonej naprawy lub użycia nieoryginalnych części zamiennych. Naprawy powinny być wykonywane przez serwisy GARDENA lub upoważnionych specjalistów. Dotyczy to również osprzętu i części uzupełniających.

Deklaracja zgodności Unii Europejskiej

Niżej podpisany,

GARDENA Manufacturing GmbH, Hans-Lorensenstr. 40, D-89079 Ulm,

potwierdza, że niżej opisane urządzenie w wykonaniu wprowadzonym przez nas do obrotu spełnia wymagania zharmonizowanych dyrektyw Unii Europejskiej, standardów bezpieczeństwa Unii Europejskiej i standardów specyficznych dla danego produktu.

W przypadku wprowadzenia zmian w urządzeniu nie uzgodnionych z nami to oświadczenie traci ważność.

Opis urządzenia:

Komputer nawadniający

Typ: C 1030 plus

Art. nr.: 1810

Dyrektywy Unii Europejskiej:

Tolerancja elektromagnetyczna

89/336/EG

Dyrektywa 93/68/EG

Rok nadania znaku CE:

1998

Ulm, 17.07.1998



Thomas Heint

Kierownictwo techniczne

Gwarancja

Firma GARDENA udziela na zakupiony artykuł 2 lata gwarancji (od daty zakupu). W ramach gwarancji będą usuwane bezpłatnie wszelkie usterki pod warunkiem, że urządzenie jest eksploatowane zgodnie z przeznaczeniem i w ramach opisanych w instrukcji obsługi. Gwarancją niniejszą objęte są usterki produktu spowodowane wadliwymi częściami lub defektami produkcyjnymi. Wszelkie usterki ujawnione w okresie gwarancji będą usunięte w jednym z Autoryzowanych Punktów Serwisowych w możliwie najkrótszym czasie, nie dłuższym jednak niż 14 dni roboczych od daty dostarczenia urządzenia do serwisu.

Gwarancją nie są objęte:

- naprawy urządzeń, w których uszkodzenia powstały na skutek:
 - a. niewłaściwej obsługi lub eksploatacji niezgodnej z przeznaczeniem,
 - b. działania siły wyższej (pożar, powódź, wyładowania atmosferyczne, itp.)
 - c. mechanicznego uszkodzenia produktu i wywołanych nim wad,
 - d. napraw dokonywanych przez osoby inne niż Autoryzowane Punkty Serwisowe,
- urządzenia, w których dokonano samowolnych zamian podzespołów z innych urządzeń oraz urządzenia, w których dokonano przeróbek
- uszkodzenia spowodowane nieprawidłowym włożeniem baterii.

Deutschland / Germany

GARDENA
Manufacturing GmbH
Service Center
Hans-Lorenser-Straße 40
D-89079 Ulm
Produktfragen:
(+49) 7 31 490-123
Reparaturen:
(+49) 7 31 490-290
service@gardena.com

Argentina

Argensem® S.A.
Calle Colonia Japonesa s/n
(1625) Loma Verde
Escobar, Buenos Aires
Phone: (+54) 34 88 49 40 40
info@argensem.com.ar

Australia

Nylex Consumer Products
50-70 Stanley Drive
Somerton, Victoria, 3062
Phone: (+61) 1800 658 276
spareparts@nylex.com.au

Austria / Österreich

GARDENA
Österreich Ges.m.b.H.
Stettnerweg 11-15
2100 Korneuburg
Tel.: (+43) 22 62 7 45 45 36
kundendienst@gardena.at

Belgium

GARDENA Belgium NV/SA
Sterrebeekstraat 163
1930 Zaventem
Phone: (+32) 2 7 20 92 12
Mail: info@gardena.be

Brazil

Palash Comércio e
Importação Ltda.
Rua Américo Brasiliense,
2414 - Chácara Sto Antonio
São Paulo - SP - Brasil -
CEP 04715-005
Phone: (+55) 11 5181-0909
eduardo@palash.com.br

Bulgaria

DENEX LTD.
2 Luis Ahalier Str. - 7th floor
Sofia 1404
Phone: (+359) 2 958 18 21
office@denex-bg.com

Canada

GARDENA Canada Ltd.
100 Summerlea Road
Brampton, Ontario
Canada L6T 4X3
Phone: (+1) 905 792 93 30
info@gardenacanada.com

Chile

Antonio Martinic y Cia Ltda.
Cassillas 272
Centro de Cassillas
Santiago de Chile
Phone: (+56) 2 20 10 708
garfar_cl@yahoo.com

Costa Rica

Compania Exim
Euroiberoamericana S.A.
Los Colegios, Moravia,
200 metros al Sur del Colegio
Saint Francis - San José
Phone: (+506) 297 6883
exim_euro@racsa.co.cr

Croatia

KLIS d.o.o.
Stanciceva 79
10419 Vukovina
Phone: (+385) 1 622 777 0
gardena@klis-trgovina.hr

Cyprus

FARMOKIPIKI LTD
P.O. Box 7098
74, Digeni Akrita Ave.
CY-1641 Nicosia
Phone: (+357) 22 75 47 62
condam@spidernet.com.cy

Czech Republic

GARDENA spol. s r.o.
Řípská 20a, č.p. 1153
627 00 Brno
Phone: (+420) 800 100 425
gardena@gardenabrno.cz

Denmark

GARDENA Norden AB
Salgsafdeling Danmark
Box 9003
S-200 39 Malmö
info@gardena.dk

Finland

Habitec Oy
Martinkyläntie 52
01720 Vantaa

France

GARDENA
PARIS NORD 2
69, rue de la Belle Etoile
BP 57080
ROISSY EN FRANCE
95948 ROISSY CDG CEDEX
Tél. (+33) 0826 101 455
service.consommateurs@
gardena.fr

Great Britain

GARDENA UK Ltd.
27-28 Brenkley Way
Blezard Business Park
Seaton Burn
Newcastle upon Tyne
NE13 6DS
info@gardena.co.uk

Greece

Agrokip
G. Psomadopoulos & Co.
33 A, Ifestou str. –
Industrial Area
194 00 Koropi, Athens
Phone: (+30) 210 66 20 225
service@agrokip.gr
www.agrokip.gr

Hungary

GARDENA
Magyarország Kft.
Késmárk utca 22
1158 Budapest
Phone: (+36) 80 20 40 33
gardena@gardena.hu

Iceland

Heimilistaeki hf
Saetun 8
P.O. Box 5340
125 Reykjavik
ooj@ojk.is

Ireland

Michael McLoughlin & Sons
Hardware Limited
Long Mile Road
Dublin 12

Italy

GARDENA Italia S.p.A.
Via Donizetti 22
20020 Lainate (Mi)
Phone: (+39) 02.93.94.79.1
info@gardenaitalia.it

Japan

KAKUICHI Co. Ltd.
Sumitomo Realty &
Development Kojimachi
BLDG., 8F
5-1 Nibanncyo, Chiyoda-ku
Tokyo 102-0084
Phone: (+81) 33 264 4721
m_ishihara@kaku-ichi.co.jp

Luxembourg

Magasins Jules Neuberg
Grand Rue 30
Case Postale No. 12
Luxembourg 2010
Phone: (+352) 40 14 01
info@neuberg.lu

Netherlands

GARDENA Nederland B.V.
Postbus 50176
1305 AD ALMERE
Phone: (+31) 36 521 00 00
info@gardena.nl

Neth. Antilles

Jonka Enterprises N.V.
Sta. Rosa Weg 196
P.O. Box 8200
Curaçao
Phone: (+599) 9 767 66 55
pgm@jonka.com

New Zealand

NYLEX New Zealand Limited
Building 2
118 Savill Drive
Mangere, Auckland
Phone: (+64) 9 270 1806
lena.chapman@nylex.com.au

Norway

GARDENA Norden AB
Salgskontor Norge
Karihaugveien 89
1086 Oslo
info@gardena.no

Poland

GARDENA Polska Sp. z o.o.
Szymanów 9 d
05-532 Baniocza
Phone: (+48) 22 727 56 90
gardena@gardena.pl

Portugal

GARDENA Portugal Lda.
Recta da Granja do Marquês
Edif. GARDENA Algueirão
2725-596 Mem Martins
Phone: (+351) 21 922 85 30
info@gardena.pt

Romania

MADEX INTERNATIONAL SRL
Soseaua Odalii 117-123
Sector 1,
București, RO 013603
Phone: (+40) 21 352 76 03
madex@ines.ro

Russia / Россия

АО АМИДА ТТЦ
ул. Мосфильмовская 66
117330 Москва
Phone: (+7) 095 956 99 00
amida@col.ru

Singapore

Hy - Ray PRIVATE LIMITED
40 Jalan Pemimpin
#02-08 Tat Ann Building
Singapore 577185
Phone: (+65) 6253 2277
hyray@singnet.com.sg

Slovak Republic

GARDENA Slovensko, s.r.o.
Bohrova č. 1
85101 Bratislava
Phone: (+421) 263 453 722
info@gardena.sk

Slovenia

Silk d.o.o.
Brodišče 15
1236 Trzin
Phone: (+386) 1 580 93 00
gardena@silk.si

South Africa

GARDENA
South Africa (Pty.) Ltd.
P.O. Box 11534
Vorna Valley 1686
Phone: (+27) 11 315 02 23
sales@gardena.co.za

Spain

GARDENA IBÉRICA S.L.U.
C/ Basauri, nº 6
La Florida
28023 Madrid
Phone: (+34) 91 708 05 00
(4 líneas)
atencioncliente@gardena.es

Sweden

GARDENA Norden AB
Försäljningskontor Sverige
Box 9003
200 39 Malmö
info@gardena.se

Switzerland / Schweiz

GARDENA (Schweiz) AG
Bitziberg 1
8184 Bachenbülach
Phone: (+41) 848 800 464
info@gardena.ch

Turkey

GARDENA / Dost Diş Ticaret
Mümessillik A.Ş. Sanayi
Çad. Adil Sokak No. 1
Kartal - İstanbul
Phone: (+90) 216 38 93 939
info@gardena-dost.com.tr

Ukraine / Украина

ALTSEST JSC
4 Petropavlivska Street
Petropavlivska
Borschahivka Town
Kyivo Svyatoshyn Region
08130, Ukraine
Phone: (+380) 44 459 57 03
upyr@altsest.kiev.ua

USA

Melnor Inc.
3085 Shawnee Drive
Winchester, VA 22604
Phone: (+1) 540 722-9080
service_us@melnor.com

1810-29.960.05/0206
© GARDENA
Manufacturing GmbH
D - 89070 Ulm
<http://www.gardena.com>