

Art. 1810

- E** **Manual de instrucciones**
Programador de riego C 1030 Plus
-
- P** **Instruções de utilização**
Computador de rega C 1030 Plus
-
- D** **Gebrauchsanweisung**
Bewässerungscomputer C 1030 plus
-
- GB** **Operating Instructions**
Water Computer Plus C 1030
-
- PL** **Instrukcja obsługi**
Komputer nawadniający C 1030 plus

Contenido	Página
Conteúdo	Página
Inhalt	Seite
Contents	Page
Treść	Strona

E

Resumen de las instrucciones para el uso	8
Manual de instrucciones	6 - 22
Garantía	94

P

Breves instruções de utilização	25
Instruções de utilização	23 - 40
Garantia	94

D

Kurz-Gebrauchsanweisung	43
Gebrauchsanweisung	41 - 58
Garantie	95

GB

Summary of Operating Instructions	61
Operating Instructions	59 - 75
Guarantee	95

PL

Skrócona instrukcja użytkownika	78
Instrukcja obsługi	76 - 93
Gwarancja	96

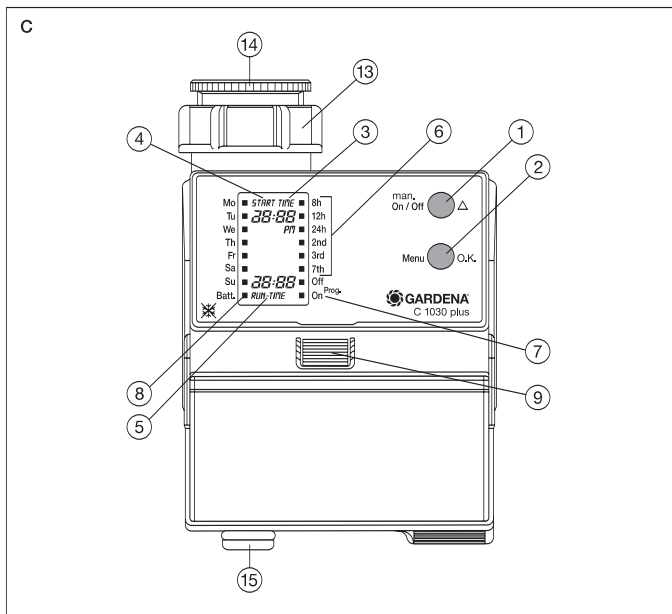
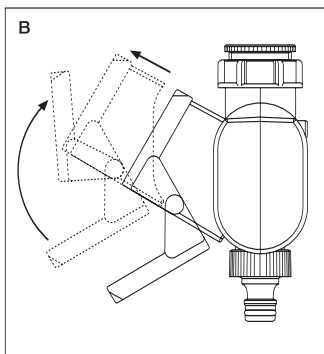
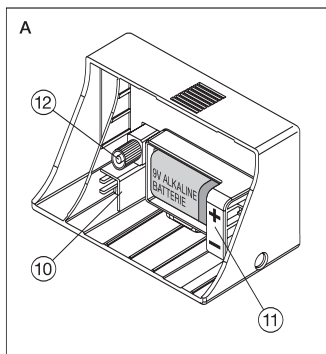

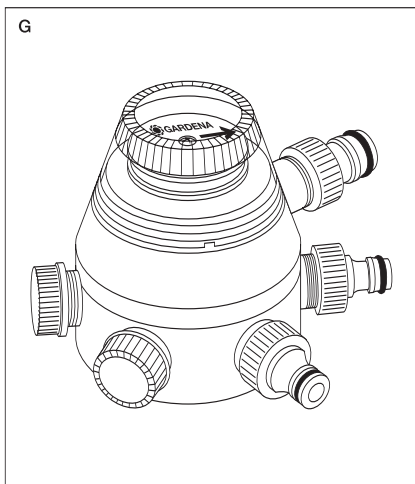
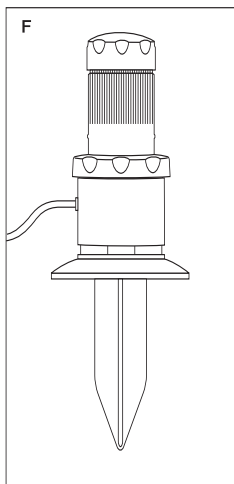
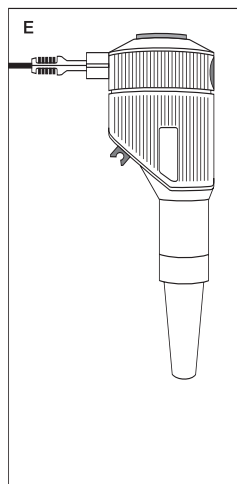
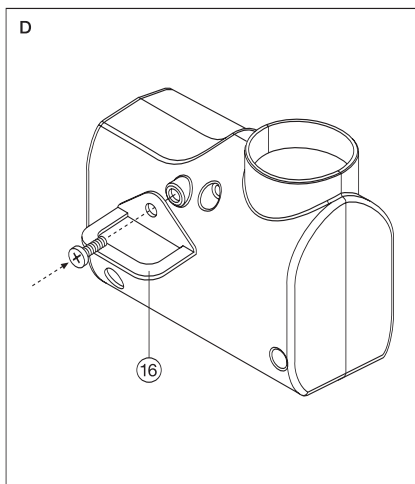

Computador de rega C 1030 Plus

GARDENA

P

1. Observações sobre as instruções de utilização

Por favor, leia com atenção estas instruções de manejo, observando as informações nela contidas. Conheça através destas instruções o seu aparelho, os componentes de ajuste, a forma correcta de usá-lo, como também as normas de segurança do computador de rega.

 **Por motivos de segurança, o computador de rega não deve ser utilizado por crianças e jovens menores de 16 anos, como também por pessoas que desconheçam estas instruções de utilização.**

Guarde estas instruções de utilização cuidadosamente.

2. Utilização correcta

O computador de rega C 1030 Plus GARDENA foi concebido para o uso privado no jardim doméstico lar e de lazer, para a aplicação exclusivamente externa, apropriado para o comando de aspersores e sistemas de rega.

 **O computador de rega não pode ser aplicado em áreas industriais nem em combinação com produtos químicos, géneros alimentícios, material facilmente inflamável ou explosivos.**

A obediência às instruções de manejo fornecidas pelo fabricante é condição essencial para o uso correcto do computador de rega GARDENA.

Estas instruções contêm também as condições para funcionamento, manutenção e conservação do aparelho.

3. Dados técnicos

Pressão de funcionamento:	0,5 - 12 bar
Débito mínimo:	20 l/h
Substância a circular:	água doce pura
Temperatura máx. da água:	40 °C
Quantidade dos processos de rega programáveis por dia:	até 3
Ciclos de rega por semana:	cada dia, cada 2, 3 ou 7 dias
Duração da rega por programa:	1 min. a 7 h 59 min.
Tipo de bateria a ser utilizada:	1 x bateria alcalina de manganês (alcalina) de 9 V IEC 6LR61
Tempo de serviço útil da bateria:	aprox. 1 ano

4. Descrição do funcionamento

O seu novo computador de rega GARDENA, dá-lhe a possibilidade de regar seu jardim, na hora desejada, até 3 vezes por dia, de forma totalmente automática, independente se se utiliza para a rega um aspersor, um sistema sprinkler ou um sistema de rega por gotejamento.

O seu computador de rega executa a rega de forma inteiramente automática, de acordo com a sua selecção individual de programa. Pode utilizar o seu computador de rega para a rega pela manhã ou à noite, quando a evaporação da água é menor, ou para a rega durante as férias.

Pode programar de forma simples **o tipo, a duração e os dias ou ciclos de rega.**

5. Breves instruções de utilização

1. Colocar a bateria

Utilizar somente uma bateria alcalina de manganês (alcalina) de 9 V IEC 6LR61; Observar a polaridade (+/-).

2. Programação

Seleccionar individualmente os passos do programa, um após o outro, através da tecla **Menu/O.K.**

Os dados do programa podem ser modificados através da tecla **On/Off ▲**. A indicação principal (indicação da hora actual) pode ser mostrada através da tecla **Menu/O.K.**

Ajuste do horário ou do dia da semana

- a) Horário – hora
- b) Horário – minutos
- c) Dia da semana

Ajuste dos dados de rega

- a) Horário de início – hora
- b) Horário de início – minutos
- c) Duração da rega – hora
- d) Duração da rega – minutos
- e) Ciclo de rega

3. On/Off-Prog.

Off: programa de rega desligado
(por exemplo, durante o período de chuvas)

On: programa de rega ligado (operação normal)

4. Funcionamento manual liga/desliga

Ao carregar na tecla **On/Off**, a válvula abre-se. Ao carregar novamente, a válvula fecha-se.

O tempo de abertura foi pré-ajustado pela fábrica em 30 min. e não pode ser alterado.

6. As teclas e suas funções / Display do computador de rega

6.1 As teclas e suas funções (fig. A)

- ① **man On/Off ▲** Serve para modificar cada dado individualmente (por exemplo, contagem de horas, minutos, dias, etc.). Para a passagem rápida, manter a tecla premeida.
- ② **Menu O.K.** Serve para mudar para o próximo passo do programa, aceitando e confirmando simultaneamente os dados ajustados através das teclas **On/Off**.

6.2 Indicações no Display LCD

Observação:

No modo de introdução, pisca a respectiva indicação.

③ **TIME (dados actuais: horário, dia da semana)**

Indicação da hora	Hora do horário actual.
Indicação dos minutos	Minutos do horário actual.
Indicação de segundos	Os dois pontos piscam após a introdução/modificação dos dados actuais (hora / minutos / dia da semana).
Indicação do dia (Mo, Tu, etc.)	Indicação do actual dia da semana (data/horário).

④ **START TIME (horário de partida da rega)**

Indicação da hora	Hora de início da rega.
Indicação dos minutos	Minutos de início da rega.
Indicação de segundos	Os dois pontos piscam durante a rega automática.

⑤ **RUN TIME (duração da rega)**

Indicação da hora	Hora da duração da rega.
Indicação dos minutos	Minutos da duração da rega.

- ⑥ **Ciclos de rega** Indicação dos ciclos de rega ajustados no modo de programa: cada 8, 12, 24 horas ou cada 2, 3, 7 dias.
- ⑦ **On/Off-Prog.** Indicação de status
 - Off** Não há rega (por exemplo, no período de chuvas).
 - On** Os programas de rega são executados.
- ⑧ **Batt.** Batt. aparece no display quando a carga da bateria está muito fraca. Solicitação para a troca de bateria!

6.3 Outros componentes funcionais

- ⑨ **Botão de destravamento**
Para o destravamento do elemento de comando.
- ⑩ **Ligação**
Para o Sensor de humidade no solo GARDENA (art. nº 1187) e o Sensor de chuva GARDENA (art. nº 1189).
- ⑪ **Compartimento da bateria**
Para a colocação de uma bateria na parte traseira do elemento de comando.
- ⑫ **Tomada de ligação**
Encaixe para a ligação do elemento de comando.
- ⑬ **Porca de capa com filtro de sujidade**
Para a ligação à torneira de água.

6.4 Acessórios fornecidos com o aparelho

- ⑭ **Adaptador de G 3/4 para a porca de capa**
Para a ligação às torneiras com rosca G 3/4.
- ⑮ **Ligações GARDENA**
Apropriado para o sistema original de ligações de mangueiras GARDENA.

6.5 Opção

- ⑯ **Protecção contra roubo**
Com parafuso especial de uso único e braçadeira; pode ser adquirido através do serviço ao cliente da GARDENA.

6.6 Produtos que podem ser ligados

Fig. E Sensor de humidade no solo GARDENA (art. nº 1187)

Fig. F Sensor de chuva GARDENA (art. nº 1189)

Fig. G Distribuidor automático de água GARDENA (art. nº 1198)

7. Medidas preparatórias

1. Colocação da bateria (fig. A)

Utilizar somente bateria alcalina de manganês (alcalina) de 9 V IEC 6LR61. **Observar a polaridade (+/-).**

Na primeira utilização, após a colocação da bateria, aparecem por 2 seg. todos os símbolos do display LCD (fig. 1).

Em seguida, o aparelho está pronto para ser ajustado (fig. 2).

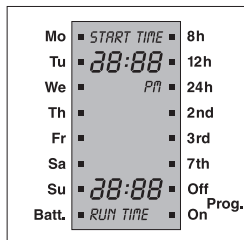

Fig. 1
Todos os símbolos do display LCD

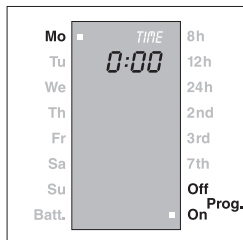

Fig. 2
Aparelho pronto para o ajuste

2. Ligação à torneira de água

O computador de rega é provido de uma porca de capa para torneiras de água com rosca de **33,3 mm (G1)**.

Adaptador para rosca G 3/4 (26,5 mm)

O adaptador fornecido juntamente com o aparelho serve para a ligação do computador de rega a torneiras com rosca G 3/4 (26,5 mm). Neste caso, ligue primeiro o **adaptador à torneira** e, em seguida, ligue o computador de rega ao adaptador.

Atenção: Aparafusar e apertar com a mão. Não utilizar alicate!

3. Testar a capacidade da nova bateria

Para testar a nova bateria, seleccione no computador de rega, com a torneira de água aberta, a função **On** (a válvula abre). Logo em seguida,

seleccione **Off** (a válvula fecha). Se a carga da bateria estiver baixa, ouve-se um sinal acústico interrompido.

! A fim de se evitar danos causados pela água, deve-se tomar providências para desviar a água no relógio de rega (conectar uma mangueira, colectar a água com um balde, etc.).

Caso o símbolo da bateria não é mostrado, isto significa que a bateria está carregada – seu aparelho está pronto para o funcionamento.

8. Programação

Informação importante: Para a programação, o elemento de comando pode ser retirado da carcaça do aparelho, através do botão de destravamento ⑨, conforme mostrado na fig. B. A programação pode ser realizada de forma móvel, por exemplo independente da posição da torneira de água.

8.1 Ajuste dos dados actuais (hora/dia)

1. Pressionar **Menu/O.K.**
A indicação da hora (**TIME**) pisca.
2. Ajustar com a tecla **On/Off ▲** a hora do horário actual, por exemplo, **17:00 h.**
3. **Menu/O.K.** para passar para o ajuste dos minutos.
4. Seleccionar com **On/Off ▲** os minutos do horário actual, por exemplo, **23**; Passar para o ajuste do dia da semana com **Menu/O.K.**
Após segunda-feira (**Mo**) vem terça-feira (**Tu**), etc.

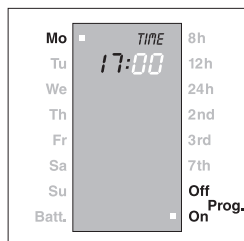

Escala de ajuste: 0 - 23



5. Seleccionar o dia da semana com **On/Off ▲**, por exemplo, **Fr** para sexta-feira.
6. Confirmar o ajuste com **Menu/O.K.** e continuar para o ajuste da hora do **START TIME**.

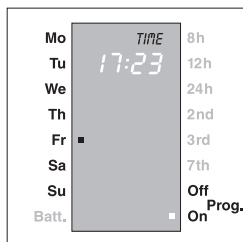

8.2 Ajuste dos dados de rega (horário de partida, duração, dias)

1. Seleccionar com **On/Off ▲** a hora do horário de partida (**START TIME**), por exemplo, **21**. Confirmar com **Menu/O.K.** e passar para o ajuste dos minutos do horário de partida (**START TIME**).

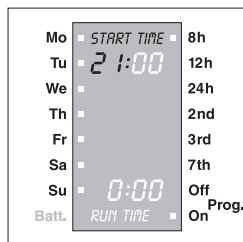

Escala de ajuste: 0 - 23

2. Seleccionar com **On/Off ▲** os minutos do horário de partida, por exemplo, **30**. Confirmar com **Menu/O.K.** e passar para o ajuste da hora da duração da rega.

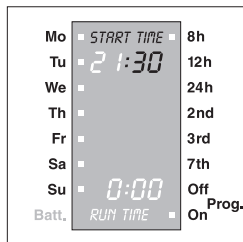

Escala de ajuste: 00 - 59

3. Introduzir a hora da duração da rega (**RUN TIME**) através de **On/Off ▲**, por exemplo, **0** hora. Confirmar com **Menu/O.K.** e passar para o ajuste dos minutos da duração da rega (minutos)

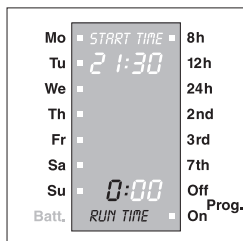

Escala de ajuste: 0 - 7

4. Introduzir os minutos da duração da rega através de **On/Off ▲**, por exemplo, **15** minutos. Confirmar com **Menu/O.K.** e passar para o ajuste do ciclo de rega.

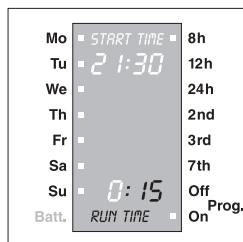

Escala de ajuste: 00 - 59

A duração da rega máxima que pode ser ajustada é de 7:59 h.

8.3 Ajuste dos ciclos de rega

1. Introduzir os ciclos de rega através de **On/Off ▲**, por exemplo, rega a cada 24 horas (**24 h**).
2. Confirmar o ajuste com **Menu/O.K.** e passar para **On/Off-Prog.**

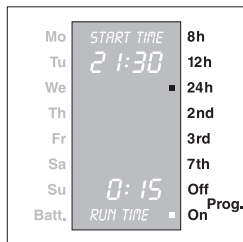

Rega ajustável para cada 8, 12, 24 horas (8h, 12h, 24h) ou cada 2, 3 ou 7 dias (2nd, 3rd, 7th).

8.4 On/Off-Prog.

Através de **On/Off-Prog.** o programa de rega pode ser activado ou desactivado.

1. Seleccionar a posição desejada através de **On/Off ▲**:

Off = A rega automática é desligada, por exemplo, durante o período de chuvas.

On = Os programas de rega são executados.

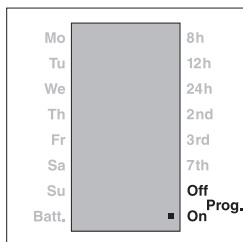

2. Confirmar o ajuste com **Menu/O.K.** e passar para a indicação normal do display.

A programação está pronta.

Indicação do display após a programação: os dois pontos piscam, o relógio funciona.



Observações: Durante a execução da programação, em qualquer posição, é possível se seleccionar com auxílio da tecla **Menu/O.K.** o próximo nível de programa (dados actuais, dados de rega, On/Off-Prog., indicação normal).

Caso, durante a programação, não ocorra nenhum ajuste durante mais de que 60 seg., o modo de programação é finalizado e o display LCD mostra a hora actual (funcionamento normal).

A programação do computador de rega está pronta, isto significa que a válvula instalada abre/fecha de forma totalmente automática, executando a rega nos horários programados.

8.5 Indicação do display durante a rega automática

(fig.: Indicação **durante** a rega automática)

Exemplo :

- É sexta-feira (**Fr**) 18:45 h, a rega ocorre a cada 2 dias (**2nd**).
- **On/Off-Prog.** na posição **On** (rega accionada).
- O tempo de rega restante (RUN TIME) é de 50 min.
- Os dois pontos na indicação do horário piscam.
- O relógio está em funcionamento.
- Contagem regressiva do RUN TIME.

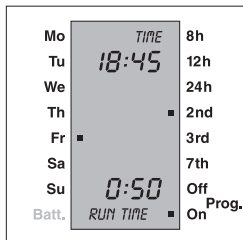

Após RUN TIME, o display mostra a indicação normal.

A válvula que foi aberta comandada pelo programa pode ser fechada antecipadamente, em qualquer altura, através da tecla **On/Off** ①, sem que isto influencie os dados do programa (horário de partida, duração e dias da rega).

9. Ler/modificar o programa

Para controlar os dados ajustados, os níveis de programa podem ser percorridos através do accionamento repetido da tecla **Menu**, ou através da tecla **O.K.**, pode-se seleccionar e verificar os passos do programa.

Para modificar programas de rega, proceda como descrito em “Programação”.

10. Funcionamento manual liga/desliga (On/Off) independente de programa

O computador de rega pode, a qualquer tempo, ser comandado manualmente, através do accionamento da tecla **man On/Off** ①, independentemente dos horários de rega programados.

Ao aperta-se uma vez a tecla, é aberta a passagem de água.

Ao accionar novamente a tecla **man On/Off**, a válvula se fecha.

Caso não se feche a válvula manualmente, a rega é, por motivos de segurança, finalizada automaticamente após 30 minutos. O tempo de rega (RUN TIME) restante é mostrado no display.

Caso a válvula tenha sido aberta manualmente e a partida de um programa de rega coincida com o tempo de abertura manual, o horário de início da rega programado é suprimido.

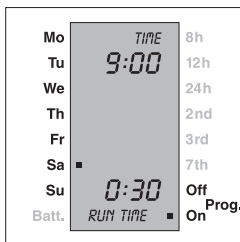

11. Bateria

12.1 Indicação da carga

Caso a **tensão da bateria baixe até um determinado valor**, é mostrado no display **Batt.** ⑧. Regas manuais podem ser realizadas mesmo com a bateria com pouca carga (válvula não abre mais). Regas programadas, porém, não são executadas. Mesmo com uma **bateria com pouca carga**, é possível fechar uma válvula que esteja aberta.

A tensão da bateria é testada **durante o impulso de abertura**. Desta forma, é possível testar a qualquer tempo a capacidade da bateria. Para isto, basta accionar a tecla **man On/Off** ①. Se a válvula se abrir e a indicação **Batt.** não aparece, isto significa que a bateria está carregada.

11.2 Substituição da bateria

Na **troca de bateria ocorrida dentro de 100 segundos**, os dados ajustados permanecem na memória (**segurança de programa**). Ao retirar-se a bateria, o display se apaga e, durante a troca da bateria, nenhum programa é executado. Após a troca de bateria, aconselha-se realizar um controle de dados, como descrito no item “**Ler/modificar o programa**”.

Caso a troca de bateria não seja concluída dentro de 100 segundos ou se a carga da bateria estava tão baixa que não mais foi possível se executar uma abertura da válvula, deve-se fazer um **RESET manual** (todos os dados de programa são apagados). O computador de rega tem que ser programado novamente. A data e a hora actuais mostradas anteriormente são mantidas pelo tempo indicado.

12. Considerações sobre o uso correcto e regras de segurança



Para se assegurar o bom funcionamento do aparelho, deve-se somente utilizar uma bateria de alcalina de manganês (alcalina) de 9 V IEC 6LR61.

- Para um funcionamento seguro da comutação do computador de rega, a quantidade mínima de água debitada deve ser de 20-30 l/h. Por exemplo, para o controlo do sistema de rega gota-a-gota são necessárias, no mínimo, 10 unidades de gotejadores de 2 litros.
- A fim de se evitar que, em caso de ausência por longo tempo, o computador de rega deixe de funcionar devido a uma bateria com pouca carga, deve-se substituir a bateria antecipadamente. Importante aqui é observar a duração do uso da bateria até então e a previsão de duração da ausência, sendo que no total não se deve ultrapassar a duração máxima de um ano.
- A garantia de funcionamento do computador de rega depende das boas condições da bateria. A duração de carga de cerca de 1 ano só é atingida se a nova bateria alcalina de manganês apresentar uma tensão nominal de pelo menos 9 V. Antes de comprar a bateria, mande testá-la.
- O computador de rega só pode ser montado na posição vertical, com a porca de capa para cima, a fim de se evitar a entrada de água no compartimento da bateria.
- O computador de rega deve ser programado com a torneira de água fechada. Desta forma você evita molhar-se involuntariamente ao testar a função manual liga/desliga (man On/Off). Para a programação é possível se retirar o elemento de comando da carcaça do aparelho.
- Durante a operação, a parte de comando deve estar encaixada no computador de rega.
- O computador de rega é somente apropriado para ser utilizado no externo.
Atenção! Não é permitido o uso do computador de rega em interiores.
- Antes de se iniciar o período das geadas, deve-se armazenar o computador de rega em lugar seco e protegido contra a geada.
- A tampa para o display de comando fornecida com o aparelho deve ser utilizada de acordo com a fig. B. Para proteger o display de comando de influências climáticas, deve-se fechar a tampa

após o ajuste de dados (fig. B). O texto de ajuda de programação fornecido com o aparelho deve ser colado no lado interior da tampa do display.

- Em temperaturas altas (acima de 60 °C no display) pode ocorrer que o display LCD se apague. Isto não influencia de forma alguma a execução dos programas. Após o arrefecimento o display LCD acende-se novamente.
- A temperatura máxima da água a circular é de 40 °C.
- A pressão mínima de funcionamento é de 0,5 bar, a pressão máxima de funcionamento de 12 bar.
- Inspeccionar regularmente o filtro na porca de capa ⑬ e limpá-lo, se necessário.
- Evitar carga de tracção. Não puxar pela mangueira conectada.
- Utilizar somente água doce pura.

13. Opções

13.1 Protecção contra roubo (fig. D)

Para proteger seu computador de rega contra roubo, você pode adquirir no nosso Serviço ao cliente a protecção contra roubo da GARDENA (1815-00.791.00). A braçadeira desta protecção contra roubo deve ser fixada na parte traseira do aparelho. Observe que o parafuso fornecido só pode ser aparafusado uma vez e nunca mais ser retirado. A braçadeira pode ser utilizada, por exemplo, para a fixação de uma corrente.

13.2 Sensor de humidade no solo GARDENA (fig. E)

Com o sensor de humidade no solo de GARDENA, art. nº 1187, existe a possibilidade de comandar a rega levando adicionalmente em consideração a humidade do solo.

Montagem

O sensor de humidade ligado à tomada de ligação ⑩ na parte traseira do elemento de comando (fig. A).

Descrição do funcionamento

Se o sensor de humidade ligado ao aparelho indicar muita humidade, o respectivo processo de rega é interrompido ou sua execução não é iniciada.

Observação: Independente disto, é possível se executar a rega manual através da tecla **man On/Off**.

13.3 Sensor de chuva GARDENA (fig. F)

Como alternativa, o sensor de chuva, art. nº 1189, pode ser ligado. Existe a possibilidade de se comandar a rega levando adicionalmente a precipitação pluviométrica em consideração.

Montagem

O sensor de chuva ligado à tomada de ligação ⑩ na parte traseira do elemento de comando (fig. A).

Descrição do funcionamento

Se o sensor de chuva ligado ao aparelho indicar determinada quantidade de chuva, o respectivo processo de rega é interrompido ou sua execução nem é iniciada.

Observação: Independente disto, é possível se executar a rega manual através da tecla **man On/Off**.

13.4 Distribuidor automático de água GARDENA (fig. G)

Através da ligação do distribuidor automático de água, art. nº 1198, é possível comandar com o computador de rega C 1030 Plus até 6 ramais de rega.

Cada saída pode ser regada em cada 2º dia. Subsequentemente, 3 saídas podem ser regadas cada dia num intervalo de 8 horas.

Ideal no caso de uma quantidade não suficiente de água ou de diferentes consumos de água em cada área plantada. Permite o funcionamento sequencial de cada ramal de rega.

14. Defeitos

Defeito	Possível causa	Solução
Não há indicação no display	Bateria colocada de forma incorrecta.	Observar a polaridade (+/-).
	Bateria descarregada.	Colocar uma nova bateria alcalina e testar através da tecla On .
	A temperatura do display é superior a 60 °C.	Indicação depois do esfriamento, teste das funções através de On/Off .

Defeito	Possível causa	Solução
Não é possível introduzir os dados da rega (horário de início, duração, dias).	Os dados actuais (hora, minutos, dia) não foram ajustados de forma completa.	Ajustar os dados actuais.
Abertura manual através da tecla “On/Off” não é possível.	Bateria com pouca carga baixa, no visor aparece Batt.	Colocar uma nova bateria alcalina.
	Torneira de água fechada.	Abrir a torneira de água.
A rega não é executada.	Bateria com carga baixa, no visor aparece Batt.	Colocar uma nova bateria alcalina.
	Os dados de rega (horário de início/duração/dias) não foram ajustados de forma completa.	Verificar os dados e complete-os, se necessário.
	On/Off-Prog. activado – Marca sobre Off.	Reactivar o programa: Colocar a marca sobre On (veja “ On/Off-Prog. ”).
	Introdução/modificação de dados durante o impulso de início ou um pouco antes disto.	Dados introduzidos/ modificados fora dos horários de início ajustados.
	A válvula foi aberta manualmente através de On. O programa é suprimido.	Evitar eventuais entrecruzamentos de programas.
	Torneira de água fechada.	Abrir a torneira de água.
	Sensor de humidade do solo / sensor de chuva acusa humidade suficiente.	Em caso de solo seco, inspeccionar o ajuste/ localização do sensor de humidade do solo / sensor de chuva.

Defeito	Possível causa	Solução
Bateria vazia após curto período de uso.	Não se utilizou uma bateria alcalina.	Utilizar uma bateria alcalina .
Indicação indefinida no display LCD após a troca de bateria.	A troca de bateria não foi concluída dentro de 100 segundos ou a bateria já estava tão fraca que não foi mais possível se executar uma abertura da válvula.	Execução de um RESET através do accionamento simultâneo das teclas ▲ e O.K. Introduzir novamente os dados, conforme já descrito.

Se o mau funcionamento persistir, ou por qualquer outro problema, por favor contacte um centro de Serviços GARDENA.

Eliminação (segundo RL2002/96/CE)



O aparelho não pode ser eliminado como o lixo doméstico normal e tem que ser eliminado adequadamente. Entregue as baterias usadas num dos pontos de venda ou no centro de recolha comunal.

Queremos salientar que segundo a lei da responsabilidade do fabricante, nós não nos responsabilizaremos por danos causados pelo nosso equipamento, quando estes ocorrerem na sequência de reparações inadequadas ou da substituição de peças por peças não originais da GARDENA, ou peças não autorizadas. A responsabilidade tornar-se-à nula também depois de reparações realizadas por oficinas não autorizadas pela GARDENA. Esta restrição valerá também para peças adicionais e acessórios.

Certificado de conformidade da UE

Os abaixo mencionados

GARDENA Manufacturing GmbH · Hans-Lorensen-Str. 40 · D-89079 Ulm

Por este meio certificam que ao sair da fábrica o aparelho abaixo mencionado está de acordo com as directrizes harmonizadas da UE, padrões de segurança e de produtos específicos.

Este certificado ficará nulo se a unidade for modificada sem a nossa aprovação.

Descrição do aparelho:
Computador de rega

**Ano de marcação
pela CE:** 1998

Tipo: C 1030 Plus

Ulm, 17.07.1998

Art. nº: 1810

Directrizes da UE:
Compatibilidade electromagnética
89/336/CE
Directiva 93/68/CE



Thomas Heini
Director Técnico

E

Garantía

Para este producto GARDENA concede una garantía de 2 años (a partir de la fecha de compra). Esta garantía se refiere a todos los defectos esenciales del producto que tengan de origen defectos de materiales o de fabricación. La garantía se efectúa mediante intercambio por un artículo en perfectas condiciones o mediante la reparación gratuita de la pieza enviada, según nuestro criterio, sólo en el caso de que se hayan cumplido los siguientes requisitos:

- El aparato fue manipulado correctamente y según la indicaciones del manual de instrucciones.
- Ni el cliente ni terceros intentaron repararlo.

Los defectos del programador de riego debidos a la colocación incorrecta o a derrames de las pilas están excluidos de la garantía.

Esta garantía del fabricante no afectará la existente entre el distribuidor/vendedor.

En caso de avería, envíe el aparato defectuoso, junto con el comprobante de compra y una descripción de la avería, franqueado, a la dirección de servicio indicada al dorso.

P

Garantia

A GARDENA garante este produto durante 2 anos (a partir da data da compra). Esta garantia cobre essencialmente todos os defeitos do aparelho que se provem ser devido ao material ou falhas de fabrico. Dentro da garantia nós trocaremos ou repararemos o aparelho gratuitamente se as seguintes condições tiverem sido cumpridas:

- O aparelho foi utilizado de uma forma correcta e segundo os conselhos do manual de instruções.
- Nunca o proprietário, nem um terceiro, estranho aos serviços GARDENA, tentou reparar o aparelho.

Defeitos no Computador de rega causados por baterias colocadas de forma errada ou babadas, não são cobertos pelas garantia.

Esta garantia do fabricante não afecta as existentes queixas de garantia contra o agente/vendedor.

Em caso de avaria deverá enviar o aparelho defeituoso, junto com o talão de compra e uma descrição da avaria, para a morada indicada no verso.

Deutschland / Germany

GARDENA
Manufacturing GmbH
Service Center
Hans-Lorenser-Straße 40
D-89079 Ulm
Produktfragen:
(+49) 7 31 490-123
Reparaturen:
(+49) 7 31 490-290
service@gardena.com

Argentina

Argensem® S.A.
Calle Colonia Japonesa s/n
(1625) Loma Verde
Escobar, Buenos Aires
Phone: (+54) 34 88 49 40 40
info@argensem.com.ar

Australia

Nylex Consumer Products
50-70 Stanley Drive
Somerton, Victoria, 3062
Phone: (+61) 1800 658 276
spareparts@nylex.com.au

Austria / Österreich

GARDENA
Österreich Ges.m.b.H.
Stettnerweg 11-15
2100 Korneuburg
Tel.: (+43) 22 62 7 45 45 36
kundendienst@gardena.at

Belgium

GARDENA Belgium NV/SA
Sterrebeekstraat 163
1930 Zaventem
Phone: (+32) 2 7 20 92 12
Mail: info@gardena.be

Brazil

Palash Comércio e
Importação Ltda.
Rua Américo Brasiliense,
2414 - Chácara Sto Antonio
São Paulo - SP - Brasil -
CEP 04715-005
Phone: (+55) 11 5181-0909
eduardo@palash.com.br

Bulgaria

DENEX LTD.
2 Luis Ahalier Str. - 7th floor
Sofia 1404
Phone: (+359) 2 958 18 21
office@denex-bg.com

Canada

GARDENA Canada Ltd.
100 Summerlea Road
Brampton, Ontario
Canada L6T 4X3
Phone: (+1) 905 792 93 30
info@gardenacanada.com

Chile

Antonio Martinic y Cia Ltda.
Cassillas 272
Centro de Cassillas
Santiago de Chile
Phone: (+56) 2 20 10 708
garfar_cl@yahoo.com

Costa Rica

Compania Exim
Euroiberoamericana S.A.
Los Colegios, Moravia,
200 metros al Sur del Colegio
Saint Francis - San José
Phone: (+506) 297 6883
exim_euro@racsa.co.cr

Croatia

KLIS d.o.o.
Stanciceva 79
10419 Vukovina
Phone: (+385) 1 622 777 0
gardena@klis-trgovina.hr

Cyprus

FARMOKIPIKI LTD
P.O. Box 7098
74, Digeni Akrita Ave.
CY-1641 Nicosia
Phone: (+357) 22 75 47 62
condam@spidernet.com.cy

Czech Republic

GARDENA spol. s r.o.
Řípská 20a, č.p. 1153
627 00 Brno
Phone: (+420) 800 100 425
gardena@gardenabrno.cz

Denmark

GARDENA Norden AB
Salgsafdeling Danmark
Box 9003
S-200 39 Malmö
info@gardena.dk

Finland

Habitec Oy
Martinkyläntie 52
01720 Vantaa

France

GARDENA
PARIS NORD 2
69, rue de la Belle Etoile
BP 57080
ROISSY EN FRANCE
95948 ROISSY CDG CEDEX
Tél. (+33) 0826 101 455
service.consommateurs@
gardena.fr

Great Britain

GARDENA UK Ltd.
27-28 Brenkley Way
Blezard Business Park
Seaton Burn
Newcastle upon Tyne
NE13 6DS
info@gardena.co.uk

Greece

Agrokip
G. Psomadopoulos & Co.
33 A, Ifestou str. –
Industrial Area
194 00 Koropi, Athens
Phone: (+30) 210 66 20 225
service@agrokip.gr
www.agrokip.gr

Hungary

GARDENA
Magyarország Kft.
Késmárk utca 22
1158 Budapest
Phone: (+36) 80 20 40 33
gardena@gardena.hu

Iceland

Heimilistaeki hf
Saetun 8
P.O. Box 5340
125 Reykjavik
ooj@ojk.is

Ireland

Michael McLoughlin & Sons
Hardware Limited
Long Mile Road
Dublin 12

Italy

GARDENA Italia S.p.A.
Via Donizetti 22
20020 Lainate (Mi)
Phone: (+39) 02.93.94.79.1
info@gardenaitalia.it

Japan

KAKUICHI Co. Ltd.
Sumitomo Realty &
Development Kojimachi
BLDG., 8F
5-1 Nibanncyo, Chiyoda-ku
Tokyo 102-0084
Phone: (+81) 33 264 4721
m_ishihara@kaku-ichi.co.jp

Luxembourg

Magasins Jules Neuberg
Grand Rue 30
Case Postale No. 12
Luxembourg 2010
Phone: (+352) 40 14 01
info@neuberg.lu

Netherlands

GARDENA Nederland B.V.
Postbus 50176
1305 AD ALMERE
Phone: (+31) 36 521 00 00
info@gardena.nl

Neth. Antilles

Jonka Enterprises N.V.
Sta. Rosa Weg 196
P.O. Box 8200
Curaçao
Phone: (+599) 9 767 66 55
pgm@jonka.com

New Zealand

NYLEX New Zealand Limited
Building 2
118 Savill Drive
Mangere, Auckland
Phone: (+64) 9 270 1806
lena.chapman@nylex.com.au

Norway

GARDENA Norden AB
Salgskontor Norge
Karihaugveien 89
1086 Oslo
info@gardena.no

Poland

GARDENA Polska Sp. z o.o.
Szymanów 9 d
05-532 Baniocza
Phone: (+48) 22 727 56 90
gardena@gardena.pl

Portugal

GARDENA Portugal Lda.
Recta da Granja do Marquês
Edif. GARDENA Algueirão
2725-596 Mem Martins
Phone: (+351) 21 922 85 30
info@gardena.pt

Romania

MADEX INTERNATIONAL SRL
Soseaua Odalii 117-123
Sector 1,
București, RO 013603
Phone: (+40) 21 352 76 03
madex@ines.ro

Russia / Россия

АО АМИДА ТТЦ
ул. Мосфильмовская 66
117330 Москва
Phone: (+7) 095 956 99 00
amida@col.ru

Singapore

Hy - Ray PRIVATE LIMITED
40 Jalan Pemimpin
#02-08 Tat Ann Building
Singapore 577185
Phone: (+65) 6253 2277
hyray@singnet.com.sg

Slovak Republic

GARDENA Slovensko, s.r.o.
Bohrova č. 1
85101 Bratislava
Phone: (+421) 263 453 722
info@gardena.sk

Slovenia

Silk d.o.o.
Brodišče 15
1236 Trzin
Phone: (+386) 1 580 93 00
gardena@silk.si

South Africa

GARDENA
South Africa (Pty.) Ltd.
P.O. Box 11534
Vorna Valley 1686
Phone: (+27) 11 315 02 23
sales@gardena.co.za

Spain

GARDENA IBÉRICA S.L.U.
C/ Basauri, nº 6
La Florida
28023 Madrid
Phone: (+34) 91 708 05 00
(4 líneas)
atencioncliente@gardena.es

Sweden

GARDENA Norden AB
Försäljningskontor Sverige
Box 9003
200 39 Malmö
info@gardena.se

Switzerland / Schweiz

GARDENA (Schweiz) AG
Bitziberg 1
8184 Bachenbülach
Phone: (+41) 848 800 464
info@gardena.ch

Turkey

GARDENA / Dost Diş Ticaret
Mümessillik A.Ş. Sanayi
Çad. Adil Sokak No. 1
Kartal - İstanbul
Phone: (+90) 216 38 93 939
info@gardena-dost.com.tr

Ukraine / Украина

ALTSEST JSC
4 Petropavlivska Street
Petropavlivska
Borschahivka Town
Kyivo Svyatoshyn Region
08130, Ukraine
Phone: (+380) 44 459 57 03
upyr@altsest.kiev.ua

USA

Melnor Inc.
3085 Shawnee Drive
Winchester, VA 22604
Phone: (+1) 540 722-9080
service_us@melnor.com

1810-29.960.05/0206
© GARDENA
Manufacturing GmbH
D - 89070 Ulm
<http://www.gardena.com>