

Art. 1407

- |             |  |
|-------------|--|
| <b>D</b>    | <b>Gebrauchsanweisung</b><br>Blumenkastenbewässerung               |
| <b>GB</b>   | <b>Operating Instructions</b><br>Flower Box Watering Set           |
| <b>F</b>    | <b>Mode d'emploi</b><br>Arrosoir automatique balcons et terrasses  |
| <b>NL</b>   | <b>Gebruiksaanwijzing</b><br>Bloembakbesproeiingsset               |
| <b>SCAN</b> | <b>Bruksanvisning</b><br>Blomsterkassevanning                      |
| <b>I</b>    | <b>Istruzioni per l'uso</b><br>Idrokit per fioriere                |
| <b>E</b>    | <b>Manual de instrucciones</b><br>Riego para jardineras            |
| <b>P</b>    | <b>Instruções de utilização</b><br>Conjunto de rega para canteiros |

**D**

**Bitte lesen Sie diese Gebrauchsanweisung vor Inbetriebnahme Ihres Gerätes sorgfältig. Beim Lesen der Gebrauchsanweisung bitte die Umschlagseite herausklappen.**

| Inhaltsverzeichnis   | Seite |
|--|-------|
| 1. Technische Daten  | 4     |
| 2. Hinweise zur Gebrauchsanweisung                               | 4     |
| 3. Ordnungsgemäßer Gebrauch                                      | 4     |
| 4. Funktion des Gerätes  | 4     |
| 5. Vorbereitung zum Aufbau                                       | 5     |
| 6. Aufbau der Anlage   | 5     |
| 7. Inbetriebnahme  | 6     |
| 8. Wartung, Pflege, Aufbewahrung                                 | 7     |
| 9. Störungen   | 8     |
| 10. Hinweise zur ordnungsgemäßen Benutzung / Sicherheitshinweise | 8     |
| Garantie   | 47    |
| Garantiekarte  | 49    |

**GB**

**Please read these operating instructions carefully before using the unit. Unfold inside cover page to read the operating instructions.**

| Contents                               | Page |
|--|------|
| 1. Technical data                      | 10   |
| 2. Notes on operating instructions     | 10   |
| 3. Proper use                          | 10   |
| 4. Equipment and application           | 10   |
| 5. Assembly preparations               | 11   |
| 6. Assembly of the system              | 11   |
| 7. Operating the system                | 12   |
| 8. Maintenance, care, storage          | 13   |
| 9. Faults                              | 13   |
| 10. Notes on correct use, safety notes | 14   |
| Guarantee                              | 47   |
| Warranty card                          | 49   |

**F**

**Nous vous remercions de bien vouloir lire attentivement ce mode d'emploi avant d'utiliser votre arrosoir automatique. En dépliant le volet de la couverture, vous aurez sous les yeux une série d'illustrations vous permettant une meilleure compréhension de ce mode d'emploi.**

| Contenu                               | Page |
|---------------------------------------|------|
| 1. Caractéristiques techniques        | 15   |
| 2. Informations sur le mode d'emploi  | 15   |
| 3. Domaine d'utilisation              | 15   |
| 4. Descriptif de l'appareil           | 15   |
| 5. A propos de la consommation en eau | 16   |

|  |    |
|--|----|
| 6. Montage                                       | 17 |
| 7. Utilisation                                   | 17 |
| 8. Entretien et rangement                        | 19 |
| 9. Incidents de fonctionnement                   | 19 |
| 10. Précautions d'emploi et conseils de sécurité | 20 |
| Garantie   | 47 |
| Carte de garantie                                | 49 |

**NL**

**Lees deze gebruiksaanwijzing voor montage en ingebruikname van het apparaat zorgvuldig door. Bij het lezen van de gebruiksaanwijzing de bladzijde met de afbeeldingen openslaan.**

| Inhoudsopgave   | Pagina |
|---|--------|
| 1. Technische gegevens  | 21     |
| 2. Aanwijzingen bij de gebruiksaanwijzing                         | 21     |
| 3. Juiste gebruik   | 21     |
| 4. Functie van het apparaat                                       | 21     |
| 5. Voorbereiding voor de opbouw                                   | 22     |
| 6. Opbouwen van de installatie                                    | 22     |
| 7. Ingebruikname  | 23     |
| 8. Onderhoud en opslag  | 24     |
| 9. Storingen  | 25     |
| 10. Aanwijzingen voor het juiste gebruik, veiligheidsaanwijzingen | 25     |
| Garantie  | 47     |
| Garantiekartaart  | 49     |

**SCAN**

**Les nøy gjennom denne bruksanvisningen før du bruker apparatet. Brett ut utbrettsiden når du leser bruksanvisningen.**

| Innholdsbeskrivelse  | Sida |
|--|------|
| 1. Tekniske data   | 27   |
| 2. Merknader om bruksanvisningen                           | 27   |
| 3. Riktig bruk   | 27   |
| 4. Apparatets funksjon                                     | 27   |
| 5. Forberedelser før installasjonen                        | 28   |
| 6. Installasjon av anlegget                                | 28   |
| 7. Start av anlegget                                       | 29   |
| 8. Vedlikehold, pleie, oppbevaring                         | 30   |
| 9. Driftsforstyrrelser                                     | 30   |
| 10. Merknader om forskriftsmessig bruk, sikkerhetsinstruks | 30   |
| Garanti  | 48   |
| Garantikort  | 49   |

**I**

**Prima di mettere in uso l'idrokit per fioriere, leggere attentamente le istruzioni tenendo aperto il pieghevole per avere sott'occhio i disegni esplicativi.**

| Indice                         | pagina |
|--------------------------------|--------|
| 1. Dati tecnici                | 32     |
| 2. Avvertenze                  | 32     |
| 3. Uso corretto                | 32     |
| 4. Funzioni                    | 32     |
| 5. Scelta del serbatoio        | 33     |
| 6. Realizzazione dell'impianto | 33     |
| 7. Messa in uso                | 34     |
| 8. Manutenzione                | 35     |
| 9. Anomalie di funzionamento   | 35     |
| 10. Norme d'uso e di sicurezza | 36     |
| Garanzia                       | 48     |
| Certificato di garanzia        | 49     |

**E**

**Antes del montaje y de la puesta en marcha del aparato, aconsejamos una atenta lectura del presente manual de instrucciones. Para facilitar la lectura, desdoble la cubierta.**

| Índice   | Página |
|--|--------|
| 1. Datos técnicos  | 37     |
| 2. Indicaciones sobre el manual de instrucciones                 | 37     |
| 3. Uso correcto  | 37     |
| 4. Funcionamiento del aparato                                    | 37     |
| 5. Preparación de la instalación                                 | 38     |
| 6. Instalación del sistema                                       | 38     |
| 7. Puesta en servicio  | 39     |
| 8. Mantenimiento, cuidados y almacenamiento                      | 40     |
| 9. Fallos  | 40     |
| 10. Indicaciones para el uso correcto, indicaciones de seguridad | 41     |
| Garantía   | 48     |
| Tarjeta de garantía  | 49     |

**P**

**Por favor leia atentamente estas instruções de manejo antes de montar e utilizar este Conjunto de rega para canteiros. Desdobre as páginas na capa interior para ler as instruções de manejo.**

| Conteúdo   | Página |
|--|--------|
| 1. Dados técnicos  | 42     |
| 2. Observações sobre as Instruções de manejo                     | 42     |
| 3. Utilização correcta   | 42     |
| 4. Função do aparelho  | 42     |
| 5. Preparação para a montagem                                    | 43     |
| 6. Montagem do sistema   | 43     |
| 7. Colocação em funcionamento                                    | 44     |
| 8. Manutenção, conservação e armazenamento                       | 45     |
| 9. Falhas  | 45     |
| 10. Observações sobre a utilização correcta, regras de segurança | 46     |
| Garantia   | 48     |
| Carta de garantia  | 49     |

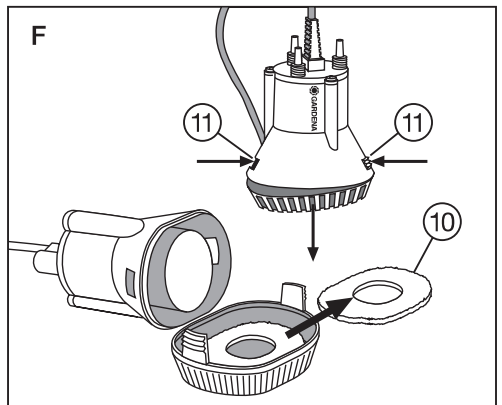
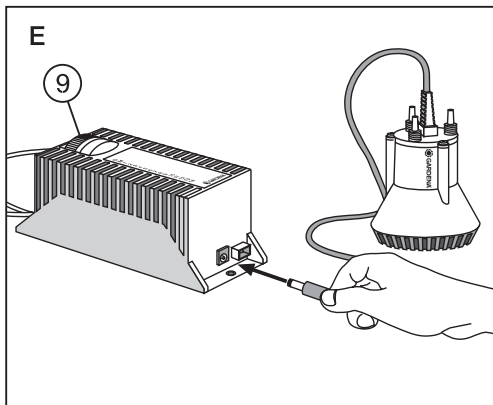
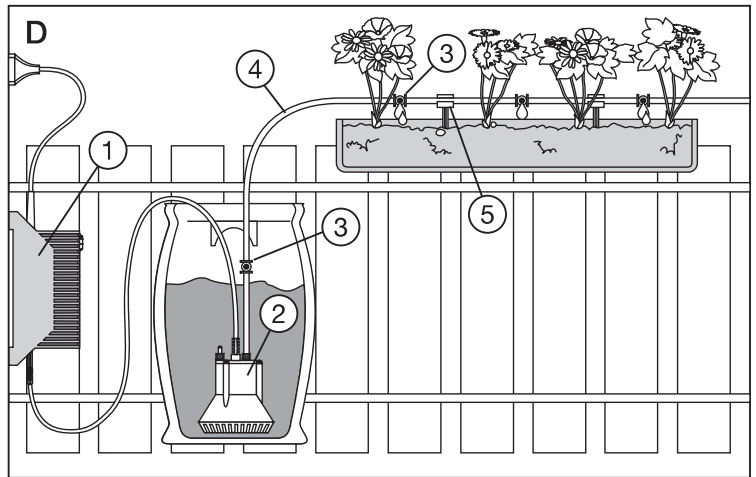
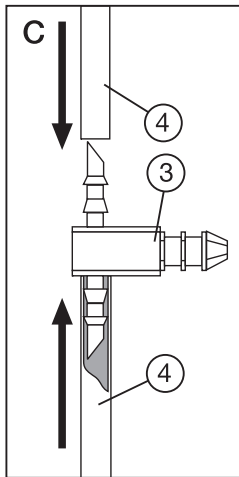
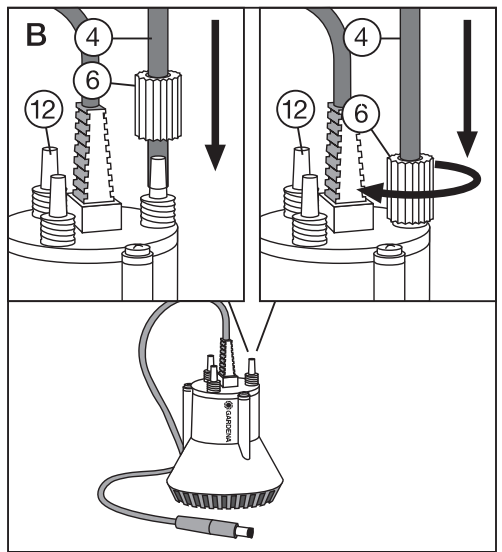
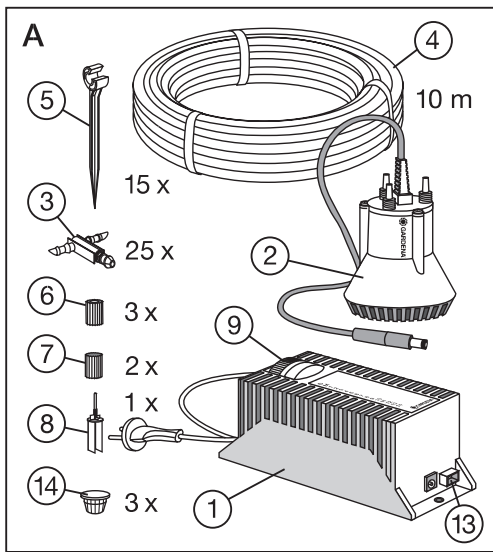

# GARDENA Riego para jardineras

## 1. Datos técnicos

### Transformador con temporizador

Transformador de seguridad de baja tensión, totalmente hermético, con termoprotección, para su utilización tanto en interiores como en exteriores. La termoprotección evita los daños causados por una sobrecarga o un cortocircuito.

|                           |                   |
|---------------------------|-------------------|
| Tensión de entrada        | 230 V             |
| Frecuencia                | 50 / 60 Hz        |
| Tensión de salida         | 14 V ---          |
| Potencia                  | 30 VA             |
| Temperatura ambiente máx. | + 40 °C           |
| Clase de protección       | II                |
| Cable de red (adjunto)    | 2 m, tipo H05-RNF |

### Bomba

|                              |         |
|------------------------------|---------|
| Tensión de servicio          | 14 V    |
| Corriente de servicio (máx.) | 1,7 A   |
| Presión máx.                 | 1 bar   |
| Caudal máx.                  | 180 l/h |

## 2. Indicaciones sobre el manual de instrucciones

Por favor, lea atentamente estas instrucciones y observe las indicaciones contenidas en las mismas. Familiarícese con los elementos de mando y el uso

correcto, así como con las indicaciones relativas a la seguridad.



**Por motivos de seguridad no está permitido el uso de este sistema de riego para jardineras a los niños menores**

**de 16 años y a las personas que no estén familiarizadas con las instrucciones de servicio.**

**Guarde estas instrucciones en un lugar seguro.**

## 3. Uso correcto

El sistema de riego para jardineras GARDENA está previsto para el uso privado en la casa y en el jardín.

Se consideran aparatos destinados al uso privado en la casa los que no se utilizan en parques

y jardines públicos, en instalaciones de deporte, en calles y en instalaciones agrícolas y forestales.

El cumplimiento de las instrucciones de servicio del fabricante, que se adjuntan, es una con-

dición indispensable para el correcto uso del aparato.

El manual contiene también las instrucciones para el uso, mantenimiento y cuidados.

## 4. Funcionamiento del aparato

### 4.1 Contenido (fig. A)

El suministro de la instalación de riego para jardineras comprende los siguientes elementos:

- ① transformador con 13 programas fijos seleccionables
- ② 1 bomba sumergible (14 V)

- ③ 25 goteadores lineales de 2 l/h cada uno
- ④ Tubo distribuidor de 10 m de largo, 4,6 mm de diámetro (3/16")
- ⑤ 15 soportes de tubo, 4,6 mm de diámetro (3/16")
- ⑥ 3 manguitos de sujeción

- ⑦ 2 tapones de cierre (para conexión de agua a la bomba)
- ⑧ 1 aguja limpiadora
- ⑭ 3 tapones de cierre (para goteadores)

## 4.2 Funcionamiento del sistema de riego para jardineras

La funcionamiento del sistema de riego para jardineras consiste en el riego totalmente automático e independiente de la red de agua de plantas, p.ej., en jardineras. Se pueden elegir 13 programas fijos.

**Ideal:** empleo de un goteador lineal para cada planta. El kit

suministrado permite el riego de hasta 25 plantas (empleando un goteador lineal para cada planta) en 5 hasta 6 jardineras de 1 m de largo, con la correspondiente separación entre las jardineras (longitud total 10 m de tubo distribuidor).

**Nota:** Mediante la adquisición de los correspondientes accesorios del Micro-Drip-System de

GARDENA (tubo distribuidor, soporte de tubos y goteador lineal) se puede ampliar el sistema para abastecer hasta 10 jardineras.

**Nota importante:**  
**El tubo distribuidor debe empalmarse, en este caso, en la segunda toma de agua de la bomba. Como máximo se pueden instalar 40 goteadores.**

## 5. Preparación de la instalación

### 5.1 Cantidad de agua/depósito

Antes de empezar la instalación del sistema debe calcularse el consumo de agua durante el período de tiempo previsto y el tamaño necesario del depósito.

#### Ejemplo:

Usted desea regar automáticamente una vez al día, durante 3 minutos, 2 jardineras con 4 plantas cada una y 4 goteadores lineales durante un período de tiempo de 10 días. Cada goteador lineal suministra 2 l/h, es decir, 0,1 l. en 3 minutos. Para 8 goteadores lineales esto equivale a una cantidad de agua diaria necesaria de 0,8 l. Para 10 días se necesitan, en total, 8 l. de agua para el riego.

(El consumo de agua de la instalación en los diversos programas de riego elegibles se indica en "Programas fijos del transformador").

#### Resultado:

En este caso basta un cubo de 10 l. como depósito.

**Nota: En caso de utilizar un depósito de mayor capacidad/cantidad de agua (p.ej., 100 - 150 litros y más) debe tenerse en cuenta el peso o carga máxima admisible para el balcón, según DIN 1055.**

**Nota: Si se ha instalado el sensor de humedad GARDENA (Art. Nº 1188) en el sistema, el riego se realiza teniendo en**

**cuenta también el contenido de humedad del suelo.**

**Es decir, si el sensor comunica que la humedad del suelo es suficiente, no se efectúa el riego a pesar de estar programado (vea también las instrucciones para el uso del sensor de humedad).**

**Si está conectado el sensor de lluvia GARDENA (Art. Nº 1189) se interrumpe el riego en caso de lluvia. El sensor de lluvia GARDENA sólo es recomendable si las jardineras están expuestas a las precipitaciones naturales y no se encuentran bajo techo.**

## 6. Instalación del sistema (fig. B-D)

### 6.1 Instalación del sistema de riego

Para la instalación del sistema de riego de jardineras proceda del siguiente modo:

1. Introduzca el manguito ⑥ en el tubo distribuidor ④. Seguidamente introduzca el tubo distribuidor ④ en una de las tres tomas de agua ⑫ de la bomba. El tubo se sujeta enroscándolo al manguito de tuerca como muestra la fig. B.
2. Si no se utilizan las otras dos tomas libres de agua ⑫ de la bomba, ciérrelas con los tapones roscados ⑦.

3. **Nota: Recomendamos instalar el primer goteador lineal ③ al mismo nivel del agua del depósito. Sirve para la aireación del sistema y evita el goteo eventual de agua después de desconectar el sistema, en especial en goteadores lineales instalados debajo del nivel de agua.**
4. Corte el tubo distribuidor ④ en el punto de montaje del goteador lineal e introduzca el tubo hasta el tope en el manguito de empalme del goteador lineal (fig. C, abajo).

5. Introduzca el otro manguito de empalme del goteador lineal ③ en el extremo del tubo distribuidor libre ④ (fig. C, arriba).
6. Marque los puntos de montaje de todos los otros goteadores lineales e instálelos como se describe en los párrafos 4 y 5.
7. Coloque los soportes de tubo ⑤ en los puntos elegidos de las jardineras y sujete el tubo distribuidor ④ en los soportes (fig. D).

**Consejo:** Recomendamos instalar 3 soportes de tubo en cada jardinera de 1 m de largo.

8. Si se utiliza el sensor de humedad GARDENA (Art. Nº 1188) se ha de instalar en una de las jardineras a regar; si se utiliza el sensor de lluvia GARDENA (Art. Nº 1189), se ha de instalar (como también las jardineras) de forma que esté expuesto a las precipitaciones naturales. Observe las instrucciones para el uso del sensor de humedad o del sensor de lluvia GARDENA.
9. Cierre el manguito de empalme libre del último goteador lineal con el tapón de cierre ⑭, que se adjunta.
- 6.2 Instalación del depósito de agua / nivel (fig. D)**
- Importante:** En la elección del lugar de instalación del depósito de agua debe tenerse necesariamente en cuenta que el nivel del agua se encuentre por debajo de las jardineras.

**De este modo se evitará que siga goteando agua después de la terminación del riego. Si a pesar de ello las jardineras se encuentran por debajo del nivel del agua, recomendamos instalar el primer goteador lineal directamente sobre el nivel del agua del depósito, que sirve para la aireación del sistema y evita el eventual goteo posterior del agua.**

## 7. Puesta en servicio

### 7.1 Puesta en servicio de la instalación (fig. A/E)

Para poner en servicio la instalación proceda de la forma siguiente:

- Llene el depósito con la cantidad de agua necesaria, como mínimo.
- Conecte la bomba al transformador (fig. E).
- Ponga la bomba en el depósito lleno con agua.  
**Nota:** Tenga cuidado de que la bomba se encuentre plana sobre el fondo del depósito.
- Si utiliza el sensor de humedad GARDENA (Art. Nº 1188) o el sensor de lluvia GARDENA (Art. Nº 1189), conéctelo ahora al transformador, en la conexión "Sensor" ⑬, fig. A.
- Ponga la rueda de ajuste ⑨ en la posición **0** y enchufe el enchufe de la red en la caja de enchufe.
- Ajuste el programa de riego que desee en la rueda de ajuste ⑨ del transformador.

 **Utilice exclusivamente el transformador GARDENA, que se adjunta, y no conecte la bomba nunca directamente a la red.**

 **Coloque el transformador en un lugar seguro y seco.**

La instalación se pone en marcha de acuerdo con el programa de riego ajustado; el riego se repite de acuerdo con el programa de riego ajustado (vea al respecto también el párrafo 7.2).

- Controle la estanqueidad de todas las uniones durante el funcionamiento de la bomba.

 **Para evitar desperfectos en la bomba, está no debe funcionar nunca sin agua.**

### 7.2 Programas fijos del transformador

Se pueden regular los siguientes programas.

| Posición<br><i>Position</i> | Frecuencia<br><i>Frequency</i> | Duración<br><i>Run Time</i> | Descripción                                     | 10 goteadores<br>l/día |
|-----------------------------|--------------------------------|-----------------------------|---|------------------------|
| <b>0</b>                    | <i>Off/Reset</i>               | –                           | Ningún riego; la instalación está desconectada. | –                      |
| <b>M</b>                    | <i>On</i>                      | <i>3 min.</i>               | Riego único; duración 3 minutos                 | 1 l. (único)           |
| <b>1</b>                    | <i>3rd day</i>                 | <i>3 min.</i>               | Riego cada 3 días durante 3 minutos             | 1 l. / cada 3 días     |
| <b>2</b>                    | <i>2nd day</i>                 | <i>3 min.</i>               | Riego cada 2 días durante 3 minutos             | 1 l. / cada 2 días     |
| <b>3</b>                    | <i>3rd day</i>                 | <i>6 min.</i>               | Riego cada 3 días durante 6 minutos             | 2 l. / cada 3 días     |
| <b>4</b>                    | <i>2nd day</i>                 | <i>6 min.</i>               | Riego cada 2 días durante 6 minutos             | 2 l. / cada 2 días     |
| <b>5</b>                    | <i>24 h</i>                    | <i>3 min.</i>               | Riego cada 24 horas durante 3 minutos           | 1 l                    |
| <b>6</b>                    | <i>8 h</i>                     | <i>1 min.</i>               | Riego cada 8 horas durante 1 minuto             | 1 l                    |
| <b>7</b>                    | <i>24 h</i>                    | <i>6 min.</i>               | Riego cada 24 horas durante 6 minutos           | 2 l                    |
| <b>8</b>                    | <i>12 h</i>                    | <i>3 min.</i>               | Riego cada 12 horas durante 3 minutos           | 2 l                    |
| <b>9</b>                    | <i>8 h</i>                     | <i>3 min.</i>               | Riego cada 8 horas durante 3 minutos            | 3 l                    |
| <b>10</b>                   | <i>12 h</i>                    | <i>6 min.</i>               | Riego cada 12 horas durante 6 minutos           | 4 l                    |

| Posición<br><i>Position</i> | Frecuencia<br><i>Frequency</i> | Duración<br><i>Run Time</i> | Descripción   | 10 goteadores<br>l/día |
|-----------------------------|--------------------------------|-----------------------------|---|------------------------|
| 11                          | 8 h                            | 6 min.                      | Riego cada 8 horas durante 6 minutos  | 6 l                    |
| 12                          | 6 h                            | 6 min.                      | Riego cada 6 horas durante 6 minutos  | 8 l                    |
| 13                          | 4 h                            | 6 min.                      | Riego cada 4 horas durante 6 minutos  | 12 l                   |
| 14                          | Automatic                      | –                           | Con conexión del sensor de humedad GARDENA (ver cap. "Funcionamiento del sensor") |                        |

**7.3 Funcionamiento del sensor**  
En los **programas 1-13**, estando conectado el sensor de humedad GARDENA (Art. N.º 1188), se interrumpe o anula el programa de riego si la humedad del suelo es suficiente. Como alternativa, la conexión de un sensor de lluvia

GARDENA (Art. N.º 1189) puede interrumpir o anular el programa de riego en caso de lluvia.

En el **programa automático 14** el riego se puede conectar y desconectar de forma totalmente automático dependiendo únicamente de la humedad.

Para ello, conecte el sensor de humedad GARDENA (Art. N.º 1188) y gire el botón giratorio del sensor de humedad a la posición **2** (ver también las indicaciones en las instrucciones de servicio del sensor de humedad).

## 8. Mantenimiento, cuidados y almacenamiento

 **Atención: Desconectar el enchufe de la red antes de realizar cualquier trabajo en el sistema.**

### Limpieza del filtro (fig. F)

La bomba trabaja prácticamente libre de mantenimiento.

Incorpora un filtro integrado, que debe limpiarse de la siguiente manera, desconectando previamente el sistema:

1. Presione las dos teclas de fijación de color naranja (11) y quite la tapa de la base (fig. F).

2. Saque el filtro (10) y límpielo bajo agua corriente.
3. Ponga de nuevo el filtro en la base.
4. Monte de nuevo la base con el filtro en la bomba, teniendo cuidado de que las teclas de fijación de color naranja queden sujetas.

 **Atención: La rosca de la caja de la bomba está sellada. Los trabajos en la instalación eléctrica sólo deben ser realizados por per-**

**sonal del servicio postventa de GARDENA.**

En caso de peligro de heladas, guardar la bomba y el transformador en un lugar seco.



### Basura:

(de conformidad con  
RL2002/96/EC)

El dispositivo no debe tirarse al contenedor normal de basura, sino a un contenedor especialmente diseñado para ello.

## 9. Fallos

| Fallo                                    | Posibles causas  | Remedios   |
|--|--|--|
| <b>La bomba no arranca.</b>              | Enchufe de la red o de la bomba no están enchufados.                       | Enchufar la clavija de la red en la toma o el enchufe de la bomba en el transformador. |
|  | El sensor de humedad / de lluvia detecta la humedad.                       | Esperar hasta que el sensor de humedad / de lluvia esté suficientemente seco.          |
| <b>No transporta agua.</b>               | Depósito vacío.  | Llenar el depósito con agua.   |
|  | El filtro (10) de la bomba está sucio.                                     | Limpiar el filtro de la bomba (cap. 8.1).  |
| <b>Los ciclos de riego son erróneos.</b> | La rueda de ajuste (9) del transformador se encuentra entre dos programas. | Poner la rueda de ajuste en la posición correcta.                                      |

### La instalación continúa en marcha después de desconectar la bomba.

Los goteadores lineales se encuentran por debajo del nivel del agua del depósito.

Elegir el lugar de instalación del depósito de forma que el nivel del agua se encuentre por debajo de los goteadores lineales; montar goteadores de aireación.

En caso de averías rogamos póngase en contacto con nuestro servicio o bien envíe el aparato defectuoso junto con una breve descripción de la avería y – en caso de garantía – con los documentos correspondientes de garantía directamente a uno de los talleres de servicio indicados.

**Advertimos que conforme a la ley de responsabilidad de productos no nos responsabilizamos de daños causados por nuestros aparatos, siempre y cuando dichos daños hayan sido originados por arreglos o reparaciones indebidas, por recambios con piezas que no sean piezas originales**

**GARDENA o bien piezas autorizadas por nosotros, así como en aquellos casos en que la reparación no haya sido efectuada por un Servicio Técnico GARDENA o por un técnico autorizado. Lo mismo es aplicable para las piezas complementarias y accesorios.**

## 10. Indicaciones para el uso correcto, indicaciones de seguridad

 Use exclusivamente piezas originales GARDENA, ya que, de lo contrario, no se garantiza el correcto funcionamiento del sistema.

 Controle regularmente el estado del cable de conexión a la red del transformador y del cable de conexión de la bomba. El enchufe y el cable sólo deben usarse en perfecto estado. En caso de desperfectos en el cable de conexión a la red del transformador o del cable de conexión de la

bomba desenchufar inmediatamente el cable de la red.

 Los cables de conexión a la red de transformadores blindados no se pueden cambiar si han sufrido daños.

 Los cables de conexión de la bomba que han sufrido daños sólo pueden ser cambiados por el servicio postventa de GARDENA.

 Desenchufar el enchufe de la red del transformador antes de realizar cualquier

trabajo en el sistema de riego de jardineras.

 La bomba sólo puede ser usada con tensión baja de protección de 14 V en combinación con el transformador GARDENA con temporizador.

 En caso de conexión directa a 230 V existe peligro de muerte.

 No dejar que la bomba trabaje en vacío.

## Declaración de conformidad de la UE

El que suscribe

GARDENA Manufacturing GmbH · Hans-Lorenser-Str. 40 · D-89079 Ulm

declara que la presente mercancía, objeto de la presente declaración, cumple con todas las normas de la UE, en lo que a normas técnicas, de homologación y de seguridad se refiere.

En caso de realizar cualquier modificación en la presente mercancía sin nuestra previa autorización, esta declaración pierde su validez.

**Descripción de la mercancía:**  
Riego para jardineras  
(Transformador – temporizador / bomba)

**Art. Nº:** 1407

**Normativa UE:**  
Normativa para maquinaria  
98/37/CE

Tolerancia electromagnética  
89/336/CE  
Normativa de baja tensión  
2006/95/CE  
Normativa 93/68/CE

**Colocación del distintivo CE:**  
1997

Ulm, 06.08.1998



Thomas Heint  
Dirección Técnica



**SCAN**

## Garanti

GARDENA gir 24 måneder garanti for dette produktet (fra kjøpsdato). Denne garantiytelsen refererer seg til alle vesentlige mangler ved produktet som beviselig kan tilbakeføres til material- eller fabrikkasjonsfeil. Garantien ytes ved levering av et feilfritt produkt i erstatning eller ved en gratis reparasjon av det innsendte produkt. Vi velger i hvert enkelt tilfelle hvilken ytelse som er aktuell hvis følgende betingelser er oppfylt:

- Produktet har fått en sakkyndig behandling i samsvar med anbefalingene i bruksanvisningen. Verken kjøper eller tredjemann har gjort noe forsøk på å reparere produktet.
- Produktet er blitt sendt korrekt frankert direkte til et GARDENA serviceverksted; et fullstendig utfylt garantikort eller kvittering for betalt regning ble vedlagt.

Denne produsentgarantien berører ikke eventuelle garanti-krav som måtte finnes overfor forhandler/selger.

Ved ev. reklamasjon må du klippe ut garantikortet og sende det inn sammen med produktet til GARDENA Service.

**I**

## Garanzia

Questo prodotto GARDENA gode di un periodo di garanzia di 24 mesi (a partire dalla data di acquisto) relativamente a tutti i difetti sostanziali imputabili a vizi di fabbricazione o di materiale impiegato. Il prodotto in garanzia potrà essere, a nostra discrezione, o sostituito con uno in perfetto stato di funzionamento o riparato gratuitamente qualora vengano osservate le seguenti condizioni:

- il prodotto sia stato adoperato in modo corretto e conforme alle istruzioni e nessun tentativo di riparazione sia stato eseguito dall'acquirente o da terzi;
- il prodotto sia stato spedito con affrancatura sufficiente direttamente a un centro assistenza GARDENA allegando lo scontrino fiscale e il certificato di garanzia compilato in tutte le sue parti.

L'intervento in garanzia non estende in nessun caso il periodo iniziale di 24 mesi.

La presente garanzia del produttore non inficia eventuali rivalse nei confronti del negoziante/ rivenditore.

In caso di reclamo ritagliare il certificato di garanzia e spedirlo insieme all'attrezzo.

**E**

## Garantía

Para este producto GARDENA concede una garantía de 24 meses (a partir de la fecha de compra). Esta garantía se refiere a todos los defectos esenciales del producto que tengan de origen defectos de materiales o de fabricación. La garantía se efectúa mediante intercambio por un artículo en perfectas condiciones o mediante la reparación gratuita de la pieza enviada, según nuestro criterio, sólo en el caso de que se hayan cumplido los siguientes requisitos:

- El aparato fue manipulado correctamente y según la indicaciones del manual de instrucciones. Ni el cliente ni terceros intentaron repararlo.
- El aparato fue enviado directamente al Servicio Técnico de GARDENA, adjuntando la tarjeta de garantía o la factura de compra.

Esta garantía del fabricante no afectará la existente entre el distribuidor/vendedor.

En el caso de reclamación, rogamos enviar la presente Tarjeta de Garantía con el aparato.

**P**

## Garantia

A GARDENA garante este produto durante 24 meses (a contar da data de aquisição). Esta garantia cobre essencialmente todos os defeitos do aparelho que se provem ser devido ao material ou falhas de fabrico. Dentro da garantia nós trocaremos ou repararemos o aparelho gratuitamente se as seguintes condições tiverem sido cumpridas:

- O aparelho foi utilizado de uma forma correcta e segundo os conselhos do manual de instruções. Nunca o proprietário, nem um terceiro, estranho aos serviços GARDENA, tentou reparar o aparelho.
- O aparelho é enviado directamente, com despesas de transporte pagas, para um serviço técnico GARDENA ou agente autorizado, acompanhado do cartão de garantia, completamente preenchido e assinado e/ou, a factura da compra.

Esta garantia do fabricante não afecta as existentes queixas de garantia contra o agente/vendedor.

Em caso de reclamação destaque a carta de garantia e envie-a junto com o aparelho.

**Garantiekarte**  
**Warranty Card**  
**Carte de garantie**  
**Garantiekaart**  
**Garantikort**  
**Certificato di garanzia**  
**Tarjeta de garantía**  
**Carta de garantia**

|  |               |
|--|---------------|
| GARDENA Blumenkastenbewässerung                  | Art.-Nr. 1407 |
| GARDENA Flower Box Watering                      | art. no. 1407 |
| Arrosoir automatique balcon et terrasses GARDENA | réf. 1407     |
| GARDENA bloembakbesproeiingsset                  | art.nr. 1407  |
| GARDENA blomsterkassevanning                     | art.nr. 1407  |
| Idrokit per fioriere GARDENA                     | art. 1407     |
| Riego para jardineras GARDENA                    | art. nº 1407  |
| Conjunto de rega para canteiros GARDENA          | art. nº 1407  |

wurde gekauft am:

Purchase date:

Acheté le (date et lieu d'achat) :

Werd gekocht op:

Ble kjøpt hos:

Data di acquisto:

Fecha de compra:

Comprado em:

Händlerstempel:

Dealer's stamp / Receipt:

Cachet du revendeur :

Stempel van de handelaar:

Forhandlerstempel:

Timbro del rivenditore:

Sello del comerciante:

Carimbo do vendedor:

Beanstandung:

Reasons for complaint:

Défaut constaté :

Klacht:

Reklamasjonsgrunn:

Difetto riscontrato:

Avería:

Motivo de reclamação:



**Deutschland / Germany**

GARDENA  
Manufacturing GmbH  
Service Center  
Hans-Lorenser-Straße 40  
D-89079 Ulm  
Produktfragen:  
(+49) 731 490-123  
Reparaturen:  
(+49) 731 490-290  
service@gardena.com

**Argentina**

Argensem® S.A.  
Calle Colonia Japonesa s/n  
(1625) Loma Verde  
Escobar, Buenos Aires  
Phone: (+54) 34 88 49 40 40  
info@argensem.com.ar

**Australia**

Nylex Consumer Products  
50-70 Stanley Drive  
Somerton, Victoria, 3062  
Phone: (+61) 1800 658 276  
spare.parts@nylex.com.au

**Austria / Österreich**

GARDENA  
Österreich Ges.m.b.H.  
Stettnerweg 11-15  
2100 Korneuburg  
Tel.: (+43) 22 62 7 45 45 36  
kundendienst@gardena.at

**Belgium**

GARDENA Belgium NV/SA  
Sterrebeekstraat 163  
1930 Zaventem  
Phone: (+32) 2 720 92 12  
Mail: info@gardena.be

**Brazil**

Palash Comércio e  
Importação Ltda.  
Rua Américo Brasiliense,  
2414 - Chácara Sto Antonio  
São Paulo - SP - Brasil -  
CEP 04715-005  
Phone: (+55) 11 5181-0909  
eduardo@palash.com.br

**Bulgaria**

DENEX LTD.  
2 Luis Ahalier Str. - 7th floor  
Sofia 1404  
Phone: (+359) 2 958 18 21  
office@denex-bg.com

**Canada**

GARDENA Canada Ltd.  
100 Summerlea Road  
Brampton, Ontario L6T 4X3  
Phone: (+1) 905 792 93 30  
info@gardenacanada.com

**Chile**

Antonio Martinic y Cia Ltda.  
Cassillas 272  
Centro de Cassillas  
Santiago de Chile  
Phone: (+56) 2 20 10 708  
garfar\_ci@yahoo.com

**Costa Rica**

Compania Exim  
Euroiberoamericana S.A.  
Los Colegios, Moravia,  
200 metros al Sur del Colegio  
Saint Francis - San José  
Phone: (+506) 297 68 83  
exim\_euro@racsa.co.cr

**Croatia**

KLIS d.o.o.  
Stanciceva 79  
10419 Vukovina  
Phone: (+385) 1 622 777 0  
gardena@klis-irgovina.hr

**Cyprus**

FARMOKIPIKI LTD  
P.O. Box 7098  
74, Digeni Akritia Ave.  
1641 Nicosia  
Phone: (+357) 22 75 47 62  
condam@spidernet.com.cy

**Czech Republic**

GARDENA spol. s r.o.  
Řípská 20 a, č.p. 1153  
627 00 Brno  
Phone: (+420) 800 100 425  
gardena@gardenabrnno.cz

**Denmark**

GARDENA Norden AB  
Salgsafdeling Danmark  
Box 9003  
S-200 39 Malmö  
info@gardena.dk

**Finland**

Habitec Oy  
Martinkyläntie 52  
01720 Vantaa

**France**

GARDENA  
PARIS NORD 2  
69, rue de la Belle Etoile  
BP 57080  
ROISSY EN FRANCE  
95948 ROISSY CDG CEDEX  
Tél. (+33) 0826 101 455  
service.consommateurs@  
gardena.fr

**Great Britain**

GARDENA UK Ltd.  
27-28 Brenkley Way  
Blezard Business Park  
Seaton Burn  
Newcastle upon Tyne  
NE13 6DS  
info@gardena.co.uk

**Greece**

Agrokip  
Psmadopoulos S.A.  
Ifaistou 33A  
Industrial Area Koropi  
194 00 Athens Greece  
V.A.T. EL093474846  
Phone: (+30) 210 66 20 225  
service@agrokip.gr

**Hungary**

GARDENA  
Magyarország Kft.  
Késmárk utca 22  
1158 Budapest  
Phone: (+36) 80 20 40 33  
gardena@gardena.hu

**Iceland**

Ö. Johnson & Kaaber  
Tunguhalsi 1  
110 Reykjavik  
oaj@ojk.is

**Ireland**

Michael McLoughlin & Sons  
Hardware Limited  
Long Mile Road  
Dublin 12

**Italy**

GARDENA Italia S.p.A.  
Via Donizetti 22  
20020 Lainate (Mi)  
Phone: (+39) 02.93.94.79.1  
info@gardenaitalia.it

**Japan**

KAKUICHI Co. Ltd.  
Sumitomo Realty &  
Development Kojimachi  
BLDG., 8F  
5-1 Nibanncyo, Chiyoda-ku  
Tokyo 102-0084  
Phone: (+81) 33 264 4721  
m\_ishihara@kaku-ichi.co.jp

**Luxembourg**

Magasins Jules Neuberg  
39, rue Jacques Stas  
Luxembourg-Gasperich 2549  
Case Postale No. 12  
Luxembourg 2010  
Phone: (+352) 40 14 01  
api@neuberg.lu

**Netherlands**

GARDENA Nederland B.V.  
Postbus 50176  
1305 AD ALMERE  
Phone: (+31) 36 521 00 00  
info@gardena.nl

**Neth. Antilles**

Jonka Enterprises N.V.  
Sta. Rosa Weg 196  
P.O. Box 8200, Curaçao  
Phone: (+599) 9 767 66 55  
pgm@jonka.com

**New Zealand**

NYLEX New Zealand Limited  
Building 2, 118 Savill Drive  
Mangere, Auckland  
Phone: (+64) 9 270 1806  
lena.chapman@nylex.com.au

**Norway**

GARDENA Norden AB  
Salgskontor Norge  
Karihaugveien 89  
1086 Oslo  
info@gardena.no

**Poland**

GARDENA Polska Sp. z o.o.  
Szymanów 9 d  
05-532 Baniocza  
Phone: (+48) 22 727 56 90  
gardena@gardena.pl

**Portugal**

GARDENA Portugal Lda.  
Recta da Granja do Marquês  
Edif. GARDENA Algueirão  
2725-596 Mem Martins  
Phone: (+351) 21 922 85 30  
info@gardena.pt

**Romania**

MADEX INTERNATIONAL SRL  
Soseaua Odaii 117-123,  
Sector 1,  
București, RO 013603  
Phone: (+40) 21 352 76 03  
madex@ines.ro

**Russia / Россия**

ООО ГАРДЕНА РУС  
123007, г. Москва  
Хорошевское шоссе, д. 32А  
Тел.: (+7) 495 647 25 10  
info@gardena-rus.ru

**Singapore**

Hy-Ray PRIVATE LIMITED  
40 Jalan Pemimpin  
#02-08 Tat Ann Building  
Singapore 577185  
Phone: (+65) 6253 2277  
hyray@singnet.com.sg

**Slovak Republic**

GARDENA Slovensko, s.r.o.  
Panónska cesta 17  
851 04 Bratislava  
Phone: (+421) 263 453 722  
info@gardena.sk

**Slovenia**

GARDENA d.o.o.  
Brodišče 15  
1236 Trzin  
Phone: (+386) 1 580 93 32  
servis@gardena.si

**South Africa**

GARDENA  
South Africa (Pty.) Ltd.  
P.O. Box 11534  
Vorna Valley 1686  
Phone: (+27) 11 315 02 23  
sales@gardena.co.za

**Spain**

GARDENA IBERICA S.L.U.  
C/ Basauri, nº 6  
La Florida  
28023 Madrid  
Phone: (+34) 91 708 00 00  
atencioncliente@gardena.es

**Sweden**

GARDENA Norden AB  
Försäljningskontor Sverige  
Box 9003  
200 39 Malmö  
info@gardena.se

**Switzerland / Schweiz**

GARDENA (Schweiz) AG  
Bitzberg 1  
8184 Bachenbülach  
Phone: (+41) 848 800 464  
info@gardena.ch

**Turkey**

GARDENA / Dost Diş Ticaret  
Mümesillik A.Ş. Sanayi  
Çad. Adil Sokak No. 1  
Kartal - İstanbul  
Phone: (+90) 216 38 93 939  
info@gardena-dost.com.tr

**Ukraine / Украина**

ALTSEST JSC  
4 Petropavlivska Street  
Petropavlivska  
Borschahivka Town  
Kyivo Svyatoslyn Region  
08130, Ukraine  
Phone: (+380) 44 459 57 03  
upyr@altsest.kiev.ua

**USA**

Melnor Inc.  
3085 Shawnee Drive  
Winchester, VA 22604  
Phone: (+1) 540 722-9080  
service\_us@melnor.com

1407-20.960.06/0307  
© GARDENA  
Manufacturing GmbH  
D-89070 Ulm  
http://www.gardena.com