

Art. 1820

- E Manual de instrucciones**  
Temporizador de riego electrónico T 14 e
- 
- P Instruções de utilização**  
Relógio electrónico de Rega T 14 e
- 
- D Gebrauchsanweisung**  
Bewässerungsuhr electronic T 14 e
- 
- GB Operating Instructions**  
Water Timer Electronic T 14 e
- 
- PL Instrukcja obsługi**  
Sterownik nawadniania electronic T 14 e

**Contenido**  
**Conteúdo**  
**Inhalt**  
**Contents**  
**Treść**

**Página**  
**Página**  
**Seite**  
**Page**  
**Strona**

**E**

Manual de instrucciones  
Garantía

4 - 12  
51

**P**

Instruções de utilização  
Garantia

13 - 21  
51

**D**

Gebrauchsanweisung  
Garantie

22 - 32  
52

**GB**

Operating Instructions  
Guarantee

33 - 41  
52

**PL**

Instrukcja obsługi  
Gwarancja

42 - 50  
53

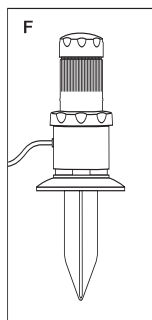
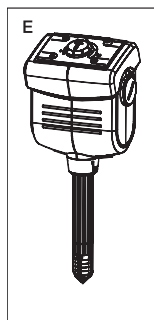
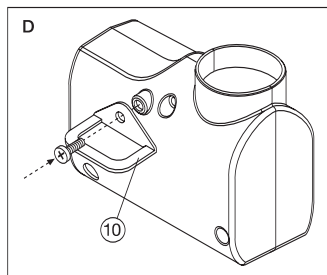
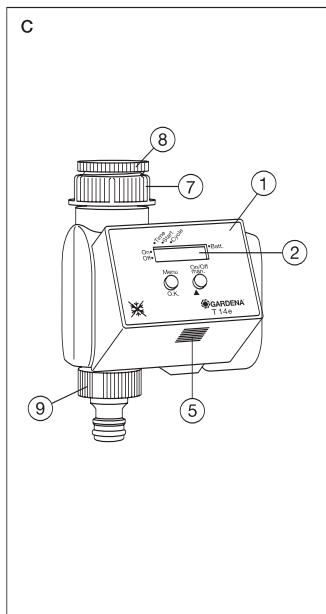
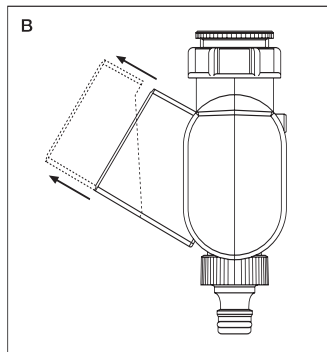
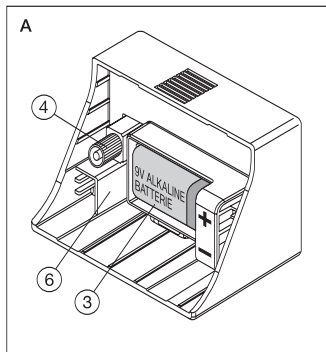

# GARDENA Temporizador de riego electrónico T 14 e

E

## 1. Indicaciones sobre las instrucciones de servicio

Por favor, lea detenidamente estas instrucciones de servicio y observe las indicaciones contenidas en las mismas. Familiarícese con las teclas funcionales y su correcto uso, así como con las instrucciones de seguridad del temporizador de riego.

 **Por motivos de seguridad no está permitido el uso del temporizador de riego a niños menores de 16 años y a personas que no estén familiarizadas con estas instrucciones.**

Guarde estas instrucciones en un lugar seguro.

## 2. Uso correcto

El temporizador de riego electrónico T 14 e GARDENA es apropiado para el mando de aspersores y sistemas de riego en jardines privados.

 **No está permitido el uso del temporizador de riego en instalaciones industriales ni en combinación con productos químicos, alimenticios y fácilmente inflamables y explosivos.**

El cumplimiento de las instrucciones del fabricante adjuntas, es condición indispensable para el correcto uso del temporizador de riego electrónico GARDENA.

Las instrucciones para el uso contienen también las condiciones de servicio, mantenimiento y reparación.

## 3. Datos técnicos

Presión de servicio:	1 - 12 bar
Medio de riego:	agua dulce clara
Temperatura del medio máx.:	40 °C
Operaciones de riego:	14
Pila a utilizar:	1 × 9 V alcalina IEC 6LR61
Vida útil de la pila:	aprox. 1 año

## 4. Funcionamiento

Con este temporizador de riego electrónico T 14 e GARDENA puede usted ajustar diversos ciclos de riego de diferente duración, con independencia de que use un aspersor, una instalación Sprinkler o un sistema de riego por goteo.

El temporizador se encarga del riego totalmente automático según el programa individual elegido. Puede aprovechar para el riego las primeras horas de la mañana o las últimas de la tarde, en las que la evaporación del agua es menor, o utilizar el temporizador de riego durante sus vacaciones.

## 5. Elementos de funcionamiento

- ① Unidad de control
- ② Pantalla
- ③ Compartimiento de la pila
- ④ Conectador del mando
- ⑤ Pulsador de desbloqueo
- ⑥ Conexión de sensor de humedad/lluvia
- ⑦ Tuerca de unión

### Accesorios adjuntos

- ⑧ G 3/4 adaptador para tuerca de unión
- ⑨ Macho de grifo GARDENA

### Opción

- ⑩ Seguro antirrobo

## 6. Preparación para la puesta en servicio

Antes de la puesta en servicio del aparato, deben tomarse las siguientes medidas:

1. Colocar la pila
2. Conectar el temporizador de riego al grifo del agua
3. Seleccionar el programa de riego

### 6.1 Colocar la pila (fig. A)

1. Extraer la unidad de control ① de la carcasa del temporizador pulsando el botón ⑤ (ver fig. B/C).
2. Coloque la pila (utilizar sólo una pila alcalina de 9 V) en el compartimiento (fig. A).

- Nota:** Al colocar la pila debe observarse la polaridad indicada (+/-).
3. Coloque la unidad de control nuevamente en la carcasa.

## 6.2 Conexión al grifo de agua (fig. C)

El temporizador de riego está provisto de una tuerca de unión para grifos de agua con rosca 33,3 mm (G 1).

### Adaptador para rosca G 3/4 (26,5 mm)

El adaptador adjunto sirve para conectar el temporizador de riego a grifos de agua con rosca G 3/4 (26,5 mm). En este caso enroscar primero **el adaptador en el grifo** y después el temporizador de riego al adaptador.

**¡Atención! Atornillar y apretar con la mano. ¡No utilizar las tenazas!**

## 6.3 Teclas de función y pantalla (fig. C)

**Nota:** La unidad de control ① del temporizador de riego es desmontable (fig. B). De este modo se puede elegir el programa de riego también con independencia del lugar de montaje del temporizador.

### Menu-O.K.

→ Cambia al siguiente paso del programa con la aceptación y confirmación simultánea de los datos definidos con la tecla **man**.

### On/Off-man.

→ Para modificar datos introducidos concretos (p.ej. la indicación de horas, minutos, etc.)

→ Para conectar y desconectar manualmente los aparatos conectados.

### Pantalla LCD

#### Nota :

- En modo Introducción, parpadea la correspondiente indicación.
- A elevadas temperaturas (superiores a 60 °C en la pantalla), es posible que la pantalla LCD se apague; este efecto no tiene ninguna consecuencia sobre la ejecución del programa. Cuando se enfríe, los datos de la pantalla aparecerán de nuevo.

### On

Indicación de estado – Los aparatos conectados están activados.

### Off

Indicación de estado – Los aparatos conectados están desactivados.

### Time (hora actual)

→ En modo programación:

Indicación de las horas – indicación de la hora actual

Indicación de los minutos – minutos de la hora actual

### Start

→ Hora inicial en la que los aparatos conectados estarán activados.

Indicación de las horas – horas en estado de activación

Indicación de los minutos – minutos en estado de activación

## Cycle

Indicación del programa seleccionado.

### 6.4 Programación

#### **Introducción de los datos actuales**

1. Presione la tecla **O.K.**  
→ la indicación de las horas (Time) parpadea.
2. Con la tecla **man.** puede introducir la hora, p.ej. 9:00 horas.
3. Con la tecla **O.K.** confirme la hora introducida y al mismo tiempo pase a la introducción de los minutos.
4. Seleccione ahora con la tecla **man.** los minutos de la hora actual, p.ej. 23.
5. Confirme con la tecla **O.K.** y pase a “Hora de inicio”.

#### **Introducción de la hora de inicio**

1. Introduzca con la tecla **man.** el dato de la hora de inicio, p.ej. 7.  
A continuación, con la tecla **O.K.** confirmar y pasar a la introducción de los minutos.
2. Con la tecla **man.**, volver a introducir los minutos de la hora de inicio, por ejemplo 30 min.  
Confirmar su introducción con la tecla **O.K.** Ahora ya puede seleccionar su programa.

#### **Programa activo**

1. Seleccione un programa entre los indicados en la sección “Tabla de programas” y pulse varias veces la tecla **man.** hasta que el número de programa aparezca en la pantalla.  
**Nota:** la combinación 00 (Stand-by) indica que no hay ningún programa activado.
  2. Confirmar su selección con la tecla **O.K.**
- La programación ha finalizado y en la pantalla se indica la hora actual.

#### **Notas**

- Con la tecla **O.K.**, en cualquier ciclo del programa podrá seleccionar la siguiente secuencia del programa (Hora actual, Hora de inicio, número de programa). Al mismo tiempo, se recuperarán los respectivos datos de configuración.
- Si durante la programación no se efectúa ninguna introducción en un tiempo superior a 120 segundos, el sistema saldrá automáticamente del modo Programación y la pantalla LCD indicará la hora actual (indicación normal). Las eventuales modificaciones efectuadas previamente se validarán.
- Llegando a este punto la programación de su temporizador ha terminado, es decir, el riego empezará automáticamente a la hora programada.

## **Indicación en pantalla durante el tiempo de activación**

### **Ejemplo :**

- La hora actual es 8:45.
- **On** está iluminado, es decir, el riego está activado
- Los dos puntos de la hora parpadean, es decir, la hora avanza.

En todo momento puede iniciar o finalizar el riego anticipadamente si pulsa la tecla **man**. La duración de la conexión es de 30 minutos.

### **Lectura / modificación del programa**

Para controlar los datos, pulse repetidamente la tecla **O.K.** para recorrer los campos del programa y para seleccionar y comprobar sucesivamente los pasos del programa. Al hacerlo, no interrumpirá el ciclo del programa en curso.

Para modificar los datos, siga el procedimiento antes descrito.

### **Tabla de programas**

<b>Número de programa</b>	<b>Ciclo</b>	<b>Duración</b>
<b>00</b>	Programa no seleccionado	
<b>01</b>	6 horas (4 x diariamente)	3 minutos
<b>02</b>	12 horas (2 x diariamente)	3 minutos
<b>03</b>	12 horas (2 x diariamente)	15 minutos
<b>04</b>	24 horas (1 x por día)	3 minutos
<b>05</b>	24 horas (1 x por día)	5 minutos
<b>06</b>	24 horas (1 x por día)	30 minutos
<b>07</b>	24 horas (1 x por día)	1 hora
<b>08</b>	2 días	5 minutos
<b>09</b>	2 días	30 minutos
<b>10</b>	2 días	1 hora
<b>11</b>	3 días	30 minutos
<b>12</b>	3 días	1 hora
<b>13</b>	7 días	1 hora
<b>14</b>	7 días	2 horas



## Modo de conexión y desconexión (man.) manual independiente de la programación

Independientemente de los datos programados, al pulsar la tecla **man.** podrá manipular manualmente el reloj de riego electrónico T 14 e GARDENA antes y después de la introducción de los datos.

Al pulsar la tecla una vez, el riego se activará durante un máximo de 30 minutos (LCD: **On**). Cuando vuelva a pulsar otra vez la tecla **man.** el proceso finalizará.

## 7. Cambio de la pila / Comprobación de la pila



Por motivos de la seguridad de funcionamiento sólo se puede usar una pila alcalina de 9 V IEC 6LR61.

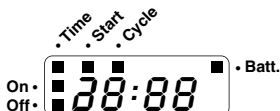

Si la pila no alcanza una **tensión determinada**, aparece la indicación **Batt.** Los riegos manuales se pueden realizar también con carga insuficiente de la pila (**Off**), pero los riegos programados ya no son ejecutados. Incluso con una **capacidad insuficiente de la pila** se cierra de nuevo la válvula abierta.

La tensión de la pila se comprueba **entre el impulso de apertura y de cierre**. De este modo se puede **comprobar su capacidad de funcionamiento en todo momento**. Para ello, pulse sencillamente la tecla **On/Off-man.** dos veces. Si se cierra la válvula y no aparece la indicación **Batt.**, significa que la pila está en condiciones para funcionar. Es necesario cambiar la pila, si se apague el indicador LCD y la indicación **Batt.** aparece.



Al cambiar la pila se pierden los datos previamente introducidos. Se requiere una nueva programación.

Para cambiar la pila proceda como se describe en el párrafo 6.1.

## 8. Indicaciones de seguridad y uso

- El caudal de entrega mínimo de agua para garantizar una segura conmutación del temporizador de riego es de 20-30 l/h. Por ejemplo, para el mando del sistema Micro-Drip se requieren por lo menos 10 goteadores de 2 litros.
- El temporizador de riego debe montarse sólo verticalmente, con la tuerca de unión hacia arriba, para evitar la penetración de agua en el compartimiento de la pila.

- **Programe el temporizador de riego con el grifo del agua cerrado.** De este modo evitará se moje accidentalmente al probar la función de conexión/desconexión manual (On/Off-man.). Para la programación se puede quitar el mando de la caja del aparato.
- **Utilizar el temporizador de riego únicamente en el exterior.** ¡Atención! El temporizador de riego no está autorizado para el uso en locales interiores.
- **Antes del comienzo del período de heladas debe guardarse el temporizador de riego en un lugar seco y protegido contra las heladas.**
- **La temperatura del agua de paso no debe ser mayor de 40 °C, como máximo.**
- **La presión de servicio mínima es de 1 bar, la máxima de 12 bar.**
- **Controlar regularmente el filtro de suciedad de la tuerca de unión ⑦ y limpiarlo, si es necesario.**
- **Evitar esfuerzos de tracción. No tirar de la manguera conectada.**
- **Utilizar sólo agua dulce clara.**

## 9. Seguro antirrobo (fig. D)

Para proteger su temporizador de riego contra robo, puede adquirir el dispositivo antirrobo GARDENA ⑩ (1815-00.791.00). La abrazadera de este dispositivo antirrobo se sujeta en la parte posterior del aparato. Tenga en cuenta que el tornillo adjunto ya no se puede destornillar de nuevo, una vez atornillado. La abrazadera se puede utilizar, p.ej., para sujetar una cadena.

## 10. Sensor de humedad GARDENA (fig. E)

En combinación con el sensor de humedad GARDENA, Art. Nº 1188, existe la posibilidad de regular el riego adicionalmente teniendo en cuenta la humedad del suelo.

### Montaje

El sensor de humedad se conecta a la unidad de control en la parte trasera ⑥ (fig. A).

### Funcionamiento

Si el sensor de humedad conectado detecta humedad suficiente, se interrumpe la correspondiente operación de riego, o no se pone en marcha, respectivamente.

**Nota:** El riego manual con la tecla **On/Off-man.** es posible.

## 11. Sensor electrónico de lluvia GARDENA (fig. F)

En combinación con el sensor electrónico de lluvia GARDENA, Art. Nº 1189, existe la posibilidad de regular el riego teniendo en cuenta las precipitaciones naturales.

### Montaje

El sensor electrónico de lluvia se puede conectar, como alternativa del sensor de humedad, en la toma ⑥, en la parte posterior del mando (fig. A).

### Funcionamiento

Si el sensor electrónico de lluvia conectado detecta la correspondiente cantidad de lluvia, se interrumpe la correspondiente programación de riego, o no se pone en marcha, respectivamente.

**Nota:** El riego manual con la tecla **On/Off-man.** es posible.

## 12. Fallos

Fallo	Posibles causas	Solución
<b>No es posible abrir el temporizador de riego usando la función "On/Off-man." (manual).</b>	Potencia de la pila insuficiente.	Colocar una <b>pila alcalina</b> nueva.
	Grifo de agua cerrado.	Abrir el grifo de agua.
<b>El riego no es ejecutado.</b>	Potencia de la pila insuficiente.	Colocar una <b>pila alcalina</b> nueva.
	Introducción/modificación de datos durante el impulso de arranque o directamente antes.	Introducción/modificación de datos fuera de los tiempos de arranque elegidos.
	Grifo de agua cerrado.	Abrir el grifo de agua.
	El sensor de humedad o lluvia detecta humedad suficiente.	Comprobar el ajuste / ubicación del sensor de humedad o lluvia durante el período seco.
<b>Desgaste de la pila después de corto período de funcionamiento.</b>	<b>No</b> es una pila alcalina.	Utilizar una <b>pila alcalina</b> .

Para cualquier otro tipo de averías, le rogamos contactar con el servicio técnico GARDENA.

**Basura** (de conformidad con RL2002/96/EC)



El dispositivo no debe tirarse al contenedor normal de basura, sino a un contenedor especialmente diseñado para ello.

**Advertimos que conforme a la ley de responsabilidad de productos no nos responsabilizamos de daños causados por nuestros aparatos, siempre y cuando dichos daños hayan sido originados por arreglos o reparaciones indebidas, por recambios con piezas que no sean piezas originales GARDENA o bien piezas autorizadas por nosotros, así como en aquellos casos en que la reparación no haya sido efectuada por un Servicio Técnico GARDENA o por un técnico autorizado. Lo mismo es aplicable para las piezas complementarias y accesorios.**

## Declaración de conformidad de la UE

El que suscribe

GARDENA Manufacturing GmbH · Hans-Lorenser-Str. 40 · D-89079 Ulm

declara que la presente mercancía, objeto de la presente declaración, cumple con todas las normas de la UE, en lo que a normas técnicas, de homologación y de seguridad se refiere.

En caso de realizar cualquier modificación en la presente mercancía sin nuestra previa autorización, esta declaración pierde su validez.

**Descripción de la mercancía:**  
Temporizador de riego electrónico

**Colocación del  
distintivo CE:** 1999

**Tipo:** T 14 e

Ulm, 01.09.1999

**Art. Nº:** 1820

**Normativa UE:**  
Tolerancia electromagnética  
89/336/CE  
Normativa 93/68/CE



Thomas Heini  
Dirección Técnica

## E

### Garantía

Para este producto GARDENA concede una garantía de 2 años (a partir de la fecha de compra). Esta garantía se refiere a todos los defectos esenciales del producto que tengan de origen defectos de materiales o de fabricación. La garantía se efectúa mediante intercambio por un artículo en perfectas condiciones o mediante la reparación gratuita de la pieza enviada, según nuestro criterio, sólo en el caso de que se hayan cumplido los siguientes requisitos:

- El aparato fue manipulado correctamente y según la indicaciones del manual de instrucciones.
- Ni el cliente ni terceros intentaron repararlo.

Los defectos del temporizador de riego debidos a la colocación incorrecta o a derrames de las pilas están excluidos de la garantía.

Esta garantía del fabricante no afectará la existente entre el distribuidor/vendedor.

En caso de avería, envíe el aparato defectuoso, junto con el comprobante de compra y una descripción de la avería, franqueado, a la dirección de servicio indicada al dorso.

## P

### Garantia

A GARDENA garante este produto durante 2 anos (a contar da data de aquisição). Esta garantia cobre essencialmente todos os defeitos do aparelho que se provem ser devido ao material ou falhas de fabrico. Dentro da garantia nós trocaremos ou repararemos o aparelho gratuitamente se as seguintes condições tiverem sido cumpridas:

- O aparelho foi utilizado de uma forma correcta e segundo os conselhos do manual de instruções.
- Nunca o proprietário, nem um terceiro, estranho aos serviços GARDENA, tentou reparar o aparelho.

Defeitos no Relógio electrónico de rega causados por baterias colocadas de forma errada ou babadas, não são cobertos pelas garantia.

Esta garantia do fabricante não afecta as existentes queixas de garantia contra o agente/vendedor.

Em caso de avaria deverá enviar o aparelho defeituoso, junto com o talão de compra e uma descrição da avaria, para a morada indicada no verso.

**Deutschland / Germany**

GARDENA  
Manufacturing GmbH  
Service Center  
Hans-Lorenser-Straße 40  
D-89079 Ulm  
Produktfragen:  
(+49) 7 31 490-123  
Reparaturen:  
(+49) 7 31 490-290  
service@gardena.com

**Argentina**

Argensem® S.A.  
Calle Colonia Japonesa s/n  
(1625) Loma Verde  
Escobar, Buenos Aires  
Phone: (+54) 34 88 49 40 40  
info@argensem.com.ar

**Australia**

Nylex Consumer Products  
50-70 Stanley Drive  
Somerton, Victoria, 3062  
Phone: (+61) 1800 658 276  
spare.parts@nylex.com.au

**Austria / Österreich**

GARDENA  
Österreich Ges.m.b.H.  
Stettnerweg 11-15  
2100 Korneuburg  
Tel.: (+43) 22 62 7 45 45 36  
kundendienst@gardena.at

**Belgium**

GARDENA Belgium NV/SA  
Sterrebeekstraat 163  
1930 Zaventem  
Phone: (+32) 2 7 20 92 12  
Mail: info@gardena.be

**Brazil**

Palash Comércio e  
Importação Ltda.  
Rua Américo Brasiliense,  
2414 - Chácara Sto Antonio  
São Paulo - SP - Brasil -  
CEP 04715-005  
Phone: (+55) 11 5181-0909  
eduardo@palash.com.br

**Bulgaria**

DENEX LTD.  
2 Luis Ahalier Str. - 7th floor  
Sofia 1404  
Phone: (+359) 2 958 18 21  
office@denex-bg.com

**Canada**

GARDENA Canada Ltd.  
100 Summerlea Road  
Brampton, Ontario  
Canada L6T 4X3  
Phone: (+1) 905 792 93 30  
info@gardenacanada.com

**Chile**

Antonio Martinic y Cia Ltda.  
Cassillas 272  
Centro de Cassillas  
Santiago de Chile  
Phone: (+56) 2 20 10 708  
garfar\_cl@yahoo.com

**Costa Rica**

Compania Exim  
Euroberoamericana S.A.  
Los Colegios, Moravia,  
200 metros al Sur del Colegio  
Saint Francis - San José  
Phone: (+506) 297 6883  
exim\_euro@racsa.co.cr

**Croatia**

KLIS d.o.o.  
Stanciceva 79  
10419 Vukovina  
Phone: (+385) 1 622 777 0  
gardena@klis-trgovina.hr

**Cyprus**

FARMOKIPIKI LTD  
P.O. Box 7098  
74, Digeni Akrita Ave.  
CY-1641 Nicosia  
Phone: (+357) 22 75 47 62  
condam@spidernet.com.cy

**Czech Republic**

GARDENA spol. s r.o.  
Řípská 20a, č.p. 1153  
627 00 Brno  
Phone: (+420) 800 100 425  
gardena@gardenabrno.cz

**Denmark**

GARDENA Norden AB  
Salgsafdeling Danmark  
Box 9003  
S-200 39 Malmö  
info@gardena.dk

**Finland**

Habitec Oy  
Martinkyläntie 52  
01720 Vantaa

**France**

GARDENA  
PARIS NORD 2  
69, rue de la Belle Etoile  
BP 57080  
ROISSY EN FRANCE  
95948 ROISSY CDG CEDEX  
Tél. (+33) 0826 101 455  
service.consommateurs@  
gardena.fr

**Great Britain**

GARDENA UK Ltd.  
27-28 Brenkley Way  
Blezard Business Park  
Seaton Burn  
Newcastle upon Tyne  
NE13 6DS  
info@gardena.co.uk

**Greece**

Agrokop  
Psomadopoulos S.A.  
Ifaistou 33A  
Industrial Area Koropi  
194 00 Athens Greece  
V.A.T. EL093474846  
Phone: (+30) 210 66 20 225  
service@agrokop.gr  
www.agrokop.gr

**Hungary**

GARDENA  
Magyarország Kft.  
Késmárk utca 22  
1158 Budapest  
Phone: (+36) 80 20 40 33  
gardena@gardena.hu

**Iceland**

Ó. Johnson & Kaaber  
Tunguhalsi 1  
110 Reykjavik  
ooj@ojk.is

**Ireland**

Michael McLoughlin & Sons  
Hardware Limited  
Long Mile Road  
Dublin 12

**Italy**

GARDENA Italia S.p.A.  
Via Donizetti 22  
20020 Lainate (Mi)  
Phone: (+39) 02.93.94.79.1  
info@gardenaitalia.it

**Japan**

KAKUICHI Co. Ltd.  
Sumitomo Realty &  
Development Kojimachi  
BLDG., 8F  
5-1 Nibanncho, Chiyoda-ku  
Tokyo 102-0084  
Phone: (+81) 33 264 4721  
m\_ishihara@kaku-ichi.co.jp

**Luxembourg**

Magasins Jules Neuberger  
Grand Rue 30  
Boîte postale 12  
L-2010 Luxembourg  
Phone: (+352) 40 14 01  
info@neuberger.lu

**Netherlands**

GARDENA Nederland B.V.  
Postbus 50176  
1305 AD ALMERE  
Phone: (+31) 36 521 00 00  
info@gardena.nl

**Neth. Antilles**

Jonka Enterprises N.V.  
Sta. Rosa Weg 196  
P.O. Box 8200  
Curaçao  
Phone: (+599) 9 767 66 55  
pgm@jonka.com

**New Zealand**

NYLEX New Zealand Limited  
Building 2  
118 Savill Drive  
Mangere, Auckland  
Phone: (+64) 9 270 1806  
lena.chapman@nylex.com.au

**Norway**

GARDENA Norden AB  
Salgskontor Norge  
Karihaugveien 89  
1086 Oslo  
info@gardena.no

**Poland**

GARDENA Polska Sp. z o.o.  
Szymanów 9 d  
05-532 Baniocza  
Phone: (+48) 22 727 56 90  
gardena@gardena.pl

**Portugal**

GARDENA Portugal Lda.  
Recta da Granja do Marquês  
Edif. GARDENA Algueirão  
2725-596 Mem Martins  
Phone: (+351) 21 922 85 30  
info@gardena.pt

**Romania**

MADEX INTERNATIONAL SRL  
Soseaua Odaii 117-123  
Sector 1,  
București, RO 013603  
Phone: (+40) 21 352 76 03  
madex@ines.ro

**Russia / Россия**

ООО ГАРДЕНА PVC  
123007, г. Москва  
Хорошевское шоссе, д. 32А  
Тел.: (+7) 495 247 25 10  
info@gardena-rus.ru

**Singapore**

Hy - Ray PRIVATE LIMITED  
40 Jalan Pemimpin  
#02-08 Tat Ann Building  
Singapore 577185  
Phone: (+65) 6253 2277  
hyray@singnet.com.sg

**Slovak Republic**

GARDENA Slovensko, s.r.o.  
Panónska cesta 17  
851 04 Bratislava  
Phone: (+421) 263 453 722  
info@gardena.sk

**Slovenia**

GARDENA d.o.o.  
Brodišče 15  
1236 Trzin  
Phone: (+386) 1 580 93 32  
servis@gardena.si

**South Africa**

GARDENA  
South Africa (Pty.) Ltd.  
P.O. Box 11534  
Vorna Valley 1686  
Phone: (+27) 11 315 02 23  
sales@gardena.co.za

**Spain**

GARDENA IBÉRICA S.L.U.  
C/ Basauri, nº 6  
La Florida  
28023 Madrid  
Phone: (+34) 91 708 05 00  
(4 líneas)  
atencioncliente@gardena.es

**Sweden**

GARDENA Norden AB  
Försäljningskontor Sverige  
Box 9003  
200 39 Malmö  
info@gardena.se

**Switzerland / Schweiz**

GARDENA (Schweiz) AG  
Bitziberg 1  
8184 Bachenbülach  
Phone: (+41) 848 800 464  
info@gardena.ch

**Turkey**

GARDENA / Dost Diş Ticaret  
Mümessillik A.Ş. Sanayi  
Çad. Adil Sokak No. 1  
Kartal - İstanbul  
Phone: (+90) 216 38 93 939  
info@gardena-dost.com.tr

**Ukraine / Украина**

ALTSEST JSC  
4 Petropavlivska Street  
Petropavlivska  
Borschahivka Town  
Kyivo Svyatoshyn Region  
08130, Ukraine  
Phone: (+380) 44 459 57 03  
upyr@altsest.kiev.ua

**USA**

Melnor Inc.  
3085 Shawnee Drive  
Winchester, VA 22604  
Phone: (+1) 540 722-9080  
service\_us@melnor.com

1820-29.960.08/0107  
© GARDENA  
Manufacturing GmbH  
D-89070 Ulm  
<http://www.gardena.com>