

Art. 1407

- | | |
|-------------|--|
| D | Gebrauchsanweisung
Blumenkastenbewässerung |
| GB | Operating Instructions
Flower Box Watering Set |
| F | Mode d'emploi
Arrosoir automatique balcons et terrasses |
| NL | Gebruiksaanwijzing
Bloembakbesproeiingsset |
| SCAN | Bruksanvisning
Blomsterkassevanning |
| I | Istruzioni per l'uso
Idrokit per fioriere |
| E | Manual de instrucciones
Riego para jardineras |
| P | Instruções de utilização
Conjunto de rega para canteiros |

D

Bitte lesen Sie diese Gebrauchsanweisung vor Inbetriebnahme Ihres Gerätes sorgfältig. Beim Lesen der Gebrauchsanweisung bitte die Umschlagseite herausklappen.

Inhaltsverzeichnis	Seite
1. Technische Daten	4
2. Hinweise zur Gebrauchsanweisung	4
3. Ordnungsgemäßer Gebrauch	4
4. Funktion des Gerätes	4
5. Vorbereitung zum Aufbau	5
6. Aufbau der Anlage	5
7. Inbetriebnahme	6
8. Wartung, Pflege, Aufbewahrung	7
9. Störungen	8
10. Hinweise zur ordnungsgemäßen Benutzung / Sicherheitshinweise	8
Garantie	47
Garantiekarte	49

GB

Please read these operating instructions carefully before using the unit. Unfold inside cover page to read the operating instructions.

Contents	Page
1. Technical data	10
2. Notes on operating instructions	10
3. Proper use	10
4. Equipment and application	10
5. Assembly preparations	11
6. Assembly of the system	11
7. Operating the system	12
8. Maintenance, care, storage	13
9. Faults	13
10. Notes on correct use, safety notes	14
Guarantee	47
Warranty card	49

F

Nous vous remercions de bien vouloir lire attentivement ce mode d'emploi avant d'utiliser votre arrosoir automatique. En dépliant le volet de la couverture, vous aurez sous les yeux une série d'illustrations vous permettant une meilleure compréhension de ce mode d'emploi.

Contenu	Page
1. Caractéristiques techniques	15
2. Informations sur le mode d'emploi	15
3. Domaine d'utilisation	15
4. Descriptif de l'appareil	15
5. A propos de la consommation en eau	16

6. Montage	17
7. Utilisation	17
8. Entretien et rangement	19
9. Incidents de fonctionnement	19
10. Précautions d'emploi et conseils de sécurité	20
Garantie	47
Carte de garantie	49

NL

Lees deze gebruiksaanwijzing voor montage en ingebruikname van het apparaat zorgvuldig door. Bij het lezen van de gebruiksaanwijzing de bladzijde met de afbeeldingen openslaan.

Inhoudsopgave	Pagina
1. Technische gegevens	21
2. Aanwijzingen bij de gebruiksaanwijzing	21
3. Juiste gebruik	21
4. Functie van het apparaat	21
5. Voorbereiding voor de opbouw	22
6. Opbouwen van de installatie	22
7. Ingebruikname	23
8. Onderhoud en opslag	24
9. Storingen	25
10. Aanwijzingen voor het juiste gebruik, veiligheidsaanwijzingen	25
Garantie	47
Garantiekartaat	49

SCAN

Les nøy gjennom denne bruksanvisningen før du bruker apparatet. Brett ut utbrettsiden når du leser bruksanvisningen.

Innholdsbeskrivelse	Sida
1. Tekniske data	27
2. Merknader om bruksanvisningen	27
3. Riktig bruk	27
4. Apparatets funksjon	27
5. Forberedelser før installasjonen	28
6. Installasjon av anlegget	28
7. Start av anlegget	29
8. Vedlikehold, pleie, oppbevaring	30
9. Driftsforstyrrelser	30
10. Merknader om forskriftsmessig bruk, sikkerhetsinstruks	30
Garanti	48
Garantikort	49

I

Prima di mettere in uso l'idrokit per fioriere, leggere attentamente le istruzioni tenendo aperto il pieghevole per avere sott'occhio i disegni esplicativi.

Indice	pagina
1. Dati tecnici	32
2. Avvertenze	32
3. Uso corretto	32
4. Funzioni	32
5. Scelta del serbatoio	33
6. Realizzazione dell'impianto	33
7. Messa in uso	34
8. Manutenzione	35
9. Anomalie di funzionamento	35
10. Norme d'uso e di sicurezza	36
Garanzia	48
Certificato di garanzia	49

E

Antes del montaje y de la puesta en marcha del aparato, aconsejamos una atenta lectura del presente manual de instrucciones. Para facilitar la lectura, desdoble la cubierta.

Índice	Página
1. Datos técnicos	37
2. Indicaciones sobre el manual de instrucciones	37
3. Uso correcto	37
4. Funcionamiento del aparato	37
5. Preparación de la instalación	38
6. Instalación del sistema	38
7. Puesta en servicio	39
8. Mantenimiento, cuidados y almacenamiento	40
9. Fallos	40
10. Indicaciones para el uso correcto, indicaciones de seguridad	41
Garantía	48
Tarjeta de garantía	49

P

Por favor leia atentamente estas instruções de manejo antes de montar e utilizar este Conjunto de rega para canteiros. Desdobre as páginas na capa interior para ler as instruções de manejo.

Conteúdo	Página
1. Dados técnicos	42
2. Observações sobre as Instruções de manejo	42
3. Utilização correcta	42
4. Função do aparelho	42
5. Preparação para a montagem	43
6. Montagem do sistema	43
7. Colocação em funcionamento	44
8. Manutenção, conservação e armazenamento	45
9. Falhas	45
10. Observações sobre a utilização correcta, regras de segurança	46
Garantia	48
Carta de garantia	49

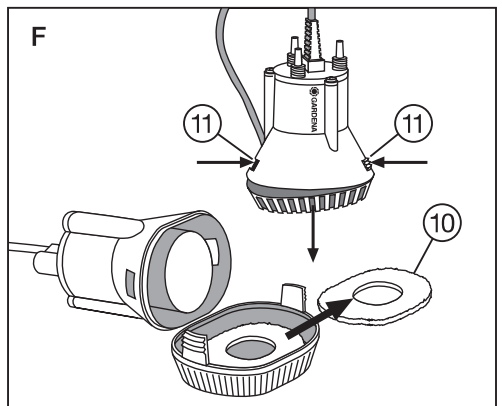
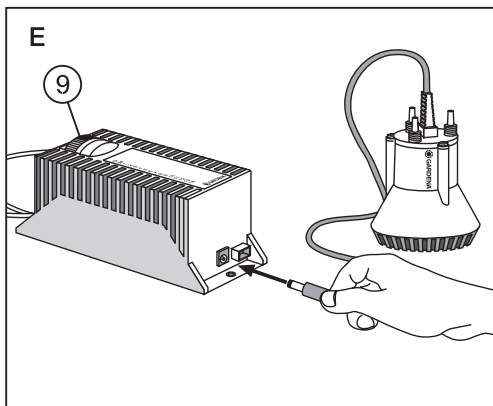
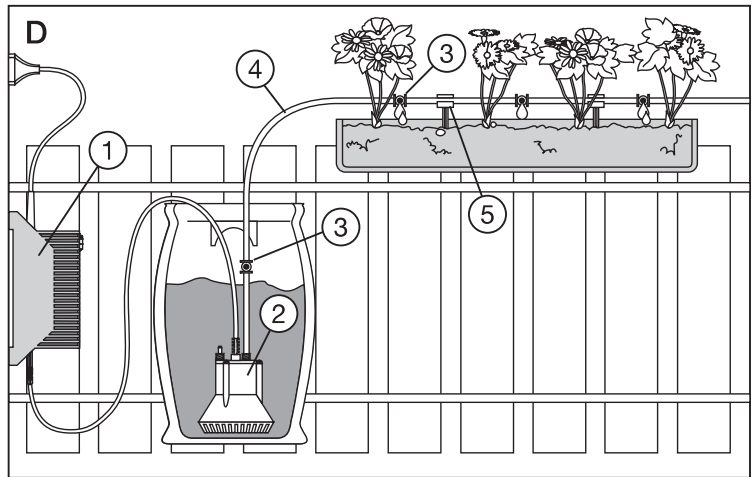
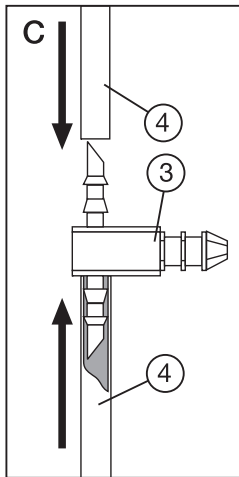
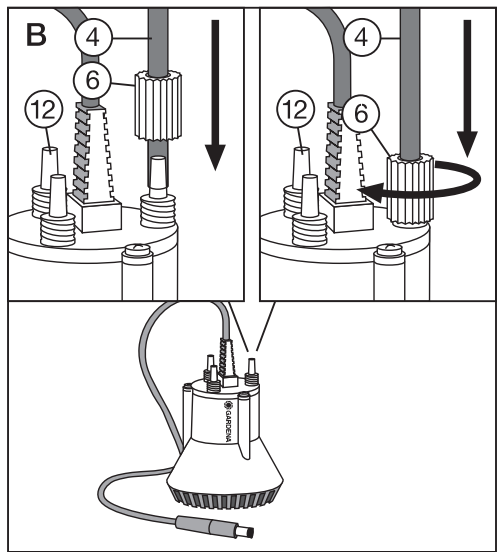
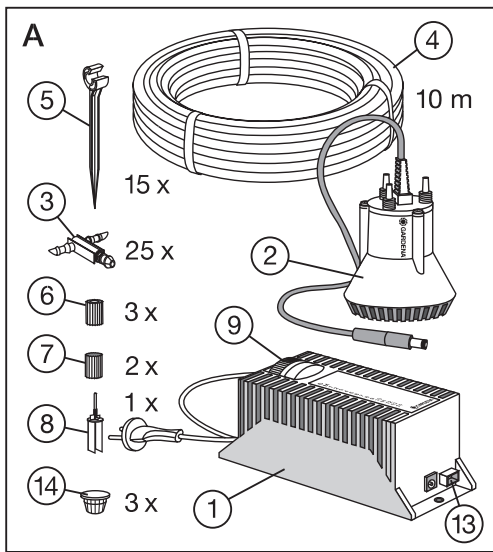

GARDENA Blumenkastenbewässerung

1. Technische Daten

Transformator mit Zeitschaltuhr

Gekapselter Niederspannungs-Sicherheitstransformator mit Thermoschutz für die Benutzung im Innen- und Außenbereich. Der Thermoschutz verhindert eine Beschädigung durch Überlastung und Kurzschluß.

Eingangsspannung	230 V
Frequenz	50 / 60 Hz
Ausgangsspannung	14 V ---
Leistung	30 VA
Max. Umgebungstemperatur	+ 40 °C
Schutzklasse	II
Netzkabel (mitgeliefert)	2 m, Typ H05-RNF

Pumpe

Betriebsspannung	14 V
Betriebsstrom (max.)	1,7 A
Max. Druck	1 bar
Max. Durchflußmenge	180 l/h

2. Hinweise zur Gebrauchsanweisung

Bitte lesen Sie diese Gebrauchsanweisung sorgfältig und beachten Sie deren Hinweise. Machen Sie sich anhand dieser Gebrauchsanweisung mit den Stellteilen und dem richtigen

Gebrauch sowie den Sicherheits-hinweisen vertraut.



Aus Sicherheitsgründen dürfen Kinder und Jugendliche unter 16 Jahren sowie Personen, die mit dieser Gebrauchsanweisung nicht

vertraut sind, diese Blumenkastenbewässerung nicht benutzen.

Bewahren Sie diese Gebrauchsanweisung sorgfältig auf.

3. Ordnungsgemäßer Gebrauch

Die GARDENA Blumenkastenbewässerung ist für die private Nutzung im Haus- und Hobbygarten bestimmt und nicht vorgesehen, in öffentlichen Parks, Sportstätten, an Straßen und in

der Land- und Forstwirtschaft eingesetzt zu werden.

Die Einhaltung der vom Hersteller beigefügten Gebrauchsanweisung ist Voraussetzung für den ord-

nungsgemäßen Gebrauch des Gerätes.

Die Gebrauchsanweisung enthält auch die Betriebs-, Wartungs-, und Instandhaltungsbedingungen.

4. Funktion des Gerätes

4.1 Lieferumfang (Bild A)

Der Lieferumfang der Blumenkastenbewässerung besteht aus folgenden Teilen:

- ① 1 Transformator mit 13 wählbaren Festprogrammen
- ② 1 Tauchpumpe (14-V-Betriebsspannung)
- ③ 25 Reihentropfer je 2 l/h

- ④ 10 m Verteilerrohr \varnothing 4,6 mm (3/16")
- ⑤ 15 Rohrhalter \varnothing 4,6 mm (3/16")
- ⑥ 3 Klemmhülsen
- ⑦ 2 Verschlusskappen (für Wasseranschluß Pumpe)
- ⑧ 1 Reinigungsnadel
- ⑨ 3 Verschlusskappen (für Tropfer)

4.2 Funktion der Blumenkastenbewässerung

Die Funktion der Blumenkastenbewässerung ist die vollautomatische, vom Wassernetz unabhängige Bewässerung von Pflanzen in z. B. Blumenkästen. Es sind 13 Festprogramme wählbar. **Ideal:** Einsatz eines Reihentropfers pro Pflanze. Das gelieferte Set ermöglicht die Bewässerung

von bis zu 25 Pflanzen (bei Anwendung eines Reihentropfers pro Pflanze) in 5 bis 6 Blumenkästen mit 1 m Länge, bei entsprechenden Abständen zwischen den Blumenkästen (Gesamtlänge 10 m Verteilerrohr).

Hinweis: Bei Zukauf von entsprechendem Zubehör aus dem GARDENA Micro-Drip-System (Verteilerrohr, Rohrhalter und Reihentropfer) ist die Anlage erweiterbar zur Versorgung von bis zu 10 Blumenkästen.

Wichtiger Hinweis:
Das Verteilerrohr muß in diesem Falle an den zweiten Wasseranschluß der Pumpe angeschlossen werden. Insgesamt können maximal 40 Tropfer angeschlossen werden.

5. Vorbereitung zum Aufbau

5.1 Wassermenge/Behälter

Bevor Sie mit dem Aufbau der Anlage beginnen, ist der Wasserverbrauch über einen vorgegebenen Zeitraum und die damit erforderliche Behältergröße zu ermitteln.

Beispiel:

Sie wollen 2 Blumenkästen mit je 4 Pflanzen und entsprechend je 4 Reihentropfern über einen Zeitraum von 10 Tagen einmal täglich für 3 Minuten automatisch bewässern. Jeder Reihentropfer liefert 2 l/h, d.h. 0,1 l in 3 Minuten.

Für 8 Reihentropfer ist das eine täglich benötigte Wassermenge von 0,8 l. In 10 Tagen werden insgesamt 8 l Wasser für die Bewässerung benötigt. (Den Wasserverbrauch der Anlage bei den unterschiedlich wählbaren Bewässerungsprogrammen können Sie unter „Festprogramme des Transformators“ entnehmen).

Ergebnis:

Ein 10-l-Eimer ist in diesem Falle als Behälter ausreichend.

Hinweis: Bei Anwendung eines Behälters mit entsprechend großem Fassungsvermögen/Wassermenge (z. B. 100 - 150 l und mehr) sollten Sie die maximale Gewichtsbelastung Ihres Balkons gemäß DIN 1055 beachten.

Hinweis: Ist der GARDENA Bodenfeuchtesensor (Art.-Nr. 1188) in die Anlage mit eingebaut, erfolgt die Bewässerung unter Einbeziehung des Feuchtegehaltes im Boden. D. h., meldet der Bodenfeuchtesensor ausreichende Bodenfeuchtigkeit, dann wird trotz eingestellter Bewässerung kein Wasser ausgebracht (siehe auch die Gebrauchsanweisung für den Bodenfeuchtesensor).

Bei Anschluß des GARDENA Regensensors (Art.-Nr. 1189) wird die Bewässerung bei ein tretendem Niederschlag abgebrochen. Der Anschluß des GARDENA Regensensors ist nur sinnvoll, sofern die Blumenkästen dem natürlichen Niederschlag ausgesetzt und nicht unter Dach angebracht sind.

6. Aufbau der Anlage (Bild B-D)

6.1 Aufbau der Bewässerungsanlage

Zum Aufbau der Blumenkastenbewässerung verfahren Sie wie folgt:

1. Schieben Sie die Klemmhülse ⑥ auf das Verteilerrohr ④; stecken Sie dann das Verteilerrohr ④ auf eine der drei Wasseranschlüsse ⑫ der Pumpe und verschrauben Sie das Verteilerrohr mit der Klemmhülse gemäß Bild B.

2. Werden die beiden freien Wasseranschlüsse ⑫ der Pumpe nicht benutzt, dann schrauben Sie die Verschlußkappen ⑦ darauf.
3. **Hinweis:** Wir empfehlen, direkt über dem Wasserspiegel des Behälters den ersten Reihentropfer ③ anzubringen. Dieser dient der Belüftung der Anlage und verhindert ein eventuelles Nachlaufen des Wassers

nach dem Abschalten der Anlage, insbesondere bei Reihentropfern, die unterhalb des Wasserspiegels angebracht sind.

4. Schneiden Sie das Verteilerrohr ④ an der Einbaustelle des Reihentropfers ab und schieben Sie das Rohr bis zum Anschlag auf den Anschlußstützen des Reihentropfers (Abb. C, unten).

5. Schieben Sie den anderen Anschlußstutzen des Reihentropfers ③ auf das Ende des freien Verteilerrohres ④ (Abb. C, oben).
6. Markieren Sie die Einbaustellen aller weiteren Reihentropfer und installieren Sie die Reihentropfer wie unter 4. und 5. beschrieben.
7. Stecken Sie die Rohrhalter ⑤ in die gewählten Positionen der Blumenkästen und klemmen Sie das Verteilerrohr ④ in die eingebauten Rohrhalter ein (Bild D).
Tip: Wir empfehlen 3 Rohrhalter je Blumenkasten mit 1 m Länge einzuplanen.
8. Bei Anwendung des GARDENA Bodenfeuchtsensors (Art.-Nr. 1188) ist dieser in einen der zu bewässernden Blumenkästen einzusetzen, bei Anschluß des GARDENA Regensensors (Art.-Nr. 1189) ist dieser so anzubringen, daß er (wie auch die Blumenkästen) dem natürlichen Niederschlag ausgesetzt ist.
Beachten Sie hierzu bitte die Gebrauchsanweisung für den GARDENA Bodenfeuchte-sensor bzw. GARDENA Regensensor.
9. Verschließen Sie den freien Anschlußstutzen des letzten Reihentropfers mit der mitgelieferten Verschlusskappe ⑭.

6.2 Aufbau des Wasserbehälters / Niveau (Bild D)

Wichtig! Bei der Standortauswahl des Wasserbehälters ist unbedingt darauf zu achten, daß das Niveau des Wasserspiegels unterhalb der Blumenkästen liegt. Dadurch wird vermieden, daß Wasser nach Beendigung der Bewässerung selbsttätig nachläuft!

Sollten die Blumenkästen dennoch unterhalb des Wasserspiegels angebracht sein, empfehlen wir, direkt über dem Wasserspiegel des Behälters den ersten Reihentropfer anzubringen. Dieser dient der Belüftung der Anlage und verhindert ein eventuelles Nachlaufen des Wassers.

7. Inbetriebnahme

7.1 Inbetriebnahme der Anlage (Abb. A/E)

Zur Inbetriebnahme der Anlage verfahren Sie wie folgt:

1. Befüllen Sie den Behälter mindestens mit der benötigten Menge Wasser.
2. Schließen Sie die Pumpe an den Transformator an (Bild E).



Verwenden Sie ausschließlich den mitgelieferten GARDENA Transformator und schließen Sie die Pumpe nie direkt an das Stromnetz an!



Stellen Sie den Transformator an einem sicheren, trockenen Ort auf.

3. Stellen Sie die Pumpe in den mit Wasser gefüllten Behälter. Hinweis: Achten Sie darauf, daß die Pumpe eben auf dem Boden des Behälters steht.

4. Wenn Sie den GARDENA Bodenfeuchtesensor (Art.-Nr. 1188) bzw. den GARDENA Regensensor (Art.-Nr. 1189) verwenden, schließen Sie ihn jetzt an den Transformator an der Buchse „Sensor“ ⑬ an, Bild A.
5. Stellen Sie das Stellrad ⑨ auf Position 0 und stecken Sie den Netzstecker in die Steckdose.
6. Stellen Sie das gewünschte Bewässerungsprogramm am Stellrad ⑨ des Transformators ein. Die Anlage wird entsprechend des eingestellten Bewässerungsprogrammes in Betrieb gesetzt; die Bewässerung wiederholt sich entsprechend dem eingestellten Bewässerungsprogramm (siehe hierzu auch Punkt 7.2).
7. Kontrollieren Sie während des Pumpenbetriebes alle Verbindungen auf Dichtigkeit.



Um Beschädigungen an der Pumpe zu vermeiden, ist die Pumpe nie ohne Wasser zu betreiben.

7.2 Festprogramme des Transformators

Die folgenden Programme sind einstellbar:

Position	Frequency	Run Time	Beschreibung	10 Tropfer l/Tag
0	Off/Reset	–	Keine Bewässerung; Anlage ist abgeschaltet.	–
M	On	3 min.	Einmalige Bewässerung; Dauer 3 Minuten	1 l (einmalig)
1	3rd day	3 min.	Bewässerung jeden 3. Tag für 3 Minuten	1 l / 3. Tag
2	2nd day	3 min.	Bewässerung jeden 2. Tag für 3 Minuten	1 l / 2. Tag
3	3rd day	6 min.	Bewässerung jeden 3. Tag für 6 Minuten	2 l / 3. Tag
4	2nd day	6 min.	Bewässerung jeden 2. Tag für 6 Minuten	2 l / 2. Tag
5	24 h	3 min.	Bewässerung alle 24 Stunden für 3 Minuten	1 l
6	8 h	1 min.	Bewässerung alle 8 Stunden für 1 Minute	1 l
7	24 h	6 min.	Bewässerung alle 24 Stunden für 6 Minuten	2 l
8	12 h	3 min.	Bewässerung alle 12 Stunden für 3 Minuten	2 l
9	8 h	3 min.	Bewässerung alle 8 Stunden für 3 Minuten	3 l
10	12 h	6 min.	Bewässerung alle 12 Stunden für 6 Minuten	4 l
11	8 h	6 min.	Bewässerung alle 8 Stunden für 6 Minuten	6 l
12	6 h	6 min.	Bewässerung alle 6 Stunden für 6 Minuten	8 l
13	4 h	6 min.	Bewässerung alle 4 Stunden für 6 Minuten	12 l
14	Automatic	–	Bei Anschluß des GARDENA Bodenfeuchtesensors (siehe Kap. „Sensorbetrieb“)	

7.3 Sensorbetrieb

Bei Wahl der **Programme 1-13** wird durch Anschluß des GARDENA Bodenfeuchtesensors (Art.-Nr. 1188) die zeitgesteuerte Bewässerung bei ausreichender Bodenfeuchte verhindert oder abgebrochen. Als Alternative hierzu kann ein angeschlossener

GARDENA Regensensors (Art.-Nr. 1189) die Bewässerung bei Niederschlag verhindern oder unterbrechen.

Bei Wahl des **Automatikprogrammes 14** kann die Bewässerung vollautomatisch ausschließlich in Abhängigkeit der

Bodenfeuchte ein- und abgeschaltet werden. Hierzu ist der GARDENA Bodenfeuchtesensor (Art.-Nr. 1188) anzuschließen und der Drehknopf am Bodenfeuchtesensor auf Position **2** zu stellen (siehe auch die Hinweise in der Gebrauchsanweisung des Bodenfeuchtesensors).



8. Wartung, Pflege, Aufbewahrung

 **Achtung!**
Vor jeder Arbeit an der Anlage Netzstecker ziehen!

Reinigung des Filters (Bild F)

Die Pumpe arbeitet weitestgehend wartungsfrei.

Sie hat einen integrierten Filter, der nach Außerbetriebnahme der Anlage wie folgt zu reinigen ist:

1. Drücken Sie die beiden orangefarbenen Arretiertasten  ein und nehmen Sie den Fuß der Pumpe ab (Bild F).
2. Nehmen Sie das Sieb 

heraus und spülen Sie es unter klarem Wasser ab.

3. Setzen Sie das Sieb danach wieder in den Saugfuß ein.
4. Saugfuß mit eingesetztem Sieb wieder auf die Pumpe aufsetzen. Dabei auf korrektes Einrasten der orangefarbenen Arretiertasten achten.

 **Achtung! Die Verschraubung des Pumpengehäuses ist versiegelt. Arbeiten am elektrischen Teil dürfen nur vom GARDENA Service durchgeführt werden.**

Bei Frostgefahr Pumpe und Transformator trocken lagern.



Entsorgung:
(nach RL2002/96/EG)

Gerät darf nicht dem normalen Hausmüll beigefügt werden, sondern muss fachgerecht entsorgt werden.

Wichtig für Deutschland:
Gerät über Ihre kommunale Entsorgungsstelle entsorgen.

9. Störungen

Störung	Mögliche Ursache	Abhilfe
Pumpe läuft nicht.	Netzstecker oder Stecker der Pumpe ist nicht eingesteckt.	Netzstecker in Steckdose, bzw. Pumpenstecker in Buchse am Transformator einstecken.
	Bodenfeuchte-/Regensensor meldet feucht.	Warten, bis Bodenfeuchte- bzw. Regensensor ausreichend getrocknet ist.
Es wird kein Wasser gefördert.	Behälter leer.	Behälter mit Wasser füllen.
	Das Sieb ⑩ der Pumpe ist verschmutzt.	Sieb der Pumpe reinigen (Kap. 8.1).
Die Bewässerungszyklen sind falsch.	Das Stellrad ⑨ des Transformators steht zwischen 2 Programmen.	Das Stellrad in die gewünschte Position bringen.
Die Anlage läuft nach Abschalten der Pumpe nach.	Reihentropfer liegen unterhalb des Wasserspiegelniveaus des Behälters.	Den Standort des Behälters so wählen, daß das Niveau des Wasserspiegels unterhalb der Reihentropfer liegt; Belüftungstropfer einbauen.

Bei sonstigen Störungen wenden Sie sich bitte an den GARDENA Service Deutschland:
Telefon 07 31 / 490-290,
Telefax 07 31 / 490-249,
Österreich: Tel. 0 22 62 / 74 54 50,
Schweiz: Tel. 01 / 8 60 26 66
oder senden Sie das defekte Gerät mit einer kurzen Fehlerbeschreibung (im Garantiefall mit

den entsprechenden Garantieunterlagen) direkt an eine der aufgeführten Servicestellen.

Wir weisen ausdrücklich darauf hin, daß wir nach dem Produkthaftungsgesetz nicht für durch unsere Geräte hervorgerufene Schäden einzustehen haben, sofern diese durch unsachgemäße Reparatur verursacht

oder bei einem Teileaustausch nicht unsere Original GARDENA Teile oder von uns freigegebene Teile verwendet werden und die Reparatur nicht vom GARDENA Service oder dem autorisierten Fachmann durchgeführt wird. Entsprechendes gilt für Ergänzungs- teile und Zubehör.

10. Hinweise zur ordnungsgemäßen Benutzung, Sicherheitshinweise

 Verwenden Sie ausschließlich Original GARDENA Teile, da sonst die Funktionstüchtigkeit der Anlage nicht gewährleistet werden kann.

 Prüfen Sie die Netzanschlußleitung des Transformators und das Verbindungskabel der Pumpe regelmäßig auf Beschädigungen. Stecker und Kabel dürfen nur in einem einwandfreien Zustand verwendet werden. Bei Beschädigungen des Netzkabels am Transformator oder

des Verbindungskabels der Pumpe sofort Netzstecker ziehen.

 Beschädigte Netzanschlußleitungen können bei gekapselten Transformatoren nicht ausgetauscht werden.

 Beschädigte Verbindungskabel der Pumpe können nur vom GARDENA Service ausgetauscht werden.

 Bei allen Arbeiten an der Blumenkastenbewässerung Netzstecker des Trans-

formators aus der Steckdose ziehen.

 Die Pumpe darf ausschließlich mit 14-V-Schutzkleinspannung in Verbindung mit dem GARDENA Transformator mit Timer betrieben werden.

 Bei direktem Anschluß an 230 V besteht Lebensgefahr!

 Pumpe nicht trockenlaufen lassen.

EU-Konformitätserklärung

Maschinenverordnung (9. GSGVO) / EMVG / Niedersp. RL

Der Unterzeichnete

GARDENA Manufacturing GmbH · Hans-Lorensen-Str. 40 · D-89079 Ulm

bestätigt, daß das nachfolgend bezeichnete Gerät in der von uns in Verkehr gebrachten Ausführung die Anforderungen der harmonisierten EU-Richtlinien, EU-Sicherheitsstandards und produktspezifischen Standards erfüllt.

Bei einer nicht mit uns abgestimmten Änderung des Gerätes verliert diese Erklärung ihre Gültigkeit.

Bezeichnung des Gerätes:

Blumenkastenbewässerung
(Transformator – Timer / Pumpe)

Art.-Nr.: 1407

EU-Richtlinien:

Maschinen-Richtlinie 98/37/EG
Elektromagn. Verträglichkeit
89/336/EG
Niederspannungsrichtlinie
2006/95/EG
Richtlinie 93/68/EG

Anbringungsjahr der

CE-Kennzeichnung: 1997

Ulm, den 06.08.1998



Thomas Heint
Technische Leitung

D**Garantie**

GARDENA gewährt für dieses Produkt 2 Jahre Garantie (ab Kaufdatum). Diese Garantieleistung bezieht sich auf alle wesentlichen Mängel des Gerätes, die nachweislich auf Material- oder Fabrikationsfehler zurückzuführen sind. Sie erfolgt durch die Ersatzlieferung eines einwandfreien Gerätes oder durch die kostenlose Reparatur des eingesandten Gerätes nach unserer Wahl, wenn folgende Voraussetzungen gewährleistet sind:

- Das Gerät wurde sachgemäß und laut den Empfehlungen in der Gebrauchsanweisung behandelt. Es wurde weder vom Käufer noch von einem Dritten versucht, das Gerät zu reparieren.
- Das Gerät wurde ausreichend frankiert direkt an eine der GARDENA Servicestellen gesandt, unter Beifügung der vollständig ausgefüllten Garantiekarte bzw. des Rechnungsbeleges.

Diese Hersteller-Garantie berührt die gegenüber dem Händler/Verkäufer bestehenden Gewährleistungsansprüche nicht.

Im Reklamationsfall die Garantiekarte ausschneiden und mit dem Gerät einsenden.

GB**Guarantee**

GARDENA guarantees this product for 24 months (from date of purchase). This guarantee covers all serious defects of the unit that can be proved to be material or manufacturing faults. Under warranty we will either replace the unit or repair it free of charge if the following conditions apply:

- The unit must have been handled properly and in keeping with the requirements of the operating instructions.

Neither the purchaser nor a non-authorised third party have attempted to repair the unit.

- The unit has been returned directly to a GARDENA Service Centre, postage paid, together with the completed and signed warranty card and proof of purchase.

This manufacturer's guarantee does not affect the user's existing warranty claims against the dealer/seller.

In case of claim cut out the warranty card and send it together with the unit to the GARDENA Service Centre.

F**Garantie**

Pour mieux vous servir, GARDENA accorde pour cet appareil une garantie contractuelle de 24 mois à compter du jour de l'achat. Elle est assurée par le remplacement gratuit des pièces défectueuses ou de l'appareil. Le choix en étant laissé à la libre initiative de GARDENA.

En tout état de cause s'applique la garantie légale couvrant toutes les conséquences des défauts ou vices cachés (article 1641 et suivants du Code Civil).

Pour que ces garanties soient valables, les conditions suivantes doivent être remplies :

- L'appareil a été manipulé de manière adéquate, suivant les instructions du mode d'emploi.
- Il n'y a eu aucun essai de réparation, ni par le client, ni par un tiers.
- L'appareil et la carte de garantie dûment remplies ont été retournés en port payé au Service Après-Vente de GARDENA France ou à l'un des Centres SAV agréés GARDENA.

Une intervention sous garantie ne prolonge pas la durée initiale de la garantie contractuelle.

Toutes les revendications dépassant le contenu de ce texte ne sont pas couvertes par la garantie, quel que soit le motif de droit.

Pendant la période de garantie, le Service Après-Vente et les Centres SAV agréés effectueront, à titre payant, les réparations nécessaires par suite de manipulations erronées.

En cas de réclamation, découpez la carte de garantie et retournez-la avec l'appareil au Service Après-Vente de GARDENA France.

NL**Garantie**

GARDENA geeft op dit product 24 maanden garantie (vanaf de aankoopdatum). Deze garantie heeft betrekking op alle wezenlijke defecten aan het toestel, die aanwijsbaar op materiaal- of fabriecagefouten berusten. Garantie vindt plaats door de levering van een vervangend apparaat of door de gratis reparatie van het ingestuurde apparaat, naar onze keuze, indien aan de volgende voorwaarden is voldaan:

- Het apparaat werd vakkundig en volgens de adviezen in de gebruiksaanwijzing behandeld. Noch de koper, noch een derde persoon heeft getracht het apparaat te repareren.
- Het apparaat werd voldoende gefrankeerd aan de GARDENA technische dienst gestuurd, met toevoeging van een volledig ingevulde garantietaal resp. kopie van de rekening.

Deze garantie van de producent heeft geen betrekking op de ten aanzien van de handelaar/verkoper bestaande aansprakelijkheid.

In geval van reclamatie de garantietaal uitknippen en tezamen met het apparaat opsturen.

Garantiekarte
Warranty Card
Carte de garantie
Garantiekaart
Garantikort
Certificato di garanzia
Tarjeta de garantía
Carta de garantia

GARDENA Blumenkastenbewässerung	Art.-Nr. 1407
GARDENA Flower Box Watering	art. no. 1407
Arrosoir automatique balcon et terrasses GARDENA	réf. 1407
GARDENA bloembakbesproeiingsset	art.nr. 1407
GARDENA blomsterkassevanning	art.nr. 1407
Idrokit per fioriere GARDENA	art. 1407
Riego para jardineras GARDENA	art. nº 1407
Conjunto de rega para canteiros GARDENA	art. nº 1407

wurde gekauft am:

Purchase date:

Acheté le (date et lieu d'achat) :

Werd gekocht op:

Ble kjøpt hos:

Data di acquisto:

Fecha de compra:

Comprado em:

Händlerstempel:

Dealer's stamp / Receipt:

Cachet du revendeur :

Stempel van de handelaar:

Forhandlerstempel:

Timbro del rivenditore:

Sello del comerciante:

Carimbo do vendedor:

Beanstandung:

Reasons for complaint:

Défaut constaté :

Klacht:

Reklamasjonsgrunn:

Difetto riscontrato:

Avería:

Motivo de reclamação:



Deutschland / Germany

GARDENA
Manufacturing GmbH
Service Center
Hans-Lorenser-Straße 40
D-89079 Ulm
Produktfragen:
(+49) 731 490- 123
Reparaturen:
(+49) 731 490-290
service@gardena.com

Argentina

Argensem® S.A.
Calle Colonia Japonesa s/n
(1625) Loma Verde
Escobar, Buenos Aires
Phone: (+54) 34 88 49 40 40
info@argensem.com.ar

Australia

Nylex Consumer Products
50-70 Stanley Drive
Somerton, Victoria, 3062
Phone: (+61) 1800 658 276
spare.parts@nylex.com.au

Austria / Österreich

GARDENA
Österreich Ges.m.b.H.
Stettnerweg 11-15
2100 Korneuburg
Tel.: (+43) 22 62 7 45 45 36
kundendienst@gardena.at

Belgium

GARDENA Belgium NV/SA
Sterrebeekstraat 163
1930 Zaventem
Phone: (+32) 2 720 92 12
Mail: info@gardena.be

Brazil

Palash Comércio e
Importação Ltda.
Rua Américo Brasiliense,
2414 - Chácara Sto Antonio
São Paulo - SP - Brasil -
CEP 04715-005
Phone: (+55) 11 5181-0909
eduardo@palash.com.br

Bulgaria

DENEX LTD.
2 Luis Ahalier Str. - 7th floor
Sofia 1404
Phone: (+359) 2 958 18 21
office@denex-bg.com

Canada

GARDENA Canada Ltd.
100 Summerlea Road
Brampton, Ontario L6T 4X3
Phone: (+1) 905 792 93 30
info@gardenacanada.com

Chile

Antonio Martinic y Cia Ltda.
Cassillas 272
Centro de Cassillas
Santiago de Chile
Phone: (+56) 2 20 10 708
garfar_ci@yahoo.com

Costa Rica

Compania Exim
Euroiberoamericana S.A.
Los Colegios, Moravia,
200 metros al Sur del Colegio
Saint Francis - San José
Phone: (+506) 297 68 83
exim_euro@racsa.co.cr

Croatia

KLIS d.o.o.
Stanciceva 79
10419 Vukovina
Phone: (+385) 1 622 777 0
gardena@klis-irgovina.hr

Cyprus

FARMOKIPIKI LTD
P.O. Box 7098
74, Digeni Akritia Ave.
1641 Nicosia
Phone: (+357) 22 75 47 62
condam@spidernet.com.cy

Czech Republic

GARDENA spol. s r.o.
Řípská 20 a, č.p. 1153
627 00 Brno
Phone: (+420) 800 100 425
gardena@gardenabrnno.cz

Denmark

GARDENA Norden AB
Salgsafdeling Danmark
Box 9003
S-200 39 Malmö
info@gardena.dk

Finland

Habitec Oy
Martinkyläntie 52
01720 Vantaa

France

GARDENA
PARIS NORD 2
69, rue de la Belle Etoile
BP 57080
ROISSY EN FRANCE
95948 ROISSY CDG CEDEX
Tél. (+33) 0826 101 455
service.consommateurs@
gardena.fr

Great Britain

GARDENA UK Ltd.
27-28 Brenkley Way
Blezard Business Park
Seaton Burn
Newcastle upon Tyne
NE13 6DS
info@gardena.co.uk

Greece

Agrokip
Psmadopoulos S.A.
Ifaistou 33A
Industrial Area Koropi
194 00 Athens Greece
V.A.T. EL093474846
Phone: (+30) 210 66 20 225
service@agrokip.gr

Hungary

GARDENA
Magyarország Kft.
Késmárk utca 22
1158 Budapest
Phone: (+36) 80 20 40 33
gardena@gardena.hu

Iceland

Ö. Johnson & Kaaber
Tunguhalsi 1
110 Reykjavik
oaj@ojk.is

Ireland

Michael McLoughlin & Sons
Hardware Limited
Long Mile Road
Dublin 12

Italy

GARDENA Italia S.p.A.
Via Donizetti 22
20020 Lainate (Mi)
Phone: (+39) 02.93.94.79.1
info@gardenaitalia.it

Japan

KAKUICHI Co. Ltd.
Sumitomo Realty &
Development Kojimachi
BLDG., 8F
5-1 Nibanncyo, Chiyoda-ku
Tokyo 102-0084
Phone: (+81) 33 264 4721
m_ishihara@kaku-ichi.co.jp

Luxembourg

Magasins Jules Neuberg
39, rue Jacques Stas
Luxembourg-Gasperich 2549
Case Postale No. 12
Luxembourg 2010
Phone: (+352) 40 14 01
api@neuberg.lu

Netherlands

GARDENA Nederland B.V.
Postbus 50176
1305 AD ALMERE
Phone: (+31) 36 521 00 00
info@gardena.nl

Neth. Antilles

Jonka Enterprises N.V.
Sta. Rosa Weg 196
P.O. Box 8200, Curaçao
Phone: (+599) 9 767 66 55
pgm@jonka.com

New Zealand

NYLEX New Zealand Limited
Building 2, 118 Savill Drive
Mangere, Auckland
Phone: (+64) 9 270 1806
lena.chapman@nylex.com.au

Norway

GARDENA Norden AB
Salgskontor Norge
Karihaugveien 89
1086 Oslo
info@gardena.no

Poland

GARDENA Polska Sp. z o.o.
Szymanów 9 d
05-532 Baniocza
Phone: (+48) 22 727 56 90
gardena@gardena.pl

Portugal

GARDENA Portugal Lda.
Recta da Granja do Marquês
Edif. GARDENA Algueirão
2725-596 Mem Martins
Phone: (+351) 21 922 85 30
info@gardena.pt

Romania

MADEX INTERNATIONAL SRL
Soseaua Odaii 117-123,
Sector 1,
București, RO 013603
Phone: (+40) 21 352 76 03
madex@ines.ro

Russia / Россия

ООО ГАРДЕНА РУС
123007, г. Москва
Хорошевское шоссе, д. 32А
Тел.: (+7) 495 647 25 10
info@gardena-rus.ru

Singapore

Hy - Ray PRIVATE LIMITED
40 Jalan Pemimpin
#02-08 Tat Ann Building
Singapore 577185
Phone: (+65) 6253 2277
hyray@singnet.com.sg

Slovak Republic

GARDENA Slovensko, s.r.o.
Panónska cesta 17
851 04 Bratislava
Phone: (+421) 263 453 722
info@gardena.sk

Slovenia

GARDENA d.o.o.
Brodišče 15
1236 Trzin
Phone: (+386) 1 580 93 32
servis@gardena.si

South Africa

GARDENA
South Africa (Pty.) Ltd.
P.O. Box 11534
Vorna Valley 1686
Phone: (+27) 11 315 02 23
sales@gardena.co.za

Spain

GARDENA IBERICA S.L.U.
C/ Basauri, nº 6
La Florida
28023 Madrid
Phone: (+34) 91 708 00 00
atencioncliente@gardena.es

Sweden

GARDENA Norden AB
Försäljningskontor Sverige
Box 9003
200 39 Malmö
info@gardena.se

Switzerland / Schweiz

GARDENA (Schweiz) AG
Bitzberg 1
8184 Bachenbülach
Phone: (+41) 848 800 464
info@gardena.ch

Turkey

GARDENA / Dost Diş Ticaret
Müessesilik A.Ş. Sanayi
Çad. Adil Sokak No. 1
Kartal - İstanbul
Phone: (+90) 216 38 93 939
info@gardena-dost.com.tr

Ukraine / Украина

ALTSEST JSC
4 Petropavlivska Street
Petropavlivska
Borschahivka Town
Kyivo Svyatoslyn Region
08130, Ukraine
Phone: (+380) 44 459 57 03
upyr@altsest.kiev.ua

USA

Melnor Inc.
3085 Shawnee Drive
Winchester, VA 22604
Phone: (+1) 540 722-9080
service_us@melnor.com

1407-20.960.06/0307

© GARDENA
Manufacturing GmbH
D-89070 Ulm
http://www.gardena.com