

F 5000 S Art. 7932  
F 8000 S Art. 7939

**D Betriebsanleitung**  
UVC-Teichfilter-Set

**GB Operating Instructions**  
UVC Pond Filter Set

**F Mode d'emploi**  
Kit filtre de bassin UVC

**NL Instructies voor gebruik**  
UVC-vijverfilterset

**S Bruksanvisning**  
UVC-damfiltersats

**I Istruzioni per l'uso**  
Set filtro per laghetti UVC

**E Manual de instrucciones**  
Juego de filtros para estanque UVC

**P Instruções de manejo**  
Conjunto de filtros para lagos UVC

**DK Brugsanvisning**  
UVC-bassinfiltersæt

# GARDENA UVC-Teichfilter-Set F 5000 S / F 8000 S

Willkommen bei GARDENA aquamation...



Dies ist die deutsche Originalbetriebsanleitung. Bitte lesen Sie die Betriebsanleitung sorgfältig und beachten Sie deren Hinweise. Machen Sie sich anhand dieser Betriebsanleitung mit dem UVC-Teichfilter-Set, dem richtigen Gebrauch sowie den Sicherheitshinweisen vertraut.



Aus Sicherheitsgründen dürfen Kinder und Jugendliche unter 16 Jahren sowie Personen, die nicht mit dieser Betriebsanleitung vertraut sind, dieses UVC-Teichfilter-Set nicht benutzen.

→ Bitte bewahren Sie diese Betriebsanleitung sorgfältig auf.

## Inhaltsverzeichnis

1. Einsatzgebiet Ihres GARDENA UVC-Teichfilter-Sets	2
2. Sicherheitshinweise	2
3. Funktion	4
4. Montage	4
5. Inbetriebnahme	5
6. Wartung	6
7. Beheben von Störungen	7
8. Außerbetriebnahme	8
9. Technische Daten	9
10. Lieferbares Zubehör	9
11. Service / Garantie	9

## 1. Einsatzgebiet Ihres GARDENA UVC-Teichfilter-Sets

### Bestimmung

Das GARDENA UVC-Teichfilter-Set ist für den privaten Einsatz im Haus- und Hobbygarten ausschließlich im Außenbereich zur Reinigung von Gartenteichen mit und ohne Fischbesatz bestimmt.

#### F 5000 S:

für Teichinhalte bis  
5000 l ohne Fische /  
2500 l mit Fischen

#### F 8000 S:

für Teichinhalte bis  
8000 l ohne Fische /  
4000 l mit Fischen

### Zu beachten

Bei Einsatz des GARDENA UVC-Teichfilter-Sets wird das Teichwasser biologisch und mechanisch gereinigt und das Algenwachstum reduziert. Die Algen verklumpen und Krankheitserreger (speziell bei Fischteichen) werden abgetötet.



**Das GARDENA UVC-Teichfilter-Set darf nicht verwendet werden im industriellen Einsatz und in Verbindung mit Chemikalien, Lebensmitteln, leicht brennbaren und explosiven Stoffen.**

## 2. Sicherheitshinweise

→ Beachten Sie die Sicherheitshinweise auf dem UVC-Gerät.



### ACHTUNG!

→ Vor Inbetriebnahme Betriebsanleitung lesen.



### GEFAHR!

→ Ultraviolette Strahlung. Warnung vor Verblitzen der Augen.

**Die Strahlung ist gefährlich für Augen und Haut.**

→ **Betreiben Sie das UVC-Gerät niemals außerhalb des Gehäuses!**

#### **Elektrische Sicherheit:**

→ **Führen Sie vor Benutzung eine Sichtprüfung durch, um festzustellen, ob das UVC-Gerät / Pumpe, insbesondere Netzkabel und Stecker, beschädigt sind.**

**Ein beschädigtes UVC-Gerät / Pumpe darf nicht benutzt werden.**

**Wenn Anschlussleitung, Glaskolben oder das Gehäuse des UVC-Geräts defekt erscheinen, darf die Leuchte nicht betrieben werden.**

UVC-Gerät im Schadensfall vom GARDENA Service oder einem autorisierten Elektrofachmann überprüfen lassen.

Das UVC-Gerät und die Pumpe müssen über einen Fehlerstromschutzschalter (FI-Schalter) mit einem Nennfehlerstrom  $\leq 30$  mA betrieben werden (DIN VDE 0100-702 und 0100-738).

→ Bitte fragen Sie eine Elektrofachkraft.

Netzanschlussleitungen dürfen keinen geringeren Querschnitt haben als Gummischlauchleitungen mit dem Kurzzeichen H05 RNF. Verlängerungsleitungen müssen der DIN VDE 0620 genügen.

Angaben auf dem Typschild des UVC-Gerätes müssen mit den Daten des Stromnetzes übereinstimmen.

Die Netzanschlussleitung des UVC-Geräts / Pumpe kann nicht ausgetauscht werden. Bei Beschädigung der Netzanschlussleitung muss das UVC-Gerät / Pumpe entsorgt werden.

Die Verwendung von Verlängerungsleitungen, Anschlussleitungen oder Adaptern ohne Schutzkontakt ist unzulässig.

Die Pumpe darf nicht betrieben werden, wenn sich Personen im Wasser befinden.

Schwimmbecken und Gartenteiche müssen den internationalen und nationalen Bestimmungen entsprechen.

→ Bitte fragen Sie eine Elektrofachkraft.

Tragen Sie das UVC-Gerät / Pumpe nicht am Kabel und benutzen Sie das Kabel nicht, um den Stecker aus der Steckdose zu ziehen.

Schützen Sie die Kabel vor Hitze, Öl und scharfen Kanten. Achten Sie darauf, dass die Anschluss-Stellen trocken bleiben.

Nach Außerbetriebnahme, bei Nichtgebrauch und vor der Wartung Netzstecker ziehen.

→ Trennen Sie das UVC-Gerät und die Pumpe vor allen Arbeiten vom Netz.

#### **Für Österreich**

In Österreich muss der elektrische Anschluss der ÖVE-EM 42, T 2 (2000)/1979 § 22 gemäß § 2022.1 entsprechen. Danach dürfen Geräte zum Gebrauch an Schwimmbecken und an Teichen nur über einen Trenntransformator betrieben werden.

→ Bitte fragen Sie Ihren Elektromeisterbetrieb.

#### **Für die Schweiz**

In der Schweiz müssen ortsveränderliche Geräte, welche im Freien verwendet werden, über Fehlerstromschutzschalter angeschlossen werden.

#### **Hinweise:**

**Betreiben Sie das UVC-Gerät nicht ohne Wasserdurchfluss.**

**Pumpe nicht trocken laufen lassen, da Trockenlauf zu unerwünschter Wärmebildung und zur Beschädigung der Pumpe führt.**

Sand und andere schmirgelnde Stoffe in der Förderflüssigkeit führen zu schnellerem Verschleiß und Leistungsminderung.

Die Temperatur der Förderflüssigkeit darf 4 °C nicht unterschreiten und 35 °C nicht überschreiten.

#### **Sicherheitsschalter:**

Bei Überhitzung wird die UVC-Lampe durch den eingebauten thermischen Schutzschalter ausgeschaltet. Die UVC-Lampe schaltet sich nach genügender Abkühlung selbst wieder ein.

Durch einen eingebauten Sicherheitsschalter leuchtet die Lampe erst dann, wenn die vollständige Montage des UVC-Geräts erfolgt ist.

#### **Filter platzieren:**

→ Stellen Sie den Filter standsicher im Abstand von mindestens 2 m neben dem Gartenteich auf.

Der Filter muss sich über der Teichoberfläche befinden.

#### **Bakterientätigkeit:**

Eine umfangreiche Bakterientätigkeit ergibt sich ab + 10 °C.

Das Filtersystem ist ein biologisches System und benötigt daher bei Neuinstallation einige Wochen bis zur vollen Wirksamkeit.

Der Filter sollte nach Möglichkeit von Frühjahr bis Herbst permanent in Betrieb sein und nicht austrocknen.

## 3. Funktion

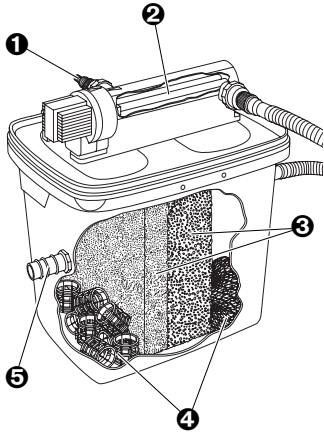

### ❶ Wassereinlass

Universal-Anschluss für den Zulaufschlauch der Pumpe im Teich.

### ❷ UVC-Bestrahlung

Das Teichwasser wird mit kurzwelligem UVC-Licht (ultra-violette Strahlungen) bestrahlt. Dabei wird das Algenwachstum reduziert und Krankheitserreger in Fischteichen werden abgetötet.

### ❸ Mechanische Filterung

Teichwasserverschmutzungen werden durch die große äußere Oberfläche der Filterschäume mechanisch zurückgehalten.

### ❹ Biologische Klärung

Die biologische Teichwasserklärung findet in zwei unterschiedlichen Bereichen im Inneren des Filters statt:

#### • **Blauer Filterschwamm / Bio-Flächenelemente:**

Dort wird die Besiedelung von Mikroorganismen begünstigt, die eine Umsetzung von Ammonium zu Nitrat über Nitrit (Nitrifikation) gewährleisten.

#### • **Schwarzer Filterschwamm / Lavagestein:**

Dort wird die Ansiedelung von anaeroben Mikroorganismen unterstützt, die eine Denitrifikation (Reduktion von Nitrat zu Stickstoff) begünstigen.

### ❺ Wasserauslass

Anschluss-Nippel (1 1/4") für den Rückfluss des geklärten Wassers.

## 4. Montage

### UVC-Filter montieren:

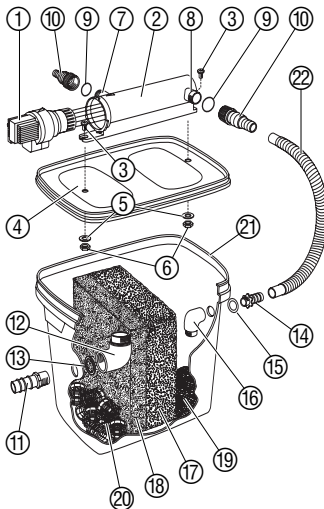

1. UVC-Gerätekopf ❶ des UVC-Geräts ❷ gegen den Uhrzeigersinn drehen 1 und vorsichtig abziehen 2 (Bajonett-Verschluss). (siehe 7. Beheben von Störungen „Lampe austauschen“).
2. Die beiden Schrauben ❸ in die Führungen des UVC-Geräts ❷ einschieben und auf den Filterdeckel ❹ aufsetzen.
3. Von unten jeweils eine Unterlegscheibe ❺ und eine Mutter ❻ auf die Schrauben ❸ schrauben und das UVC-Gerät ❷ auf dem Filterdeckel ❹ festschrauben.
4. Auf den UVC-Eingang ❷ und UVC-Ausgang ❸ jeweils einen Universal-Anschluss-Nippel ❿ mit O-Ring ❾ aufschrauben.
5. Wasserauslass (1 1/4") ❾ von außen in die Lochbohrung stecken, die große Dichtung ❿ von innen auf den Wasserauslass ❾ stecken und das große Winkelstück ❿ auf den Wasserauslass ❾ schrauben (das große Winkelstück ❿ muss nach oben zeigen).
6. Kleine Dichtung ❿ auf den Wassereinlass (3/4") ❿ stecken, in die Lochbohrung stecken und das kleine Winkelstück ❿ auf den Wassereinlass ❿ schrauben (die Dichtung ❿ sitzt außen am Filtergehäuse ❿ und das Winkelstück ❿ muss nach unten zeigen).
7. Groben Filterschwamm (blau) ❿ und feinen Filterschwamm (grau) ❿ wie abgebildet in die Mitte des Filters stellen.
8. Auf der Eingangs-Seite das Lava-Gestein ❿ und auf der Ausgangs-Seite die Bio-Flächenelemente ❿ einfüllen.

9. Filterdeckel ④ mit UVC-Gerät ② auf das Filtergehäuse ① aufdrücken.
10. Mit ca. 50 cm des mitgelieferten Schlauchs ② den UVC-Ausgang ⑧ mit dem Wassereinlass ⑭ des Filters verbinden.
11. UVC-Lampe einsetzen und UVC-Gerät montieren (siehe 7. Beheben von Störungen „Lampe austauschen“).

### Verbindungs-Schlauch an Pumpe anschließen:

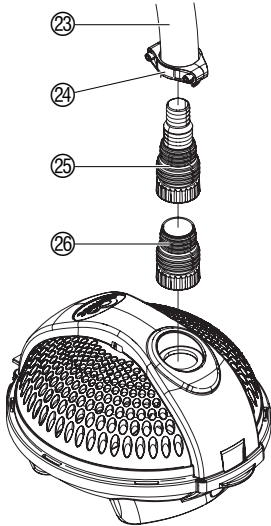

1. Verbindungs-Schlauch ② zwischen Pumpe und Filter entsprechend ablängen.
2. Adapter ⑥ (vormontiert) und Anschluss-Nippel ⑤ auf die Pumpe schrauben.
3. Schlauch-Schelle ④ auf den Verbindungs-Schlauch ② schieben.
4. Verbindungs-Schlauch ② auf den Anschluss-Nippel ⑤ aufschieben.
5. Mit der Schlauch-Schelle ④ den Verbindungs-Schlauch ② sichern.

## 5. Inbetriebnahme

### UVC-Teichfilter in Betrieb nehmen:

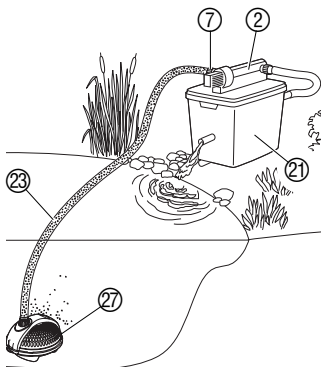

1. Filtergehäuse ① mind. 2 m neben dem Gartenteich und über der Teichoberfläche standsicher aufstellen oder eingraben. *Der Auslauf darf max. 1m über der Teichoberfläche sein.*

UVC-Teichfilter möglichst waagrecht aufstellen, damit der Filter nicht überlaufen kann.

2. Mit dem restlichen Schlauch ② die Pumpe ⑦ mit dem UVC-Eingang ⑦ verbinden.
3. Pumpe ⑦ standsicher im Gartenteich aufstellen, so dass die Pumpe ⑦ vollkommen von Wasser bedeckt ist.
4. Netzstecker der Pumpe ⑦ in eine Wechselstromsteckdose einstecken. **Achtung: Die Pumpe läuft sofort an!**
5. Netzstecker des UVC-Geräts ② in eine 230 V Wechselstromsteckdose einstecken.

### Hinweis zum Rücklauf:

Wir empfehlen Ihnen, den Rücklauf so zu verlegen, dass das gereinigte Wasser indirekt, z. B. über einen kleinen Bachlauf, wieder eingeleitet wird. Somit wird das gereinigte Wasser zusätzlich mit Sauerstoff angereichert.

## 6. Wartung



### ACHTUNG ! Stromschlag !

→ Vor der Wartung den Netzstecker des UVC-Geräts und der Pumpe ziehen!

#### Filter-Gerät reinigen :

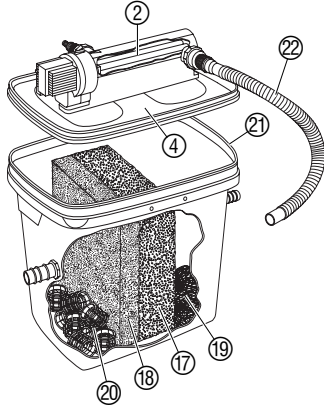

Keine chemischen Reinigungsmittel verwenden, damit die Bakterien nicht abgetötet werden.

1. Filterdeckel ④ mit UVC-Gerät ② vom Filtergehäuse ② abnehmen und den Schlauch ② abziehen.
2. Filterschwämme ①⑦ / ①⑧ entnehmen und unter fließendem Wasser reinigen.
3. Das Lava-Gestein ①⑨ und die Bio-Flächenelemente ②⑩ in sauberem Wasser leicht ausschwenken (nicht unter fließendem Wasser reinigen).
4. Filtergehäuse ②⑪ vollständig entleeren und unter fließendem Wasser reinigen.
5. Filter wieder in umgekehrter Reihenfolge montieren (siehe 4. Montage „UVC-Filter montieren“).
6. Filter wieder in Betrieb nehmen (siehe 5. Inbetriebnahme „UVC-Teichfilter in Betrieb nehmen“).

#### Pumpengehäuse der Pumpe reinigen :

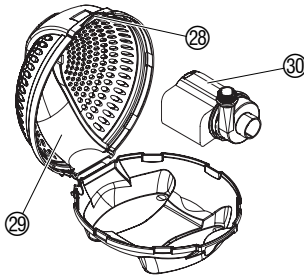

1. Pumpe aus dem Wasser nehmen.
2. Verbindungs-Schlauch abschrauben.
3. Verschnappung ②⑧ entriegeln und das Pumpengehäuse ②⑨ aufklappen.
4. Pumpe ③⑩ aus dem Pumpengehäuse ②⑨ nehmen.
5. Pumpengehäuse ②⑨ mit einem Wasserstrahl reinigen.
6. Pumpe wieder in umgekehrter Reihenfolge montieren.

#### UVC-Gerät reinigen :

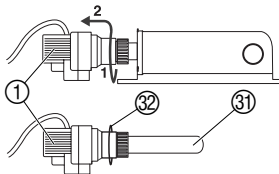

1. UVC-Gerätekopf ① des UVC-Geräts gegen den Uhrzeigersinn drehen 1 und vorsichtig abziehen 2 (Bajonett-Verschluss).
2. Glaskolben ③① (z.B. mit flüssigem Glasreiniger) reinigen.
3. UVC-Gerät in umgekehrter Reihenfolge wieder montieren.

Bei der Montage darauf achten, dass der O-Ring ③② korrekt in den UVC-Gerätekopf ① eingelegt ist.

## 7. Beheben von Störungen



**GEFAHR ! Stromschlag !**

→ Vor dem Beheben von Störungen den Netzstecker des UVC-Geräts und der Pumpe ziehen !

Die UVC-Lampe sollte nach ca. 8000 Betriebsstunden ausgetauscht werden, da dann die UVC-Leistung stark abnimmt.

Es dürfen nur Lampen des Typs TC-S (UV-C) verwendet werden. (Z. B. Radium, Philips oder Sylvania: Die passende UVC-Lampe kann als Ersatzteil beim GARDENA Service bestellt werden.

### Lampe austauschen :

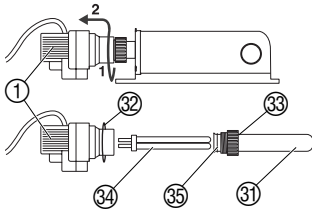

1. UVC-Gerätekopf ① des UVC-Geräts gegen den Uhrzeigersinn drehen **1** und vorsichtig abziehen **2** (Bajonett-Verschluss).
2. Kranz ③ vorsichtig abschrauben.
3. Glaskolben ③ abziehen. (Durch Kalkablagerungen kann der Glaskolben relativ fest sitzen).
4. Lampe ④ herausziehen und durch neue Lampe ersetzen.
5. UVC-Gerät in umgekehrter Reihenfolge wieder montieren.



**GEFAHR ! Stromschlag !**

→ Der Kranz ③ muss wieder fest aufgeschraubt werden, damit die Dichtigkeit des Glaskolbens ③ gewährleistet werden kann !

Bei der Montage darauf achten, dass der O-Ring ⑤ auf dem Glaskolben ③ sitzt und der O-Ring ② korrekt in den UVC-Gerätekopf ① eingelegt ist.

Durch einen eingebauten Sicherheitsschalter leuchtet die Lampe erst dann, wenn die vollständige Montage des UVC-Geräts erfolgt ist.

### Pumpe reinigen :

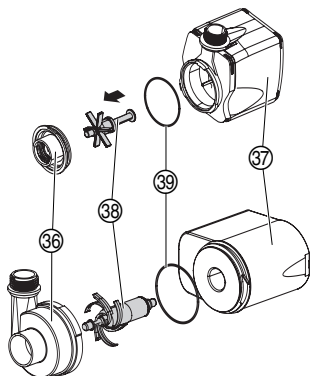

1. Pumpe aus dem Pumpengehäuse nehmen (siehe **6.Wartung** „Pumpengehäuse der Pumpe reinigen“).
2. Pumpendeckel ⑥ gegen den Uhrzeigersinn drehen und senkrecht vom Motorgehäuse ⑦ abziehen (Bajonett-Verschluss).
3. Laufeinheit ⑧ aus dem Motorgehäuse ⑦ ziehen und reinigen.
4. Gereinigte Laufeinheit ⑧ wieder in das Motorgehäuse ⑦ schieben.
5. Pumpendeckel ⑥ senkrecht auf das Motorgehäuse ⑦ drücken und im Uhrzeigersinn zudrehen.  
*Dabei auf die korrekte Montage des O-Rings ⑨ achten.*
6. Pumpe wieder im Pumpengehäuse montieren.

## Störung

**Das Teichwasser wird nicht klar**

## Mögliche Ursache

Filter oder Fördermenge der Pumpe nichtpassend.

## Abhilfe

→ Prüfen, ob UVC-Teichfilter-Set für Teich ausreichend ist. (siehe 1. Einsatzgebiet Ihres GARDENA UVC-Teichfilter-Sets).

Fisch- und Tierbestand zu hoch.

→ Die geschätzte Länge der Fische addieren. Pro m<sup>3</sup> Wasser dürfen ca. „80 cm Fisch“ im Teich eingesetzt sein.

Der Glaskolben des UVC-Geräts ist verschmutzt.

→ UVC-Gerät reinigen (siehe 6. Wartung).

**Die Fördermenge lässt nach**

Die Filterschwämme sind verschmutzt.

→ Filter reinigen (siehe 6. Wartung).

Filtergehäuse der Pumpe verschmutzt.

→ Filtergehäuse der Pumpe reinigen.

Laufeinheit blockiert.

→ Pumpe reinigen.

**UVC-Kontroll-Lampe brennt nicht**

Lampe defekt.

→ Lampe austauschen.

Elektrische Anschlüsse defekt.

→ Elektrische Anschlüsse prüfen.

Bei sonstigen Störungen bitten wir Sie, sich mit dem GARDENA Service in Verbindung zu setzen.

## 8. Außerbetriebnahme

**Überwinterung / Lagerung:**



1. Vor Frosteinbruch die Pumpe aus dem Teich nehmen, Schlauch von der Pumpe abziehen und UVC-Teichfilter vollständig entleeren.
2. UVC-Teichfilter und Pumpe gründlich reinigen und trocknen (siehe **6. Wartung**).
3. UVC-Teichfilter und Pumpe an einem frostsicheren Ort lagern.

**Der Aufbewahrungsort muss für Kinder unzugänglich sein.**

**Entsorgung:**

(nach RL2002/96/EG)



Gerät darf nicht dem normalen Hausmüll beifügt werden, sondern muss fachgerecht entsorgt werden.

→ Wichtig für Deutschland: Gerät über Ihre kommunale Entsorgungsstelle entsorgen.



## 9. Technische Daten

	F 5000 S (Art. 7932)	F 8000 S (Art. 7939)
Nennleistung UVC-Gerät	7 W	11 W
Anschlusskabel UVC-Gerät	3 m H05RN-F3G0,75	3 m H05RN-F3G0,75
Lampe UVC-Gerät	Typ 7 W TC-S (UV-C) (Z. B. Radium: Puritec NSE 7-270, Philips: TUV PL-S 7 W oder Sylvania: G7 LYNX-S Germicidal)	Typ 11W TC-S (UV-C) (Z. B. Radium: Puritec NSE 11-270, Philips: TUV PL-S 11 W oder Sylvania: G11 LYNX-S Germicidal)
Nennleistung Pumpe	25 W	40 W
Anschlusskabel Pumpe	10 m H05 RN-F 3G0,75	10 m H05 RN-F 3G0,75
Max. Fördermenge Pumpe	1.500 l/h	2.500 l/h
Max. Förderhöhe Pumpe	1,9 m	2,2 m
Max. Betriebsdruck	0,19 bar	0,22 bar
Netzspannung / Frequenz	230 V / 50 Hz	230 V / 50 Hz
Max. Eintauchtiefe	2 m	2 m
Medientemperatur	4 °C – 35 °C	4 °C – 35 °C

## 10. Lieferbares Zubehör

GARDENA Teichrippenschläuche	1 1/4"-Schlauch (zur Verwendung als Ablaufschlauch)	<b>Art. 7832</b>
---------------------------------	--	------------------

## 11. Service / Garantie

### *Wir bieten Ihnen umfangreiche Serviceleistungen*

- Qualifizierte, schnelle und kostengünstige Reparatur durch unseren **Zentralen Reparatur-Service**  
– Bearbeitungsdauer in unserem Hause max. 5 Arbeitstage
- Einfache und kostengünstige Rücksendung an GARDENA durch **Abhol-Service (nur innerhalb von Deutschland)**  
– Abholung innerhalb von 2 Tagen
- Kompetente Beratung bei Störungen / Reklamationen durch unseren **Technischen Service**
- Schnelle und kostengünstige Ersatzteilversorgung durch unseren **Zentralen Ersatzteil-Service**  
– Bearbeitungsdauer in unserem Hause max. 2 Arbeitstage

**Ihre direkte Verbindung zum Service**



**Telefon**



**Fax**



**E-Mail**

<b>D</b> in Deutschland	<b>(07 31) 4 90 + Durchwahl</b>		<b>www.gardena.de/service/</b>
Technische Störungen / Reklamationen	290	389	service@gardena.com
Reparaturen und Antworten auf Kostenvoranschläge	300	307	service@gardena.com
Ersatzteilbestellungen / Allgem. Produktberatung	123	249	service@gardena.com
Abhol-Service	(018 03) 30 81 00 oder (018 03) 00 16 89		

**Ihre direkte Verbindung zum Service**

**Unsere Kunden in Österreich und in der Schweiz wenden sich bitte an ihre Servicestelle (Anschrift siehe Umschlagseite)**

<b>A</b> in Österreich	<b>(022 62) 7 45 45 -36 / -30</b>	kundendienst@gardena.at
<b>CH</b> in der Schweiz	<b>0848 800 464</b>	info@gardena.ch

Im Garantiefall sind die Serviceleistungen für Sie kostenlos.

**Garantie**

GARDENA gewährt für dieses Produkt 2 Jahre Garantie und 3 Jahre Garantie für die Pumpe (ab Kaufdatum). Diese Garantieleistung bezieht sich auf alle wesentlichen Mängel des Gerätes, die nachweislich auf Material- oder Fabrikationsfehler zurückzuführen sind. Sie erfolgt durch die Ersatzlieferung eines einwandfreien Gerätes oder durch die kostenlose Reparatur des eingesandten Gerätes nach unserer Wahl, wenn folgende Voraussetzungen gewährleistet sind:

- Das Gerät wurde sachgemäß und laut den Empfehlungen in der Betriebsanleitung behandelt.
- Es wurde weder vom Käufer noch von einem Dritten versucht, das Gerät zu reparieren.

Die Verschleißteile UVC-Lampe, Filtermaterialien und Laufeinheit sind von der Garantie ausgeschlossen.

Diese Hersteller-Garantie berührt die gegenüber dem Händler / Verkäufer bestehenden Gewährleistungsansprüche nicht.

Im Garantiefall schicken Sie bitte das defekte Gerät zusammen mit einer Kopie des Kaufbelegs und einer Fehlerbeschreibung per Abhol-Service (nur in Deutschland) oder frankiert an die auf der Rückseite angegebene Serviceadresse.

Unfreie Paketeinsendungen werden im Postverteilstützpunkt ausgefiltert und erreichen uns nicht.

Nach erfolgreicher Reparatur senden wir das Gerät frei an Sie zurück.

**F 5000 S Art. 7932**

Pumpen-Kennlinie  
Performance characteristics  
Courbes de performance  
Prestatiegrafiek  
Kapacitetskurva  
Curva di rendimento  
Curva característica  
de la bomba  
Características  
de performance  
Ydelses karakteristika

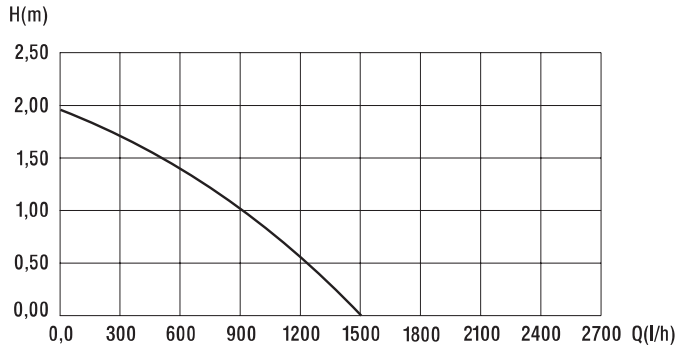

**F 8000 S Art. 7939**

Pumpen-Kennlinie  
Performance characteristics  
Courbes de performance  
Prestatiegrafiek  
Kapacitetskurva  
Curva di rendimento  
Curva característica  
de la bomba  
Características  
de performance  
Ydelses karakteristika

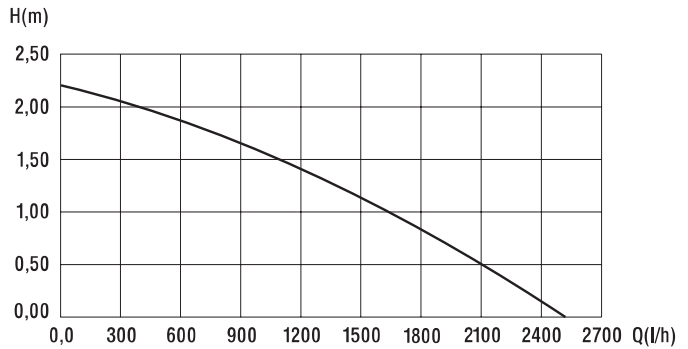

<p><b>D</b> <i>Produkthftung</i></p>	<p>Wir weisen ausdrücklich darauf hin, dass wir nach dem Produkthaftungsgesetz nicht für durch unsere Geräte hervorgerufene Schäden einzustehen haben, sofern diese durch unsachgemäße Reparatur verursacht oder bei einem Teileaustausch nicht unsere Original GARDENA Teile oder von uns freigegebene Teile verwendet werden und die Reparatur nicht vom GARDENA Service oder dem autorisierten Fachmann durchgeführt wird. Entsprechendes gilt für Ergänzungssteile und Zubehör.</p>
<p><b>GB</b> <i>Product Liability</i></p>	<p>We expressly point out that, in accordance with the product liability law, we are not liable for any damage caused by our units if it is due to improper repair or if parts exchanged are not original GARDENA parts or parts approved by us, and, if the repairs were not carried out by a GARDENA Service Centre or an authorised specialist. The same applies to spare parts and accessories.</p>
<p><b>F</b> <i>Responsabilité</i></p>	<p>Nous vous signalons expressément que GARDENA n'est pas responsable des dommages causés par ses appareils, dans la mesure où ces dommages seraient causés suite à une réparation non conforme, dans la mesure où, lors d'un échange de pièces, les pièces d'origine GARDENA n'auraient pas été utilisées, ou si la réparation n'a pas été effectuée par le Service Après-Vente GARDENA ou l'un des Centres SAV agréés GARDENA. Ceci est également valable pour tout ajout de pièces et d'accessoires autres que ceux préconisés par GARDENA.</p>
<p><b>NL</b> <i>Productaansprakelijkheid</i></p>	<p>Wij wijzen er nadrukkelijk op, dat wij op grond van de wet aansprakelijkheid voor producten niet aansprakelijk zijn voor schade ontstaan door onze apparaten, indien deze door onvakkundige reparatie veroorzaakt zijn, of er bij het uitwisselen van onderdelen geen gebruik gemaakt werd van onze originele GARDENA onderdelen of door ons vrijgegeven onderdelen en de reparatie niet door de GARDENA technische dienst of de bevoegde vakman uitgevoerd werd. Ditzelfde geldt voor extra-onderdelen en accessoires.</p>
<p><b>S</b> <i>Produktansvar</i></p>	<p>Tillverkaren är inte ansvarig för skada som orsakats av produkten om skadan beror på att produkten har reparerats felaktigt eller om, vid reparation eller utbyte, andra än Original GARDENA reservdelar har använts. Samma sak gäller för kompletteringsdelar och tillbehör.</p>
<p><b>I</b> <i>Responsabilità del prodotto</i></p>	<p>Si rende espressamente noto che, conformemente alla legislazione sulla responsabilità del prodotto, non si risponde di danni causati da nostri articoli se originati da riparazioni eseguite non correttamente o da sostituzioni di parti effettuate con materiale non originale GARDENA o comunque da noi non approvato e, in ogni caso, qualora l'intervento non venga eseguito da un centro assistenza GARDENA o da personale specializzato autorizzato. Lo stesso vale per le parti complementari e gli accessori.</p>
<p><b>E</b> <i>Responsabilidad de productos</i></p>	<p>Advertimos que conforme a la ley de responsabilidad de productos no nos responsabilizamos de daños causados por nuestros aparatos, siempre y cuando dichos daños hayan sido originados por arreglos o reparaciones indebidas, por recambios con piezas que no sean piezas originales GARDENA o bien piezas autorizadas por nosotros, así como en aquellos casos en que la reparación no haya sido efectuada por un Servicio Técnico GARDENA o por un técnico autorizado. Lo mismo es aplicable para las piezas complementarias y accesorios.</p>
<p><b>P</b> <i>Responsabilidade sobre o produto</i></p>	<p>Queremos salientar que segundo a lei da responsabilidade do fabricante, nós não nos responsabilizaremos por danos causados pelo nosso equipamento, quando estes ocorram em decorrência de reparações inadequadas ou da substituição de peças por peças não originais da GARDENA, ou peças não autorizadas. A responsabilidade tornar-se-à nula também depois de reparações realizadas por oficinas não autorizadas pela GARDENA. Esta restrição valerá também para peças adicionais e acessórios.</p>
<p><b>DK</b> <i>Produktansvar</i></p>	<p>Vi gør udtrykkeligt opmærksom på at i henhold til produktansvarsloven er vi ikke ansvarlige for skader forårsaget af vores udstyr, hvis det skyldes uautoriserede reparationer eller hvis dele er skiftet ud og der ikke er anvendt originale GARDENA dele eller dele godkendt af os, eller hvis reparationerne ikke er udført af GARDENA-service eller en autoriseret fagmand. Det samme gælder for ekstra udstyr og tilbehør.</p>

<p><b>D EU-Konformitätserklärung</b>  <b>Maschinenverordnung (9. GSGVO) / EMVG / Niedersp. RL</b>  Der Unterzeichnete GARDENA Manufacturing GmbH, Hans-Lorenser-Str. 40, D-89079 Ulm, bestätigt, dass die nachfolgend bezeichneten Geräte in der von uns in Verkehr gebrachten Ausführung die Anforderungen der harmonisierten EU-Richtlinien, EU-Sicherheitsstandards und produktspezifischen Standards erfüllen. Bei einer nicht mit uns abgestimmten Änderung der Geräte verliert diese Erklärung ihre Gültigkeit.</p>	<p>Bezeichnung des Gerätes: UVC-Teichfilter-Set  Description of the unit: UVC-Pond filter-Set  Désignation du matériel : Kit filtre de bassin UVC  Ormschrijving van het apparaat: UVC-vijverfilterset  Produktbeskrivning: UVC-damfiltersats  Descrizione del prodotto: Set filtro per laghetti UVC  Descripción de la mercancía: Juego de filtros para estanque UVC  Descrição do aparelho: Conjunto de filtros para lagos UVC  Beskrivelse af enhederne: UVC-bassinfiltersæt</p>
<p><b>GB EU Certificate of Conformity</b>  The undersigned GARDENA Manufacturing GmbH, Hans-Lorenser-Str. 40, D-89079 Ulm, hereby certifies that, when leaving our factory, the units indicated below are in accordance with the harmonised EU guidelines, EU standards of safety and product specific standards. This certificate becomes void if the units are modified without our approval.</p>	<p>Typ: Art.-Nr.:  Type: Art. No.:  Type : Référence :  Typ: F 5000 S Art. nr.: 7932  Type: Art.nr. :  Modello: F 8000 S Art. : 7939  Tipo: Art. Nº:  Tipo: Art. Nº:  Type: Varenr. :</p>
<p><b>F Certificat de conformité aux directives européennes</b>  Le constructeur, soussigné : GARDENA Manufacturing GmbH, Hans-Lorenser-Str. 40, D-89079 Ulm, déclare qu'à la sortie de ses usines le matériel neuf désigné ci-dessous était conforme aux prescriptions des directives européennes énoncées ci-après et conforme aux règles de sécurité et autres règles qui lui sont applicables dans le cadre de l'Union européenne. Toute modification portée sur ce produit sans l'accord express de GARDENA supprime la validité de ce certificat.</p>	<p>EU-Richtlinien:  EU directives: 2006/95/EC  Directives européennes : 2004/108/EC  EU-richtlijnen: 98/37/EC : 1998  EU direktiv: 2006/42/EC : 2006  Directive UE: 93/68/EC  Normativa UE:  Directrizes da UE:  EU Retningslinier:</p>
<p><b>NL EU-overeenstemmingsverklaring</b>  Ondergetekende GARDENA Manufacturing, Hans-Lorenser-Str. 40, D-89079 Ulm, bevestigt, dat de volgende genoemde apparaten in de door ons in de handel gebrachte uitvoering voldoen aan de eis van, en in overeenstemming zijn met de EU-richtlijnen, de EU-veiligheidsstandaard en de voor het product specifieke standaard. Bij een niet met ons afgestemde verandering aan de apparaten verliest deze verklaring haar geldigheid.</p>	<p>Nationale Normen: EN 60335-1  EN 60335-2-41  EN 60598-1  EN 60598-2-1  EN 55014-1  EN 55014-2  EN 55015  EN 61000-3-2  EN 61000-3-3</p>
<p><b>S EU Tillverkarintyg</b>  Undertecknad firma GARDENA Manufacturing GmbH, Hans-Lorenser-Str. 40, D-89079 Ulm, intygar härmed att nedan nämnda produkter överensstämmer med EU:s direktiv, EU:s säkerhetsstandard och produktspecifikation. Detta intyg upphör att gälla om produkten ändras utan vårt tillstånd.</p>	<p>Anbringningsjahr der CE-Kennzeichnung:  Year of CE marking:  Date d'apposition du marquage CE :  Installatiejaar van de CE-aanduiding: 2005  CE-Märkningsår:  Anno di rilascio della certificazione CE:  Colocación del distintivo CE:  Ano de marcação pela CE:  CE-Mærkningsår:</p>
<p><b>I Dichiarazione di conformità alle norme UE</b>  La sottoscritta GARDENA Manufacturing GmbH, Hans-Lorenser-Str. 40, D-89079 Ulm, certifica che il prodotto qui di seguito indicato, nei modelli da noi commercializzati, è conforme alle direttive armonizzate UE nonché agli standard di sicurezza e agli standard specifici di prodotto. Qualunque modifica apportata al prodotto senza nostra specifica autorizzazione invalida la presente dichiarazione.</p>	<p>  Peter Lameil  Ulm, den 01.12.2005  Ulm, 01.12.2005  Fait à Ulm, le 01.12.2005  Ulm, 01.12.2005  Ulm, 2005.12.01  Ulm, 01.12.2005  Ulm, 01.12.2005  Ulm, 01.12.2005  Ulm, 01.12.2005  Ulm, 01.12.2005  Ulm, 01.12.2005  Ulm, 01.12.2005</p> <p>Technische Leitung  Technical Dept. Manager  Direction technique  Hoofd technische dienst  Technical Director  Direzione Tecnica  Dirección Técnica  Director Técnico  Teknisk direktør</p>
<p><b>E Declaración de conformidad de la UE</b>  El que suscribe GARDENA Manufacturing, Hans-Lorenser-Str. 40, D-89079 Ulm, declara que la presente mercancía, objeto de la presente declaración, cumple con todas las normas de la UE, en lo que a normas técnicas, de homologación y de seguridad se refiere. En caso de realizar cualquier modificación en la presente mercancía sin nuestra previa autorización, esta declaración pierde su validez.</p>	
<p><b>P Certificado de conformidad da UE</b>  Os abaixo mencionados GARDENA Manufacturing GmbH, Hans-Lorenser-Str. 40, D-89079 Ulm, por este meio certificam que ao sair da fábrica o aparelho abaixo mencionado está de acordo com as diretrizes harmonizadas da UE, padrões de segurança e de produtos específicos. Este certificado ficará nulo se a unidade for modificada sem a nossa aprovação.</p>	
<p><b>DK EU Overensstemmelse certificat</b>  Undertegnede GARDENA Manufacturing GmbH, Hans-Lorenser-Str. 40, D-89079 Ulm bekræfter hermed, at enheder listet herunder, ved afsendelse fra fabrikken, er i overensstemmelse med harmoniserede EU retningslinier, EU sikkerhedsstandarder og produktspecifikationsstandarder. Dette certifikat træder ud af kraft hvis enhederne er ændret uden vor godkendelse.</p>	

**Deutschland / Germany**

GARDENA  
Manufacturing GmbH  
Service Center  
Hans-Lorenser-Straße 40  
D-89079 Ulm  
Produktfragen:  
(+49) 731 490-123  
Reparaturen:  
(+49) 731 490-290  
service@gardena.com

**Argentina**

Argensem® S.A.  
Calle Colonia Japonesa s/n  
(1625) Loma Verde  
Escobar, Buenos Aires  
Phone: (+54) 34 88 49 40 40  
info@argensem.com.ar

**Australia**

Nylex Consumer Products  
50-70 Stanley Drive  
Somerton, Victoria, 3062  
Phone: (+61) 1800 658 276  
spare.parts@nylex.com.au

**Austria / Österreich**

GARDENA  
Österreich Ges.m.b.H.  
Stettnerweg 11-15  
2100 Korneuburg  
Tel.: (+43) 22 62 7 45 45 36  
kundendienst@gardena.at

**Belgium**

GARDENA Belgium NV/SA  
Sterrebeekstraat 163  
1930 Zaventem  
Phone: (+32) 2 7 20 92 12  
Mail: info@gardena.be

**Brazil**

Palash Comércio e  
Importação Ltda.  
Rua São João do Araguaia,  
338 – Jardim Califórnia –  
Barueri – SP - Brasil –  
CEP 06409-060  
Phone: (+55) 11 4198-9777  
eduardo@palash.com.br

**Bulgaria**

Хускварна България ЕООД  
1799 София  
Бул. „Андрей Ляпчев“ № 272  
Тел.: 02/ 8755148, 9753076  
www.husqvarna.bg

**Canada**

GARDENA Canada Ltd.  
100 Summerlea Road  
Brampton, Ontario L6T 4X3  
Phone: (+1) 905 792 9330  
info@gardenacanada.com

**Chile**

Antonio Martinic y Cia Ltda.  
Cassillas 272  
Centro de Cassillas  
Santiago de Chile  
Phone: (+56) 2 20 10 708  
garfar\_cl@yahoo.com

**Costa Rica**

Compania Exim  
Euroberoamericana S.A.  
Los Colegios, Moravia,  
200 metros al Sur del Colegio  
Saint Francis - San José  
Phone: (+506) 297 68 83  
exim\_euro@racsa.co.cr

**Croatia**

KLIS d.o.o.  
Stanciceva 79  
10419 Vukovina  
Phone: (+385) 1 622 777 0  
gardena@klis-trgovina.hr

**Cyprus**

FARMOKIPIKI LTD  
P.O. Box 7098  
74, Digeni Akritia Ave.  
1641 Nicosia  
Phone: (+357) 2275 47 62  
condam@spidernet.com.cy

**Czech Republic**

GARDENA spol. s r.o.  
Tuřanka 115  
627 00 Brno  
Phone: (+420) 800 100 425  
gardena@gardenabrno.cz

**Denmark**

GARDENA Norden AB  
Salgsafdeling Danmark  
Box 9003  
S-200 39 Malmö  
info@gardena.dk

**Finland**

Oy Husqvarna Ab  
Lautatarhankatu 8b/ PL 3  
FI-00581 HELSINKI

**France**

GARDENA  
PARIS NORD 2  
69, rue de la Belle Etoile  
BP 57080  
ROISSY EN FRANCE  
95948 ROISSY CDG CEDEX  
Tél. (+33) 0826 101 455  
service.consommateurs@  
gardena.fr

**Great Britain**

Husqvarna UK Ltd  
Preston Road  
Aycliffe Industrial Park  
Newton Aycliffe  
County Durham  
DL5 6UP  
info.gardena@husqvarna.co.uk

**Greece**

Agrokip  
Psomadopoulos S.A.  
Ifaistou 33A  
Industrial Area Koropi  
194 00 Athens Greece  
V.A.T. EL093474846  
Phone: (+30) 210 6620 225  
service@agrokip.gr

**Hungary**

GARDENA  
Magyarország Kft.  
Késmárk utca 22  
1158 Budapest  
Phone: (+36) 80 20 40 33  
gardena@gardena.hu

**Iceland**

Ó. Johnson & Kaaber  
Tunguhalsi 1  
110 Reykjavik  
ooj@ojk.is

**Ireland**

Michael McLoughlin & Sons  
Hardware Limited  
Long Mile Road  
Dublin 12

**Italy**

GARDENA Italia S.p.A.  
Via Donizetti 22  
20020 Lainate (Mi)  
Phone: (+39) 02.93.94.79.1  
info@gardenaitalia.it

**Japan**

KAKUICHI Co. Ltd.  
Sumitomo Realty &  
Development Kojimachi  
BLDG., 8F  
5-1 Nibanncyo, Chiyoda-ku  
Tokyo 102-0084  
Phone: (+81) 33 264 4721  
m\_ishihara@kaku-ichi.co.jp

**Luxembourg**

Magasins Jules Neuberg  
39, rue Jacques Stas  
Luxembourg-Gasperich 2549  
Case Postale No. 12  
Luxembourg 2010  
Phone: (+352) 40 14 01  
api@neuberg.lu

**Netherlands**

GARDENA Nederland B.V.  
Postbus 50176  
1305 AD ALMERE  
Phone: (+31) 36 521 00 00  
info@gardena.nl

**Neth. Antilles**

Jonka Enterprises N.V.  
Sta. Rosa Weg 196  
P.O. Box 8200, Curaçao  
Phone: (+599) 9 767 66 55  
pgm@jonka.com

**New Zealand**

NYLEX New Zealand Limited  
Building 2, 118 Savill Drive  
Mangere, Auckland  
Phone: (+64) 0800 22 00 88  
spare.parts@nylex.com.au

**Norway**

GARDENA Norden AB  
Salgskontor Norge  
Karihaugveien 89  
1086 Oslo  
info@gardena.no

**Poland**

GARDENA Polska Sp. z o.o.  
Szymanów 9 d  
05-532 Baniocza  
Phone: (+48) 22 727 56 90  
gardena@gardena.pl

**Portugal**

GARDENA Portugal Lda.  
Sintra Business Park  
Edifício 1, Fracção 0-G  
2710-089 Sintra  
Phone: (+351) 21 922 85 30  
info@gardena.pt

**Romania**

MADEX INTERNATIONAL SRL  
Soseaua Odaii 117-123,  
Sector 1,  
București, RO 013603  
Phone: (+40) 21 352 76 03  
madex@ines.ro

**Russia / Россия**

ООО ГАРДЕНА РУС  
123007, г. Москва  
Хорошевское шоссе, д. 32А  
Тел.: (+7) 495 540 99 57  
info@gardena-rus.ru

**Singapore**

Hy-Ray PRIVATE LIMITED  
40 Jalan Pemimpin  
#02-08 Tat Ann Building  
Singapore 577185  
Phone: (+65) 6253 2277  
hyray@singnet.com.sg

**Slovak Republic**

GARDENA Slovensko, s.r.o.  
Panónska cesta 17  
851 04 Bratislava  
Phone: (+421) 263 453 722  
info@gardena.sk

**Slovenia**

GARDENA d.o.o.  
Brodšče 15  
1236 Trzin  
Phone: (+386) 1 580 93 32  
servis@gardena.si

**South Africa**

GARDENA  
South Africa (Pty.) Ltd.  
P.O. Box 11534  
Vorna Valley 1686  
Phone: (+27) 11 315 02 23  
sales@gardena.co.za

**Spain**

GARDENA IBÉRICA S.L.U.  
C/ Basauri, nº 6  
La Florida  
28023 Madrid  
Phone: (+34) 91 708 05 00  
atencioncliente@gardena.es

**Sweden**

GARDENA Norden AB  
Försäljningskontor Sverige  
Box 9003  
200 39 Malmö  
info@gardena.se

**Switzerland / Schweiz**

GARDENA (Schweiz) AG  
Bitzberg 1  
8184 Bächenbülach  
Phone: (+41) 848 800 464  
info@gardena.ch

**Turkey**

GARDENA / Dost Diş Ticaret  
Mümesillik A.Ş. Sanayi  
Çad. Adil Sokak No. 1  
Kartal - İstanbul  
Phone: (+90) 216 38 93 939  
info@gardena-dost.com.tr

**Ukraine / Україна**

ALTSEST JSC  
4 Petropavlivska Street  
Petropavlivska  
Borschahivka Town  
Kyivo Svyatoshyn Region  
08130, Ukraine  
Phone: (+380) 44 459 57 03  
uprr@altsest.kiev.ua

**USA**

Melnor Inc.  
3085 Shawnee Drive  
Winchester, VA 22604  
Phone: (+1) 540 722-9080  
service\_us@melnor.com

7932-20.960.02 / 1207  
© GARDENA  
Manufacturing GmbH  
D-89070 Ulm  
http://www.gardena.com