

A 1020 Sensor Art. 1835

- D Betriebsanleitung**  
Bewässerungsautomat
- 
- F Mode d'emploi**  
Kit d'arrosage automatique
- 
- I Istruzioni per l'uso**  
Set per irrigazione automatica
- 
- E Manual de instrucciones**  
Sistema automático de riego
- 
- P Instruções de manejo**  
Mecanismo de Irrigação

# GARDENA Set per irrigazione automatica A 1020 Sensor

Benvenuti nel giardino GARDENA...



Questa è la traduzione dal testo originale tedesco delle istruzioni per l'uso. Leggere attentamente le istruzioni per l'uso e rispettare le avvertenze. Le istruzioni per l'uso forniscono informazioni sul set per irrigazione automatica, su come usarlo correttamente e sulle indicazioni di sicurezza.



Per motivi di sicurezza, i minori di 16 anni e le persone che non abbiano letto le presenti istruzioni per l'uso non devono utilizzare il set per irrigazione automatica.

→ Conservare con cura le presenti istruzioni per l'uso.

## Indice

1. Campo di utilizzo del Set per irrigazione automatica	28
2. Avvertenze	28
3. Funzionamento	29
4. Messa in uso	30
5. Utilizzo	33
6. Interventi di fine stagione	35
7. Manutenzione	36
8. Anomalie di funzionamento	37
9. Accessori disponibili	38
10. Dati tecnici	39
11. Assistenza / Garanzia	40

## 1. Campo di utilizzo del Set per irrigazione automatica

### Settore di utilizzo:

Il GARDENA Set per irrigazione automatica è composto da un timer e un tester di umidità. Deve essere utilizzato, per fini non commerciali, in giardini privati e serre, unicamente all'aperto per il controllo di irrigatori e sistemi di irrigazione prendendo in considerazione l'umidità del terreno.

### Nota bene



**Non è consentito impiegare il set per irrigazione automatica a fini industriali o commerciali né con prodotti chimici, alimenti, materiali facilmente infiammabili ed esplosivi.**

## 2. Avvertenze

### Batterie:

Per motivi di sicurezza, nel timer è consentito utilizzare solo una batteria alcalino-manganese (alcalina) da 9 V, tipo IEC 6LR61, e nel sensore solo due celle baby 1,5 V (alcaline) tipo IEC LR14.

In caso di assenza prolungata, per prevenire danni al timer / sensore, causati da batterie scariche, occorre sostituire le batterie nel momento indicato.

A tale scopo vanno prese in considerazione la precedente durata delle batterie durante il funzionamento e la durata prevista dell'assenza che in totale non può superare un anno.

### Modalità d'impiego:

Il set per irrigazione automatica va usato esclusivamente all'aperto.

→ Non utilizzarlo in ambienti chiusi.

Il watertimer elettronico deve essere installato in posizione verticale, con l'attacco rivolto verso l'alto per evitare infiltrazioni d'acqua nel vano batteria.

Per il corretto funzionamento della valvola che apre e chiude il flusso d'acqua è necessario un passaggio minimo di 20 litri all'ora.

Ad esempio, per comandare in automatico un impianto di microirrigazione, bisogna che questi sia realizzato con almeno 10 gocciolatori da 2 litri all'ora.

La temperatura dell'acqua non deve superare i 40 °C.

→ Utilizzare solo acqua dolce chiara.

La pressione d'esercizio va da un minimo di 0,5 bar a un massimo di 12 bar.

Evitare di forzare l'attacco del computer per irrigazione.

→ Non tirare il tubo collegato.

### Programmazione:

→ Programmare il timer tenendo chiuso il rubinetto dell'acqua.

In tal modo si evita di bagnarsi mentre si prova la funzione on/off manuale (man. On/Off).

Per effettuare la programmazione, è possibile estrarre il pannello di controllo dall'alloggiamento.

### Tester di umidità:

Il tester di umidità è dotato di un circuito di sicurezza. Se il cavo del sensore è danneggiato o le batterie sono esaurite, il tester di umidità non viene più riconosciuto dal timer.

Se l'irrigazione viene comandata dal tester di umidità (☔, ☀, ☁), viene eseguito un programma di emergenza: irrigazione ogni 24 ore con il periodo di irrigazione impostato, max. 30 minuti. Nel caso di irrigazione a tempo, il programma viene eseguito senza sensore.

La diffusione dell'umidità del terreno dopo l'irrigazione o la pioggia è piuttosto lenta. Nel peggiore dei casi può accadere che un'irrigazione e uno scroscio di pioggia si sovrappongano fino a raggiungere l'umidità desiderata.

## 3. Funzionamento

Il tester di umidità misura l'umidità del terreno nella zona radicale delle piante. Il GARDENA Tester di umidità consente di rilevare l'umidità del terreno ai fini dell'irrigazione. Il tester di umidità misura l'umidità del terreno automaticamente, ogni 10 minuti circa, e invia il risultato al timer.

### Pannello di controllo del tester di umidità:

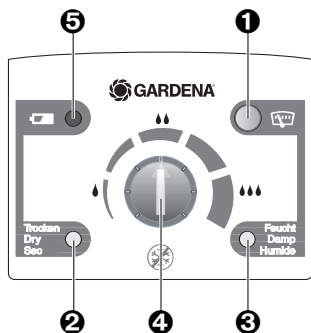

- 1 Tasto di visualizzazione:** attiva la visualizzazione dell'ultima condizione di umidità misurata.
- 2 LED "Secco":** indica che il tester di umidità rileva "Secco" rispetto alla manopola di regolazione **4**.
- 3 LED "Umido":** indica che il tester di umidità rileva "Umido" rispetto alla manopola di regolazione **4**.
- 4 Manopola di regolazione:** imposta il grado di umidità da cui avviare l'irrigazione.
- 5 LED Batteria:** se il LED Batteria lampeggia, è necessario sostituire le batterie.

Se le batterie sono esaurite e non vengono sostituite, il computer per irrigazione collegato esegue il programma di irrigazione impostato o il programma di emergenza.

→ Sostituzione delle batterie (vedere **7. Manutenzione** “Sostituzione delle batterie del tester di umidità”).

### Pannello di controllo del timer:

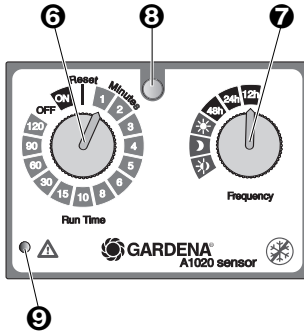

- 6 Manopola Run-Time:** imposta la durata dell'irrigazione.
- 7 Manopola Frequency:** imposta il ciclo di irrigazione.
- 8 Sensore luce:** rilevamento giorno / notte.
- 9 LED errore:** indica che la batteria è quasi esaurita o che il tester di umidità non è collegato correttamente.

Se la batteria è quasi esaurita, il programma impostato non viene più eseguito.

→ Sostituzione della batteria (vedere **7. Manutenzione** “Sostituzione della batteria del Timer”).

## 4. Messa in uso

### Inserimento della batteria nel timer:

### Collegamento del cavo dell'adattatore del tester di umidità:

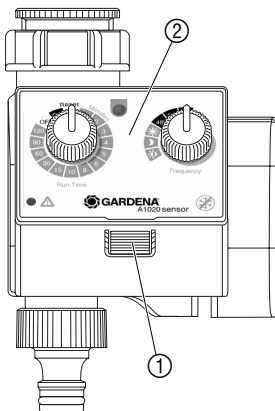

### Timer:

→ Per l'inserimento della batteria, consultare **7. Manutenzione** “Sostituzione della batteria del timer”.

1. Premere il tasto di sbloccaggio ① ed estrarre il pannello di controllo ② dal timer.
2. Inserire il cavo dell'adattatore corto nel collegamento del sensore ③.
3. Reinserire il pannello di controllo ② sul timer.

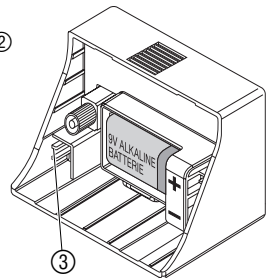

### Collegamento:

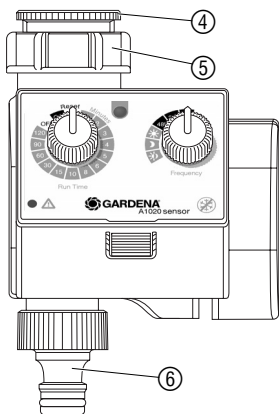

Il watertimer elettronico è dotato di ghiera filettata ⑤ per l'attacco a rubinetti con filetto da 33,3 mm (G1). L'adattatore ④ in dotazione consente di collegare il watertimer elettronico a rubinetti con filetto da 26,5 mm (G3/4").

1. Solo per filettature da 26,5 mm (G3/4"): Avvitare a mano l'adattatore ⑤ sul rubinetto (non usare pinze).
2. Avvitare, sempre a mano, la ghiera ⑤ del watertimer elettronico sull'adattatore ⑤.
3. Avvitare la presa ⑥ per il raccordo portagomma sull'uscita del watertimer elettronico.

### Sicurezza antifurto (optional):

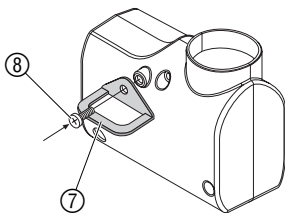

Per impedire eventuali furti, è possibile fissare sul retro del watertimer elettronico una speciale **staffa di sicurezza, art. 1815-00.791.00**, reperibile presso il Centro Assistenza GARDENA.

→ Avvitare saldamente la staffa ⑦ con la vite ⑧ al retro del watertimer elettronico.

Assicurare la staffa con una catena o un lucchetto. Attenzione: la vite di fissaggio, una volta montata, non può più essere tolta.

### Inserimento delle batterie:

→ Per l'inserimento delle batterie, consultare **7. Manutenzione "Sostituzione delle batterie del tester di umidità"**.

### Scegliere la posizione corretta del tester di umidità:

#### Posizione corretta:

Il tester di umidità deve essere posizionato in **un punto del settore di irrigazione** in cui sia esposto agli agenti atmosferici (sole, vento, pioggia, etc.) esattamente come le piante.

#### Posizione errata:

Il tester di umidità non deve essere coperto dalle piante limitrofe. Evitare le zone ombreggiate. Onde poter escludere risultati errati a causa di ristagni di umidità, non collocare il tester di umidità in avvallamenti del terreno.

### Come "piantare" il tester di umidità:



#### ATTENZIONE !

La punta del sensore della sonda misura l'umidità del terreno correttamente solo se è interamente a contatto con il terreno su tutti i lati! Nel terreno circostante alla punta del sensore non devono esservi sacche d'aria.

### Come "piantare" il tester di umidità:

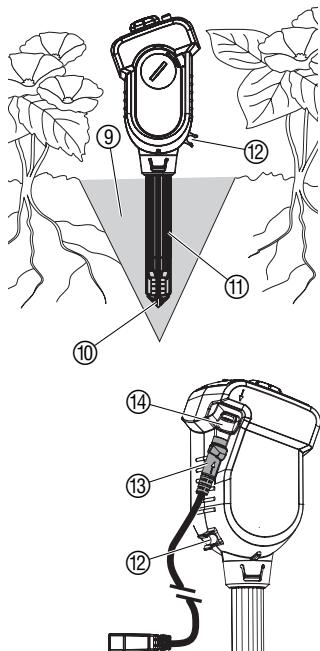

### ATTENZIONE!

La punta del sensore della sonda misura l'umidità del terreno correttamente solo se è interamente a contatto con il terreno su tutti i lati! Nel terreno circostante alla punta del sensore non devono esservi sacche d'aria.

1. Scavare nel terreno ⑨ una buca a forma di imbuto profonda almeno 12 cm.
2. Dissodare il terreno scavato ⑨ ed eliminare eventuali pietre.
3. Se il terreno è secco, inumidirlo.
4. Versare di nuovo nella buca il terreno dissodato e inumidito ⑨.
5. Immergere completamente in acqua la punta del sensore ⑩ (il feltro deve essere bagnato).
6. Inserire il cavo del sensore (lungo) ⑬ nella rispettiva presa ⑭ del tester di umidità (viene fornito già collegato).
7. Inserire nel terreno rassodato ⑨ il tester di umidità fino al bordo superiore della sonda ⑪.

*La punta del sensore ⑩ deve essere interamente a contatto con il terreno da tutti i lati.*

8. Compattare leggermente il terreno ⑨ intorno alla sonda ⑪.  
*Il tester di umidità non deve traballare nel terreno.*
9. Innaffiare la zona immediatamente circostante al tester di umidità con ca. 1 litro di acqua.

*A seconda del tipo di terreno, possono essere necessarie alcune ore prima che il tester di umidità misuri l'effettiva umidità del terreno.*

### Collegamento del GARDENA Micro-Drip-System:

Onde consentire che, utilizzando il GARDENA Micro-Drip-System, la punta del sensore rilevi la quantità di acqua propagata, è possibile applicare un gocciolatore direttamente sopra la sonda.

→ Applicare un tubo di derivazione da 4,6 mm (3/16") con gocciolatore all'apposito supporto ⑫ del tester di umidità.

### Collegamento del cavo dell'adattatore:

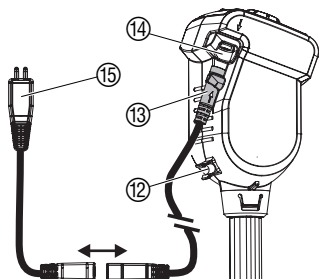

1. Posare il cavo del sensore ⑬ nel / sul terreno facendo attenzione a non danneggiarlo ed evitando che costituisca motivo di inciampo. Nel terreno il cavo deve essere posato in un letto di sabbia al fine di evitare che le pietre possano danneggiarlo.
2. Infilare il cavo dell'adattatore (corto) ⑮ sul cavo del sensore ⑬ (viene fornito già collegato).

Se la lunghezza del cavo del sensore è insufficiente, è possibile prolungarla utilizzando il GARDENA Cavo prolunga **Art. 1186** (fino a 105 m).

## 5. Utilizzo

### Impostazione del programma di irrigazione:

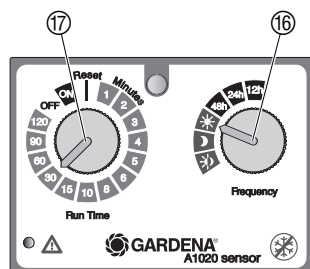

### Timer:

Per impostare il programma di irrigazione, è possibile estrarre il pannello di controllo dall'alloggiamento premendo il tasto di sbloccaggio ed eseguire la programmazione in movimento (vedere **4. Messa in uso "Collegamento del cavo dell'adattatore"**).

**Il programma di irrigazione viene eseguito solo se sul timer il tester di umidità indica "Secco" e se il pannello di controllo è inserito correttamente. Se, durante l'esecuzione del programma, il tester di umidità segnala "Umido", il programma di irrigazione viene terminato.**

### Irrigazione comandata dal tester di umidità:

1. Ruotare la manopola Frequency ⑯ sul ciclo di irrigazione desiderato (ad es. ☀️ Giorno).

Giorno ☀️	Irrigazione diurna, quando il tester di umidità segnala "Secco".
Notte 🌙	Irrigazione notturna, quando il tester di umidità segnala "Secco".
Giorno e notte ☀️🌙	L'irrigazione viene effettuata quando il tester di umidità segnala "Secco".

2. Ruotare la manopola Run-Time ⑰ sul periodo di irrigazione desiderato (ad es. 30 minuti). *L'irrigazione viene avviata nel ciclo di irrigazione impostato.*

Se l'irrigazione è comandata dal tester di umidità, dopo ogni emissione di acqua viene innescata una pausa di due ore (onde consentire l'adeguamento dell'umidità del terreno).

### Esempio:

Ciclo di irrigazione = ☀️ (Giorno),  
Periodo di irrigazione = 30 minuti.

L'irrigazione ha inizio quando, di giorno, il tester di umidità segnala "Secco" e termina, a seconda dell'umidità del terreno, al più tardi dopo 30 minuti.

### Irrigazione a tempo:

1. Ruotare la manopola Frequency ⑯ sul ciclo di irrigazione desiderato (ad es. 12 ore).

12h	Irrigazione ogni 12 ore
24h	Irrigazione ogni giorno
48h	Irrigazione ogni 2 giorni

2. Ruotare la manopola Run-Time (17) su Reset per impostare l'inizio dell'irrigazione (momento programmato).
3. Ruotare la manopola Run-Time ⑰ sul periodo di irrigazione desiderato (ad es. 15 minuti).

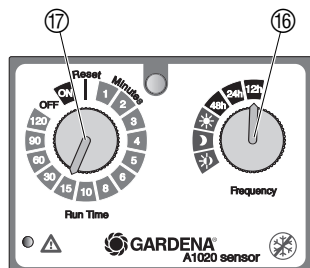

L'irrigazione viene avviata in funzione del momento programmato.

### Esempio:

Ciclo di irrigazione = 12 ore,  
periodo di irrigazione = 15 minuti.

Se il sensore indica “Secco”, l'irrigazione inizia (dall'ora corrente) ogni 12 ore e termina, a seconda dell'umidità del terreno, al più tardi dopo 15 minuti.

Agendo sulla manopola Run-Time ⑰ è anche possibile modificare il periodo di irrigazione di un programma in esecuzione. Se il nuovo periodo di irrigazione è minore del periodo di irrigazione già trascorso, l'irrigazione viene terminata entro il minuto successivo.

La valvola può essere aperta o chiusa a mano in qualsiasi momento. Anche una valvola aperta comandata dal programma può essere chiusa in anticipo.

### Irrigazione manuale:

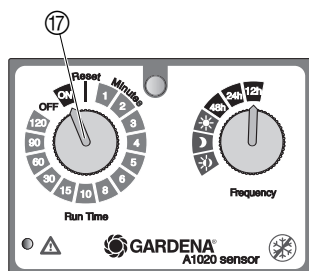

### Apertura manuale della valvola:

→ Ruotare la manopola Run-Time ⑰ su **ON**.  
*La valvola si apre e viene chiusa automaticamente dopo 30 minuti.*

### Chiusura manuale della valvola:

→ Ruotare la manopola Run-Time ⑰ su **OFF**.  
*La valvola si chiude.*

### Reset:

Se la manopola Run-Time ⑰ viene portata su Reset, il controllo a tempo interno del timer viene riavviato. La pausa di irrigazione di due ore viene eliminata.

### Il tester di umidità

Il fabbisogno di acqua delle piante dipende da molteplici fattori, tra cui il tipo di pianta, il terreno, l'irradiazione solare, le condizioni del vento. Per trovare il grado di sensibilità idoneo del tester di umidità, è necessario tenere sotto osservazione l'irrigazione per un periodo di ca. 1 – 2 settimane ed eventualmente regolarlo nuovamente. Se l'umidità del terreno supera il punto di inserimento impostato, il programma di irrigazione del computer per irrigazione viene terminato in anticipo oppure un'irrigazione non iniziata viene bloccata.

### Selezione dell'impostazione preliminare del regolatore del punto di inserimento:

Alla consegna, il regolatore del punto di inserimento si trova nella posizione **intermedia**, indicata per terreni di colture in pieno campo (**humus argilloso**).

Per i **terreni sabbiosi** il regolatore del punto di inserimento ⑱ deve essere preregolato **verso destra** (più umido).

Nel caso della **terra per fiori** il regolatore del punto di inserimento ⑱ deve essere preregolato **verso sinistra** (più secco).



### Impostazione del grado di sensibilità del tester di umidità:

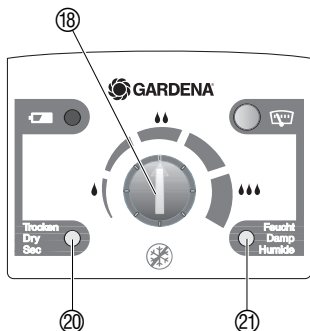

### Misurazione dell'umidità del terreno:

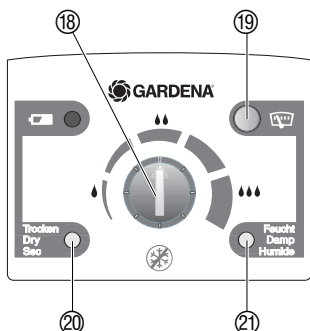

### Avvertenza per l'applicazione:

#### Aumento del grado di umidità:

→ Se il terreno appare troppo secco per un'applicazione specifica (tipo di terreno o pianta), il regolatore del punto di inserimento ⑱ deve essere ruotato in direzione **“Umido”**, verso destra (ad es. con una moneta).

#### Abbassamento del grado di umidità:

→ Se il terreno appare troppo umido per un'applicazione specifica (tipo di terreno o pianta), il regolatore del punto di inserimento ⑱ deve essere ruotato in direzione **“Asciutto”**, verso sinistra (ad es. con una moneta).

Il tester di umidità consente di misurare l'umidità del terreno in qualsiasi momento. Se il tester di umidità indica **“Umido”** ⑴ l'irrigazione non viene eseguita.

→ Premere il tasto di visualizzazione ⑲.

Il LED corrispondente (**“Asciutto”** ⑴ o **“Umido”** ⑴) visualizza per un minuto l'ultimo valore di umidità misurato.

Entro il minuto in cui viene visualizzato il risultato della misurazione, mediante la manopola di regolazione è possibile cercare il punto di inserimento corrispondente ruotandolo fino a cambiare la visualizzazione da **“Secco”** ⑴ a **“Umido”** ⑴ o viceversa. Se la visualizzazione non cambia, significa che il terreno è troppo secco o troppo umido.

Al fine di mantenere quanto più possibile costante l'umidità del terreno, è opportuno irrigare con cicli e tempi di irrigazione brevi. Questo vale in particolare per le fioriere, per cui si applicano tempi di irrigazione < 5 min.

## 6. Interventi di fine stagione

### Conservazione / In inverno:



Conservare l'apparecchio in un luogo inaccessibile ai bambini.

1. Estrarre le batterie dal tester di umidità e dal timer.
2. Conservare timer e tester di umidità in un luogo asciutto e al riparo dal gelo.

### Smaltimento:

(conforme a: RL2002/96/EC)



#### Importante!

Restituire le batterie usate in un punto di vendita o smaltirle tramite un centro di smaltimento municipale. Smaltire la batteria solo se è completamente scarica.

Non smaltire insieme ai normali rifiuti domestici. Utilizzare sempre gli appositi contenitori di raccolta.

→ Importante: l'apparecchio va smaltito consegnandolo al centro di smaltimento municipale.

## 7. Manutenzione

### Sostituzione della batteria del timer:

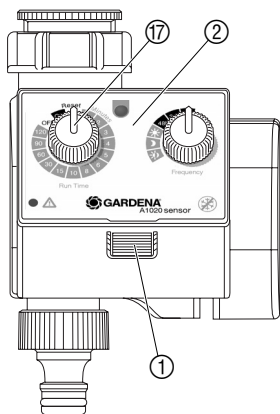

Il timer funziona unicamente con una batteria alcalino-manganese (alcalina) da 9 V tipo IEC 6LR61.

1. Premere il tasto di sbloccaggio ① ed estrarre il pannello di controllo ② del timer.
2. Inserire la batteria ② nel vano portabatteria. **Fare attenzione che la polarità (+/-) sia corretta.**
3. Reinserire il pannello di controllo ② sul timer.

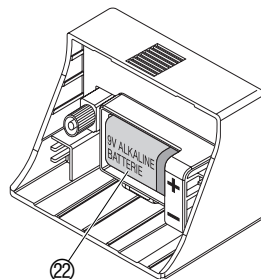

### Prova della nuova batteria:

1. Aprire il rubinetto dell'acqua.
2. Ruotare la manopola Run-Time ① su **ON**.  
*La valvola si apre.*
3. Ruotare la manopola Run-Time ① su **OFF**.  
*La valvola si chiude.*

Onde evitare che la fuoriuscita dell'acqua possa causare danni, è necessario predisporre opportunamente il timer (collegamento tubo, posizionamento secchio, etc.).

### Sostituzione delle batterie del tester di umidità:

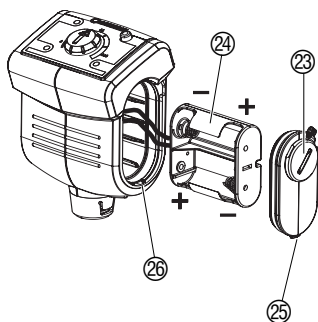

1. Svitare il coperchio delle batterie ② ruotando con una moneta (o un cacciavite grande) in senso orario.
2. Rimuovere il coperchio delle batterie ② (eventualmente utilizzare un cacciavite).
3. Estrarre il portabatterie ② e inserire 2 batterie (celle baby da 1,5 V tipo IEC LR14). **Fare attenzione che la polarità (+/-) sia corretta.**
4. Inserire il portabatterie ② nel tester di umidità. Fare attenzione a non schiacciare il cavo.
5. Inserire il nasello ② del coperchio ② nella fessura dell'alloggiamento ② e premere il coperchio ②. Verificare che l'O-ring sia posizionato correttamente.
6. Riavvitare il coperchio delle batterie ② utilizzando una moneta (o un cacciavite grande) ruotando in senso antiorario.

### Pulizia del pannello di controllo:

È necessario pulire il pannello di controllo e sensore luce quando è sporco.

### Non usare detersivi corrosivi o abrasivi.

→ Pulire il pannello di controllo con un panno umido. Non utilizzare solventi.

### **Pulizia / sostituzione della punta del sensore:**

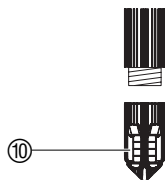

Se il tester di umidità viene spostato, è necessario pulire / sostituire la punta del sensore. Il filtro della punta non deve entrare in contatto con grasso.

→ Pulire la punta del sensore ⑩ con acqua semplice.

Se il filtro è danneggiato, è possibile ordinarlo presso il Centro di Assistenza Tecnica GARDENA.

→ Svitare la punta del sensore ⑩ e avvitare una nuova punta.

### **Pulizia del filtro:**

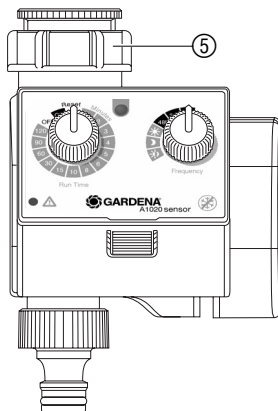

Controllare regolarmente il filtro e pulirlo, se necessario.

1. Svitare a mano il dado di raccordo ⑤ del timer dalla filettatura del rubinetto dell'acqua (non utilizzare pinze).
2. Estrarre e pulire il filtro del dado di raccordo.
3. Riavvitare a mano il dado di raccordo ⑤ del timer sulla filettatura del rubinetto dell'acqua (non utilizzare pinze).

## **8. Anomalie di funzionamento**

<b>Guasto</b>	<b>Causa possibile</b>	<b>Rimedio</b>
<b>Impossibile eseguire l'irrigazione manuale</b>	Il rubinetto dell'acqua è chiuso.	→ Aprire il rubinetto dell'acqua.
	Batterie del timer esaurite / non correttamente inserite / uso di batterie inadatte.	→ Sostituire / inserire correttamente le batterie del timer / utilizzare batterie alcaline.
<b>L'irrigazione non si avvia nonostante sia secco</b>	Il tester di umidità si trova in un avvallamento del terreno.	→ Inserire il tester di umidità nella giusta posizione (vedere 4. Messa in uso "Posizione corretta del tester di umidità").
	La manopola di regolazione è troppo spostato a sinistra su "Secco".	→ Ruotare opportunamente verso destra la manopola di regolazione.
	Batterie del timer esaurite / non correttamente inserite / uso di batterie inadatte.	→ Sostituire / inserire correttamente le batterie del timer / utilizzare batterie alcaline.
	Pausa di irrigazione di due ore dopo irrigazione comandata da tester di umidità.	→ Aumentare la durata dell'irrigazione in modo che sia necessario irrigare solo ogni 2 ore.

<b>Guasto</b>	<b>Causa possibile</b>	<b>Rimedio</b>
<b>L'irrigazione non si avvia nonostante sia secco</b>	La valvola è stata chiusa a mano.	→ Ruotare la manopola Run-Time su un periodo di irrigazione.
	Il pannello di controllo non è inserito correttamente.	→ Inserire il pannello di controllo correttamente.
<b>L'irrigazione si avvia nonostante sia umido</b>	Il tester di umidità non è posizionato nel settore di irrigazione.	→ Posizionare il tester di umidità nel settore di irrigazione.
	La manopola di regolazione è troppo spostata a destra su "Umido".	→ Ruotare opportunamente verso sinistra la manopola di regolazione.
	Cavo del sensore difettoso o allentato.	→ Controllare cavo del sensore e collegamenti.
	Sulla punta del sensore è presente una sacca d'aria.	→ Eliminare la sacca d'aria (vedere 4. Messa in uso "Come <i>"piantare"</i> il tester di umidità").
<b>Il Timer non si chiude</b>	Portata minima inferiore a 20 l/h.	→ Collegare più gocciolatori.
<b>L'icona delle batterie del tester di umidità lampeggia</b>	Le batterie del tester di umidità sono esaurite.	→ Sostituire le batterie del tester di umidità.
	Tester di umidità difettoso.	→ Contattare il Centro di Assistenza Tecnica GARDENA.
<b>La segnalazione di errore del timer lampeggia</b>	Batterie del tester di umidità esaurite / non correttamente inserite / uso di batterie inadatte.	→ Sostituire / inserire correttamente le batterie del tester di umidità / utilizzare batterie alcaline.
	Le batterie del tester di umidità sono esaurite.	→ Sostituire la batteria del tester di umidità.
	Il cavo del tester di umidità è difettoso.	→ Sostituire il cavo del tester di umidità.
	Cavo del sensore difettoso o allentato.	→ Controllare cavo del sensore e collegamenti.



**In caso di altre anomalie, contattare il Centro di Assistenza Tecnica GARDENA. Le riparazioni devono essere eseguite esclusivamente dai Centri di Assistenza Tecnica GARDENA o dai rivenditori autorizzati GARDENA.**

## 9. Accessori disponibili

<b>GARDENA Cavo prolunga (lunghezza: 10 metri)</b>	Per prolungare il cavo del sensore fino a massimo 105 metri.	<b>Art. 1186</b>
<b>GARDENA Punta del sensore con dischi in feltro</b>	Da sostituire in caso di punta del sensore danneggiata.	<b>Disponibile attraverso il Centro di Assistenza Tecnica GARDENA</b>

## 10. Dati tecnici

### A 1020 Sensor (Art. 1835)

#### *Timer*

<b>Pressione di esercizio min./max.:</b>	0,5 bar / 12 bar
<b>Portata minima:</b>	20 l/h
<b>Temperatura max. dell'acqua:</b>	40 °C
<b>Intervallo di temperatura:</b>	5 – 60 °C
<b>Periodo di irrigazione comandato dal programma:</b>	1, 2, 3, 4, 5, 6, 8, 10, 15, 30, 60, 90, 120 minuti
<b>Cicli di irrigazione comandati dalla luminosità:</b>	Di giorno, notte, permanente
<b>Cicli di irrigazione comandati dal programma:</b>	Ogni 12 ore, ogni 24 ore, ogni 48 ore
<b>Batteria:</b>	1 x tipo IEC 6LR61 (9 V; alcalina; 500 mAh)
<b>Durata della batteria:</b>	ca. 1 anno (con batteria alcalina)

#### *Tester di umidità*

<b>Cavo del sensore:</b>	5 m
<b>Cavo dell'adattatore:</b>	20 cm
<b>Intervallo di temperatura:</b>	5 – 60 °C
<b>Batterie:</b>	2 x celle baby tipo IEC LR14 (1,5 V alcaline 7,8 Ah)
<b>Durata delle batterie:</b>	ca. 1 anno (con batteria alcalina)

## 11. Assistenza / Garanzia

---

### **Assistenza**

In caso di guasto o di anomalia di funzionamento, rivolgersi al Centro Assistenza Tecnica Nazionale, tel. 199.400.169.

### **Garanzia**

Questo prodotto GARDENA è coperto da garanzia legale (nella Comunità Europea per 24 mesi a partire dalla data di acquisto) relativamente a tutti i difetti imputabili a vizi di fabbricazione o di materiale impiegato. Il prodotto in garanzia potrà essere, a nostra discrezione, o sostituito con uno in perfetto stato di funzionamento o riparato gratuitamente qualora vengano osservate le seguenti condizioni:

- il prodotto sia stato adoperato in modo corretto e conforme alle istruzioni e nessun tentativo di riparazione sia stato eseguito dall'acquirente o da terzi
- il prodotto sia stato spedito a spese del mittente direttamente a un Centro Assistenza GARDENA allegando il documento che attesta l'acquisto (fattura o scontrino fiscale) e una breve descrizione del problema riscontrato.

Poiché soggetta a usura, la punta del sensore con feltro è esclusa dalla garanzia.

L'intervento in garanzia non estende in nessun caso il periodo iniziale.

La presente garanzia del produttore non inficia eventuali rivalse nei confronti del negoziante/rivenditore.

<p><b>D</b> <i>Produkthaftung</i></p>	<p>Wir weisen ausdrücklich darauf hin, dass wir nach dem Produkthaftungsgesetz nicht für durch unsere Geräte hervorgerufene Schäden einzustehen haben, sofern diese durch unsachgemäße Reparatur verursacht oder bei einem Teileaustausch nicht unsere Original GARDENA Teile oder von uns freigegebene Teile verwendet werden und die Reparatur nicht vom GARDENA Service oder dem autorisierten Fachmann durchgeführt wird. Entsprechendes gilt für Ergänzungsteile und Zubehör.</p>
<p><b>F</b> <i>Responsabilité</i></p>	<p>Nous vous signalons expressément que GARDENA n'est pas responsable des dommages causés par ses appareils, dans la mesure où ces dommages seraient causés suite à une réparation non conforme, dans la mesure où, lors d'un échange de pièces, les pièces d'origine GARDENA n'auraient pas été utilisées, ou si la réparation n'a pas été effectuée par le Service Après-Vente GARDENA ou l'un des Centres SAV agréés GARDENA. Ceci est également valable pour tout ajout de pièces et d'accessoires autres que ceux préconisés par GARDENA.</p>
<p><b>I</b> <i>Responsabilità del prodotto</i></p>	<p>Si rende espressamente noto che, conformemente alla legislazione sulla responsabilità del prodotto, non si risponde di danni causati da nostri articoli se originati da riparazioni eseguite non correttamente o da sostituzioni di parti effettuate con materiale non originale GARDENA o comunque da noi non approvato e, in ogni caso, qualora l'intervento non venga eseguito da un centro assistenza GARDENA o da personale specializzato autorizzato. Lo stesso vale per le parti complementari e gli accessori.</p>
<p><b>E</b> <i>Responsabilidad de productos</i></p>	<p>Advertimos que conforme a la ley de responsabilidad de productos no nos responsabilizamos de daños causados por nuestros aparatos, siempre y cuando dichos daños hayan sido originados por arreglos o reparaciones indebidas, por recambios con piezas que no sean piezas originales GARDENA o bien piezas autorizadas por nosotros, así como en aquellos casos en que la reparación no haya sido efectuada por un Servicio Técnico GARDENA o por un técnico autorizado. Lo mismo es aplicable para las piezas complementarias y accesorios.</p>
<p><b>P</b> <i>Responsabilidade sobre o produto</i></p>	<p>Queremos salientar que segundo a lei da responsabilidade do fabricante, nós não nos responsabilizaremos por danos causados pelo nosso equipamento, quando estes ocorram em decorrência de reparações inadequadas ou da substituição de peças por peças não originais da GARDENA, ou peças não autorizadas. A responsabilidade tornar-se-à nula também depois de reparações realizadas por oficinas não autorizadas pela GARDENA. Esta restrição valerá também para peças adicionais e acessórios.</p>

<p><b>D EU-Konformitätserklärung</b>  <b>Maschinenverordnung (9. GSGVO) / EMVG / Niedersp. RL</b>  Der Unterzeichnete GARDENA Manufacturing GmbH, Hans-Lorenser-Str. 40, D-89079 Ulm, bestätigt, dass die nachfolgend bezeichneten Geräte in der von uns in Verkehr gebrachten Ausführung die Anforderungen der harmonisierten EU-Richtlinien, EU-Sicherheitsstandards und produktspezifischen Standards erfüllen. Bei einer nicht mit uns abgestimmten Änderung der Geräte verliert diese Erklärung ihre Gültigkeit.</p>	Bezeichnung des Gerätes: Bewässerungsautomat Désignation du matériel : Kit d'arrosage automatique Descrizione del prodotto : Set per irrigazione automatica Descripción de la mercancía : Sistema automático de riego Descrição do aparelho : Mecanismo de Irrigaçãoão
<p><b>F Certificat de conformité aux directives européennes</b>  Le constructeur, soussigné : GARDENA Manufacturing GmbH, Hans-Lorenser-Str. 40, D-89079 Ulm, déclare qu'à la sortie de ses usines le matériel neuf désigné ci-dessous était conforme aux prescriptions des directives européennes énoncées ci-après et conforme aux règles de sécurité et autres règles qui lui sont applicables dans le cadre de l'Union européenne. Toute modification portée sur ce produit sans l'accord express de GARDENA supprime la validité de ce certificat.</p>	Typ: Art.-Nr.: Type : Référence : Modello: A 1020 Sensor Art. : 1835 Tipo: Art. N°: Tipo: Art. N°:
<p><b>I Dichiarazione di conformità alle norme UE</b>  La sottoscritta GARDENA Manufacturing GmbH, Hans-Lorenser-Str. 40, D-89079 Ulm, certifica che il prodotto qui di seguito indicato, nei modelli da noi commercializzati, è conforme alle direttive armonizzate UE nonché agli standard di sicurezza e agli standard specifici di prodotto. Qualunque modifica apportata al prodotto senza nostra specifica autorizzazione invalida la presente dichiarazione.</p>	EU-Richtlinien: Directives européennes : Directive UE: 2004/108/EC Normativa UE: Directrices da UE:
<p><b>E Declaración de conformidad de la UE</b>  El que suscribe GARDENA Manufacturing GmbH, Hans-Lorenser-Str. 40, D-89079 Ulm, declara que la presente mercancía, objeto de la presente declaración, cumple con todas las normas de la UE, en lo que a normas técnicas, de homologación y de seguridad se refiere. En caso de realizar cualquier modificación en la presente mercancía sin nuestra previa autorización, esta declaración pierde su validez.</p>	Harmonisierte EN EN 55014-1:09/02 EN 55014-2:08/02
<p><b>P Certificado de conformidade da UE</b>  Os abaixo mencionados GARDENA Manufacturing GmbH, Hans-Lorenser-Str. 40, D-89079 Ulm, por este meio certificam que ao sair da fábrica o aparelho abaixo mencionado está de acordo com as directrizes harmonizadas da UE, padrões de segurança e de produtos específicos. Este certificado ficará nulo se a unidade for modificada sem a nossa aprovação.</p>	Anbringungsjahr der CE-Kennzeichnung: Date d'apposition du marquage CE : Anno di rilascio della certificazione CE : 2006 Colocación del distintivo CE: Ano de marcação pela CE:
	 Peter Lamell Technische Leitung Direction technique Direzione Tecnica Dirección Técnica Director Técnico Ulm, den 01.08.2006 Fait à Ulm, le 01.08.2006 Ulm, 01.08.2006 Ulm, 01.08.2006 Ulm, 01.08.2006



<b>Bild Nr. Picture No.</b>	<b>Ersatzteil-Nr. Spare Part No.</b>	<b>Bezeichnung</b>	<b>Description</b>	<b>Désignation</b>
<b>Art.-Nr. 1835</b>		<b>Bewässerungs- automat A 1020</b>	<b>Watertimer A 1020</b>	<b>Programmateu d'arrosage A 1020</b>
2	1835-00.610.00 #	Steuerteil 24 h, vollst.	Control component 24 h, cpl.	Boite de commande 24h, cpl.
3	1815-00.600.23	Gehäuse, links	Case, left	Carter, gauche
4	1121-00.000.01	Flachdichtung 25,1 x 3	Washer 25, 1 x 3	Joint plat 25,1 x 3
5 + 4	924-00.600.00	Adapter 1" - 3/4"	Adapter 1" - 3/4"	Adaptateur 1" - 3/4"
6	1815-00.614.00	Feinfilter 1"	Fine filter 1"	Filtre 1"
6 - 10	1815-00.706.00	Ventilkörper, vollst.	Valve body, cpl.	Corps de soupape, cpl.
6 - 21/3	1815-00.742.00	Hydraulikteil, vollst.	Hydraulic part cpl.	Pièce hydraulique, cpl.
7	1210-00.600.61	Anschlusschülse, vollst.	Connecting bush, cpl.	Douille de raccord, cpl.
8	964-00.505.04	O-Ring 18,4 x 2,7	O-Ring 18,4 x 2,7	Joint torique 18,4 x 2,7
11	1815-00.617.00	Membrane, vollst.	Diaphragm, cpl.	Membrane, cpl.
12	1815-00.610.27	Steuerdüse	Control nozzle	Buse de commande
13	1169-00.600.39	Druckfeder, groß	Pressure spring, large	Ressort de pression, grand
14 + 12	1815-00.743.00	Ventildeckel, vollst.	Valve cap, cpl.	Couvercle de soupape, cpl.
15	1672-00.600.11	O-Ring 24 x 2	O-Ring 24 x 2	Joint torique 24 x 2
16	1174-00.617.00	Magnetplatte, vollst.	Magnetic plate, cpl.	Clapet magnétique, cpl.
17	1174-00.610.11	Druckfeder, klein	Pressure spring, small	Ressort de pression, petit
6 - 19	1815-00.707.00	El.Magnet + Hydraulikteil	Electro-magnet + hydraulic part	Electro-aimant + pièce hydraulique
20	1825-00.600.01	Gehäuse, rechts	Case, right	Carter, droite
21	1174-00.610.07	Blechschrabe 3,5 x 25-F-H	Screw 3,5 x 25-F-H	Vis à tôle 3,5 x 25-F-H
22 + 23	1815-00.791.00	Diebstahlsicherung, kpl.	Anti-theft device, cpl.	Antivol, cpl.
23	1174-00.600.13	Einwegschrabe B4, 2 x 19	Screw B4, 2 x 19	Vis à voie unique B4, 2 x 19
24 / 25 / 4	901-00.100.00	Hahnstück 3/4"	Tap connector 3/4"	Nez de robinet 3/4"
25	900-00.101.06	O-Ring System 10,5 x 2,7	O-Ring System 10,5 x 2,7	Joint torique Système 10,5 x 2,7
26	1815-00.610.38	Mylarfolie 50, rund	Mylar foil 50, round	Feuille mylar 50, rond

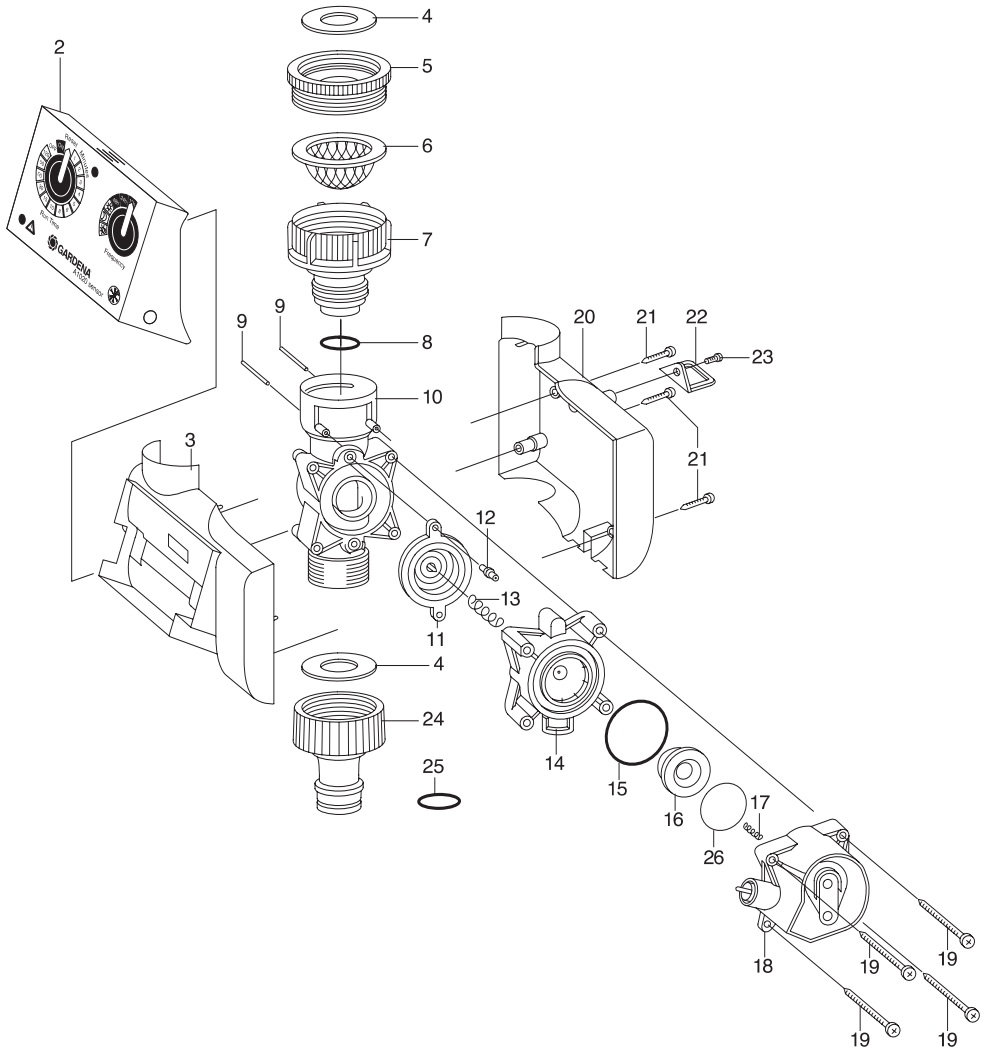

**Deutschland / Germany**

GARDENA  
Manufacturing GmbH  
Service Center  
Hans-Lorenser-Straße 40  
D-89079 Ulm  
Produktfragen:  
(+49) 731 490-123  
Reparaturen:  
(+49) 731 490-290  
service@gardena.com

**Argentina**

Argensem® S.A.  
Calle Colonia Japonesa s/n  
(1625) Loma Verde  
Escobar, Buenos Aires  
Phone: (+54) 34 88 49 40 40  
info@argensem.com.ar

**Australia**

Nylex Consumer Products  
50-70 Stanley Drive  
Somerton, Victoria, 3062  
Phone: (+61) 1800 658 276  
spare.parts@nylex.com.au

**Austria / Österreich**

GARDENA  
Österreich Ges.m.b.H.  
Stettnerweg 11-15  
2100 Korneuburg  
Tel.: (+43) 22 62 7 45 45 36  
kundendienst@gardena.at

**Belgium**

GARDENA Belgium NV/SA  
Sterrebeekstraat 163  
1930 Zaventem  
Phone: (+32) 2 7 20 92 12  
Mail: info@gardena.be

**Brazil**

Palash Comércio e  
Importação Ltda.  
Rua Américo Brasiliense,  
2414 - Chácara Sto Antonio  
São Paulo - SP - Brasil -  
CEP 04715-005  
Phone: (+55) 11 5181-0909  
eduardo@palash.com.br

**Bulgaria**

DENEX LTD.  
2 Luis Ahalier Str. - 7th floor  
Sofia 1404  
Phone: (+359) 2 958 18 21  
office@denex-bg.com

**Canada**

GARDENA Canada Ltd.  
100 Summerlea Road  
Brampton, Ontario L6T 4X3  
Phone: (+1) 905 792 93 30  
info@gardenacanada.com

**Chile**

Antonio Martinic y Cia Ltda.  
Cassillas 272  
Centro de Cassillas  
Santiago de Chile  
Phone: (+56) 2 20 10 708  
garfar\_cl@yahoo.com

**Costa Rica**

Compania Exim  
Euroberoamericana S.A.  
Los Colegios, Moravia,  
200 metros al Sur del Colegio  
Saint Francis - San José  
Phone: (+506) 297 68 83  
exim\_euro@racsa.co.cr

**Croatia**

KLIS d.o.o.  
Stanciceva 79  
10419 Vukovina  
Phone: (+385) 1 622 777 0  
gardena@klis-trgovina.hr

**Cyprus**

FARMOKIPIKI LTD  
P.O. Box 7098  
74, Digeni Akritra Ave.  
1641 Nicosia  
Phone: (+357) 22 75 47 62  
condam@spidernet.com.cy

**Czech Republic**

GARDENA spol. s r.o.  
Řípská 20a, č.p. 1153  
627 00 Brno  
Phone: (+420) 800 100 425  
gardena@gardenabrn.cz

**Denmark**

GARDENA Norden AB  
Salgsafdeling Danmark  
Box 9003  
S-200 39 Malmö  
info@gardena.dk

**Finland**

Habitec Oy  
Martinkyläntie 52  
01720 Vantaa

**France**

GARDENA  
PARIS NORD 2  
69, rue de la Belle Etoile  
BP 57080  
ROISSY EN FRANCE  
95948 ROISSY CDG CEDEX  
Tél. (+33) 0826 101 455  
service.consommateurs@  
gardena.fr

**Great Britain**

GARDENA UK Ltd.  
27-28 Brenkley Way  
Blezzard Business Park  
Seaton Burn  
Newcastle upon Tyne  
NE13 6DS  
info@gardena.co.uk

**Greece**

Agrokrip  
Psomadopoulos S.A.  
Ifaistou 33A  
Industrial Area Koropi  
194 00 Athens Greece  
V.A.T. EL093474846  
Phone: (+30) 210 66 20 225  
service@agrokrip.gr

**Hungary**

GARDENA  
Magyarország Kft.  
Késmárk utca 22  
1158 Budapest  
Phone: (+36) 80 20 40 33  
gardena@gardena.hu

**Iceland**

Ó. Johnson & Kaaber  
Tunguhalsi 1  
110 Reykjavik  
oaj@ojk.is

**Ireland**

Michael McLoughlin & Sons  
Hardware Limited  
Long Mile Road  
Dublin 12

**Italy**

GARDENA Italia S.p.A.  
Via Donizetti 22  
20020 Lainate (Mi)  
Phone: (+39) 02.93.94.71  
info@gardenaitalia.it

**Japan**

KAKUICHI Co. Ltd.  
Sumitomo Realty &  
Development Kojimachi  
BLDG., 8F  
5-1 Nibannayo, Chiyoda-ku  
Tokyo 102-0084  
Phone: (+81) 33 264 4721  
m\_ishihara@kaku-ichi.co.jp

**Luxembourg**

Magasins Jules Neuberg  
39, rue Jacques Stas  
Luxembourg-Gasperich 2549  
Case Postale No. 12  
Luxembourg 2010  
Phone: (+352) 40 14 01  
api@neuberg.lu

**Netherlands**

GARDENA Nederland B.V.  
Postbus 50176  
1305 AD ALMERE  
Phone: (+31) 36 521 00 00  
info@gardena.nl

**Neth. Antilles**

Jonka Enterprises N.V.  
Sta. Rosa Weg 196  
P.O. Box 8200, Curaçao  
Phone: (+599) 9 767 66 55  
pgm@jonka.com

**New Zealand**

NYLEX New Zealand Limited  
Building 2, 118 Savill Drive  
Mangere, Auckland  
Phone: (+64) 0800 22 00 88  
spare.parts@nylex.com.au

**Norway**

GARDENA Norden AB  
Salgskontor Norge  
Karihaugveien 89  
1086 Oslo  
info@gardena.no

**Poland**

GARDENA Polska Sp. z o.o.  
Szymanów 9 d  
05-532 Baniocha  
Phone: (+48) 22 727 56 90  
gardena@gardena.pl

**Portugal**

GARDENA Portugal Lda.  
Recta da Granja do Marquês  
Edif. GARDENA Algueirão  
2725-596 Mem Martins  
Phone: (+351) 21 922 85 30  
info@gardena.pt

**Romania**

MADEX INTERNATIONAL SRL  
Soseaua Odaii 117-123,  
Sector 1,  
București, RO 013603  
Phone: (+40) 21 352 76 03  
madex@ines.ro

**Russia / Россия**

ООО ГАРДЕНА РУС  
123007, г. Москва  
Хорошевское шоссе, д. 32А  
Тел.: (+7) 495 647 25 10  
info@gardena-rus.ru

**Singapore**

Hy - Ray PRIVATE LIMITED  
40 Jalan Pemimpin  
#02-08 Tat Ann Building  
Singapore 577185  
Phone: (+65) 6253 2277  
hyray@singnet.com.sg

**Slovak Republic**

GARDENA Slovensko, s.r.o.  
Panónska cesta 17  
851 04 Bratislava  
Phone: (+421) 263 453 722  
info@gardena.sk

**Slovenia**

GARDENA d.o.o.  
Brodšče 15  
1236 Trzin  
Phone: (+386) 1 580 93 32  
servis@gardena.si

**South Africa**

GARDENA  
South Africa (Pty.) Ltd.  
P.O. Box 11534  
Vorna Valley 1686  
Phone: (+27) 11 315 02 23  
sales@gardena.co.za

**Spain**

GARDENA IBÉRICA S.L.U.  
C/ Basauri, nº 6  
La Florida  
28023 Madrid  
Phone: (+34) 91 708 05 00  
atencioncliente@gardena.es

**Sweden**

GARDENA Norden AB  
Försäljningskontor Sverige  
Box 9003  
200 39 Malmö  
info@gardena.se

**Switzerland / Schweiz**

GARDENA (Schweiz) AG  
Bitzberg 1  
1814 Bachenbülach  
Phone: (+41) 848 800 464  
info@gardena.ch

**Turkey**

GARDENA / Dost Diş Ticaret  
Müessesilik A.Ş. Sanayi  
Çad. Adil Sokak No. 1  
Kartal - İstanbul  
Phone: (+90) 216 38 93 939  
info@gardena-dost.com.tr

**Ukraine / Украина**

ALTSEST JSC  
4 Petropavlivska Street  
Petropavlivska  
Borschahivka Town  
Kyivo Svyatoslyn Region  
08130, Ukraine  
Phone: (+380) 44 459 57 03  
upryr@altsest.kiev.ua

**USA**

Melnor Inc.  
3085 Shawnee Drive  
Winchester, VA 22604  
Phone: (+1) 540 722-9080  
service\_us@melnor.com

1835-20.960.04 / 0507

© GARDENA

Manufacturing GmbH  
D-89070 Ulm

http://www.gardena.com