

3 l
Art. 867

5 l
Art. 869

5 l
Art. 875

5 l
Art. 879 / 880

D Betriebsanleitung
Drucksprüher

GB Operating Instructions
Pressure Sprayer

F Mode d'emploi
Pulvérisateur à pression préalable / Pulvérisateur

NL Instructies voor gebruik
Drukspuit

S Bruksanvisning
Tryckspruta

I Istruzioni per l'uso
Irroratore a pressione

E Manual de instrucciones
Pulverizador a presión

P Instruções de utilização
Pulverizador de Pressão

DK Brugsanvisning
Trykspøjtje

Pulverizador de pressão GARDENA

Bem vindo ao jardim GARDENA...



Esta é a tradução das instruções de utilização originais alemãs. Leia atentamente as instruções de utilização e respeite as respectivas indicações. Utilize as presentes instruções para se familiarizar com o pulverizador de pressão, com a sua utilização correcta e com as instruções de segurança.



Por motivos de segurança, crianças e menores de 16 anos, bem como pessoas não familiarizadas com as presentes instruções de utilização, não devem utilizar este pulverizador de pressão.

→ Guarde cuidadosamente estas instruções de utilização.

Índice

1. Campo de aplicação do seu pulverizador de pressão	55
2. Para a sua segurança	56
3. Montagem	57
4. Operação	58
5. Limpeza	60
6. Eliminação de falhas	60
7. Colocação para fora de serviço	61
8. Acessórios disponíveis	61
9. Dados técnicos	61
10. Assistência	61

1. Campo de aplicação do seu pulverizador de pressão

Utilização adequada

O pulverizador de pressão GARDENA destina-se a aplicação de insecticidas ¹⁾, herbicidas ¹⁾, fertilizantes ¹⁾, limpa-vidros ¹⁾, ceras para automóveis e conservantes ¹⁾ líquidos, sem solventes, na casa e no jardim de lazer.

O aparelho nunca pode ser utilizado em jardins públicos, parques e espaços desportivos, nem na agricultura ou silvicultura.

O cumprimento das instruções de utilização fornecidas pelo fabricante é condição fundamental para o uso correcto do pulverizador de pressão.

1) De acordo com a lei sobre herbicidas, bem como a lei sobre detergentes, podem ser utilizadas exclusivamente substâncias homologadas (comércio especial autorizado).

A observar



Devido aos riscos corporais, pode aplicar-se com o pulverizador de pressão GARDENA apenas as substâncias líquidas indicadas pelo fabricante. Também não podem ser aplicados nenhuns ácidos, desinfectantes e impregnantes.

Recomenda-se a utilização exclusiva das herbicidas homologadas pela BBA (Biologische Bundesanstalt – Instituto biológico federal). No momento da fabricação do aparelho, o fabricante não tinha nenhuns conhecimentos de efeitos nocivos para os materiais do aparelho provocados pelas substâncias destinadas ao tratamento de plantas homologadas pela BBA.

Em caso da aplicação de insecticidas, herbicidas e fungicidas ou de substâncias de pulverização líquidas, para as quais o fabricante prevê medidas de protecção especiais, estas medidas devem ser realizadas.

2. Para a sua segurança

Riscos corporais :



- Nunca abra o pulverizador de pressão ou desaparafuse o bico, enquanto o pulverizador de pressão estiver ainda sob pressão.
- Para evitar ferimentos, nunca ligar o pulverizador de pressão ao compressor do ar.
- Antes de abrir a válvula de segurança, o pulverizador terá de estar sempre colocado verticalmente.
- Antes de abrir o pulverizador, deixe sempre escapar a pressão completamente, retirando a válvula de segurança.

Limpeza :



- Despressurize o aparelho após cada utilização (para o efeito, posicione o pulverizador de pressão sempre na vertical), esvazie o reservatório, limpe-o cuidadosamente e lave-o com água fresca. De seguida, seque o pulverizador de pressão no estado aberto.

Nunca elimine restos de líquidos na canalização (→ competentes entidades municipais).

- Para evitar quaisquer eventuais reacções químicas, deve limpar-se o pulverizador de pressão antes de mudar o produto a pulverizar.

Para a limpeza das válvulas, do tubo pulverizador e do bico, ponha o pulverizador a funcionar apenas com água limpa (se necessário, adicione um detergente líquido).

- Devido à compatibilidade com os materiais utilizados, nunca utilize detergentes agressivos com solventes ou benzina.
- Quando houver sujidade na tampa ou no reservatório limpe-o cuidadosamente em redor da rosca e do O-ring da rosca.

Em caso da utilização de vários pulverizadores de pressão, o reservatório e a tampa do reservatório nunca devem ser trocados entre si.

Operação :

- Efectue uma inspecção visual do pulverizador de pressão antes de cada utilização.

Nunca deixe o pulverizador de pressão com o reservatório cheio e com a bomba sob pressão sem vigilância e durante um período prolongado.

- Mantenha afastadas as crianças do pulverizador de pressão. É você que é responsável perante terceiros.
- Só utilize a válvula de segurança com o pulverizador na posição vertical.

- Nunca sujeite o pulverizador de pressão a calor excessivo.

Após um período de utilização de 5 anos, recomendamos uma inspecção profunda do pulverizador de pressão – preferencialmente pela assistência técnica da GARDENA.

Armazenamento :

- Para o armazenamento, esvazie o pulverizador de pressão sempre completamente (mesmo após à limpeza com água) e guarde-o ao abrigo de geadas.
- Se utiliza a tranca permanente, tome em atenção que trabalha com cuidado absoluto. Nunca armazene o pulverizador com a tranca permanente em funcionamento.

3. Montagem

3.1. Instruções de montagem gerais para todos os pulverizadores de pressão (Art. Nº 867/869; 875/879/880)

Montagem do tubo de pulverização na válvula manual:

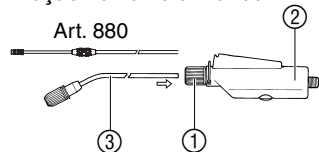

1. Desaperte a porca de capa ① da válvula manual ②.
2. Insira o tubo de pulverização ③ na válvula manual ② até ao encosto.
3. Aperte a porca de capa ① na válvula manual ② manualmente (nunca utilize um alicate).

O tubo de vaporização do art. 880 é telescópico (comprimento mín. e máx. do tubo de vaporização 60/100 cm).

Montagem da mangueira de pulverização na válvula manual:

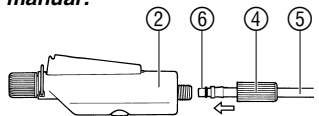

1. Empurre a porca de capa comprida ④ por cima da mangueira de pulverização ⑤.
2. Insira a mangueira de pulverização ⑤ com o niple de ligação ⑥ na válvula manual ②.
3. Aperte a porca de capa comprida ④ na válvula manual ② manualmente (nunca utilize um alicate).

3.2. Instruções de montagem para o pulverizador de pressão Art. Nº 869

Montagem da peneira e do tubo de sucção:

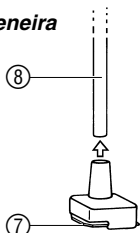

1. Feche a peneira ⑦ e empurre-a firmemente para dentro do tubo de sucção ⑧.
2. Insira o tubo de sucção ⑧ no orifício do tubo da bomba ⑨ e empurre-o firmemente para dentro da abertura da tampa do recipiente.

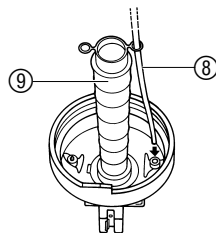

Montagem da mangueira de pulverização na tampa do recipiente:

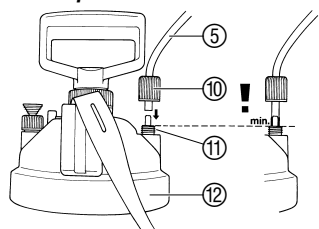

1. Empurre a porca de capa curta ⑩ por cima da mangueira de pulverização ⑤.
2. Insira a mangueira de pulverização ⑤, no mínimo, até ao início da rosca ⑪.
3. Aperte a porca de capa curta ⑩ na tampa do recipiente ⑫ manualmente (nunca utilize um alicate).

Montagem da cinta de transporte:

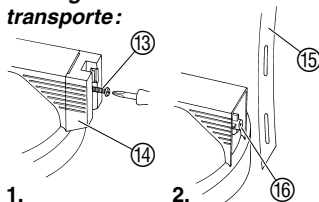

1. Desaparafuse o parafuso ⑬ com uma chave de fenda e retire a retenção do tubo de pulverização ⑭.
2. Meta a cinta de transporte ⑮ com o furo comprido por cima do mandril aparafusável ⑯.
3. Coloque de novo a retenção do tubo de pulverização ⑭ e aparafuse o parafuso ⑬ com uma chave de fenda.

1.

2.

3.3. Instruções de montagem para o pulverizador de pressão

Art. Nº 875 / 879 / 880

Montagem da mangueira de pulverização na tampa do recipiente:

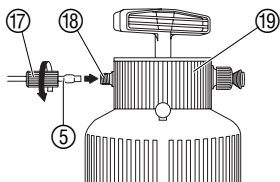

1. Empurre a porca de capa curta (17) por cima da mangueira de pulverização (5).
2. Insira a mangueira de pulverização (5), no mínimo, até ao início da rosca (18).
3. Aperte a porca de capa curta (17) na tampa do recipiente (19) manualmente (nunca utilize um alicate).

Montagem da cinta de transporte:

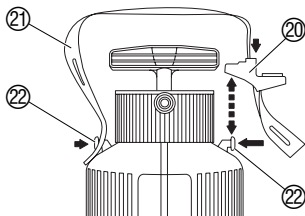

1. Retire a retenção do tubo de pulverização (20) para cima (direcção da seta).
2. Insira a cinta de transporte (21) no furo comprido da retenção do tubo de pulverização (20) e fixe-a na fixação (22) do recipiente.
3. Encaixe de novo a retenção do tubo de pulverização até encaixar de forma audível.
4. Fixe a cinta de transporte na fixação (22) do outro lado.

4. Utilização

4.1. Operação para o pulverizador de pressão Art. Nº 867/869

Enchimento do recipiente:

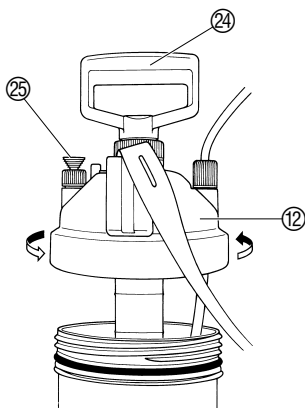

1. Misture bem o líquido a pulverizar.
2. Desaparafuse a tampa do recipiente (12).
3. Encha o líquido de pulverização, no máximo, até à marca superior (3 litros ou 5 litros).
Por favor, observe os regulamentos de segurança e a correcta dosagem, de acordo com as indicações do fabricante do agente de pulverização.
4. Aparafuse de novo a tampa do recipiente (12) manualmente (nunca utilizar um alicate).



Riscos corporais!

→ **Nunca** ligue o pulverizador de pressão a um aparelho de ar comprimido.

5. Active a alavanca da bomba (24) várias vezes (cerca de 30-40 vezes), até que a pressão de serviço tenha sido atingida.
A sobrepressão sairá mediante a válvula de segurança de sobrepressão (25).

4.2. Operação para o pulverizador de pressão Art. Nº 875/879/880

Enchimento do recipiente:

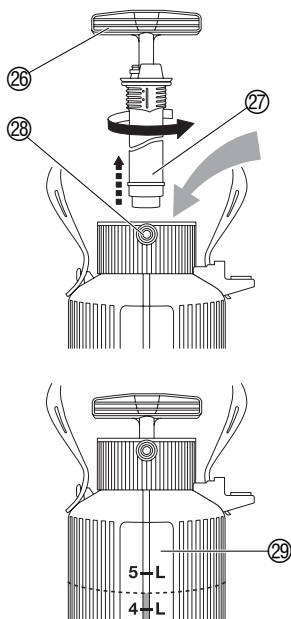

1. Misture bem o líquido a pulverizar.
2. Empurre o punho da bomba (26) ligeiramente para baixo, rode-o para a direita e retire a bomba (27).
3. Encha o líquido de pulverização, no máximo, até à marca superior (5 litros).
Por favor, observe os regulamentos de segurança e a correcta dosagem, de acordo com as indicações do fabricante do agente de pulverização.
4. Aparafuse de novo a bomba com o punho da bomba (26) manualmente (nunca utilizar um alicate).



Riscos corporais!

→ **Nunca** ligue o pulverizador de pressão a um aparelho de ar comprimido.

5. Desbloqueie o punho da bomba (26), rodando-o ligeiramente para a direita, e active a bomba (cerca de 30 - 40 vezes), até que a pressão de serviço tenha sido atingida.
A sobrepressão sairá mediante a válvula de segurança de sobrepressão (28).

Para melhor dosagem das quantidades, o pulverizador de pressão Nº. Art. 879/880 está equipado com uma janela de inspecção com escala (29). Desta forma é possível definir inequivocamente a dosagem e a quantidade residual.

4.3. Operação geral para todos os pulverizadores de pressão (Art. Nº 867/869/875/879/880)

Aplicação do líquido de pulverização:

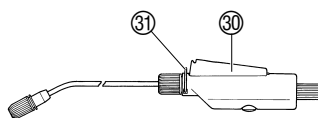

1. Prima o gatilho de pressão (30) do punho da agulheta.
O líquido de pulverização é aplicado.
2. Largue o gatilho de pressão (30) do punho da agulheta.
O processo de pulverização é terminado.

Ajustar a fixação permanente:

→ Prima o aro de fixação (31).

Desta forma, o gatilho de pressão (30) não terá que ser premido.

Ajustar o tubo de pulverização:

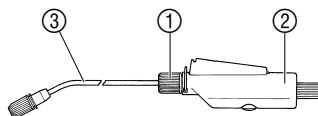

O tubo de pulverização pode ser girado na válvula manual, sem escalão, por 360°.

1. Desaperte a porca de capa (1) da válvula manual (2).
2. Gire o tubo de pulverização (3) na posição desejada.
3. Aperte a porca de capa (1) na válvula manual (2) manualmente (nunca utilize um alicate).

Ajustar o jacto de pulverização:

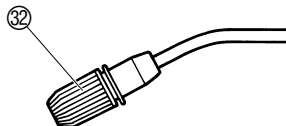

O jacto de pulverização pode ser ajustado entre o jacto abundante (bocal completamente fechado), até à mais fina neblina de pulverização (bocal completamente aberto).

→ Abra ou feche o bocal (32) de acordo com o jacto de pulverização desejado.

5. Limpeza

Limpeza do pulverizador de pressão:

Após a aplicação do líquido, o pulverizador de pressão deve ser limpo.

→ Opere o pulverizador de pressão com água límpida (caso necessário, com detergente adicionado) e esvazie-o, pulverizando. *Desta forma, as válvulas, o tubo de pulverização e os bocais são limpos.*

Após um período de utilização de 5 anos, recomendamos uma inspeção profunda do pulverizador de pressão – preferencialmente pela assistência técnica da GARDENA.

6. Eliminação de falhas

Limpar a peneira:

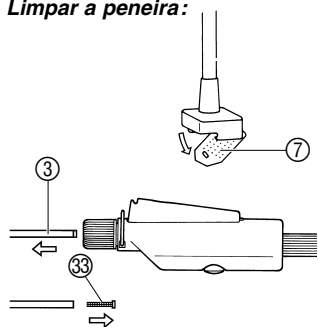

Se o pulverizador de pressão estiver a pulverizar apenas com um jacto imperfeito, deve limpar-se a peneira do recipiente.

Pulverizador de pressão Art. Nº 867/869

1. Desaparafuse a tampa do recipiente.
2. Vire a peneira ⑦ e limpe-a com água a correr.
3. Feche a peneira ⑦ e aparafuse de novo a tampa do recipiente.

Pulverizador de pressão Art. Nº 875/879/880

Remova a peneira ③③ do tubo pulverizador ③ e limpe-a.

Falha

A bomba não fornece nenhuma pressão.

Causa possível

A tampa do recipiente está com fugas.

Resolução

→ Enrosque a tampa do recipiente até ao encosto (Art. 867/869).

A válvula de segurança está solta.

→ Aparafuse a válvula de segurança.

As ligações da mangueira do recipiente e da válvula manual estão com fugas.

→ Feche as ligações da mangueira do recipiente e da válvula manual firmemente.

Bloqueada a fixação permanente do punho.

→ Solte a fixação permanente da válvula manual.

O pulverizador de pressão não pulveriza, tendo contudo pressão, ou o pulverizador está a pulverizar com um jacto imperfeito.

O bocal está entupido.

→ Limpar o bocal.

A peneira está entupida.

→ Limpar a peneira do recipiente (Art. 867/869).
Limpar a peneira do tubo pulverizador (Art. 875/879/880).

Difícil movimentação ao abrir e fechar o recipiente.

A pressão do recipiente é demasiado alta.

→ Despressurizar completamente a pressão do recipiente mediante a válvula de sobrepressão de segurança. Lubrificar o O-ringue do recipiente com massa isenta de ácidos (Art. 867/869).

Em caso de outras avarias, por favor contacte a assistência técnica da GARDENA.

7. Colocação para fora de serviço

Armazenamento:

1. Limpe o pulverizador de pressão (veja 5. Limpeza).
2. Guarde o pulverizador de pressão num local ao abrigo de geadas.

8. Acessórios disponíveis

Cone para Eliminação de Ervas Daninhas GARDENA	Evita que o spray tipo neblina se desvie do rumo.	Art. Nº 894
---	---	--------------------

Lança de extensão GARDENA	Prolonga o tubo de pulverização.	Art. Nº 897
----------------------------------	----------------------------------	--------------------

Tubo telescópico GARDENA	Prolongamento extensível do tubo de aspersão	Art. Nº 899
---------------------------------	--	--------------------

9. Dados técnicos

	Art. Nº 867	Art. Nº 869 / 875 / 879	Art. Nº 880
Capacidade max.	3 l	5 l	5 l
Comp. tubo pulverizador	36 cm	36 cm	60/100 cm
Comp. mangueira	150 cm	150 cm	150 cm
Pressão de trabalho permitida	3 bar	3 bar	3 bar
Temperatura de trabalho permitida	40 °C	40 °C	40 °C

10. Assistência

Garantia

Os trabalhos de assistência executados sob garantia são gratuitos.

A GARDENA garante este produto durante 2 anos (a contar da data de aquisição). Esta garantia cobre essencialmente todos os defeitos do aparelho que se provem ser devido ao material ou falhas de fabrico. Dentro da garantia nós trocaremos ou repararemos o aparelho gratuitamente se as seguintes condições tiverem sido cumpridas:

- O aparelho foi utilizado de uma forma correcta e segundo os conselhos do manual de instruções.
- Nunca o proprietário, nem um terceiro, estranho aos serviços GARDENA, tentou reparar o aparelho..

Esta garantia do fabricante não afecta as existentes queixas de garantia contra o agente/vendedor.

Em caso de defeito, envie o aparelho a um dos endereços da assistência técnica referidos no verso, pagando a franquia e anexando o comprovativo de compra e uma descrição da falha.

***Responsabilidade
sobre o produto***

Queremos salientar que segundo a lei da responsabilidade do fabricante, nós não nos responsabilizaremos por danos causados pelo nosso equipamento, quando estes ocorram em decorrência de reparações inadequadas ou da substituição de peças por peças não originais da GARDENA, ou peças não autorizadas. A responsabilidade tornar-se-à nula também depois de reparações realizadas por oficinas não autorizadas pela GARDENA. Esta restrição valerá também para peças adicionais e acessórios.

Deutschland / Germany

GARDENA
Manufacturing GmbH
Service Center
Hans-Lorenser-Straße 40
D-89079 Ulm
Produktfragen:
(+49) 731 490-123
Reparaturen:
(+49) 731 490-290
service@gardena.com

Argentina

Argensem® S.A.
Calle Colonia Japonesa s/n
(1625) Loma Verde
Escobar, Buenos Aires
Phone: (+54) 34 88 49 40 40
info@argensem.com.ar

Australia

Nylex Consumer Products
50-70 Stanley Drive
Somerton, Victoria, 3062
Phone: (+61) 1800 658 276
spare.parts@nylex.com.au

Austria / Österreich

GARDENA
Österreich Ges.m.b.H.
Stettnerweg 11-15
2100 Korneuburg
Tel.: (+43) 22 62 7 45 45 36
kundendienst@gardena.at

Belgium

GARDENA Belgium NV/SA
Sterrebeekstraat 163
1930 Zaventem
Phone: (+32) 2 7 20 92 12
Mail: info@gardena.be

Brazil

Palash Comércio e
Importação Ltda.
Rua Américo Brasiliense,
2414 - Chácara Sto Antonio
São Paulo - SP - Brasil -
CEP 04715-005
Phone: (+55) 11 5181-0909
eduardo@palash.com.br

Bulgaria

DENEX LTD.
2 Luis Ahalier Str. - 7th floor
Sofia 1404
Phone: (+359) 2 958 18 21
office@denex-bg.com

Canada

GARDENA Canada Ltd.
100 Summerlea Road
Brampton, Ontario L6T 4X3
Phone: (+1) 905 792 93 30
info@gardenacanada.com

Chile

Antonio Martinic y Cia Ltda.
Cassillas 272
Centro de Cassillas
Santiago de Chile
Phone: (+56) 2 20 10 708
garfar_cl@yahoo.com

Costa Rica

Compania Exim
Euroberoamericana S.A.
Los Colegios, Moravia,
200 metros al Sur del Colegio
Saint Francis - San José
Phone: (+506) 297 68 83
exim_euro@racsa.co.cr

Croatia

KLIS d.o.o.
Stanciceva 79
10419 Vukovina
Phone: (+385) 1 622 777 0
gardena@klis-trgovina.hr

Cyprus

FARMOKIPIKI LTD
P.O. Box 7098
74, Digeni Akritra Ave.
1641 Nicosia
Phone: (+357) 22 75 47 62
condam@spidernet.com.cy

Czech Republic

GARDENA spol. s r.o.
Řípská 20a, č.p. 1153
627 00 Brno
Phone: (+420) 800 100 425
gardena@gardenabrn.cz

Denmark

GARDENA Norden AB
Salgsafdeling Danmark
Box 9003
S-200 39 Malmö
info@gardena.dk

Finland

Habitec Oy
Martinkyläntie 52
01720 Vantaa

France

GARDENA
PARIS NORD 2
69, rue de la Belle Etoile
BP 57080
ROISSY EN FRANCE
95948 ROISSY CDG CEDEX
Tél. (+33) 0826 101 455
service.consommateurs@
gardena.fr

Great Britain

GARDENA UK Ltd.
27-28 Brenkley Way
Blezzard Business Park
Seaton Burn
Newcastle upon Tyne
NE13 6DS
info@gardena.co.uk

Greece

Agrokrip
Psomadopoulos S.A.
Ifaistou 33A
Industrial Area Koropi
194 00 Athens Greece
V.A.T. EL093474846
Phone: (+30) 210 66 20 225
service@agrokrip.gr

Hungary

GARDENA
Magyarország Kft.
Késmárk utca 22
1158 Budapest
Phone: (+36) 80 20 40 33
gardena@gardena.hu

Iceland

Ó. Johnson & Kaaber
Tunguhalsi 1
110 Reykjavik
oaj@ojk.is

Ireland

Michael McLoughlin & Sons
Hardware Limited
Long Mile Road
Dublin 12

Italy

GARDENA Italia S.p.A.
Via Donizetti 22
20020 Lainate (Mi)
Phone: (+39) 02.93.94.79.1
info@gardenaitalia.it

Japan

KAKUICHI Co. Ltd.
Sumitomo Realty &
Development Kojimachi
BLDG., 8F
5-1 Nibannayo, Chiyoda-ku
Tokyo 102-0084
Phone: (+81) 33 264 4721
m_ishihara@kaku-ichi.co.jp

Luxembourg

Magasins Jules Neuberg
39, rue Jacques Stas
Luxembourg-Gasperich 2549
Case Postale No. 12
Luxembourg 2010
Phone: (+352) 40 14 01
api@neuberg.lu

Netherlands

GARDENA Nederland B.V.
Postbus 50176
1305 AD ALMERE
Phone: (+31) 36 521 00 00
info@gardena.nl

Neth. Antilles

Jonka Enterprises N.V.
Sta. Rosa Weg 196
P.O. Box 8200, Curaçao
Phone: (+599) 9 767 66 55
pgm@jonka.com

New Zealand

NYLEX New Zealand Limited
Building 2, 118 Savill Drive
Mangere, Auckland
Phone: (+64) 0800 22 00 88
spare.parts@nylex.com.au

Norway

GARDENA Norden AB
Salgskontor Norge
Karihaugveien 89
1086 Oslo
info@gardena.no

Poland

GARDENA Polska Sp. z o.o.
Szymanów 9 d
05-532 Baniocha
Phone: (+48) 22 727 56 90
gardena@gardena.pl

Portugal

GARDENA Portugal Lda.
Recta da Granja do Marquês
Edif. GARDENA Algueirão
2725-596 Mem Martins
Phone: (+351) 21 922 85 30
info@gardena.pt

Romania

MADEX INTERNATIONAL SRL
Soseaua Odaii 117-123,
Sector 1,
București, RO 013603
Phone: (+40) 21 352 76 03
madex@ines.ro

Russia / Россия

ООО ГАРДЕНА РУС
123007, г. Москва
Хорошевское шоссе, д. 32А
Тел.: (+7) 495 647 25 10
info@gardena-rus.ru

Singapore

Hy - Ray PRIVATE LIMITED
40 Jalan Pemimpin
#02-08 Tat Ann Building
Singapore 577185
Phone: (+65) 6253 2277
hyray@singnet.com.sg

Slovak Republic

GARDENA Slovensko, s.r.o.
Panónska cesta 17
851 04 Bratislava
Phone: (+421) 263 453 722
info@gardena.sk

Slovenia

GARDENA d.o.o.
Brodišče 15
1236 Trzin
Phone: (+386) 1 580 93 32
servis@gardena.si

South Africa

GARDENA
South Africa (Pty.) Ltd.
P.O. Box 11534
Vorna Valley 1686
Phone: (+27) 11 315 02 23
sales@gardena.co.za

Spain

GARDENA IBÉRICA S.L.U.
C/ Basauri, nº 6
La Florida
28023 Madrid
Phone: (+34) 91 708 05 00
atencioncliente@gardena.es

Sweden

GARDENA Norden AB
Försäljningskontor Sverige
Box 9003
200 39 Malmö
info@gardena.se

Switzerland / Schweiz

GARDENA (Schweiz) AG
Bitzberg 1
8184 Bachenbülach
Phone: (+41) 848 800 464
info@gardena.ch

Turkey

GARDENA / Dost Diş Ticaret
Müessesilik A.Ş. Sanayi
Çad. Adil Sokak No. 1
Kartal - İstanbul
Phone: (+90) 216 38 93 939
info@gardena-dost.com.tr

Ukraine / Украина

ALTSEST JSC
4 Petropavlivska Street
Petropavlivska
Borschahivka Town
Kyivo Svyatoslyn Region
08130, Ukraine
Phone: (+380) 44 459 57 03
upryr@altsest.kiev.ua

USA

Melnor Inc.
3085 Shawnee Drive
Winchester, VA 22604
Phone: (+1) 540 722-9080
service_us@melnor.com

879-20.960.06 / 0607

© GARDENA
Manufacturing GmbH
D-89070 Ulm
http://www.gardena.com