

C 1030 plus Art. 1862

- PL Instrukcja obsługi**
Sterownik nawadniania
-
- H Használati útmutató**
Öntözőkomputer
-
- CZ Návod k použití**
Zavlažovací počítač
-
- SK Návod na použitie**
Zavlažovací počítač
-
- GR Οδηγίες χρήσης**
Ηλεκτρονικός προγραμματιστής ποτίσματος
-
- SLO Navodila za uporabo**
Namakalnega računalnika
-
- HR Uputstva za upotrebu**
Komputer za upravljanje navodnjavanja

GARDENA Ηλεκτρονικός προγραμματιστής ποτίσματος C 1030 plus

Καλώς ήλθατε στον κήπο της GARDENA...



Μετάφραση των πρωτότυπων οδηγιών χρήσης από τα Γερμανικά. Παρακαλούμε διαβάστε τις οδηγίες χρήσης προσεκτικά και παρατηρήστε τις σημειώσεις. Χρησιμοποιείτε τις οδηγίες χρήσης για να εξοικειωθείτε με τον προγραμματιστή ποτίσματος, την σωστή του χρήση, καθώς και με τις υποδείξεις για την ασφάλειά σας.



Για λόγους ασφαλείας, παιδιά και νέοι κάτω των 16 ετών, καθώς και όποιος δεν έχει εξοικειωθεί με τις οδηγίες χρήσης δεν πρέπει να χρησιμοποιεί τον προγραμματιστή ποτίσματος.

→ Παρακαλούμε φυλάτε τις οδηγίες χρήσης σε ασφαλές μέρος.

Περιεχόμενα

1. Εφαρμογές του Προγραμματιστή ποτίσματος	50
2. Για την ασφάλειά σας	51
3. Λειτουργία	50
4. Πριν την χρήση	53
5. Προγραμματισμός	55
6. Μετά την χρήση του προγραμματιστή	59
7. Συντήρηση	60
8. Αντιμετώπιση προβλημάτων	60
9. Εξαρτήματα	61
10. Τεχνικά χαρακτηριστικά	61
11. Service / Εγγύηση	62

1. Εφαρμογές του Προγραμματιστή ποτίσματος GARDENA

Προβλεπόμενες χρήσεις

Ο προγραμματιστής ποτίσματος GARDENA έχει κατασκευαστεί για ερασιτεχνική χρήση σε κήπους σπιτιών, αποκλειστικά στο ύπαιθρο, για τον έλεγχο των ποτιστικών και άλλων συστημάτων ποτίσματος. Μπορείτε επίσης να χρησιμοποιήσετε τον προγραμματιστή ποτίσματος για αυτόματο πότισμα κατά την διάρκεια των διακοπών σας.

Προσοχή!



Μην χρησιμοποιείτε τον προγραμματιστή ποτίσματος GARDENA για βιομηχανική χρήση σε συνδυασμό με χημικά, τρόφιμα και εύφλεκτα και εκρηκτικά υλικά.

2. Για την ασφάλειά σας

Μπαταρία:

Χρησιμοποιήστε μόνο μία αλκαλική μπαταρία 9V τύπου IEC 6LR61.

Αλλάζετε την μπαταρία έγκαιρα, ώστε να αποτρέψετε πιθανή διακοπή της λειτουργίας του προγραμματιστή σας εξαιτίας άδειας μπαταρίας, όταν θα απουσιάζετε για μεγάλα χρονικά διαστήματα. Αν σκοπεύετε να απουσιάζετε για μεγάλο χρονικό διάστημα, αλλάξτε την μπαταρία όταν η ένδειξη για την κατάσταση μπαταρίας έχει ακόμα μια γραμμή.

Προκαταρκτικές εργασίες:

Προσοχή!

Μην χρησιμοποιείτε τον προγραμματιστή ποτίσματος σε εσωτερικό χώρο. Χρησιμοποιείτε τον προγραμματιστή μόνο στο ύπαιθρο.

Τοποθετείτε τον προγραμματιστή σε κάθετη θέση, με το ρακόρ κορμού προς τα επάνω ώστε να εμποδίσετε το νερό να περάσει μέσα στην μπαταρία.

Η ελάχιστη έξοδος νερού από τον προγραμματιστή ποτίσματος που εξασφαλίζει τη σωστή λειτουργία του, είναι 20 – 30 λίτρα την ώρα. Για παράδειγμα, ο προγραμματιστής πρέπει να χρησιμοποιηθεί όταν το σύστημα ποτίσματος με σταγόνα που έχετε συνδέσει περιλαμβάνει τουλάχιστο 10 σταλάκτες των 2 lt.

Σε υψηλές θερμοκρασίες (πάνω από 60 °C στην οθόνη), η ένδειξη στην οθόνη υγρών κρυστάλλων μπορεί να εξαφανιστεί. Αυτό σε καμία περίπτωση δεν επηρεάζει τα αποθηκευμένα προγράμματα. Μόλις ο προγραμματιστής κρυώσει, η ένδειξη στην οθόνη υγρών κρυστάλλων θα ξαναεμφανιστεί.

Η μέγιστη θερμοκρασία του νερού δεν πρέπει να ξεπερνά τους 40 °C.

→ Χρησιμοποιείτε μόνο καθαρό, φρέσκο νερό.

Ελάχιστη πίεση λειτουργίας είναι 0,5 bar και μέγιστη πίεση λειτουργίας 12 bar.

Βιδώνετε τον προγραμματιστή μόνο με το χέρι. Μην χρησιμοποιείτε πένσα.

→ Μην τραβάτε το λάστιχο όταν είναι συνδεδεμένο με τον προγραμματιστή.

Προγραμματισμός:

→ Προγραμματίστε τον Προγραμματιστή ποτίσματος με κλειστή τη βρύση.

Έτσι μόνο θα μπορέσετε να δοκιμάσετε τη Χειροκίνητη λειτουργία On / Off (man. On / Off) χωρίς να βραχείτε. Μπορείτε να αφαιρέσετε την οθόνη του προγραμματιστή από το υπόλοιπο σώμα για να φτιάξετε τα προγράμματα.

Εάν αφαιρέσετε τον προγραμματιστή όταν η βαλβίδα είναι ανοιχτή, η βαλβίδα παραμένει ανοιχτή μέχρι να ξανασυνδέσετε την οθόνη.

3. Λειτουργία

Με τον προγραμματιστή ποτίσματος μπορείτε να ποτίσετε όποτε θέλετε εντελώς αυτόματα τον κήπο σας μέχρι και 3 φορές την μέρα (κάθε 8 ώρες). Συνδυάζεται με όλα τα ποτιστικά, τα συστήματα ποτιστικών και τα συστήματα σταγόνας που θα χρησιμοποιήσετε για να ποτίσετε τον κήπο σας.

Ο προγραμματιστής ποτίσματος θα ποτίζει τον κήπο σας εντελώς αυτόματα, σύμφωνα με το πρόγραμμα που θα εισαγάγετε. Μπορείτε να ρυθμίσετε τον προγραμματιστή να ποτίζει νωρίς το πρωί ή αργά το βράδυ ώστε να περιορίσετε την εξάτμιση του νερού, ή όταν λείπετε σε διακοπές. Η εξάτμιση του νερού από το έδαφος είναι λιγότερη αργά το απόγευμα ή νωρίς το πρωί.

Μπορείτε πολύ εύκολα να ρυθμίσετε τα προγράμματα ποτίσματος μέσω των μεγάλων κυκλικών κουμπιών.

Πίνακας ελέγχου:

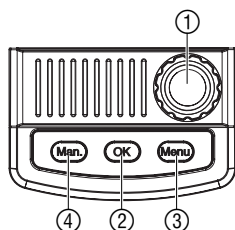

Διακόπτης

Λειτουργία

- | | |
|-----------------------------|--|
| ① Κυκλικός διακόπτης | Για την αλλαγή των δεδομένων. |
| ② Διακόπτης OK | Επιβεβαίωση των στοιχείων που εισαγάγατε |
| ③ Διακόπτης Menu | Για μετάβαση στο επόμενο στάδιο προγραμματισμού |
| ④ Διακόπτης Man | Για άνοιγμα και κλείσιμο του προγραμματιστή χειροκίνητα |

Ενδείξεις οθόνης:

- Επίπεδο 1 **Κανονική ένδειξη**
- Επίπεδο 2 **Τρέχουσα ώρα και ημέρα της εβδομάδας**
- Επίπεδο 3 **Ώρα έναρξης ποτίσματος**
- Επίπεδο 4 **Διάρκεια ποτίσματος**
- Επίπεδο 5 **Συχνότητα ποτίσματος**
- Επίπεδο 6 **Ανοιγμα και κλείσιμο του προγραμματιστή**

Μπορείτε να επιλέξετε το ένα μετά το άλλο πατώντας το κουμπί **Menu**.

Μπορείτε να αλλάξετε επίπεδο ένδειξης οποιαδήποτε στιγμή, ακόμα και κατά τη διάρκεια του προγραμματισμού. Όλα τα στοιχεία προγραμματισμού που έχετε επιβεβαιώσει μέχρι εκείνη τη στιγμή με το κουμπί **O.K.** έχουν αποθηκευθεί.

Display

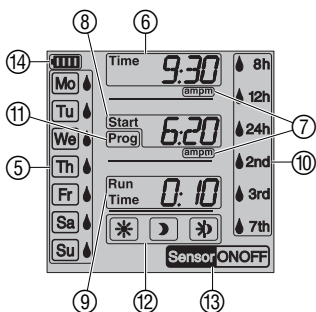





Ένδειξη	Περιγραφή
⑤ Ημέρες εβδομάδας (Δε), (Τρ), ... (Μο), (Τε), ...	Τρέχουσα ημέρα ή προγραμματισμένη ημέρα ποτίσματος.
⑥ Time Ωρα	Αναβοσβήνει όταν είναι έτοιμο για να ρυθμίσετε την τρέχουσα ώρα και ημερομηνία.
⑦ am / pm (π.μ. / μ.μ.)	Ένδειξη ώρας σε 12 ωρη βάση.
⑧ Start (Ωρα εκκίνησης)	Αναβοσβήνει όταν πρόκειται να ρυθμίσετε την ώρα έναρξης ποτίσματος.
⑨ Run Time Διάρκεια ποτίσματος	Αναβοσβήνει όταν πρόκειται να ρυθμίσετε την διάρκεια ποτίσματος.
⑩ 8h, 12h, 24h, 2nd, 3rd, 7th	Κύκλος ποτίσματος (κάθε 8 / 12 / 24 ώρες κάθε δεύτερη / τρίτη, έβδομη ημέρα).
⑪ Prog ON / OFF	Πρόγραμμα ποτίσματος σε λειτουργία (ON) / εκτός λειτουργίας (OFF).
⑫ Automatic mode sensor Ένδειξη λειτουργίας αισθητήρα	Το πότισμα ελέγχεται αυτόματα μέσω αισθητήρα.
⑬ Sensor ON / OFF Αισθητήρας ON / OFF	Εάν ο αισθητήρας είναι στο ON , υπάρχει αρκετή υγρασία στο έδαφος (το πρόγραμμα ποτίσματος δεν εκτελείται) / αισθητήρας στο OFF δηλώνει ξηρασία (το πρόγραμμα ποτίσματος εκτελείται).

14 **Battery** 

Ένδειξη για τα 5 στάδια της κατάστασης της μπαταρίας:

- 3 γραμμές: Η μπαταρία είναι εντελώς γεμάτη
 2 γραμμές: Η μπαταρία είναι εμάτη
 1 γραμμή: Η μπαταρία έχει λίγη διάρκεια ζωής ακόμα
 1 γραμμή που αναβοσβήνει: Η μπαταρία είναι σχεδόν άδεια
 0 γραμμή: Η μπαταρία είναι άδεια

Εάν δεν εμφανίζονται γραμμές στην ένδειξη της μπαταρίας, ο προγραμματιστής δεν ανοίγει πια. **Σε περίπτωση που κάποιο πρόγραμμα ποτίσματος εκτελείται και αδειάζει η μπαταρία, τότε το πρόγραμμα θα σταματήσει.** Η ένδειξη της μπαταρίας επανέρχεται, μόλις τοποθετήσετε καινούρια μπαταρία.

2 γραμμές	1 γραμμή	1 γραμμή που αναβοσβήνει	0 γραμμή
			
Η μπαταρία είναι γεμάτη	Η μπαταρία έχει λίγη διάρκεια ζωής ακόμα	Η μπαταρία είναι σχεδόν άδεια	Η μπαταρία είναι άδεια
Ο προγραμματιστής ανοίγει.	Ο προγραμματιστής ανοίγει.	Ο προγραμματιστής ακόμα ανοίγει.	Ο προγραμματιστής δεν ανοίγει.
Είναι βέβαιο ότι ο προγραμματιστής θα λειτουργήσει για τουλάχιστο άλλες 4 εβδομάδες.	Ο προγραμματιστής θα συνεχίσει να λειτουργεί για το πολύ 4 εβδομάδες ακόμα.	Ο προγραμματιστής ποτίσματος θα σταματήσει να λειτουργεί πολύ σύντομα.	Ο προγραμματιστής σταματά να λειτουργεί.
	Σας προτείνουμε να αλλάξετε την μπαταρία.	Πρέπει σύντομα να αλλάξετε την μπαταρία.	Αλλάξτε άμεσα την μπαταρία.
→ Αλλαγή μπαταρίας (Κεφ. 4)			

4. Πριν την χρήση

Βάλτε την μπαταρία:

Χρησιμοποιήστε μόνο μία αλκαλική μπαταρία 9V τύπου IEC 6LR61.

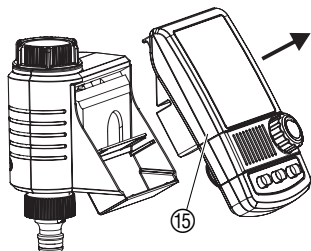

1. Βγάλτε την οθόνη 15 έξω από το σώμα του προγραμματιστή.
2. Βάλτε την μπαταρία 16 στη θήκη της μπαταρίας. **Βεβαιωθείτε ότι η πολικότητα P είναι σωστή.**

Η οθόνη εμφανίζει όλες τις ενδείξεις για 2 δευτερόλεπτα και μετά επιστρέφει στην ένδειξη ώρα/ημέρα της εβδομάδας.

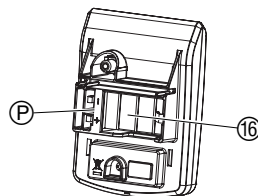

3. Επανατοποθετήστε την οθόνη 15 στο σώμα του προγραμματιστή.

Σύνδεση του προγραμματιστή:

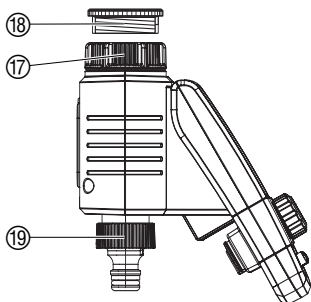

Σύνδεση Υγρασιόμετρου ή αισθητήρα βροχής (προαιρετικά):

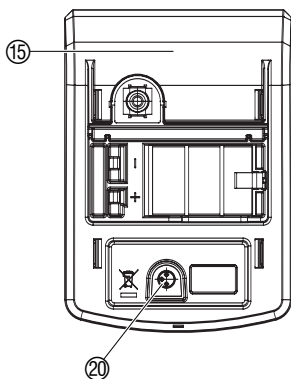

Σύνδεση αντικλεπτικής προστασίας (προαιρετική):

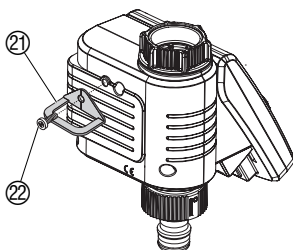

Ο προγραμματιστής ποτίσματος είναι εφοδιασμένος με ρακόρ κορμού ⑰ για βρύσες 33.3mm (G 1"). Η συμπεριλαμβανόμενη συστολή ⑱ σας δίνει τη δυνατότητα να συνδέσετε τον προγραμματιστή σε βρύσες μικρότερου διαμετρήματος 26,5 mm (G ¾").

1. Σύνδεση με βρύση με σπειρώμα 26.5 mm (G ¾"):

Βιδώστε τη συστολή ⑱ στη βρύση με το χέρι, χωρίς να χρησιμοποιείτε εργαλεία.

2. Βιδώστε τη συστολή ⑰ στο ρακόρ κορμού του προγραμματιστή και σφίξτε με το χέρι (μη χρησιμοποιείτε πέννα).

3. Βιδώστε το ρακόρ εξόδου ⑲ στον προγραμματιστή.

Εκτός από τον προγραμματισμό ποτίσματος με βάση την ώρα, μπορείτε να χρησιμοποιήσετε και άλλες παραμέτρους, όπως η υγρασία του εδάφους, ή η βροχόπτωση.

Εάν το έδαφος είναι πολύ υγρό, το πρόγραμμα ποτίσματος θα σταματήσει ή θα ανασταλλεί η λειτουργία του. Σε αυτή την περίπτωση η χειροκίνητη λειτουργία On/Off (**Man. On/Off**) δεν επηρεάζεται, αλλά μπορεί να λειτουργήσει κανονικά.

Το πότισμα που ελέγχεται ανάλογα με την υγρασία του εδάφους, είναι εφικτό μόνο αν υπάρχει Υγρασιόμετρο.

1. Βγάλτε την οθόνη ⑮ από το σώμα του προγραμματιστή.

2. Τοποθετήστε το Υγρασιόμετρο στην περιοχή που ποτίζετε – ή – τον αισθητήρα βροχής (με το καλώδιο επέκτασης αν αυτό είναι απαραίτητο) έξω από την περιοχή που ποτίζετε.

3. Συνδέστε τον αισθητήρα στην αντίστοιχη υποδοχή ⑳ του προγραμματιστή.

Ίσως χρειαστείτε καλώδιο με νέο ανάτاپορα αν συνδέσετε παλιότερους αισθητήρες, το οποίο μπορείτε να προμηθευτείτε από το Σέρβις της **GARDENA** με κωδικό **1189-00.600.45**.

Για να προστατέψετε τον προγραμματιστή σας από πιθανή κλοπή, προμηθευτείτε από το σέρβις της **GARDENA** τον ειδικό κρίκο αντικλεπτικής προστασίας με κωδικό **1815-00.791.00**.

1. Ο κρίκος αντικλεπτικής προστασίας ⑳ βιδώνεται στο πίσω μέρος του προγραμματιστή. Μόλις βιδώσετε τον κρίκο η βίδα ㉒ δεν μπορεί πλέον να ξεβιδωθεί.

2. Χρησιμοποιήστε τον κρίκο αντικλεπτικής προστασίας ㉒ για να περάσετε από μέσα π.χ. μία αλυσίδα.

Δεν μπορείτε πλέον να μετακινήσετε τη βίδα από τη στιγμή που τη βιδώσετε.

5. Προγραμματισμός

Εισαγωγή της τρέχουσας ώρας (ώρα, ημέρα):

[Επίπεδο 2]

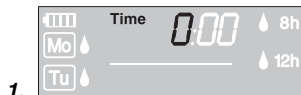

1.

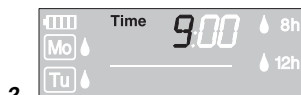

2.

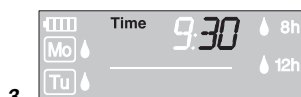

3.

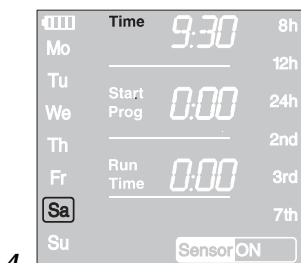

4.

Διαθέσιμοι μέθοδοι ποτίσματος:

Εισαγωγή προγραμμάτων ποτίσματος:

[Επίπεδο 3]



1.

Η οθόνη μπορεί να βγει από το υπόλοιπο σώμα του προγραμματιστή. Έτσι μπορείτε να εισάγετε τα προγράμματά σας ενώ κινείστε ελεύθερα (Κεφ. 4).

1. Πατήστε το **Menu**
(Δεν είναι απαραίτητο όταν ο προγραμματιστής χρησιμοποιείται για πρώτη φορά!).
Οι ώρες και η ένδειξη Time αναβοσβήνουν.
2. Ρυθμίστε τις ώρες πατώντας τον κυκλικό διακόπτη, π.χ. **9**, και αποθηκεύστε πατώντας το κουμπί **OK**.
Η ώρα Time και η ένδειξη των λεπτών αναβοσβήνουν.
3. Ρυθμίστε τα λεπτά της ώρας γυρνώντας τον κυκλικό διακόπτη (π.χ. **30** λεπτά) και αποθηκεύστε πατώντας το κουμπί **OK**.
Η ώρα Time και η ένδειξη ημέρα της εβδομάδας αναβοσβήνουν.
4. Επιλέξτε την τρέχουσα ημέρα της εβδομάδας με τον κυκλικό διακόπτη (π.χ. **Sa** Σάββατο) και αποθηκεύστε πατώντας το κουμπί **OK**.
*Η ένδειξη της οθόνης τώρα εμφανίζει το μήνυμα **Insert watering programs** (Εισάγετε τα προγράμματα ποτίσματος).*
*Πατήστε το **Start** και η ένδειξη της ώρας θα αναβοσβήνει στην οθόνη.*

Ο προγραμματιστής ποτίσματος διαθέτει δυο μεθόδους ποτίσματος:

- Προγραμματισμένο πότισμα σύμφωνα με τα προγράμματα που έχετε εισαγάγει (το πότισμα ξεκινά την προγραμματισμένη ώρα έναρξης ποτίσματος).
– **H** –
- Πότισμα μέσω του Υγρασιόμετρου GARDENA (το πότισμα ξεκινά όταν το Υγρασιόμετρο δείξει επίπεδα ξηρασίας στο έδαφος).

Προγραμματισμένο πότισμα:

1. Πατήστε το μπουτόν **Menu** δυο φορές (δεν είναι απαραίτητο αν έχετε ήδη ρυθμίσει την τρέχουσα ώρα και ημέρα της εβδομάδας).
*Το **Start** και η ένδειξη της ώρας αναβοσβήνει στην οθόνη.*



2. Ρυθμίστε τις ώρες έναρξης ποτίσματος με το κυκλικό κουμπί (π.χ. **6**) και επιβεβαιώστε με το **OK**.
Το Start και η ένδειξη των λεπτών θα αναβοσβήνει στην οθόνη.



3. Ρυθμίστε τα λεπτά για την ώρα έναρξης ποτίσματος με το κυκλικό κουμπί (π.χ. **20** λεπτά) και επιβεβαιώστε με το **OK**.
Το Run Time και οι ώρες της διάρκειας ποτίσματος αναβοσβήνουν στην οθόνη.

[Επίπεδο 4]

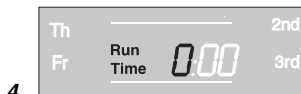

4. Με το κυκλικό κουμπί επιλέξτε την ώρα διάρκειας ποτίσματος (π.χ. **0** ώρες) και πατήστε **OK**.
Η διάρκεια ποτίσματος Run Time και η ένδειξη των λεπτών για τη διάρκεια ποτίσματος αναβοσβήνουν στην οθόνη.

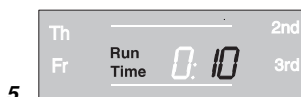

5. Με το κυκλικό κουμπί επιλέξτε τα λεπτά διάρκειας ποτίσματος (π.χ. **10** λεπτά) και πατήστε **OK**.
Ο κύκλος ποτίσματος 8h αναβοσβήνει στην οθόνη.

Μπορείτε να προγραμματίσετε την συχνότητα ποτίσματος ως εξής:

- Με το **(6.)** κύκλος ποτίσματος (στην δεξιά πλευρά του πίνακα)
 – **H** –
- Με το **(7.)** ημέρες ποτίσματος (στην αριστερά πλευρά του πίνακα).

[Επίπεδο 5]

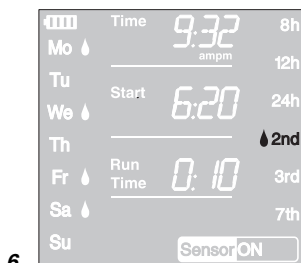

6. Επιλέξτε τον **κύκλο ποτίσματος** με το κυκλικό κουμπί (Π.χ. **2nd**) και επιβεβαιώστε πατώντας το **OK**.

8h / 12h / 24 h: Πότισμα κάθε 8 / 12 / 24 ώρες
2nd / 3rd / 7th: Πότισμα κάθε 2η / 3η / 7η ημέρα)

Στην οθόνη εμφανίζεται η ένδειξη Πρόγραμμα ποτίσματος (watering program).

– **H** –

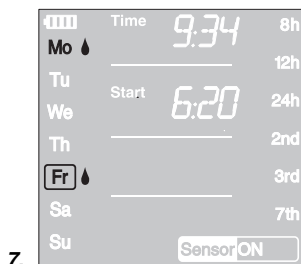

7. Επιλέξτε **κάθε ημέρα ποτίσματος με τον κυκλικό διακόπτη**

(Π.χ. **Mo**, **Fr** Δευτέρα και Παρασκευή) και αποθηκεύστε πατώντας το **OK**. Πατήστε το κουμπί **Menu**.

Στην οθόνη εμφανίζεται η ένδειξη Πρόγραμμα ποτίσματος (watering program).

Εκκίνηση των προγραμμάτων ποτίσματος:

[Επίπεδο 6]



Για να ξεκινήσει το πρόγραμμα ποτίσματος πρέπει να πατήσετε το **Prog ON**.

1. Πατήστε το **Menu** 5 φορές (αυτό δεν είναι απαραίτητο εάν μόλις έχετε δημιουργήσει και αποθηκεύσει το πρόγραμμα).
2. Με το κυκλικό κουμπί επιλέξτε το **Prog ON** και αποθηκεύστε πατώντας **OK**.

*Η ένδειξη **Prog OK** εμφανίζεται για 2 δευτερόλεπτα και μετά επιστρέφει η ένδειξη **Normal**.*

Έχετε προγραμματίσει τον προγραμματιστή σας, δηλαδή η ενσωματωμένη βαλβίδα ανοίγει και κλείνει αυτόματα και ποτίζει την προγραμματισμένη ώρα.

Ακόμα και αν έχετε επιλέξει το **Prog OFF**, το πότισμα μπορεί να γίνει χειροκίνητα.

Πρόγραμμα ποτίσματος που ελέγχεται από το Υγρασιόμετρο:

Προϋπόθεση: Έχετε συνδέσει το Υγρασιόμετρο **Κωδ. 1188**.

Ο προγραμματιστής έχει αποθηκεύσει κάποιο πρόγραμμα ποτίσματος που έχετε εισαγάγει αλλά το οποίο τελικά δεν εκτελείται.

1. Κρατήστε πατημένο το κουμπί MENU για 5 δευτερόλεπτα. *Αναβοσβήνει ο κύκλος ποτίσματος.*
2. Επιλέξτε τον επιθυμητό κύκλο ποτίσματος με το κυκλικό κουμπί (π.χ. ☼ Ημέρα).

ημέρα
 Πότισμα την ημέρα (6 π.μ. – 8 μ.μ.) όταν το υγρασιόμετρο δείχνει ξηρό έδαφος.

νύχτα
 Πότισμα την νύχτα (8 μ.μ. – 6 π.μ.) όταν το υγρασιόμετρο δείχνει ξηρό έδαφος.

ημέρα & νύχτα
 Πότισμα όποτε το υγρασιόμετρο δείχνει ξηρό έδαφος.

3. Βάλτε την διάρκεια ποτίσματος σε λεπτά (0-59 λεπτά) με το κυκλικό κουμπί (π.χ. **40** λεπτά) και αποθηκεύστε πατώντας το **OK**.

*Το πότισμα ξεκινά σύμφωνα με τον προγραμματισμένο κύκλο ποτίσματος μόλις το Υγρασιόμετρο δείξει ξηρό έδαφος (Υγρασιόμετρο **ON**).*

Η προγραμματισμένη διάρκεια ποτίσματος που ελέγχεται από το Υγρασιόμετρο ισχύει και για το χειροκίνητο πότισμα.

Όταν το πότισμα γίνεται σε συνδυασμό με το Υγρασιόμετρο, τότε μετά από κάθε πότισμα υπάρχει ένα διάλειμμα δύο ωρών που επιτρέπει την προσαρμογή του Υγρασιόμετρου.

Παράδειγμα:

Κύκλος ποτίσματος = ☼ (Ημέρα),

Διάρκεια ποτίσματος = 40 λεπτά

Το πότισμα ξεκινά μόλις το υγρασιόμετρο δείξει ξηρό έδαφος (Υγρασιόμετρο **ON**) κατά την διάρκεια της ημέρας (μεταξύ 6 π.μ. – 8 μ.μ) και σταματά 40 λεπτά αργότερα ανάλογα με το επίπεδο υγρασίας στο έδαφος.

Στην περίπτωση αυτή η διάρκεια ποτίσματος έχει ρυθμιστεί από το εργοστάσιο στα 30 λεπτά.

Πρόγραμμα έκτακτου ανάγκης: Εάν δεν έχετε ρυθμίσει το Υγρασιόμετρο στον έλεγχο ποτίσματος μέσω του Υγρασιόμετρου ή αν το καλώδιο σύνδεσης είναι ελαττωματικό, το πότισμα διεξάγεται κάθε 24 ώρες. Η διάρκεια ποτίσματος εξαρτάται από την τρέχουσα ώρα αλλά δεν μπορεί να ξεπερνά τα 30 λεπτά.

Έξοδος από το Πρόγραμμα ποτίσματος μέσω υγρασιόμετρου:

→ Κρατήστε πατημένο το κουμπί **MENU** για 5 δευτερόλεπτα. Η αρχική ένδειξη εμφανίζεται στην οθόνη.

Έλεγχος /Αλλαγή του Προγράμματος:

Εάν επιθυμείτε να αλλάξετε κάποια παράμετρο σε κάποιο από τα προγράμματά σας, μπορείτε να αλλάξετε το πρόγραμμα χωρίς να χρειάζεται να το ξαναφτιάξετε από την αρχή.



1.

1. Πατήστε το **Menu** 2 φορές. Η ένδειξη **Start** και οι ώρες **HOURS** αναβοσβήνουν στην οθόνη.
2. Πατήστε **Menu** αν θέλετε να συνεχίσετε στο επόμενο επίπεδο – ή – αλλάξετε τα στοιχεία του προγράμματος με τον κυκλικό διακόπτη και μετά πατήστε **OK** για να επιβεβαιώσετε τις αλλαγές.

Εάν αλλάξετε την διάρκεια ποτίσματος ενώ εκτελείται κάποιο πρόγραμμα τότε: Αν η νέα διάρκεια ποτίσματος είναι μεγαλύτερη από την αρχική τότε εκτελείται το καινούριο πρόγραμμα. Αν η νέα διάρκεια ποτίσματος είναι μικρότερη από την αρχική τότε το πότισμα σταματά μετά από ένα λεπτό.

Χειροκίνητη Λειτουργία:

Μπορείτε να **ανοίξετε ή να κλείσετε χειροκίνητα τον προγραμματιστή οποιαδήποτε στιγμή.**

Ακόμα και όταν ο προγραμματιστής ανοίξει με εντολή του αυτόματου προγράμματος, μπορείτε να τον κλείσετε πριν ολοκληρωθεί το πρόγραμμα, χωρίς να αλλάξετε τα δεδομένα του συγκεκριμένου προγράμματος (ώρα έναρξης, διάρκεια ποτίσματος, ημέρες ποτίσματος).

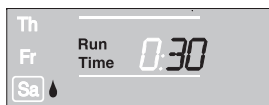

1.



2.

1. Ανοίξτε τον προγραμματιστή πατώντας το μπουτόν **Man.** (με τον ίδιο τρόπο κλείστε τον προγραμματιστή αν είναι ήδη ανοιχτός).
Οι ενδείξεις **Run Time** και τα λεπτά της διάρκειας ποτίσματος (που έχει προγραμματιστεί στα **30** λεπτά) αναβοσβήνουν για 10 δευτερόλεπτα στην οθόνη.
2. Όσο στην οθόνη αναβοσβήνουν τα λεπτά της διάρκειας ποτίσματος, μπορείτε με το κυκλικό κουμπί να αλλάξετε τα λεπτά της διάρκειας ποτίσματος από **0:00** λεπτά ως **0:59** λεπτά (π.χ. **10** λεπτά) και αποθηκεύστε πατώντας το **OK**.
3. Πατήστε το μπουτόν **man. On/Off** για να τον κλείσετε ωριότερα. Ο προγραμματιστής είναι κλειστός.

Η νέα διάρκεια ποτίσματος που ορίσατε μένει στη μνήμη, δηλ. σε όλα τα επόμενα χειροκίνητα ανοίγματα του προγραμματιστή θα χρησιμοποιείται η νέα διάρκεια ποτίσματος που θέσατε εσείς. Όταν στη διάρκεια ποτίσματος βάλετε **0:00** λεπτά, ο προγραμματιστής κλείνει και παραμένει κλειστός ακόμα και όταν πατηθεί το κουμπί **Man. On/Off** (προστασία για τα παιδιά).

Εάν έχετε ανοίξει τον προγραμματιστή χειροκίνητα και ο χρόνος έναρξης κάποιου προγράμματος συμπίπτει με τη διάρκεια του χειροκίνητου ανοίγματος, το πρόγραμμα αναστέλλεται.

Παράδειγμα: Η βαλβίδα ανοίγει στις **9:00** π.μ χειροκίνητα και παραμένει ανοιχτή για 30 λεπτά. Ένα πρόγραμμα στο οποίο έχετε βάλει ώρα έναρξης (**START TIME**) ανάμεσα στις **9:00** και στις **9:30** δε θα πραγματοποιηθεί.

Reset:

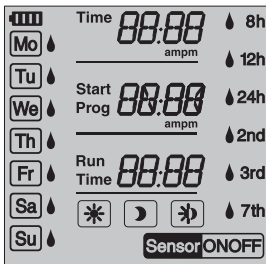

Επαναφορά των εργοστασιακών ρυθμίσεων.

→ Πατήστε ταυτόχρονα το κουμπί **Man.** και το κουμπί **Menu** για 3 δευτερόλεπτα.

Όλα τα σύμβολα της οθόνης εμφανίζονται για 2 δευτερόλεπτα και η ένδειξη στην οθόνη επανέρχεται στην κανονική.

- Όλα τα δεδομένα μηδενίζονται.
- Η χειροκίνητη διάρκεια ποτίσματος ξαναγίνεται **0:30** λεπτά.
- Η ώρα και η ημέρα της εβδομάδας παραμένουν.

Προσοχή:

Εάν κατά τη διάρκεια προγραμματισμού δε βάλετε στοιχεία για περισσότερο από 60 δευτερόλεπτα, τότε επανεμφανίζεται η κανονική (normal) ένδειξη. Στην περίπτωση αυτή όλες οι αλλαγές που έχουν γίνει μέχρι τώρα εφαρμόζονται.

Σε περίπτωση που το Υγρασιόμετρο που έχει συνδεθεί με τον προγραμματιστή ποτίσματος δείξει υγρασία, αναστέλλεται το προγραμματισμένο πότισμα.

6. Αποθήκευση του προγραμματιστή

Αποθήκευση του προγραμματιστή ποτίσματος για τον Χειμώνα:



1. Πατήστε το κουμπί **Menu** 5 φορές, επιλέξτε το **Prog OFF** με τον κυκλικό διακόπτη και αποθηκεύστε με το **OK**.
Το πρόγραμμα ποτίσματος δεν εκτελείται.
2. Αποθηκεύστε τον προγραμματιστή ποτίσματος σε στεγνό μέρος, προστατευμένο από την παγωνιά.

Ανακύκλωση:

(σύμφωνα με τον κανονισμό RL2002/96/EC)



Μην πετάξετε τη συσκευή στα σκουπίδια, αλλά φροντίστε να ανακυκλωθεί από ειδικό κέντρο ανακύκλωσης.

Ανακύκλωση των άδειων μπαταριών:

→ Παρακαλούμε επιστρέψτε τις άδειες μπαταρίες στον αντιπρόσωπο της GARDENA ή φροντίστε εσείς για τη σωστή ανακύκλωσή τους.

Πετάξτε τις μπαταρίες μόνο όταν είναι εντελώς άδειες.

7. Συντήρηση

Καθαρισμός φίλτρου:

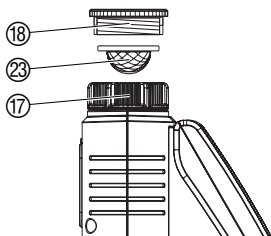

Να ελέγχετε το φίλτρο 23 συχνά και να το καθαρίζετε αν είναι απαραίτητο.

- Ξεβιδώστε με το χέρι το ρακόρ κορμού 17 του προγραμματιστή (χωρίς να χρησιμοποιείτε εργαλεία).
- Εάν είναι απαραίτητο ξεβιδώστε και την συστολή 18.
- Βγάλτε το φίλτρο 23 από το ρακόρ κορμού 17 και καθαρίστε το.
- Ξανασυνδέστε τον προγραμματιστή ποτίσματος (Κεφ. 4).

8. Επίλυση προβλημάτων

Βλάβη	Αιτία	Επίλυση
Δεν εμφανίζεται καμία ένδειξη στην οθόνη	Δεν έχετε τοποθετήσει σωστά την μπαταρία.	→ Ελέγξτε την πολικότητα της μπαταρίας (+/-).
	Η μπαταρία είναι άδεια.	→ Βάλτε καινούρια μπαταρία.
	Η θερμοκρασία στην οθόνη ξεπερνά τους 60 °C.	Η ένδειξη εμφανίζεται στην οθόνη μόνο όταν πέσει η θερμοκρασία.
Το χειροκίνητο πότισμα δεν εκτελείται με το κουμπί Man.	Η μπαταρία είναι άδεια (μόνο 1 γραμμή αναβοσβήνει).	→ Βάλτε καινούρια αλκαλική μπαταρία.
	Η διάρκεια ποτίσματος με την χειροκίνητη λειτουργία ρυθμίζεται στις 0:00.	→ Βάλτε την χειροκίνητη διάρκεια ποτίσματος σε χρόνο μεγαλύτερο από 0:00.
	Η βρύση είναι κλειστή.	→ Ανοίξτε την βρύση.
Δεν γίνεται πότισμα	Δεν έχετε ολοκληρώσει την εισαγωγή στοιχείων για το πρόγραμμα ποτίσματος.	→ Ελέγξτε τα στοιχεία του προγράμματος ποτίσματος και αλλάξτε αν αυτό είναι απαραίτητο.
	Απενεργοποίηση προγραμμάτων (Prog. OFF).	→ Ενεργοποιήστε το πρόγραμμα (Prog. ON).
	Κάνετε εισαγωγή ή αλλαγή προγράμματος κατά ή μόλις πριν την στιγμή εκκίνησης.	Κάντε αλλαγές ή εισαγωγές νέων προγραμμάτων σε στιγμές άλλες από τις προγραμματισμένες στιγμές εκκίνησης.
	Ο προγραμματιστής άνοιξε χειροκίνητα προηγουμένως.	→ Αποφύγετε την ταύτιση προγραμμάτων.
	Η βρύση είναι κλειστή.	→ Ανοίξτε την βρύση.
	Το υγρασιόμετρο ή ο αισθητήρας βροχής δείχνουν υγρασία.	Εάν είναι ξηρό το έδαφος, ελέγξτε τις ρυθμίσεις / την θέση του υγρασιόμετρου ή του αισθητήρα βροχής.

Βλάβη	Αιτία	Επίλυση
Δεν γίνεται πότισμα	Η μπαταρία είναι άδεια (1 γραμμή αναβοσβήνει).	→ Βάλτε καινούρια αλκαλική μπαταρία.
Ο προγραμματιστής ποτίσματος δεν κλείνει	Η ελάχιστη ποσότητα νερού είναι μικρότερη από 20 l/h.	Συνδέστε περισσότερους σταλάκτες.
Και οι 3 κύκλοι ποτίσματος αναβοσβήνουν (☼ ☼ ☼)	Δεν έχετε συνδέσει σωστά το Υγρασιόμετρο.	→ Ελέγξτε το καλώδιο σύνδεσης και το Υγρασιόμετρο.



Σε περίπτωση άλλης βλάβης, παρακαλούμε επικοινωνήστε με το εξουσιοδοτημένο Σέρβις της GARDENA. Οι επισκευές πρέπει να γίνονται μόνο από τους εξουσιοδοτημένους αντιπροσώπους της GARDENA.

9. Προτεινόμενα εξαρτήματα

Υγρασιόμετρο GARDENA		Κωδ. 1188
Αισθητήρας Βροχής GARDENA		Κωδ. 1189
Αντικλεπτική προστασία GARDENA		Κωδ. 1815-00.791.00 εξουσιοδοτημένο σέρβις GARDENA
Καλώδιο αντάππορα GARDENA	Για σύνδεση παλιότερων αισθητήρων	Κωδ. 1189-00.600.45 εξουσιοδοτημένο σέρβις GARDENA
Καλώδιο αντάππορα GARDENA	Για ταυτόχρονη σύνδεση του Αισθητήρα βροχής και του Υγρασιόμετρου GARDENA.	Κωδ. 1189-00.630.00 εξουσιοδοτημένο σέρβις GARDENA

10. Τεχνικά χαρακτηριστικά

Ελάχιστη / μέγιστη πίεση λειτουργίας:	0,5 bar / 12 bar
Επιτρεπόμενα υγρά:	Καθαρό τρεχούμενο νερό
Μέγιστη θερμοκρασία υγρού:	40 °C
Κύκλοι ποτίσματος ανά ημέρα:	3 x (κάθε 8 ώρες), 2 x (κάθε 12 ώρες.), 1 x (κάθε 24 ώρες.)
Κύκλοι ποτίσματος ανά εβδομάδα:	Κάθε ημέρα, κάθε 2η 3η ή 7η μέρα ή ξεχωριστή επιλογή ημερών
Διάρκεια ποτίσματος προγράμματος:	1 λεπτό έως 7 ώρες και 59 λεπτά
Τύπος μπαταρίας:	1 x 9V αλκαλική μπαταρία μαγγανίου (αλκαλική) τύπου IEC 6LR61
Διάρκεια της μπαταρίας:	Περίπου ένας χρόνος

11. Σέρβις / Εγγύηση

Εγγύηση:

Η GARDENA εγγυάται αυτό το προϊόν για 2 χρόνια (από την ημερομηνία αγοράς). Η εγγύηση καλύπτει όλες τις σημαντικές βλάβες του μηχανήματος οι οποίες θα προκληθούν αποκλειστικά από σφάλματα στο υλικό ή την κατασκευή του προϊόντος. Εάν το προϊόν καλύπτεται από εγγύηση είναι δική μας επιλογή εάν θα αντικαταστήσουμε ή θα επισκευάσουμε το προϊόν δωρεάν εφόσον ακολουθήθηκαν οι παρακάτω όροι:

- Το προϊόν έχει χρησιμοποιηθεί σωστά, σύμφωνα με τις δεδομένες πληροφορίες στο έντυπο των οδηγιών χρήσης.
- Ούτε ο αγοραστής ούτε κανένας τρίτος δεν έχει προσπαθήσει να επισκευάσει το προϊόν.
- Βλάβες οι οποίες προκλήθηκαν από λάθος εγκατάσταση της μπαταρίας ή από μπαταρία με διαρροή δεν καλύπτονται από την εγγύηση.
- Βλάβη που έχει προκληθεί από την παγωνιά δεν καλύπτεται από εγγύηση.

Η εγγύηση του εργοστασίου δεν εμποδίζει ή δεν καλύπτει τους τυχόν όρους εγγύησης από το κατάστημα πώλησης, εάν άλλα συμφωνήσατε μαζί του.

Για οποιοδήποτε πρόβλημα έχετε με τον Προγραμματιστή ποτίσματος παρακαλούμε επικοινωνήστε με το εξουσιοδοτημένο σέρβις της GARDENA ή επιστρέψτε το προϊόν με δική σας επιβάρυνση στο service της GARDENA μαζί με την κάρτα εγγύησης πλήρως συμπληρωμένη και υπογεγραμμένη, στην διεύθυνση που αναγράφεται στην τελευταία σελίδα.

Υπαιτιότητα προϊόντος:

Σας επισημαίνουμε, ότι σύμφωνα με το νόμο περί υπαιτιότητας, δε φέρουμε καμία ευθύνη για τυχόν ατυχήματα που μπορεί να προκληθούν από τα προϊόντα μας αν αυτά οφείλονται σε λανθασμένη επισκευή ή εξαρτήματα που έχουν αντικατασταθεί και δεν είναι αυθεντικά GARDENA ή εγκεκριμένα από τη GARDENA, ή αν επισκευές δεν έχουν γίνει από εξουσιοδοτημένο σέρβις της GARDENA. Το ίδιο ισχύει και στην περίπτωση ανταλλακτικών ή εξαρτημάτων.

<p>PL Deklaracja zgodności Unii Europejskiej</p> <p>Niżej podpisany GARDENA Manufacturing GmbH, Hans-Lorensen-Str. 40, D-89079 Ulm, potwierdza, że poniżej opisane urządzenie w wykonaniu wprowadzonym przez nas do obrotu spełnia wymogi zharmonizowanych wytycznych Unii Europejskiej, standardów bezpieczeństwa Unii Europejskiej i standardów specyficznych dla danego produktu. W przypadku wprowadzenia zmian nie uzgodnionych z nami wyjaśnienie to traci swoją ważność.</p>	<p>Opis urządzenia: Sterownik nawadniania Megnevezés: Öntözőkomputer Označení přístroje: Zavlažovací počítač Oznacenie přístroja: Zavlažovací počítač Περιγραφή του προϊόντος: Ηλεκτρονικός προγραμματιστής ποτίσματος Oznaka naprave: Namakalnega računalnika Oznaka uređaja: Kompjuter za upravljanje navodnjavanja</p>
<p>H EU azonossági nyilatkozat</p> <p>Alulírott, GARDENA Manufacturing GmbH, Hans-Lorensen-Str. 40, D-89079 Ulm, igazolja, hogy az alább felsorolt, általunk forgalomba hozott termékek megfelelnek az EU elvárásoknak, EU biztonsági normáknak és a termékspecifikus szabványoknak egyaránt. A készülék velünk nem egyeztetett változtatása esetén ez a nyilatkozat érvényesít.</p>	<p>Typ: Art. nr.: Típus: Cikkszám: Typ: Č.vyr: Typy: C 1030 plus Typov. č.: 1862 Τύπος: Κωδ. Νο.: Tip: Št. art.: Tipovi: Br. art.:</p>
<p>CZ Prohlášení o shodě EU</p> <p>Niže podepsaná společnost GARDENA Manufacturing GmbH, se sídlem Hans-Lorensen-Str. 40, D-89079 v Ulmu potvrzuje, že níže označený přístroj v provedení, které jsme uvedli na trh, splňuje požadavky uvedené v harmonizovaných směrniciích EU, v bezpečnostních standardech EU a ve standardech pro příslušné produkty. V případě změny přístroje, která námi nebyla odsouhlasena, stává se toto prohlášení neplatným.</p>	<p>Dyrektyvy UE: EU szabványok: Směrnice EU: 2004/108/EC Smernice EU: EU Προδιαγραφές: 93/68/EC Smernice EU: Odredbes EU-e:</p>
<p>SK Vyhlásenie o zho de pre Európsku úniu</p> <p>Dolu podpísaný, GARDENA Manufacturing GmbH, Hans-Lorensen-Str. 40, D-89079 Ulm, potvrdzuje, že ďalej označené zariadenie vo vyhotovení nami uvedenom do prevádzky spĺňa požiadavky harmonizovaných smerníc Európskej únie, bezpečnostných štandardov Európskej únie a štandardov špecifických pre produkt. Pri vykonaní zmien zariadenia, ktoré nie sú námi odsúhlasené, stráca toto vyhlásenie platnosť.</p>	<p>Harmonisierete EN EN 55014-1:09/02 EN 55014-2:08/02</p>
<p>GR Πιστοποιητικό συμφωνίας ΕΚ</p> <p>Η υπογεγραμμένη: GARDENA Manufacturing GmbH Hans-Lorensen-Str. 40 · D-89079 Ulm πιστοποιεί ότι τα μηχανήματα που υποδεικνύονται κάτωθι, όταν φεύγουν από το εργοστάσιο, είναι κατασκευασμένα με τις οδηγίες της Ευρωπαϊκής Κοινότητας και τα Κοινοτικά πρότυπα ασφαλείας και προδιαγραφές.</p>	<p>Rok nadania znaku CE: CE bejegyzés kelte: Rok přidělení značky CE: Rok instalácie značky CE: 2007 Έτος πιστοποιητικού ποιότητας CE: Leto namestitve oznake CE: Godina stavljanja CE-oznake:</p>
<p>SLO Izjava o skladnosti s pravili EU</p> <p>Podpisano podjetje, GARDENA Manufacturing GmbH, Hans-Lorensen-Str. 40, D-89079 Ulm, potrjuje, da v nadaljevanju navedena naprava v različici, ki smo jo poslali na trg, izpolnjuje zahtevne smernice EU, varnostnih standardov EU in standardov tovrstnih proizvodov. Izjava ne velja za spremembe na napravi, ki niso opravljene v soglasju z nami.</p>	<p>Ulm, 01.07.2007r. Uprawniony do reprezentacji Ulm, 01.07.2007 Meghatalmazott V Ulmu, dne 01.07.2007 Zpřisomocněnec Ulm, 01.07.2007 Sphnomocnened Ulm, 01.07.2007 Νόμιμος εκπρόσωπος της εταιρίας Ulm, 01.07.2007 Vodja tehničnega oddelka Opunomoćenik</p>
<p>HR Izjava o usklađenju s pravilima EU</p> <p>Potpisana tvrtka GARDENA Manufacturing GmbH, Hans-Lorensen-Str. 40, D-89079 Ulm, potvrđuje, da navedene naprave koje smo poslali u trgovine, ispunjuju zahtjeve smjernica EU, sigurnosnih standarda EU i i standarde istovrsnih proizvoda. Izjava ne važi za promjene na napravama koje nisu napravljene u skladu s nama.</p>	<p> Peter Lameli Vice President</p>

Deutschland / Germany

GARDENA
Manufacturing GmbH
Service Center
Hans-Lorenser-Straße 40
D-89079 Ulm
Produktfragen:
(+49) 731 490-123
Reparaturen:
(+49) 731 490-290
service@gardena.com

Argentina

Argensem® S.A.
Calle Colonia Japonesa s/n
(1625) Loma Verde
Escobar, Buenos Aires
Phone: (+54) 34 88 49 40 40
info@argensem.com.ar

Australia

Nylex Consumer Products
50-70 Stanley Drive
Somerton, Victoria, 3062
Phone: (+61) 1800 658 276
spare.parts@nylex.com.au

Austria / Österreich

GARDENA
Österreich Ges.m.b.H.
Stettnerweg 11-15
2100 Korneuburg
Tel.: (+43) 22 62 7 45 45 36
kundendienst@gardena.at

Belgium

GARDENA Belgium NV/SA
Sterrebeekstraat 163
1930 Zaventem
Phone: (+32) 2 7 20 92 12
Mail: info@gardena.be

Brazil

Palash Comércio e
Importação Ltda.
Rua São João do Araguaia,
338 – Jardim Califórnia –
Barueri – SP - Brasil –
CEP 06409-060
Phone: (+55) 11 4198-9777
eduardo@palash.com.br

Bulgaria

Хускварна България ЕООД
1799 София
Бул. „Андрей Ляпчев“ № 72
Тел.: 02/ 8755148, 9753076
www.husqvarna.bg

Canada

GARDENA Canada Ltd.
100 Summerlea Road
Brampton, Ontario L6T 4X3
Phone: (+1) 905 792 9330
info@gardenacanada.com

Chile

Antonio Martinic y Cia Ltda.
Cassillas 272
Centro de Cassillas
Santiago de Chile
Phone: (+56) 2 20 10 708
garfar_cl@yahoo.com

Costa Rica

Compania Exim
Euroberoamericana S.A.
Los Colegios, Moravia,
200 metros al Sur del Colegio
Saint Francis - San José
Phone: (+506) 297 68 83
exim_euro@racsa.co.cr

Croatia

KLIS d.o.o.
Stanciceva 79
10419 Vukovina
Phone: (+385) 1 622 777 0
gardena@klis-trgovina.hr

Cyprus

FARMOKIPIKI LTD
P.O. Box 7098
74, Digeni Akritra Ave.
1641 Nicosia
Phone: (+357) 22 75 47 62
condam@spidernet.com.cy

Czech Republic

GARDENA spol. s r.o.
Tuřanka 115
627 00 Brno
Phone: (+420) 800 100 425
gardena@gardenabrno.cz

Denmark

GARDENA Norden AB
Salgsafdeling Danmark
Box 9003
S-200 39 Malmö
info@gardena.dk

Finland

Oy Husqvarna Ab
Lautatarhankatu 8b/ PL 3
FI-00581 HELSINKI

France

GARDENA
PARIS NORD 2
69, rue de la Belle Etoile
BP 57080
ROISSY EN FRANCE
95948 ROISSY CDG CEDEX
Tél. (+33) 0826 101 455
service.consommateurs@
gardena.fr

Great Britain

Husqvarna UK Ltd
Preston Road
Aycliffe Industrial Park
Newton Aycliffe
County Durham
DL5 6UP
info.gardena@husqvarna.co.uk

Greece

Agrokip
Psomadopoulos S.A.
Ifaistou 33A
Industrial Area Koropi
194 00 Athens Greece
V.A.T. EL093474846
Phone: (+30) 210 6620 225
service@agrokip.gr

Hungary

GARDENA
Magyarország Kft.
Késmárk utca 22
1158 Budapest
Phone: (+36) 80 20 40 33
gardena@gardena.hu

Iceland

Ó. Johnson & Kaaber
Tunguhalsi 1
110 Reykjavik
ooj@ojk.is

Ireland

Michael McLoughlin & Sons
Hardware Limited
Long Mile Road
Dublin 12

Italy

GARDENA Italia S.p.A.
Via Donizetti 22
20020 Lainate (Mi)
Phone: (+39) 02.93.94.79.1
info@gardenaitalia.it

Japan

KAKUICHI Co. Ltd.
Sumitomo Realty &
Development Kojimachi
BLDG., 8F
5-1 Nibanncyo, Chiyoda-ku
Tokyo 102-0084
Phone: (+81) 33 264 4721
m_ishihara@kaku-ichi.co.jp

Luxembourg

Magasins Jules Neuberg
39, rue Jacques Stas
Luxembourg-Gasperich 2549
Case Postale No. 12
Luxembourg 2010
Phone: (+352) 40 14 01
api@neuberg.lu

Netherlands

GARDENA Nederland B.V.
Postbus 50176
1305 AD ALMERE
Phone: (+31) 36 521 00 00
info@gardena.nl

Neth. Antilles

Jonka Enterprises N.V.
Sta. Rosa Weg 196
P.O. Box 8200, Curaçao
Phone: (+599) 9 767 66 55
pgm@jonka.com

New Zealand

NYLEX New Zealand Limited
Building 2, 118 Savill Drive
Mangere, Auckland
Phone: (+64) 0800 22 00 88
spare.parts@nylex.com.au

Norway

GARDENA Norden AB
Salgskontor Norge
Kleverveien 6
1540 Vestby
info@gardena.no

Poland

GARDENA Polska Sp. z o.o.
Szymanów 9 d
05-532 Baniocza
Phone: (+48) 22 727 56 90
gardena@gardena.pl

Portugal

GARDENA Portugal Lda.
Sintra Business Park
Edifício 1, Fração 0-G
2710-089 Sintra
Phone: (+351) 21 922 85 30
info@gardena.pt

Romania

MADEX INTERNATIONAL SRL
Soseaua Odaii 117-123,
Sector 1,
București, RO 013603
Phone: (+40) 21 352 76 03
madex@ines.ro

Russia / Россия

ООО ГАРДЕНА РУС
123007, г. Москва
Хорошевское шоссе, д. 32А
Тел.: (+7) 495 540 99 57
info@gardena-rus.ru

Singapore

Hy-Ray PRIVATE LIMITED
40 Jalan Pemimpin
#02-08 Tat Ann Building
Singapore 577185
Phone: (+65) 6253 2277
hyray@singnet.com.sg

Slovak Republic

GARDENA Slovensko, s.r.o.
Panónska cesta 17
851 04 Bratislava
Phone: (+421) 263 453 722
info@gardena.sk

Slovenia

GARDENA d.o.o.
Brodšče 15
1236 Trzin
Phone: (+386) 1 580 93 32
servis@gardena.si

South Africa

GARDENA
South Africa (Pty.) Ltd.
P.O. Box 11534
Vorna Valley 1686
Phone: (+27) 11 315 02 23
sales@gardena.co.za

Spain

GARDENA IBÉRICA S.L.U.
C/ Basauri, nº 6
La Florida
28023 Madrid
Phone: (+34) 91 708 05 00
atencioncliente@gardena.es

Sweden

GARDENA Norden AB
Försäljningskontor Sverige
Box 9003
200 39 Malmö
info@gardena.se

Switzerland / Schweiz

GARDENA (Schweiz) AG
Bitzberg 1
8184 Bächenbülach
Phone: (+41) 848 800 464
info@gardena.ch

Turkey

GARDENA / Dost Diş Ticaret
Mümesillik A.Ş. Sanayi
Çad. Adil Sokak No. 1
Kartal - İstanbul
Phone: (+90) 216 38 93 939
info@gardena-dost.com.tr

Ukraine / Україна

ALTSEST JSC
4 Petropavlivska Street
Petropavlivska
Borschahivka Town
Kyivo Svyatoshyh Region
08130, Ukraine
Phone: (+380) 44 459 57 03
uprr@altsest.kiev.ua

USA

Melnor Inc.
3085 Shawnee Drive
Winchester, VA 22604
Phone: (+1) 540 722-9080
service_us@melnor.com

1862-29.960.02/0308

© GARDENA
Manufacturing GmbH
D-89070 Ulm
http://www.gardena.com