

**Art. 4273/4274**

<b>D</b>	<b>Gebrauchsanweisung</b> lightline Transformatoren ST 30/1 – ST 60/2 – ST 100/2 – Leuchten
<b>GB</b>	<b>Operating Instructions</b> lightline Transformers ST 30/1 – ST 60/2 – ST 100/2 – Lamps
<b>F</b>	<b>Mode d'emploi</b> Transformateurs lightline ST 30/1 – ST 60/2 – ST 100/2 – Luminaires
<b>NL</b>	<b>Gebruiksaanwijzing</b> lightline Transformatoren ST 30/1 – ST 60/2 – ST 100/2 – Lampen
<b>S</b>	<b>Bruksanvisning</b> lightline Transformatorer ST 30/1 – ST 60/2 – ST 100/2 – Lampor
<b>FI</b>	<b>Käyttöohje</b> lightline Muuntajat ST 30/1 – ST 60/2 – ST 100/2 – Valaisimet
<b>I</b>	<b>Istruzioni per l'uso</b> lightline Trasformatore ST 30/1 – ST 60/2 – ST 100/2 – Lampade
<b>E</b>	<b>Manual de instrucciones</b> lightline Transformadores ST 30/1 – ST 60/2 – ST 100/2 – Faroles
<b>P</b>	<b>Instruções de manejo</b> lightline Transformadores ST 30/1 – ST 60/2 – ST 100/2 – Lampiões
<b>TR</b>	<b>Kullanma Talimatı</b> lightline Transformatörler ST 30/1 – ST 60/2 – ST 100/2 – Lambalar
<b>GR</b>	<b>Οδηγίες χρήσης</b> lightline Μετασχηματιστές ST 30/1 – ST 60/2 – ST 100/2 – φωτιστικά
<b>DK</b>	<b>Bruksanvisning</b> lightline Transformere ST 30/1 – ST 60/2 – ST 100/2 – Lamper
<b>N</b>	<b>Bruksanvisning</b> lightline Transformatorer ST 30/1 – ST 60/2 – ST 100/2 – Lamper

Abb. A



Abb. A 1



Abb. A 2

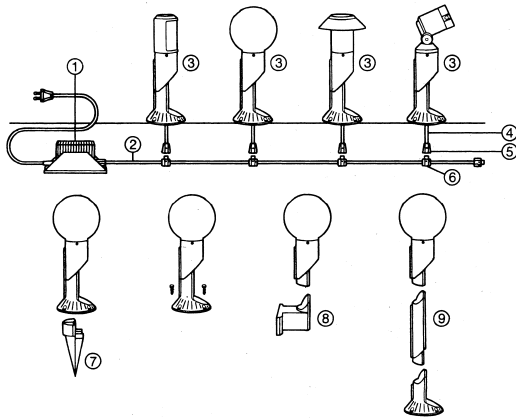

Abb. A 3

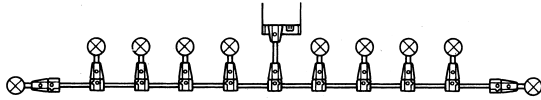

Abb. B

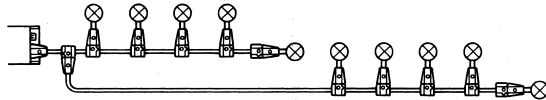

Abb. C



Abb. D

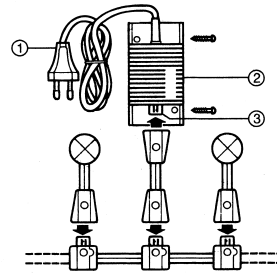

**D****GARDENA® lightline****Transformatoren****ST 30/1 (Art.-Nr. 4273)****ST 60/2 (Art.-Nr. 4274)****ST 100/2 (Art.-Nr. 4275)****Leuchten****(Art.-Nr. 4200, 4202,****4204, 4206, 4208)****Gebrauchsanweisung****1. Hinweise zur****Gebrauchsanweisung**

Die nachfolgende Anleitung wird Sie bei der einfachen, schnellen und richtigen Inbetriebnahme Ihrer Anlage unterstützen.

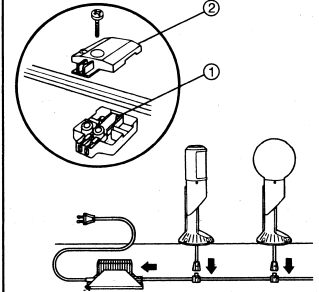
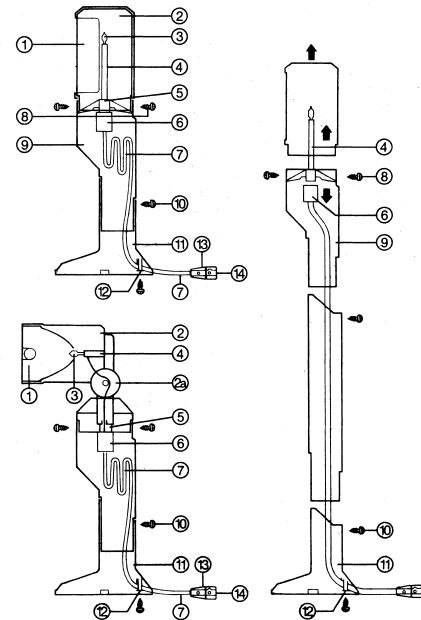
Lesen Sie bitte diese Gebrauchsanweisung sorgfältig, und machen Sie sich mit den Produkten sowie den Sicherheitshinweisen vertraut.

**2. Ordnungsgemäßer Gebrauch**

GARDENA *lightline* ist ein 12 V Niederspannungssystem für die Beleuchtung von Garten und Terrasse.

**⚠ Achtung!** GARDENA *lightline* Leuchten, Kabel, Steuerungsgeräte und Steckverbindungen sind ausschließlich für den Betrieb mit 12 V Niederspannung konzipiert. Bei Anschluß an 230 V besteht Lebensgefahr.

**Inhalt**

1. Hinweise zur Gebrauchsanweisung
2. Ordnungsgemäßer Gebrauch
3. Anlagenteile
4. Installation und Inbetriebnahme
5. Transformatoren
  - 5.1. Technische Daten
  - 5.2. Funktionsteile
  - 5.3. Anschlußwerte
  - 5.4. Wartung und Pflege
6. *lightline* Leuchten
  - 6.1. Technische Daten
  - 6.2. Funktionsteile
  - 6.3. Verlängerung der Leuchten
  - 6.4. Lampenwechsel
  - 6.5. Wartung und Pflege
7. Behebung von Störungen
8. Sicherheits- und Benutzerhinweise
9. Garantie

**3. Anlagenteile (Abb. A)**

1. Transformatoren (ST 30/1, ST 60/2, ST 100/2)
2. Verlegekabel (15 m/25 m), komplett mit Stecker und Buchse
3. Leuchten
4. Anschlußkabel Leuchten
5. Stecker Anschlußkabel
6. Buchse
7. Spike
8. Leuchtenwandhalter (Zubehör)
9. Verlängerung (Zubehör)

**4. Installation und Inbetriebnahme**

Vor Installation Ihrer GARDENA *lightline* Anlage sollten Sie eine Skizze anfertigen, in der Sie zu beleuchtende Bereiche kennzeichnen. Zur optimalen Installation beachten Sie bitte die Verlegebeispiele (Abb. A 1, A 2).

- Platzieren Sie den Trafo, sofern möglich, in der Mitte des Verlegestranges (Abb. A 1).
- Vermeiden Sie lange Ketten (Abb. A 3) und verzweigen Sie im Bedarfsfall das Verlegekabel (Abb. A 2).
- Eine Konzentration mehrerer Leuchten am Kabelende ist aufgrund des Spannungsabfalls unzulässig.
- Berücksichtigen Sie bei der Planung der Leuchten, daß Sie mit den verschiedenen Leuchtentypen unterschiedliche Lichteffekte erreichen können.
- Beachten Sie bei der Planung auch die unterschiedlichen Befestigungsmöglichkeiten der Leuchten:
  - Verschraubung auf festem Untergrund (Holz, Beton, etc.)
  - Fixierung mit dem Spike (Art.-Nr. 4317) direkt im Erdreich
  - Wandmontage mit dem speziellen Leuchtenwandhalter (Art.-Nr. 4313).
- Wir empfehlen, die GARDENA *lightline* Anlage nur bei Temperaturen über 0° C zu verlegen. Dadurch ist eine entsprechende Elastizität des Kabels gewährleistet.

**Installation des****Transformators (Abb. B)**

- GARDENA *lightline* Transformatoren sind für den Betrieb im Außenbereich zugelassen.
- Sie können die Transformatoren am Boden oder an der Wand montieren.

- Bei der Wandmontage bitte darauf achten, daß die Anschlußbuchse (3) nach unten zeigt.
- Bei der Bodenmontage bitte beachten, daß der Transformator nicht direktem Regen oder einer mechanischen Gefährdung ausgesetzt ist.

**⚠ Transformatoren nicht direkter Sonneneinstrahlung aussetzen.**

Bei Einsatz der Transformatoren ST 60/2 + ST 100/2 haben Sie die Möglichkeit, einen oder zwei Kabelstränge anzuschließen. Bei Bedarf wird das Verlegekabel, wie in Abb. B dargestellt, verzweigt.

- Verlegen Sie nun das Verlegekabel.
- Die Leuchten montieren Sie so, daß Sie mit dem Anschlußkabel der Leuchte das Verlegekabel erreichen.

**Anschluß der Leuchten an das Verlegekabel (Abb. C)**

- Buchse vom Stecker des Anschlußkabels lösen und Buchschraube öffnen.
- Das Verlegekabel nun auf beide Schneidkontakte (1) legen und fest andrücken. Da das GARDENA *lightline*-System mit Wechselstrom arbeitet, können Sie das Kabel beliebig in die Buchse einlegen.
- Buchsendeckel (2) aufdrücken und wieder verschrauben.
- Stecken Sie nun den Stecker am Leuchtenkabel auf die Buchse am Verlegekabel.

Verfahren Sie analog bei allen weiteren Leuchten.

Sie können den Kabelstrang sowohl ober- als auch unterirdisch verlegen.

Nach Abschluß der Installationsarbeiten stecken Sie den Stecker des Verlegekabels in die Buchse des Transformators. Anschließend stecken Sie den Netzstecker in die Steckdose.

## 5. Transformatoren

### 5.1. Technische Daten

Bei den Transformatoren ST 30/1, ST 60/2 und ST 100/2 handelt es sich um gekapselte Niederspannungs-Sicherheits-Transformatoren mit eingebautem Thermoschalter. Der Thermoschalter schützt vor Beschädigung durch Überlastung und Kurzschluß.

	ST 30/1	ST 60/2	ST 100/2
Spannung:	230 V/12 V, 50 Hz	230 V/12 V, 50 Hz	230 V/12 V, 50 Hz
Leistung:	30 W	60 W	100 W
Zahl der Ausgänge:	1	2	2
Umgebungstemperatur:	+ 40° C	+ 40° C	+ 40° C
Schutzklasse:	II	II	II
Netzkabel:	2 m H 05 RNF	2 m H 05 RNF	2 m H 05 RNF
Einsatzbereich:	für innen und außen zugelassen	für innen und außen zugelassen	für innen und außen zugelassen
max. anschließbare Kabellänge:	30 m	50 m	1 Strang: max. 100 m 2 Stränge: max. 100 m in Summe

### 5.2. Funktionsteile (Abb. B)

- 2 m Netzkabel
- Gekapseltes Gehäuse
- Anschlußbuchse für Verlegekabel

### 5.3. Anschlußwerte

Die Anschlußwerte richten sich nach der Leistung des Trafos,

dem Energiebedarf der Lampen und der Kabellänge.

GARDENA *lightline* Leuchten sind mit einer 10 W Halogenlampe, Strahler (Art. 4208) mit einer 50 W Halogenlampe, GARDENA *lightline* Wegleuchten mit einer 3 W Glühlampe ausgerüstet.

## Berechnungsbeispiele:

Transformator	ST 30/1	ST 60/2	ST 100/2
Leistung:	30 W	60 W	100 W
max. Anzahl anschließbarer Leuchten			
50 W Strahler:	–	1	2
10 W Leuchten:	3	6	10
3 W Wegleuchten:	10	20	33
max. Kabellänge:	30 m	50 m	100 m
Beispiele für Kombinationsmöglichkeiten von GARDENA <i>lightline</i> -Leuchtentypen:	1 x 10 W	3 x 10 W	7 x 10 W
	5 x 3 W	10 x 3 W	10 x 3 W
	<b>Gesamt 25 W</b>	<b>Gesamt 60 W</b>	<b>Gesamt 100 W</b>
		oder	oder
	3 x 10 W	8 x 10 W	
	5 x 3 W	5 x 3 W	
	<b>Gesamt 45 W</b>	<b>Gesamt 95 W</b>	<b>Gesamt 100 W</b>
		oder	
		1 x 50 W	
		5 x 10 W	
		<b>Gesamt 100 W</b>	

Die Anzahl der max. anschließbaren Leuchten ermitteln Sie einfach durch Addition der Wattzahlen.

**⚠ Achtung! Die Summe der Wattzahl der angeschlossenen Leuchten darf die Gesamtwattzahl des Trafos nicht überschreiten.**

### 5.4. Wartung und Pflege

Ihr GARDENA *lightline* Transformator ist wartungsfrei.

Prüfen Sie regelmäßig die Steckverbindung Trafoausgang/Verlegekabel auf Verschmutzungen und reinigen Sie diese gegebenenfalls.

## 6. *lightline*-Leuchten

### 6.1. Technische Daten

Spannung: 12 V

Halogenlampen:  
10 W mit G 4 Sockel  
oder  
50 W mit GY 6,35 Sockel  
(Nur Strahler Art.-Nr. 4208).

Die Leuchten sind werksseitig mit Lampe, Stecker, Buchse und Anschlußkabel ausgestattet.

## 6.2. Funktionsteile (Abb. D)

- 1) Lampenschirm bzw. Reflektor
- 2) Halbschirm bzw. Reflektorkopf
- 2a) Gelenk zum Abwinkeln des Reflektorkopfes
- 3) 10 W/50 W Halogenlampe
- 4) Lampenhalter
- 5) Stecker
- 6) Anschlußbuchse
- 7) 90 cm Anschlußkabel
- 8) Schrauben zur Fixierung des Lampenschirms
- 9) Schirmaufnahme
- 10) Schraube zur Fixierung der Schirmaufnahme
- 11) Leuchtenfuß
- 12) Kabelzugentlastung
- 13) Stecker
- 14) Buchse für Anschluß an GARDENA Verlegekabel

## 6.3. Verlängerung der Leuchten

(Abb. D)  
Sie haben die Möglichkeit, mit der Verlängerung (Art.-Nr. 4311) die Leuchten zu verlängern.

Dabei gehen Sie wie folgt vor:

- Schrauben (8) am Lampenschirm lösen.
- Lampenschirm abnehmen.
- Lampenhalter (4) herausnehmen und Buchse (6) abziehen.
- Schraube (10) aus Leuchtenfuß (11) lösen.
- Schirmaufnahme (9) vom Leuchtenfuß (11) nehmen.
- Kabel durch die Verlängerung führen.
- Verlängerung auf Leuchtenfuß (11) stecken.
- Verlängerung mit Schraube am Leuchtenfuß befestigen.

- Kabel durch die Schirmaufnahme ziehen.
- Schirmaufnahme in Verlängerung stecken und festschrauben.
- Bei Bedarf Zugentlastung (12) lösen und Kabel nachziehen.
- Anschlußbuchse (6) wieder in Lampenhalter (4) stecken.
- Lampenhalter in Schirmaufnahme einsetzen und Lampenschirm verschrauben.

### Montage mit Spike

Mit dem Zubehörartikel 4317 haben Sie die Möglichkeit, die Leuchten und Strahler direkt im Erdreich zu fixieren. Gehen Sie dabei wie folgt vor:  
Stecken Sie den Spike in den Leuchtenfuß. Legen Sie dabei das Anschlußkabel in die dafür vorgesehene Kabelführung. Befestigen Sie den Spike mit der beiliegenden Schraube am Leuchtenfuß.

## 6.4. Lampenwechsel (Abb. D)

GARDENA *lightline* Leuchten sind mit handelsüblichen 10 W bzw. 50 W Halogenlampen ausgerüstet. Siehe Punkt 6.1.

Defekte Halogenlampen tauschen Sie aus, indem Sie die Schrauben (8) lösen und den Lampenschirm (1) abnehmen. Ziehen Sie nun die defekte Lampe aus dem Lampenhalter (4) und tauschen diese gegen eine neue Halogenlampe aus. GARDENA *lightline* Ersatzlampen erhalten Sie bei Ihrem Händler.

**⚠ Achten Sie darauf, daß Sie nur Lampen mit max. 12 Volt/10 Watt verwenden (Ausnahme: Art.-Nr. 4208 12 V/50 W).**

**⚠ Sie sollten die Halogenlampen nicht mit bloßen Händen berühren. Setzen Sie die Halogenlampen vor der Montage nicht Schmutz oder Feuchtigkeit aus.**

**⚠ Achten Sie darauf, daß die Lampenfassung richtig im Lampenhalter sitzt.**

**⚠ Leuchtende Halogenlampen nicht berühren – Verbrennungsgefahr!**

## 6.5. Wartung und Pflege

Die GARDENA *lightline* Leuchten sind wartungsfrei.

Während der warmen Jahreszeit können verstärkt Verschmutzungen der Lampenschirme durch Insekten auftreten. Bitte reinigen Sie dann Ihre Leuchten regelmäßig mit einem feuchten Tuch. Verwenden Sie keine ätzenden oder scheuernden Putzmittel.

## 7. Behebung von Störungen

Störung	Mögliche Ursache	Behebung
Komplette Beleuchtungsanlage funktioniert nicht, d. h. der Thermo- schalter im Trafo wurde durch Überlastung aktiviert.	Es sind zuviele Leuchten angeschlossen.	Netzstecker ziehen und Leuchtenanzahl reduzieren. Die Summe der Wattzahl der angeschlossenen Leuchten darf die Leistung des Trafos nicht übersteigen.
	Der Transformator ist praller Sonneneinstrahlung ausgesetzt.	Netzstecker ziehen und Trafo vor erneuter Inbetriebnahme abkühlen lassen.
	Kurzschluß, verursacht entweder durch defektes Kabel, defekte Halogenlampe oder unsachgemäß verlegte Anschlüsse.	Netzstecker ziehen und vom Transformator ausgehend alle Steckverbindungen, Anschlüsse und Halogenlampen überprüfen um festzustellen, wo der Kurzschluß entstanden ist.

Nach der Behebung Netzstecker wieder einstecken.

Bei allen anderen Fehlfunktionen setzen Sie sich bitte mit einer GARDENA Servicestelle oder einem von uns autorisierten Händler in Verbindung.

## 8. Sicherheits- und Benutzerhinweise

**⚠ Die GARDENA *lightline* Beleuchtungsanlage ist spritzwassergeschützt und frostunempfindlich. Sie kann während des gesamten Jahres im Freien belassen werden.**

**⚠** Verwenden Sie ausschließlich Original GARDENA *lightline* Teile, da sonst die Funktionstüchtigkeit nicht gewährleistet werden kann.

**⚠** Prüfen Sie das Netzkabel und den Netzstecker regelmäßig auf Beschädigungen. Stecker und Kabel dürfen nur in einwandfreiem Zustand verwendet werden. Bei Beschädigungen des Netzkabels sofort Netzstecker ziehen.

**⚠** Beschädigte Netzkabel können bei gekapselten Transformatoren nicht ausgetauscht werden.

**⚠** GARDENA *lightline* Produkte dürfen ausschließlich mit 12 Volt Niederspannung betrieben werden. Bei Anschluß an 230 Volt besteht Lebensgefahr!

**⚠** Beschädigte Anschlussleitungen können nicht ausgetauscht werden.

**⚠** Aus Sicherheitsgründen darf jede *lightline* Anlage nur durch einen Transformator gespeist werden. Eine Parallelschaltung von zwei Transformatoren ist unzulässig!

Wir weisen ausdrücklich darauf hin, daß wir nach dem Produkthaftungsgesetz nicht für durch unsere Geräte hervorgerufene Schäden einzustehen haben, sofern diese durch unsachgemäße Reparatur verursacht oder bei einem Teileaustausch nicht unsere Original-GARDENA-Teile oder von uns freigegebene Teile verwendet werden und die Reparatur nicht vom GARDENA Service oder dem autorisierten Fachmann durchgeführt wird. Entsprechendes gilt für Ergänzungsteile und Zubehör.

## EU-Konformitätserklärung

EMVG / Niedersp. RL

Der Unterzeichnete

GARDENA Manufacturing GmbH · Hans-Lorenser-Str. 40 · 89079 Ulm

bestätigt, daß die nachfolgend bezeichneten Geräte in der von uns in Verkehr gebrachten Ausführung die Anforderungen der harmonisierten EU-Richtlinien, EU-Sicherheitsstandards und produktspezifische Standards erfüllen.

Bei einer nicht mit uns abgestimmten Änderung der Geräte verliert diese Erklärung ihre Gültigkeit.

<b>Bezeichnung der Geräte:</b>	Transformatoren
<b>Typen:</b>	ST 60/2; ST 30/1; ST 100/2
<b>Art.-Nr.:</b>	4274; 4273; 4275
<b>EU-Richtlinien:</b>	Elektromagnetische Verträglichkeit 2004/108/EG Niederspannungsrichtlinie 2006/95/EG Richtlinie 93/68/EG

<b>Anbringungsjahr der CE-Kennzeichnung:</b>	1994
--	------

Ulm, den 1. 7. 1999



Thomas Heintl  
Technische Leitung

**Entsorgung:**  
(nach RL 2002/96/EG)



Gerät darf nicht dem normalen Hausmüll beigefügt werden, sondern muss fachgerecht entsorgt werden.  
→ Wichtig für Deutschland: Gerät über Ihre kommunale Entsorgungsstelle entsorgen.

## 9. Garantie

GARDENA gewährt für diese Produkte 10 Jahre Garantie (ab Kaufdatum). Diese Garantieleistung bezieht sich auf alle wesentlichen Mängel, die nachweislich auf Material- oder Fabrikationsfehler zurückzuführen sind. Die Leuchtmittel (Lampen) sind von dieser Garantieregelung ausgenommen.

Wir weisen darauf hin, daß es bei den GARDENA *lightline* Artikeln aufgrund intensiver Sonneneinstrahlung zu farblichen Aufhellungen der Oberfläche kommen kann. Dies betrifft auch den Strahler-Reflektor. Diese Veränderungen haben keine Auswirkung auf die Funktion und sind somit auch nicht Bestandteil unserer Garantieleistungen.

Die Garantieleistung erfolgt durch die Ersatzlieferung eines einwandfreien Gerätes oder durch die kostenlose Reparatur des eingesandten Gerätes nach unserer Wahl, wenn folgende Voraussetzungen gewährleistet sind:

- Das Gerät wurde sachgemäß und laut den Empfehlungen in der Gebrauchsanweisung behandelt. Es wurde weder vom Käufer noch von einem Dritten versucht, das Gerät zu reparieren.
- Die Garantie erlischt, sofern bei Austausch- oder Ergänzungsteilen sowie bei Zubehör nicht die Original GARDENA Teile verwendet werden.
- Das Gerät wurde ausreichend frankiert direkt an eine der GARDENA Service-Stellen

gesandt, unter Beifügung der vollständig ausgefüllten Garantiekarte bzw. des Rechnungsbeleges.

**Diese Hersteller-Garantie berührt die gegenüber dem Händler/Verkäufer bestehenden Gewährleistungsansprüche nicht.**

**D**

Im Reklamationsfall die Garantiekarte ausschneiden und mit dem Gerät einsenden.

**GB**

In case of claim cut out the warranty card and send it together with the unit to the GARDENA Service Centre.

**F**

En cas de réclamation, découpez la carte de garantie et retournez-la avec l'appareil au Service Après-Vente de GARDENA France.

**NL**

In geval van reclamatie de garantiekaart uitknippen en tezamen met het apparaat opsturen.

**S**

Klipp ut garantikort et och sänd det tillsammans med produkten till GARDENA Service.

**FIN**

Mikäli kyseessä on takuutoimenpide, täytä takuukortti ja lähetä se laitteen kanssa maahantuojalle.

**I**

In caso di reclamo ritagliare il certificato di garanzia e spedirlo insieme al prodotto.

**E**

En el caso de reclamación, rogamos enviar la presente Tarjeta de Garantía con el aparato.

**P**

Em caso de reclamação destaque a carta de garantia e envie-a junto com o aparelho.

**TR**

Bir şikayetiniz olduđu takdirde aleti garanti kartı ile birlikte yetkili GARDENA servisine gönderiniz.

**GR**

Σε περίπτωση βλάβης εντός του χρόνου της εγγύησης, κόψτε την κάρτα εγγύησης και φέρτε τη πλήρως συμπληρωμένη μαζί με το είδος στο σέρβις της GARDENA.

**DK**

Vær venlig i tilfælde af reklamation at klippe garantikortet ud og sende den ind sammen med produktet.

**N**

I tilfelle reklamasjon, vær vennlig og klipp ut garantikortet, og send det sammen med produktet til GARDENA Norge A/S.

**Beanstandung:**  
**Reasons for complaint:**  
**Défaut constaté :**  
**Klacht:**  
**Reklamation:**  
**Vaatimus:**  
**Reclamo:**  
**Reclamación:**  
**Motivo de reclamação:**  
**Sikayet Sebebi:**  
**Vian selvitys:**  
**Πρόβλημα:**  
**Reklamation:**  
**Reklamasjon:**





**Garantiekarte**  
**Warranty Card**  
**Carte de garantie**  
**Garantiekaart**  
**Garantikort**

**Takuukortti**  
**Certificato di garanzia**  
**Tarjeta de garantía**  
**Carta de garantía**  
**Garanti korti**

**Κάρτα Εγγύησης**  
**Garantibevis**  
**Garantibevis**

<i>lightline</i> <b>Transformatoren</b>	<b>ST 30/1 – ST 60/2 – ST 100/2 – Leuchten</b>
<i>lightline</i> <b>Transformers</b>	<b>ST 30/1 – ST 60/2 – ST 100/2 – Lamps</b>
<i>lightline</i> <b>Transformateurs</b>	<b>ST 30/1 – ST 60/2 – ST 100/2 – Luminaires</b>
<i>lightline</i> <b>Transformators</b>	<b>ST 30/1 – ST 60/2 – ST 100/2 – Lampen</b>
<i>lightline</i> <b>Transformatorer</b>	<b>ST 30/1 – ST 60/2 – ST 100/2 – Lamper</b>
<i>lightline</i> <b>Muuntajat</b>	<b>ST 30/1 – ST 60/2 – ST 100/2 – Valaisimet</b>
<i>lightline</i> <b>Trasformatori</b>	<b>ST 30/1 – ST 60/2 – ST 100/2 – Lampade</b>
<i>lightline</i> <b>Transformadores</b>	<b>ST 30/1 – ST 60/2 – ST 100/2 – Faroles</b>
<i>lightline</i> <b>Transformadores</b>	<b>ST 30/1 – ST 60/2 – ST 100/2 – Lampiões</b>
<i>lightline</i> <b>Transformatörer</b>	<b>ST 30/1 – ST 60/2 – ST 100/2 – Lambalar</b>
<i>lightline</i> <b>Μετασχηματιστές</b>	<b>ST 30/1 – ST 60/2 – ST 100/2 – Φωτιστικά</b>
<i>lightline</i> <b>Transformere</b>	<b>ST 30/1 – ST 60/2 – ST 100/2 – Lamper</b>
<i>lightline</i> <b>Transformatorer</b>	<b>ST 30/1 – ST 60/2 – ST 100/2 – Lamper</b>

Wurde gekauft am:

Was purchased on:

Acheté le (date et lieu d'achat) :

Werd gekocht op:

Försäljningsdatum:

Ostopäivämäärä:

Data di acquisto:

Se vendió el:

Comprado em:

Satin Alma Tarihi:

Αγοράστηκε την:

Blev købt den:

Ble kjøpt hos:

Händlerstempel:

Dealer's stamp / Receipt:

Cachet du revendeur :

Stempel van de handelaar:

Återförsäljarens stämpel:

Jälleenmyyjän leima:

Timbro del rivenditore:

Sello del comerciante:

Carimbo do vendedor:

Alicinin imzası:

Σφραγίδα καταστήματος:

Forhandlers stempel:

Forhandlerstempel:

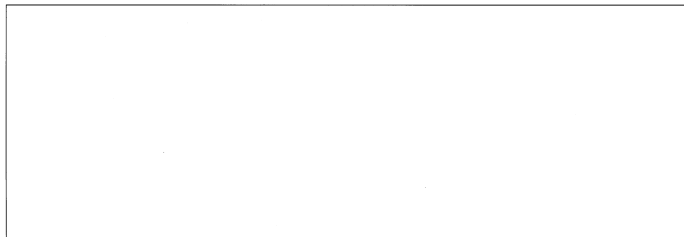

## Service

---

### Deutschland / Germany

GARDENA  
Manufacturing GmbH  
Central Service  
Hans-Lorenser-Str. 40  
89079 Ulm  
Produktfragen:  
(+49) 731 490-123  
Reparaturen:  
(+49) 731 490-290  
service@gardena.com

### Argentina

Husqvarna Argentina S.A.  
Vera 745  
(C1414A00) Buenos Aires  
Phone: (+ 54) 11 4858-5000  
diego.poggi@ar.husqvarna.com

### Australia

Husqvarna Australia Pty. Ltd.  
8 Park Drive  
Dandenong VIC 3175

### Austria / Österreich

Husqvarna Austria GmbH  
Consumer Products  
Industriezeile 36  
4010 Linz  
Phone: (+43)(0)732/770101-90  
consumer.service@husqvarna.at

### Belgium

GARDENA Belgium NV/SA  
Sterrebeekstraat 163  
1930 Zaventem  
Phone: (+32) 27 20 921 2  
info@gardena.be

### Brazil

Palash Importação  
e Comércio Ltda  
Rua São João do Araguaia, 338  
Barueri - SP - CEP: 06409-060  
Phone: (+55) 11 4198-9777  
eduardo@palash.com.br

### Bulgaria

Husqvarna Bulgaria Eood  
72 Andrey Ljapchev Blvd.  
1799 Sofia  
Phone: 02/9 75 30 76

### Canada

GARDENA Canada Ltd.  
100 Summerlea Road  
Brampton, Ontario L6T 4X3  
Phone: (+1) 905 792 93 30  
info@gardenacanada.com

### Chile

Garden Chile S.A.  
San Sebastián 2839  
Ofic. 701 A  
Las Condes - Santiago de Chile  
Phone: (+56) 220 10708  
garfar\_cl@yahoo.com

### Costa Rica

Compania Exim  
Euroiberoamericana S.A.  
Aptdo Postal 1260  
San José  
Phone: (+506) 2232075  
exim\_euro@racsa.co.cr

### Croatia

KLIS d.o.o.  
Stančićeva 79  
10419 Vukovina  
Phone: (+385) 1 622 7770  
gardena@klis-trgovina.hr

### Cyprus

FARMOKIPIKI LTD  
P.O. Box 7098  
74, Digeni Akrita Ave.  
1641 Nicosia  
Phone: (+357) 22 75 47 62  
condam@spidernet.com.cy

### Czech Republic

GARDENA spol. s.r.o.  
Tuřanka 115  
62700 Brno  
Phone: (+420) 800 100 425 (Hotline)  
gardena@gardenabmo.cz

### Denmark

GARDENA  
Husqvarna Consumer Outdoor  
Products  
Salgsafdelning Danmark  
Box 9003  
200 39 Malmö  
info@gardena.dk

### Estonia

Husqvarna Eesti OÜ  
Consumer Outdoor Products  
Kesk tee 10, Aaviku küla  
Rae vald, Harju maakond 75305  
kontakt.etj@husqvarna.ee

### Finland

Oy Husqvarna Ab  
Consumer Outdoor Products  
Lautatarhankatu 8 B/PL 3  
00581 HELSINKI  
info@gardena.fi

### France

GARDENA France  
9 - 11 allée des Pierre Mayettes  
92230 Gennevilliers  
service.consommateurs@  
gardena.fr

### Great Britain

GARDENA  
Preston Road  
Aycliffe Industrial Park  
Newton Aycliffe  
Co Durham  
DL5 6UP  
info.gardena@husqvarna.co.uk

### Greece

Ηφαιστου 33α  
Βλ. Πε. Κορωπίου  
19400 Κορωπί Αττικής  
Phone: (+30) 2106620-225 and -  
226  
service@agrokip.gr

### Hungary

Husqvarna  
Magyarország Kft.  
Ezred u. 1 - 3  
1044 Budapest  
Phone: (+ 36) 80 20 40 33  
gardena.gardena.hu

### Iceland

Ó. Johnson & Kaaber  
Tunguhalsi 1  
110 Reykjavik  
ooj@ojk.is

### Ireland

McLoughlins RS  
Unit 5  
Northern Cross Business Park  
North Road, Finglas  
Dublin 11

### Italy

GARDENA Italia S.p.A.  
Via Donizetti 22  
20020 Lainate (Mi)  
Phone: (+39) 02.93.94.79.1  
info@gardenaitalia.it

### Japan

KAKUICHI co., Ltd.  
Sumitomo Realty & Develop-  
ment Kojimachi  
BLDG., 8F  
5 - 1 Nibanncyo, chiyoda-ku,  
Tokyo 102-0084  
Phone: (+81)-(0)3-3264-4721  
m\_ishihara@kaku-ichi.co.jp

## Service

---

### Latvia

SIA „Husqvarna Latvija“  
Consumer Outdoor Products  
Bākūžu iela 6, Rīga, LV-1024  
info@husqvarna.lv

### Lithuania

UAB Husqvarna Lietuva  
Consumer Outdoor Products  
Ateities pl. 77C  
LT-52104 Kaunas  
centras@husqvarna.lt

### Luxembourg

Magasins Jules Neuberger  
39, rue Jacques Stas  
Luxembourg-Gasperich 2549  
Case Postale No. 12  
Luxembourg 2010  
Phone: (+352) - 40 14 01  
api@neuberger.lu

### Netherlands

GARDENA Nederland B.V.  
Postbus 50176  
1305 AD ALMERE  
Phone: (+31) 36 521 00 00  
info@gardena.nl

### Neth. Antilles

Jonka Tuincentrum  
Sta. Rosa Weg 196  
P.O. Box 8200  
Curaçao  
Phone: (+599) 9 767 66 55  
pgm@jonka.com

### New Zealand

Husqvarna NZ Ltd.  
15 Earl Richardson Ave/  
Manukau City  
Auckland

### Norway

GARDENA  
Husqvarna Consumer Outdoor  
Products  
Salgskontor Norge  
Kleiverveien 6  
1540 Vestby  
info@gardena.no

### Poland

HUSQVARNA POLAND Sp. z o.o.  
ul. Wysockiego 15 B  
03-371 Warszawa  
Oddział Szymanów 9 d

### Portugal

GARDENA Portugal Lda.  
Escritórios  
Sintra Business Park  
Edifício 1 · Fracção 0 G  
Abrunheira  
2710-089 Sintra  
info@gardena.pt

### Romania

MADEX INTERNATIONAL SRL  
Șoseaua Odăii 117-123  
Sector 1, București,  
RO 013603  
Phone: (+40) 21 352-7603 / 4 / 5 / 6  
madex@gardena.ro

### Russia / Россия

ООО «ГАРДЕНА РУС»  
Хорошевское шоссе, д. 32А  
123 007 г. москва  
Phone: +7 (495) 380 31 92

### Singapore

HY-RAY PRIVATE LIMITED  
40 JALAN PEMIMPIN  
#02-08 Tat Ann Building  
Singapore 577185  
Phone: (+65) 625 32 277  
hyray@singnet.com.sg

### Serbia

DOMEL d.o.o.  
Savski Nasip 7  
11070 Novi Beograd  
Serbia  
Phone: (+381) 11 2772 204  
miroslav.jevina@domel.co.yu

### Slovenia

GARDENA d.o.o.  
Brodišče 15  
1236 Trzin  
Phone: (+386) 1 580 93 32  
servis@gardena.si

### South Africa

GARDENA  
South Africa (Pty.) Ltd.  
P.O. Box 11534  
Vorna Valley 1686  
Phone: (+27) 11 315 02 23  
sales@gardena.co.za

### Spain

GARDENA IBÉRICA S.L.U.  
C/Basauri, nº 6  
La Florida  
28023 Madrid  
Phone: (+34) 91 708 05 00  
(4 líneas)  
atencioncliente@gardena.es

### Sweden

GARDENA  
Husqvarna Consumer Outdoor  
Products  
Försäljningskontor Sverige  
Box 9003  
20039 Malmö  
info@gardena.se

### Switzerland / Schweiz

Consumer Products  
Husqvarna Schweiz AG  
Industriestrasse 10  
5506 Mägenwil  
Phone: +41 (0) 848 800 464  
info@gardena.ch

### Turkey

GARDENA Dost Dış Ticaret  
Mümesillik A.Ş.  
Sanayi Çad. Adil Sok. No. 1  
34873 Kartal – Istanbul  
Phone: (+90) 216 38 93 939  
info@gardena-dost.com.tr

### Ukraine / Україна

ТОВ «ГАРДЕНА УКРАЇНА»  
Васильківська, 34, 204-Г  
03022, Київ  
Тел.: (+38 044) 498 39 02  
info@gardena.ua

### USA

GARDENA Canada Ltd.  
100 Summerlea Road  
Brampton, Ontario L6T 4X3  
Phone: (+1) 905 792 93 30  
info@gardenacanada.com

4273-20.960.06/0908  
© GARDENA Manufacturing GmbH  
D-89070 Ulm  
<http://www.gardena.com>