

Art. 7940

Art. 7941

D Betriebsanleitung

Teichschlammsauger-Set / Teichschlammsauger-Vorsatz

GB Operating Instructions

Pond Silt Remover Set / Pond Silt Remover Adapter

F Mode d'emploi

Aspirateur de bassin – kit complet

NL Instructies voor gebruik

Vijvervuilzuigerset / Vijvervuilzuiger-voorzetunit

S Bruksanvisning

Slamsugarset för Damm / Slamsugardelar

I Istruzioni per l'uso

Set pulitore per laghetti / Aspiratore per laghetti

E Manual de instrucciones

Set de aspiración de lodos para estanque / Adaptador

P Instruções de utilização

Conjunto de aspirador de limpeza para lago e bomba

DK Brugsanvisning

Bassinstøvsuger komplet / Adapter

GARDENA Teichschlammauger-Set / -Vorsatz

Willkommen bei GARDENA aquamation...



Dies ist die deutsche Originalbetriebsanleitung. Bitte lesen Sie die Betriebsanleitung sorgfältig und beachten Sie deren Hinweise. Machen Sie sich anhand dieser Betriebsanleitung mit dem Teichschlammauger, dem richtigen Gebrauch sowie den Sicherheitshinweisen vertraut.



Aus Sicherheitsgründen dürfen Kinder und Jugendliche unter 16 Jahren sowie Personen, die nicht mit dieser Betriebsanleitung vertraut sind, diesen Teichschlammauger nicht benutzen.

→ Bitte bewahren Sie diese Betriebsanleitung sorgfältig auf.

Inhaltsverzeichnis

1. Einsatzgebiet Ihres GARDENA Teichschlammaugers	2
2. Sicherheitshinweise	2
3. Funktion	3
4. Montage	4
5. Inbetriebnahme und Bedienung	5
6. Reinigung	7
7. Beheben von Störungen	7
8. Zubehör	8
9. Technische Daten	8
10. Service	9

1. Einsatzgebiet Ihres GARDENA Teichschlammaugers

Bestimmung

Der Teichschlammauger ist für die private Benutzung im Haus- und Hobbygarten bestimmt. Er ist zum Entfernen von bis zu 30 mm großen Schmutzpartikeln, Fadenalgen, Laub und Schlamm aus Gartenteichen, sowie zum Entfernen von Grobschmutz aus Swimmingpools geeignet.

Zu beachten:



Der GARDENA Teichschlammauger ist nicht für Dauerbetrieb (z. B. Industrieinsatz, Dauersaugbetrieb) geeignet.

2. Sicherheitshinweise



→ Lesen Sie die Betriebsanleitung der Pumpe und beachten Sie deren Sicherheitshinweise.

Standsicherheit

→ Beim Arbeiten am Teich immer für sicheren Stand sorgen.
→ Keinen ständigen Zug auf die Schläuche ausüben.

Sauggut

→ Vermeiden Sie das Ansaugen von sperrigen Schmutzpartikeln.
Sie könnten den Schmutzwasser-Schlauch verstopfen.

3. Funktion

- ❶ Sauggarnitur (grau)
- ❷ Pumpe
- ❸ Treibwasser-Schlauch (rot)
- ❹ Düsengehäuse
- ❺ Filterwanne
- ❻ Schmutzwasser-Schwimm-Schlauch (transparent)
- ❼ Düsenvorsätze
– für Flächenreinigung
– für enge Stellen
- ❽ Fangkorb
- ❾ Filtersiebe
- ❿ combisystem-Stiel
- ⓫ Fangsack

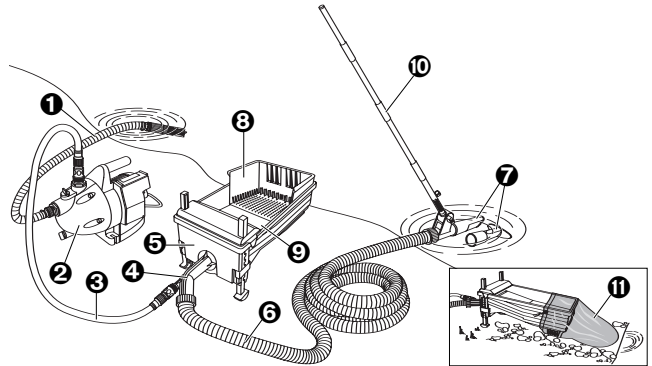

Die Pumpe ❷ saugt über die Sauggarnitur ❶ das Teichwasser an und pumpt es über den Treibwasser-Schlauch ❸ durch das Düsengehäuse ❹ in die Filterwanne ❺. Der Treibwasserstrahl erzeugt im Düsengehäuse ❹ einen Unterdruck im Schmutzwasser-Schlauch ❻.

Mit den Düsenvorsätzen ❼ wird das Schmutzwasser abgesaugt und über den Schmutzwasser-Schlauch ❻ und das Düsengehäuse ❹ auf die Filtersiebe ❾ und den Fangkorb ❽ oder in den Fangsack ⓫ gespült.

Schmutz und Wasser werden hier getrennt.
(Das gereinigte Wasser ist kein Trinkwasser.)

Da das gereinigte Wasser wieder direkt in den Teich zurückfließt, verlieren Sie keinerlei Teichwasser und das biologische Gleichgewicht im Teich bleibt erhalten.

Die niedrige Ansauggeschwindigkeit gewährleistet eine optimale Reinigungsleistung, bei der Lebewesen unversehrt bleiben und unabsichtliches Ansaugen von Steinen und Pflanzen weitgehend vermieden wird.

Zu beachten:

Das zurückgeführte Wasser enthält (biologisch aktive) Schwebeteilchen. Die dadurch entstehende Trübung des Teichs kann mehrere Tage andauern.

Versehentlich angesaugte Kleinstlebewesen (z. B. Wasserschnecken, Käfer) können aus dem offenen Fangkorb ❽ wieder in den Teich zurückgegeben werden.

Danach angesaugte Schmutzpartikel und Teichschlamm über den Kompost entsorgen.

4. Montage

Filterwanne montieren:

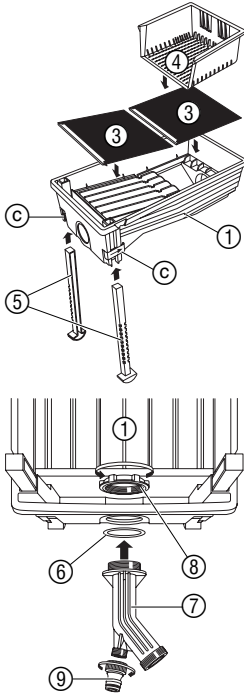

1. Seitliche Verschnappungen (a) leicht von der Filterwanne (1) wegdrücken und den Spritzschutz (2) abnehmen.
2. Filtersiebe (3) mit den Erhebungen (b) nach unten in die Filterwanne (1) einlegen.
3. Fangkorb (4) in die Filterwanne (1) einsetzen.
4. Rote Stell-Schieber (c) in Pfeilrichtung drücken und die Standbeine (5) (mit den seitlichen Kerben nach außen) von unten in die Filterwanne (1) einschieben.
5. Dichtring (6) auf das Düsengehäuse (7) stecken.
6. Düsengehäuse (7) von vorn in die Filterwanne (1) einschieben.
7. Gewinding (8) von innen auf das Düsengehäuse (7) schrauben.
8. Kleines Hahnstück (9) auf das Düsengehäuse (7) schrauben.
9. Spritzschutz (2) von oben auf die Standbeine (5) stecken, bis die Verschnappungen (a) einrasten.

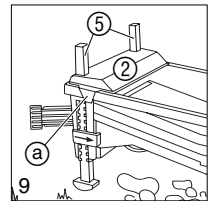
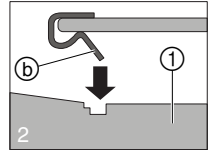
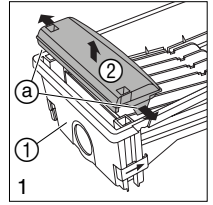

Treibwasser-Schlauch montieren (nur für Set 7940):

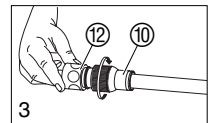
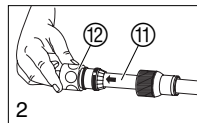
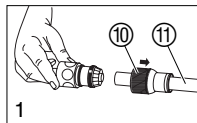

1. Überwurfmutter (10) über den Treibwasser-Schlauch (11) schieben.
2. Treibwasser-Schlauch (11) bis zum Anschlag in das Anschluss-Stück (12) stecken.
3. Überwurfmutter (10) von Hand fest auf das Anschluss-Stück (12) schrauben.
4. Dasselbe am anderen Schlauchende wiederholen.

Stiel montieren
(nur für Set 7940):

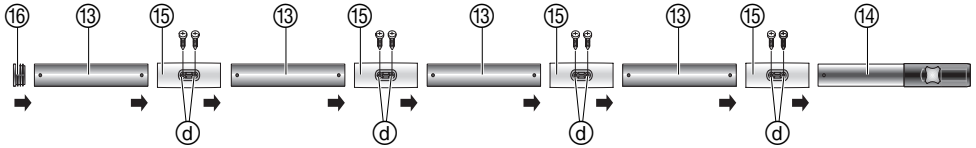

1. Die 4 Rohre ⑬ und das Rohr mit der Klemmschraube ⑭ so in die Verbindungshülsen ⑮ stecken, dass die Bohrungen ④ zur Deckung kommen.
2. Die Verbindungshülsen ⑮ jeweils mit 2 Schrauben mit den Röhren ⑬/⑭ verschrauben.
3. Endkappe ⑯ auf das offene Ende von Rohr ⑬ drücken.

Schläuche an die Filterwanne anschließen:

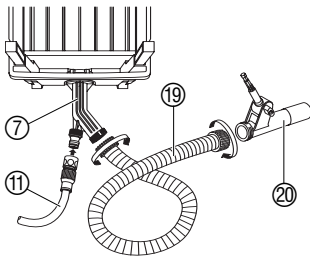

1. Treibwasser-Schlauch ⑪ der Pumpe auf das Düsengehäuse ⑦ stecken.
2. Sicherstellen, dass die Dichtungen ⑮ in den Überwurfmuttern des transparenten Schmutzwasser-Schlauchs ⑲ vorhanden sind.
3. Schmutzwasser-Schlauch ⑲ auf das Düsengehäuse ⑦ schrauben.
4. Stiel-/Düsenaufnahme ⑳ in den Schmutzwasser-Schlauch ⑲ schrauben.

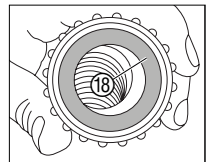

5. Inbetriebnahme und Bedienung

Pumpe aufstellen:



Die Benutzung der Pumpe an Schwimmbecken und Gartenteichen und ähnlichen Plätzen ist nur zulässig, wenn die Pumpe über einen Fehlerstromschutzschalter (FI-Schalter) betrieben wird (DIN VDE 0100-702 und 0100-738).

→ Pumpe stand- und überflutungssicher aufstellen und mit einer 230 V Netzsteckdose verbinden.

Die 230-V-Netzverbindung muss auf trockenem Untergrund verlegt sein und darf nicht ins Wasser verschleppt werden können. Die Pumpe muss gegen Hineinfallen in das Wasser geschützt sein.

Sauggarnitur und Treibwasser-Schlauch an Pumpe anschließen:

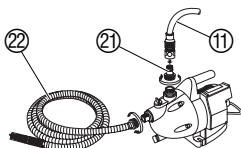

! → Lesen Sie die Betriebsanleitung der Pumpe und beachten Sie deren Sicherheitshinweise.

1. Großes Hahnstück ⑳ auf den Druckanschluss (G 1) der Pumpe schrauben.
2. Sauggarnitur ㉒ und Treibwasser-Schlauch ⑪ anschließen. (Beachten Sie dabei auch die Angaben der Betriebsanleitung der Pumpe.)

Filterwanne aufstellen:

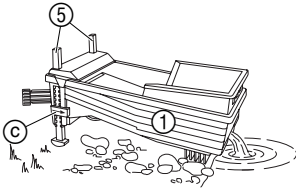

Bedienung:

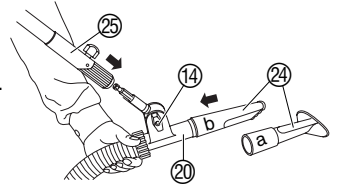
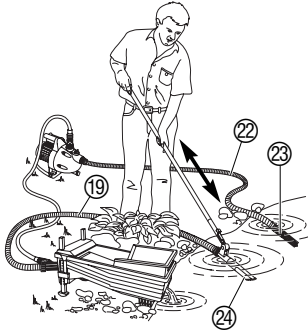

3. Filterwanne ① am Rand des Teichs, mit der Wasserauslass-Öffnung in Richtung des Wassers, aufstellen.
Die Filterwanne darf nicht höher als 50 cm über dem Wasserspiegel stehen.
Das beste Saugergebnis stellt sich ein, wenn die Filterwanne direkt auf Höhe des Wasserspiegels steht.
4. Rote Stell-Schieber © in Pfeilrichtung drücken und die Standbeine ⑤ so einstellen, dass die Filterwanne ① leicht geneigt zur Wasseroberfläche steht.
5. Saugfilter ② der Sauggarnitur ② **vollständig** in den beruhigten Bereich (**Klarwasserbereich**) des Teichs eintauchen.
6. Gewünschten Düsenvorsatz ④ mit leichter Drehbewegung auf die Stiel-/Düsenaufnahme ② stecken.
 - a) Düsenvorsatz für Flächenreinigung
 - b) Düsenvorsatz für enge Stellen
7. combisystem-Stiel ⑤ auf die Stiel-/Düsenaufnahme ② stecken und Klemmschraube ⑭ anziehen.
Arbeitswinkel den Teichgegebenheiten anpassen.
8. Die im Set mitgelieferte GARDENA Gartenpumpe **Art. 1426** mit 2 l Wasser befüllen. (Andere Pumpen entsprechend deren Betriebsanleitung in Betrieb nehmen.)
9. Pumpe einschalten.
10. Düsenvorsatz ④ so an der abzusaugenden Stelle **vollständig** unter Wasser tauchen, dass der Schmutzwasser-Schlauch ⑱ **flach** am Boden bleibt.
Um Verstopfen vorzubeugen, mit kurzen zyklischen Hubbewegungen des Düsenvorsatzes arbeiten.

Die vollständige Funktion stellt sich dann ein, wenn die Luftblasen im Schmutzwasser-Schlauch verschwunden sind.

Wenn der Wasserspiegel im Fangkorb ④ steigt, sollte der Fangkorb entnommen und entleert werden und die Filtersiebe gereinigt werden (siehe 6. Reinigung).

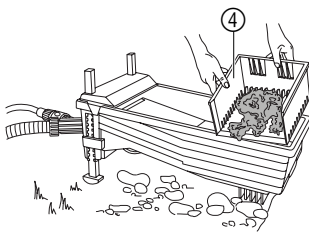

Teichschlamm absaugen:

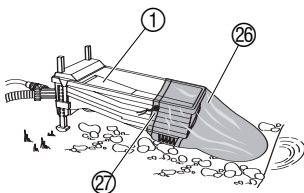

Je nach Verschmutzungsgrad und Größe des Teichs, muss der Fangkorb mehrmals entleert werden.

Zur Vorbeugung von Verstopfungen im Schmutzwasser-Schlauch sollten enge Schlauchradien vermieden werden.

Speziell beim Absaugen von Teichschlamm sollte der Fangsack ⑳ verwendet werden, um eine bessere Filterleistung zu erreichen.

1. Fangkorb und ggf. Filtersiebe der Filterwanne ① entnehmen.
2. Fangsack ⑳ von hinten auf die Filterwanne ① aufziehen und mit der Gummizugschnur ㉑ spannen.
3. Wenn sich das Wasser in der Filterwanne zurückstaut, den Fangsack ⑳ von der Filterwanne ① lösen und entleeren.

Je nach Verschmutzungsgrad und Größe des Teichs, muss der Fangsack ⑳ mehrmals entleert werden.

6. Reinigung

Schmutzwasserschlauch reinigen:

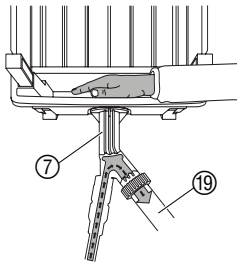

Verschmutzte Teile sollten nach dem Gebrauch gereinigt werden.

- Düsengehäuse ⑦ bei **eingeschalteter** Pumpe mit der Hand zuhalten.
Das Treibwasser wird somit in den Schmutzwasser-Schlauch ⑱ umgeleitet und reinigt diesen von innen.
- Schmutzwasser-Schlauch ⑱ außen von Schlamm befreien und unter fließendem Wasser reinigen.

Fangkorb und Filtersiebe oder Fangsack reinigen:

- Fangkorb und Filtersiebe aus der Filterwanne nehmen oder Fangsack von der Filterwanne abziehen, von Schlamm befreien und unter fließendem Wasser reinigen. Die Filtersiebe dürfen dabei nicht gebogen werden.

Zubehör reinigen:

- Sauggarnitur, Düsenvorsätze, Combisystem-Stiel und Schläuche von Schlamm befreien und unter fließendem Wasser reinigen.

Pumpe reinigen:



→ Lesen Sie die Betriebsanleitung der Pumpe und beachten Sie deren Sicherheitshinweise.

7. Beheben von Störungen



→ Schalten Sie während des Behebens von Störungen die Pumpe aus.

Störung	Mögliche Ursache	Abhilfe
Die Ansaugzeit ist wesentlich länger als 30 sec.	Der Schmutzwasser-Schlauch ist nicht flach verlegt oder Luft wird in den Schmutzwasser-Schlauch angesaugt.	→ Dichtungen und Verbindungen prüfen und Schmutzwasser-Schlauch flach verlegen.
Das Schmutzwasser wird nicht angesaugt.	Die Filterwanne steht höher als 50 cm über dem Wasserspiegel.	→ Filterwanne auf Höhe des Wasserspiegels aufstellen.
	Verbindungen der Schläuche sind undicht.	→ Dichtungen prüfen und Saug- und Schmutzwasser-Schlauch fest aufschrauben.
	Düsenvorsatz oder Schmutzwasser-Schlauch sind verstopft.	→ Düsenvorsatz und Schmutzwasser-Schlauch reinigen (siehe 6. Reinigung).
Pumpe läuft, aber fördert nicht.	Eingefüllte Förderflüssigkeit entweicht beim Selbstansaugvorgang über den Treibwasser-Schlauch.	→ Pumpe nochmals befüllen. → Druckschlauch ca. 1 m senkrecht nach oben halten, bis die Pumpe angesaugt hat.

Störung	Mögliche Ursache	Abhilfe
Pumpe läuft, aber fördert nicht.	Saugfilter ☹ verstopft.	→ Sauggarnitur reinigen und in beruhigten Klarwasserbereich eintauchen.
Wasser läuft über den Rand des Teichschlammsaugers.	Die Filtersiebe sind verstopft.	→ Fangkorb entleeren und Filtersiebe reinigen.
	Der Fangsack ist voll.	→ Fangsack entleeren.
Pumpe läuft nicht.	Pumpe ist defekt.	→ Siehe Betriebsanleitung der Pumpe.

Bei sonstigen Störungen bitten wir Sie, sich mit dem GARDENA Service in Verbindung zu setzen.

8. Zubehör

GARDENA combisystem-Teleskopstiele	Empfohlenes Zubehör: Für Reichweiten bis max. 3,90 m	Art. 3711/3712
	Benötigtes Zubehör für Teichschlammsauger-Vorsatz (Art. 7941):	
Gartenpumpe	Mit min. 3300 l/h und 4 bar Druck	z. B. GARDENA Gartenpumpe Art. 1429
¾"-Gartenschlauch	Ca. 5 m Länge	z. B. GARDENA Cord-Schlauch Art. 4572
GARDENA combisystem-Stiel	Zum Anschluss an die Stiel-/Düsenaufnahme des Schmutzwasser-Schlauchs	cs-ergoline Aluminiumstiele Art. 3745/3735 cs-Aluminiumstiele Art. 3713/3715 cs-Holzstiele Art. 3703/3705/3708
Anschluss-Stück für Gartenschlauch	Zum Anschluss des Treibwasser-Schlauchs	z. B. GARDENA Hahn-Stück Art. 2802
Sauggarnitur	Mit Saugfilter zum Ansaugen des Teichwassers	z. B. GARDENA Sauggarnitur Art. 1411
Verbindung für Treibwasser-Schlauch	Zum Anschluss des Treibwasser-Schlauchs an Pumpe und Filterwanne	z. B. GARDENA Profi-System 2 x Schlauchstück Art. 2817

9. Technische Daten

Max. Aufstellhöhe über Wasserspiegel:	50 cm
Max. Fördermenge des Schmutzwassers:	3000 l/h (für Art. 1426)
Max. Sauggut-Partikel-Größe:	30 mm
Treibwasser-Anschluss der Filterwanne:	G ¾-Gewinde
Schmutzwasser-Anschluss der Filterwanne:	G 1½-Gewinde

10. Service / Garantie

Wir bieten Ihnen umfangreiche Serviceleistungen

- Qualifizierte, schnelle und kostengünstige Reparatur durch unseren **Zentralen Reparatur-Service**
– Bearbeitungsdauer in unserem Hause max. 5 Arbeitstage
- Einfache und kostengünstige Rücksendung an GARDENA durch **Abhol-Service (nur innerhalb von Deutschland)**
– Abholung innerhalb von 2 Tagen
- Kompetente Beratung bei Störungen / Reklamationen durch unseren **Technischen Service**
- Schnelle und kostengünstige Ersatzteilversorgung durch unseren **Zentralen Ersatzteil-Service**
– Bearbeitungsdauer in unserem Hause max. 2 Arbeitstage

Im Garantiefall sind die Serviceleistungen für Sie kostenlos.

Service-Anschrift

GARDENA Manufacturing GmbH Service
Hans-Lorenser-Str. 40 D-89079 Ulm

Ihre direkte Verbindung zum Service

 **Telefon**

 **Fax**

 **E-Mail**

D in Deutschland	(07 31) 4 90 + Durchwahl		www.gardena.de / service /
Technische Störungen / Reklamationen	290	389	service@gardena.com
Reparaturen und Antworten auf Kostenvoranschläge	300	307	service@gardena.com
Ersatzteilbestellungen / Allgem. Produktberatung	123	249	service@gardena.com
Abhol-Service	(0 18 03) 30 81 00 oder (0 18 03) 00 16 89		

Ihre direkte Verbindung zum Service

Unsere Kunden in Österreich und in der Schweiz wenden sich bitte an ihre Servicestelle (Anschrift siehe Umschlagseite)

A in Österreich	(0 22 62) 7 45 45 -36 / -30	kundendienst@gardena.at
CH in der Schweiz	0848 800 464	info@gardena.ch

Garantie

GARDENA gewährt für dieses Produkt 2 Jahre Garantie (ab Kaufdatum). Diese Garantieleistung bezieht sich auf alle wesentlichen Mängel des Gerätes, die nachweislich auf Material- oder Fabrikationsfehler zurückzuführen sind. Sie erfolgt durch die Ersatzlieferung eines einwandfreien Gerätes oder durch die kostenlose Reparatur des eingesandten Gerätes nach unserer Wahl, wenn folgende Voraussetzungen gewährleistet sind:

- Das Gerät wurde sachgemäß und laut den Empfehlungen in der Betriebsanleitung behandelt.
- Es wurde weder vom Käufer noch von einem Dritten versucht, das Gerät zu reparieren.

D

Diese Hersteller-Garantie berührt die gegenüber dem Händler / Verkäufer bestehenden Gewährleistungsansprüche nicht.

Im Garantiefall schicken Sie bitte das defekte Gerät zusammen mit einer Kopie des Kaufbelegs und einer Fehlerbeschreibung per Abhol-Service (nur in Deutschland) oder frankiert an die auf der Rückseite angegebene Serviceadresse.

Unfreie Paketeinsendungen werden im Postverteilzentrum ausgefiltert und erreichen uns nicht.

Nach erfolgter Reparatur senden wir das Gerät frei an Sie zurück.

Produkthaftung

Wir weisen ausdrücklich darauf hin, dass wir nach dem Produkthaftungsgesetz nicht für durch unsere Geräte hervorgerufene Schäden einzustehen haben, sofern diese durch unsachgemäße Reparatur verursacht oder bei einem Teileaustausch nicht unsere Original GARDENA Teile oder von uns freigegebene Teile verwendet werden und die Reparatur nicht vom GARDENA Service oder dem autorisierten Fachmann durchgeführt wird. Entsprechendes gilt für Ergänzungsteile und Zubehör.

Deutschland / Germany

GARDENA
Manufacturing GmbH
Service Center
Hans-Lorenser-Straße 40
D-89079 Ulm
Produktfragen:
(+49) 731 490-123
Reparaturen:
(+49) 731 490-290
service@gardena.com

Argentina

Argensem® S.A.
Calle Colonia Japonesa s/n
(1625) Loma Verde
Escobar, Buenos Aires
Phone: (+54) 34 88 49 40 40
info@argensem.com.ar

Australia

Nylex Consumer Products
50-70 Stanley Drive
Somerton, Victoria, 3062
Phone: (+61) 1800 658 276
spare.parts@nylex.com.au

Austria / Österreich

GARDENA
Österreich Ges.m.b.H.
Stettnerweg 11-15
2100 Korneuburg
Tel.: (+43) 22 62 7 45 45 36
kundendienst@gardena.at

Belgium

GARDENA Belgium NV/SA
Sterrebeekstraat 163
1930 Zaventem
Phone: (+32) 2 7 20 92 12
Mail: info@gardena.be

Brazil

Palash Comércio e
Importação Ltda.
Rua São João do Araguaia,
338 – Jardim Califórnia –
Barueri – SP - Brasil –
CEP 06409-060
Phone: (+55) 11 4198-9777
eduardo@palash.com.br

Bulgaria

Хускварна България ЕООД
1799 София
Бул. „Андрей Ляпчев“ № 72
Тел.: 02/ 8755148, 9753076
www.husqvarna.bg

Canada

GARDENA Canada Ltd.
100 Summerlea Road
Brampton, Ontario L6T 4X3
Phone: (+1) 905 792 9330
info@gardenacanada.com

Chile

Antonio Martinic y Cia Ltda.
Cassillas 272
Centro de Cassillas
Santiago de Chile
Phone: (+56) 2 20 10 708
garfar_cl@yahoo.com

Costa Rica

Compania Exim
Euroberoamericana S.A.
Los Colegios, Moravia,
200 metros al Sur del Colegio
Saint Francis - San José
Phone: (+506) 297 68 83
exim_euro@racsa.co.cr

Croatia

KLIS d.o.o.
Stanciceva 79
10419 Vukovina
Phone: (+385) 1 622 777 0
gardena@klis-trgovina.hr

Cyprus

FARMOKIPIKI LTD
P.O. Box 7098
74, Digeni Akritia Ave.
1641 Nicosia
Phone: (+357) 2275 47 62
condam@spidernet.com.cy

Czech Republic

GARDENA spol. s r.o.
Tuřanka 115
627 00 Brno
Phone: (+420) 800 100 425
gardena@gardenabrno.cz

Denmark

GARDENA Norden AB
Salgsafdeling Danmark
Box 9003
S-200 39 Malmö
info@gardena.dk

Finland

Oy Husqvarna Ab
Lautatarhankatu 8b/ PL 3
FI-00581 HELSINKI

France

GARDENA
PARIS NORD 2
69, rue de la Belle Etoile
BP 57080
ROISSY EN FRANCE
95948 ROISSY CDG CEDEX
Tél. (+33) 0826 101 455
service.consommateurs@
gardena.fr

Great Britain

Husqvarna UK Ltd
Preston Road
Aycliffe Industrial Park
Newton Aycliffe
County Durham
DL5 6UP
info.gardena@husqvarna.co.uk

Greece

Agrokip
Psoomadopoulos S.A.
Ifaistou 33A
Industrial Area Koropi
194 00 Athens Greece
V.A.T. EL093474846
Phone: (+30) 210 6620 225
service@agrokip.gr

Hungary

GARDENA
Magyarország Kft.
Késmárk utca 22
1158 Budapest
Phone: (+36) 80 20 40 33
gardena@gardena.hu

Iceland

Ó. Johnson & Kaaber
Tunguhalsi 1
110 Reykjavik
ooj@ojk.is

Ireland

Michael McLoughlin & Sons
Hardware Limited
Long Mile Road
Dublin 12

Italy

GARDENA Italia S.p.A.
Via Donizetti 22
20020 Lainate (Mi)
Phone: (+39) 02.93.94.79.1
info@gardenaitalia.it

Japan

KAKUICHI Co. Ltd.
Sumitomo Realty &
Development Kojimachi
BLDG., 8F
5-1 Nibanncyo, Chiyoda-ku
Tokyo 102-0084
Phone: (+81) 33 264 4721
m_ishihara@kaku-ichi.co.jp

Luxembourg

Magasins Jules Neuberg
39, rue Jacques Stas
Luxembourg-Gasperich 2549
Case Postale No. 12
Luxembourg 2010
Phone: (+352) 40 14 01
api@neuberg.lu

Netherlands

GARDENA Nederland B.V.
Postbus 50176
1305 AD ALMERE
Phone: (+31) 36 521 00 00
info@gardena.nl

Neth. Antilles

Jonka Enterprises N.V.
Sta. Rosa Weg 196
P.O. Box 8200, Curaçao
Phone: (+599) 9 767 66 55
pgm@jonka.com

New Zealand

NYLEX New Zealand Limited
Building 2, 118 Savill Drive
Mangere, Auckland
Phone: (+64) 0800 22 00 88
spare.parts@nylex.com.au

Norway

GARDENA Norden AB
Salgskontor Norge
Kleverveien 6
1540 Vestby
info@gardena.no

Poland

GARDENA Polska Sp. z o.o.
Szymanów 9 d
05-532 Baniocza
Phone: (+48) 22 727 56 90
gardena@gardena.pl

Portugal

GARDENA Portugal Lda.
Sintra Business Park
Edifício 1, Fração 0-G
2710-089 Sintra
Phone: (+351) 21 922 85 30
info@gardena.pt

Romania

MADEX INTERNATIONAL SRL
Soseaua Odaii 117-123,
Sector 1,
București, RO 013603
Phone: (+40) 21 352 76 03
madex@ines.ro

Russia / Россия

ООО ГАРДЕНА РУС
123007, г. Москва
Хорошевское шоссе, д. 32А
Тел.: (+7) 495 540 99 57
info@gardena-rus.ru

Singapore

Hy-Ray PRIVATE LIMITED
40 Jalan Pemimpin
#02-08 Tat Ann Building
Singapore 577185
Phone: (+65) 6253 2277
hyray@singnet.com.sg

Slovak Republic

GARDENA Slovensko, s.r.o.
Panónska cesta 17
851 04 Bratislava
Phone: (+421) 263 453 722
info@gardena.sk

Slovenia

GARDENA d.o.o.
Brodšče 15
1236 Trzin
Phone: (+386) 1 580 93 32
servis@gardena.si

South Africa

GARDENA
South Africa (Pty.) Ltd.
P.O. Box 11534
Vorna Valley 1686
Phone: (+27) 11 315 02 23
sales@gardena.co.za

Spain

GARDENA IBÉRICA S.L.U.
C/ Basauri, nº 6
La Florida
28023 Madrid
Phone: (+34) 91 708 05 00
atencioncliente@gardena.es

Sweden

GARDENA Norden AB
Försäljningskontor Sverige
Box 9003
200 39 Malmö
info@gardena.se

Switzerland / Schweiz

GARDENA (Schweiz) AG
Bitzberg 1
8184 Bächenbülach
Phone: (+41) 848 800 464
info@gardena.ch

Turkey

GARDENA / Dost Diş Ticaret
Mümesillik A.Ş. Sanayi
Çad. Adil Sokak No. 1
Kartal - İstanbul
Phone: (+90) 216 38 93 939
info@gardena-dost.com.tr

Ukraine / Україна

ALTSEST JSC
4 Petropavlivska Street
Petropavlivska
Borschahivka Town
Kyivo Svyatoshyyn Region
08130, Ukraine
Phone: (+380) 44 459 57 03
uprr@altsest.kiev.ua

USA

Melnor Inc.
3085 Shawnee Drive
Winchester, VA 22604
Phone: (+1) 540 722-9080
service_us@melnor.com

7940-20.960.05/0208
© GARDENA
Manufacturing GmbH
D-89070 Ulm
http://www.gardena.com