

CF 5000 S Art. 7889  
CF 8000 S Art. 7890

**D Betriebsanleitung**  
UVC-Mehrkommerfilter-Set

**GB Operating Instructions**  
UV multi-chamber filter set

**F Mode d'emploi**  
Kit de filtration UVC multi-compartiments

**NL Gebruiksaanwijzing**  
UVC-meerkamerfilter-Set

**S Driftsanvisningarna**  
UV multi-kammar filterset

**DK Driftsvejledning**  
UV multi-kammer filtersæt

**I Istruzioni per l'uso**  
Set filtro UVC multi-camera

**E Instrucciones de empleo**  
Kit de filtrado UVC multi-compartimentos

**P Manual de instruções**  
Conjunto filtro UVC multi-compartimentos

D

GB

F

NL

S

DK

I

E

P

# Kit de filtrado UVC multi-compartimentos GARDENA CF 5000 S / CF 8000 S



**Esto es la traducción de las instrucciones de empleo alemán originales.** Rogamos una atenta lectura del presente instrucciones de empleo y seguir las indicaciones. Familiarícese mediante estas instrucciones de empleo correcto del kit de filtrado UVC multi-compartimentos así como con las indicaciones de seguridad.



Por motivos de seguridad no está permitido el uso de este kit de filtrado UVC multi-compartimentos a jóvenes menores de 16 años y a las personas que no conozcan las instrucciones correspondientes.

→ Por favor, guarde con cuidado estas instrucciones de empleo.

## Índice de materias:

1. Aplicaciones del kit de filtrado UVC multi-compartimentos GARDENA	59
2. Indicaciones de seguridad	60
3. Función	61
4. Montaje	62
5. Puesta en servicio	63
6. Puesta fuera de servicio	63
7. Mantenimiento	64
8. Eliminación de fallos	65
9. Datos técnicos	67
10. Servicio / Garantía	67

## 1. Aplicaciones del kit de filtrado UVC multi-compartimentos GARDENA

### Aplicaciones:

El kit de filtrado UVC multi-compartimentos GARDENA está pensado exclusivamente para el uso privado en jardines domésticos y de aficionados a la jardinería en exteriores para la limpieza de estanques de jardín con y sin población de peces.

#### CF 5000 S:

para estanques con  
5000 l sin peces /  
2500 l con peces /  
1250 l con Kois

#### CF 8000 S:

para estanques con  
8000 l sin peces /  
4000 l con peces /  
2000 l con Kois

Con la aplicación del kit de filtrado UVC multi-compartimentos GARDENA de el agua del estanque se limpia biológica y mecánicamente y se reduce el crecimiento de algas. Las algas se aglutinan y se aniquilan los agentes patógenos (especial para los estanques de peces).

### A observar:



**El kit de filtrado UVC multi-compartimentos GARDENA no se debe utilizar para un uso industrial ni junto con productos químicos, alimentos y materiales explosivos o fácilmente combustibles.**



## 2. Indicaciones de seguridad

→ Preste atención a las indicaciones de seguridad relativas al dispositivo UVC.



### ¡ATENCIÓN!

→ Antes de poner en marcha el dispositivo leer siempre las instrucciones de empleo.



### ¡PELIGRO!

→ Radiación ultravioleta. Peligro para los ojos.

Las radiaciones son peligrosas para los ojos y la piel.

→ ¡No accione nunca el aparato UVC fuera de la carcasa!

### Seguridad eléctrica:

→ Antes de utilizar el juego, realice una inspección visual para detectar si la bomba / el aparato UVC, especialmente el cable de red y el enchufe, están dañados.

No utilizar nunca el dispositivo UVC / la bomba si alguno de estos componentes presenta algún defecto.

Si hay algún defecto en la línea de conexión, el tubo de vidrio o la carcasa del dispositivo UVC, no utilizar el equipo UVC.

Si se observa algún daño en la bomba o en el dispositivo UVC, ponerse en contacto con el servicio técnico de GARDENA o con un electricista autorizado para que proceda a su comprobación.

El aparato UVC y la bomba deben recibir una corriente en derivación nominal de  $\leq 30$  mA (DIN VDE 0100-702 y 0100-738) mediante un interruptor de protección de corriente en derivación (interruptor FI).

→ Por favor, pregunte a un electricista.

Los cables de conexión a la red no deben tener una sección menor que los cables protegidos por goma con el signo H05 RNF. Los cables de prolongación deben corresponder a la norma DIN VDE 0620.

Las indicaciones que se encuentran en la placa de características del aparato UVC deben concordar con los datos de la red eléctrica.

Los cables de la conexión eléctrica del aparato UVC / de la bomba no se pueden cambiar. Si se daña el cable de la conexión eléctrica se debe deshechar el aparato UVC.

No está permitida la utilización de cables de prolongación, cables de conexión o adaptadores sin contacto de protección.

No debe utilizarse la bomba si se encuentran personas en el agua. Las piscinas y los estanques de jardín deben cumplir las normas nacionales e internacionales.

→ Por favor, pregunte a un electricista.

No lleve el aparato UVC / la bomba agarrado por el cable y no utilice el cable para estirar el enchufe fuera de la toma.

Proteja el cable contra calor, aceite y cantos agudos. Tenga cuidado de que las conexiones permanezcan secas.

Después de la puesta fuera de servicio, si no se usa y antes de los trabajos de mantenimiento desenchufe el enchufe de la red.

→ Antes de realizar cualquier operación en los componentes, desenchufar el dispositivo UVC y la bomba de la toma de corriente.

### Advertencia:

Nunca usar el dispositivo UVC si no hay caudal de agua suficiente.

No deje que la bomba funcione sin agua, porque el servicio en seco puede producir un calentamiento no deseable y puede provocar daños en la bomba.

Arenas y otras materias abrasivas dentro del líquido a bombear llevan al desgaste prematuro y disminuyen el rendimiento.

La temperatura del líquido a bombear no debe descender por debajo de los 4 °C ni sobrepasar los 35 °C.

### Interruptor de seguridad:

Si hay un calentamiento excesivo, el interruptor de protección térmica que incorpora el dispositivo desconectará la lámpara UVC automáticamente. Cuando el dispositivo se enfríe suficientemente, la lámpara UVC también se conectará de modo automático.

Cuando se haya ultimado con éxito el montaje completo del dispositivo UVC, la lámpara se ilumina mediante un interruptor de seguridad instalado.

### Colocación del filtro:

→ Colocar el filtro en una posición segura y a una distancia mínima de 2 m del estanque del jardín.

El filtro debe encontrarse sobre la superficie del estanque.

### Actividad bacteriana:

La actividad bacteriana empieza a ser intensa a partir de + 10 °C.

El sistema de filtrado es un sistema biológico; eso significa que, si se trata de una instalación

nueva, para que pueda ejercer su acción total deben pasar varias semanas.

Si es posible, el filtro debería estar en funcionamiento desde primavera hasta otoño y no debería secarse.

## 3. Función

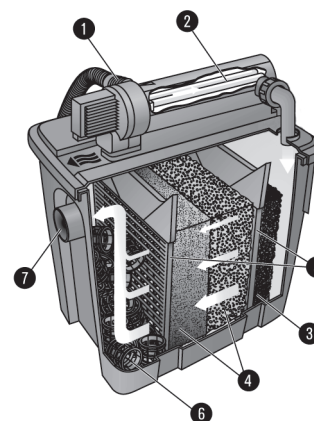

### 1 Entrada de agua

Conexión universal para la manguera de entrada de la bomba en el estanque.

### 2 Fase 1 – Radiación UVC

El agua del estanque previamente purificada es irradiada con luz UVC de onda corta (radiaciones ultravioletas). De este modo se reduce el crecimiento de algas y se destruyen los gérmenes causantes de enfermedades en peces de estanque.

### 3 Fase 2 – Apaciguamiento del agua y filtración mecánica de la suciedad gruesa

La estera japonesa apacigua el agua y retiene la suciedad gruesa

### 4 Fase 3 + 4 – Limpieza biológica y filtración de la suciedad fina

- **Esponja azul del filtro / elementos biológicos de superficie:** Aquí se favorece la anidación de microorganismos aerobios, que garantizan la transformación del amonio en nitrato a través de nitrato (nitrificación).

- **Esponja negra del filtro:** Aquí se favorece la anidación de microorganismos anaerobios, que favorecen la desnitrificación (reducción de nitrato en nitrógeno).

### 5 Fase 5 – Conducción de corriente

Las paredes de separación influyen en la conducción y velocidad de la corriente.

### 6 Fase 6 – Limpieza biológica

Aquí se favorece la anidación de microorganismos aerobios, que garantizan la transformación del amonio en nitrato a través de nitrato (nitrificación).

### 7 Salida de agua

Salida de agua por conexión de tubo DN 50 para el reflujó del agua purificada.

## 4. Montaje

### Montaje del filtro UVC multi-compartmentos:

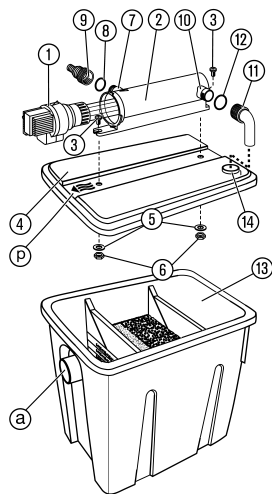

1. Girar la cabeza ① del aparato UVC ② en sentido contrario a las agujas del reloj 1 y tirar con cuidado 2 (cierre de bayoneta). (ver 8. Solución de problemas "Cambio de lámparas").
2. En la salida UVC ⑩ enroscar el tubo de salida acodado ⑪ con junta plana ⑫.
3. Introducir los dos tornillos ③ en las guías del aparato UVC ② y colocar sobre la tapa del filtro ④.
4. Colocar en cada tornillo una arandela ⑤ y una tuerca ⑥ desde abajo ③ y atornillar firmemente el aparato UVC ② sobre la tapa del filtro ④.
5. Comprimir la tapa del filtro ④ con el dispositivo UVC ② de tal manera sobre la carcasa del filtro ⑬, que la flecha P se encuentre en la apertura a).
6. Instalar la lámpara UVC y montar el aparato UVC (ver 8. Solución de problemas "Cambio de lámparas").
7. En la entrada UVC ⑦ enroscar el conector universal ⑨ con junta tórica ⑧.

### Conectar la bomba:

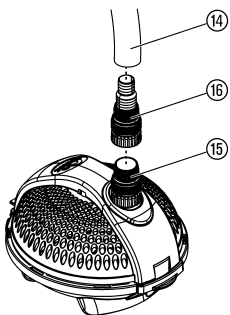

1. Tender adecuadamente la manguera de unión ⑭ entre la bomba y el filtro.
2. Enroscar el conector ⑯ en el adaptador premontado ⑰.
3. Conectar la bomba y el dispositivo UVC a través de la manguera de unión ⑭.  
*Si fuera necesario, asegurar la manguera de unión con abrazaderas (no están incluidas en el volumen de entrega).*

## 5. Puesta en servicio

### Ponga en marcha el filtro UVC multi-compartmentos:

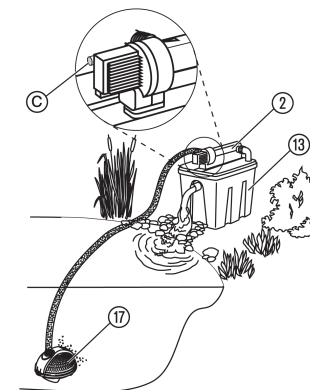

1. Coloque el filtro UVC multi-compartmentos ⑬ al menos 2 m al lado del estanque de jardín y por encima de la superficie del estanque de forma estable.  
*La salida no puede situarse a más de 1 m sobre la superficie del estanque.*

Poner el filtro UVC multi-compartmentos horizontalmente, de forma que no pueda desbordarse.

2. Coloque la bomba ⑰ establemente en el estanque de tal modo que la bomba quede cubierta completamente por agua.
3. Conecte el enchufe de la bomba ⑰ en una toma eléctrica de corriente alterna. **¡Atención: la bomba se pondrá en funcionamiento de inmediato!**
4. Conecte el enchufe del aparato UVC ② en una toma eléctrica de corriente eléctrica de 230 V.  
*En la lámpara de control UVC C se enciende una luz azulada (más fácilmente visible en la penumbra / la oscuridad).*

### Nota relativa al retorno:

Le aconsejamos instalar el retorno de forma que el agua limpia se reincorpore indirectamente, p. ej., a través de un pequeño recorrido de agua. De esta forma el agua limpia se enriquece adicionalmente con oxígeno.

## 6. Puesta fuera de servicio

### Paso del invierno / almacenamiento:



El lugar de almacenamiento debe ser inaccesible para los niños.

1. Antes del comienzo del invierno, saque la bomba del estanque y límpiela, desenchufe la manguera de la bomba y vacíe por completo y limpie el filtro UVC multi-compartmentos.
2. Para no tener dificultades en la puesta en marcha en primavera recomendamos que almacene la bomba en un lugar seguro protegido de las heladas en un recipiente lleno de agua. La clavija de enchufe no deberá quedar inundada.

**Basura:**  
(de conformidad con  
RL2002/96/EC)



El dispositivo no se debe tirar al contenedor normal de basura, sino a un contenedor especialmente diseñado para ello.

## 7. Mantenimiento



**¡PELIGRO! ¡Descarga eléctrica!**

→ **Antes de efectuar cualquier tarea de mantenimiento tire del enchufe del aparato UVC y de la bomba!**

### Limpeza del filtro:

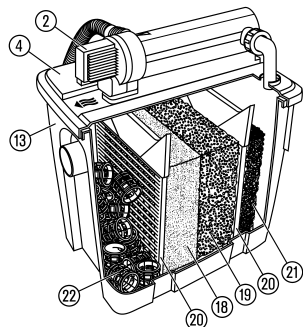

No use ningún producto de limpieza químico para no matar a las bacterias.

1. Extraer la tapa del filtro ④ con el aparato UVC ② de la carcasa del filtro ⑬.
2. Sacar las esponjas de filtrado ⑱ / ⑲ y limpiarlas bajo un chorro de agua.
3. Sumergir la estera japonesa ⑳ y los elementos biológicos de superficie ㉑ en agua limpia y agitarlos ligeramente (no limpiar bajo un chorro de agua).
4. Vaciar por completo la carcasa del filtro ⑬ y limpiar la carcasa del filtro ⑬ y las paredes de separación ㉒ bajo el chorro de agua.
5. Volver a montar el filtro siguiendo los pasos en orden inverso (ver 4. Montaje "Montaje del filtro UVC multi-compartimentos").
6. Volver a poner el filtro en marcha (ver 5. Puesta en servicio "Ponga en marcha el filtro UVC multi-compartimentos").

### Limpiar la carcasa de la bomba:

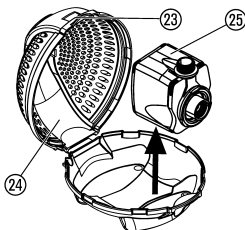

1. Sacar la bomba del agua.
2. Desconectar la manguera de unión.
3. Desbloquear el cierre ㉓ y abrir la carcasa de la bomba ㉔.
4. Sacar la bomba ㉕ de la carcasa de la bomba ㉔.
5. Limpiar la carcasa de la bomba ㉔ con un chorro de agua a presión.
6. Volver a montar la bomba siguiendo los pasos en orden inverso.

### Limpiar el aparato UVC:

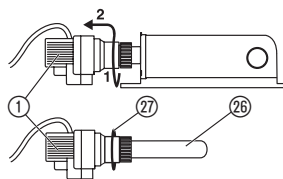

1. Haga girar la cabeza UVC ① del aparato UVC ② en el sentido contrario a las agujas del reloj 1 y sáqueela con cuidado 2 (cierre de bayoneta).
2. Limpie el émbolo de cristal ㉖ (p. ej. con un limpiador líquido de cristales).
3. Vuelva a montar el aparato UVC ② siguiendo el orden inverso.

Durante el montaje fíjese que la junta tórica ㉗ esté puesta en la cabeza UVC ① correctamente.

## 8. Eliminación de fallos



**¡PELIGRO! ¡Descarga eléctrica!**

→ **Antes de efectuar cualquier tarea de Eliminación de fallos tire del enchufe del aparato UVC y de la bomba!**

La lámpara UVC se debe recambiar después de unas 8000 horas de funcionamiento, porque a partir de entonces la potencia UVC disminuye considerablemente.

Sólo se deben usar lámparas del tipo TC-S (UV-C) (p. ej. Radium, Philips o Sylvania). Las lámparas UVC adecuadas GARDENA Ref. 5388 para CF 5000 F / Ref. 5390 para CF 8000 F se pueden pedir en el comercio o al servicio técnico de GARDENA.

### Cambiar la lámpara:

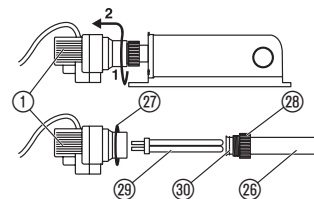

**¡ATENCIÓN!**

→ **Cuando se haya ultimado con éxito el montaje completo del dispositivo UVC ②, la lámpara se ilumina mediante un interruptor de seguridad instalado.**

1. Haga girar la cabeza UVC ① del aparato UVC ② en el sentido contrario a las agujas del reloj 1 y sáqueela con cuidado 2 (cierre de bayoneta).
2. Desenrosque la corona ㉘ con cuidado.
3. Quite el tubo de vidrio ㉖. (Debido a los depósitos de cal el tubo de vidrio puede hallarse relativamente fijado.)
4. Extraer la lámpara ㉗ y sustituirla por una nueva.
5. Montar nuevamente el dispositivo UVC ② siguiendo el orden inverso.



**¡ATENCIÓN! ¡Cortocircuito!**

→ **La corona ㉘ debe estar fuertemente enroscada para garantizar la estanqueidad del tubo de vidrio ㉖.**

Durante el montaje fíjese que la junta tórica ㉙ esté encima del tubo de vidrio ㉖, que la junta tórica ㉗ esté puesta correctamente en la cabeza ① del dispositivo UVC.

### Limpiar la bomba:

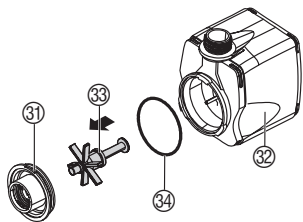

1. Sacar la bomba de la carcasa de la bomba (ver 7. Mantenimiento "Limpiar la carcasa de la bomba").
2. Girar la tapa de la bomba 31 en sentido contrario a las agujas del reloj y sacarla en vertical de la carcasa del motor 32 (cierre de bayoneta).
3. Sacar la unidad motriz 33 de la carcasa del motor 32 y limpiarla.
4. Volver a introducir la unidad motriz limpia 33 en la carcasa del motor 32.
5. Colocar la tapa de la bomba 31 en vertical sobre la carcasa del motor 32, presionando y cerrarla girando en el sentido de las agujas del reloj.  
*Observar la correcta colocación de la junta tórica 34.*
6. Volver a montar la bomba en la carcasa.

Fallo	Causa posible	Eliminación
El agua no está clara	El filtro o el caudal de agua de la bomba no son adecuados.	→ Comprobar si el juego de filtrado para estanque UVC es suficiente para su estanque (ver 1. Aplicaciones del kit de filtrado UVC multi-compartimentos).
	Demasiados peces y otros animales.	→ Sumar el largo aproximado de los peces. Sólo debe haber aproximadamente "80 cm de peces" por m <sup>3</sup> de agua en el estanque.
	El tubo de vidrio del dispositivo UVC está sucio.	→ Limpiar el dispositivo UVC (ver 7. Mantenimiento).
El caudal disminuye	Las esponjas de filtrado están sucias.	→ Limpiar el filtro (ver 7. Mantenimiento).
	El dispositivo UVC está sucio.	→ Limpiar el dispositivo UVC.
	La carcasa de filtrado de la bomba está sucia.	→ Limpiar la carcasa de filtrado de la bomba.
	Unidad motriz bloqueada.	→ Limpiar la bomba.
La lámpara UVC del control no se enciende	Lámpara está defectuosa.	→ Cambiar la lámpara.
	Conexiones eléctricas defectuosas.	→ Comprobar las conexiones eléctricas.
	Lámpara UVC no está montada por completo.	→ Montar por completo la lámpara UVC.



**En otros casos de avería, póngase en contacto con el servicio posventa de GARDENA. Las reparaciones se deben confiar exclusivamente a puntos de servicio técnico de GARDENA o comercios especializados autorizados por GARDENA.**

## 9. Datos técnicos

	CF 5000 S (Art. 7889)	CF 8000 S (Art. 7890)
<b>Potencia nominal del aparato UVC</b>	7 W	11 W
<b>Cable de conexión aparato UVC</b>	3 m; H05RN-F3G0,75	3 m; H05RN-F3G0,75
<b>Lámpara aparato UVC</b>	Typ 7 W TC-S (UV-C)	Typ 11 W TC-S (UV-C)
<b>Potencia nominal de la bomba</b>	25 W	40 W
<b>Cable de conexión de la bomba</b>	10 m H05RN-F3G0,75	10 m H05RN-F3G0,75
<b>Caudal máx. de la bomba</b>	1.500 l/h	2.500 l/h
<b>Altura máx. de elevación de la bomba</b>	1,9 m	2,2 m
<b>Presión máxima de funcionamiento</b>	0,19 bar	0,22 bar
<b>Tensión de red / frecuencia de red</b>	230 V / 50 Hz	230 V / 50 Hz
<b>Profundidad máxima de inmersión</b>	2 m	2 m
<b>Salida de agua</b>	DN 50	DN 50
<b>Manguera de unión</b>	3 m	3 m
<b>Temperatura del medio</b>	4 °C – 35 °C	4 °C – 35 °C

## 10. Servicio / Garantía

### Garantía:

**En caso de garantía, las prestaciones del servicio son gratuitas para usted.**

Para este producto GARDENA concede una garantía de 2 años (a partir de la fecha de compra). Esta garantía se refiere a todos los defectos esenciales del producto que tengan de origen defectos de materiales o de fabricación. La garantía se efectúa mediante intercambio por un artículo en perfectas condiciones o mediante la reparación gratuita de la pieza enviada, según nuestro criterio, sólo en el caso de que se hayan cumplido los siguientes requisitos:

- El aparato fue manipulado correctamente y según la indicaciones de las instrucciones de empleo.
- Ni el cliente ni terceros intentaron repararlo.

Las piezas de desgaste lámpara UVC, materiales de filtrado y unidad de avance están excluidas de la garantía.

Esta garantía del fabricante no afectará la existente entre el distribuidor / vendedor.

En caso de avería, envíe el aparato defectuoso, junto con el comprobante de compra y una descripción de la avería, franqueado, a la dirección de servicio indicada al dorso.

**CF 5000 S** Art. 7889

Pumpen-Kennlinie  
Performance characteristics  
Courbes de performance  
Prestatiegrafiek  
Kapacitetskurva  
Ydelses karakteristika  
Curva di rendimento  
Curva característica  
de la bomba  
Características de performance

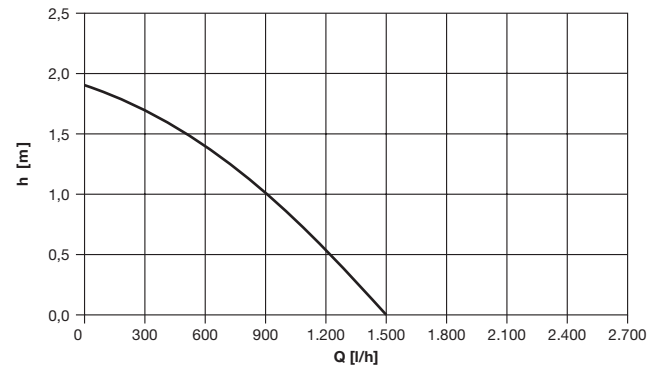

**CF 8000 S** Art. 7890

Pumpen-Kennlinie  
Performance characteristics  
Courbes de performance  
Prestatiegrafiek  
Kapacitetskurva  
Ydelses karakteristika  
Curva di rendimento  
Curva característica  
de la bomba  
Características de performance

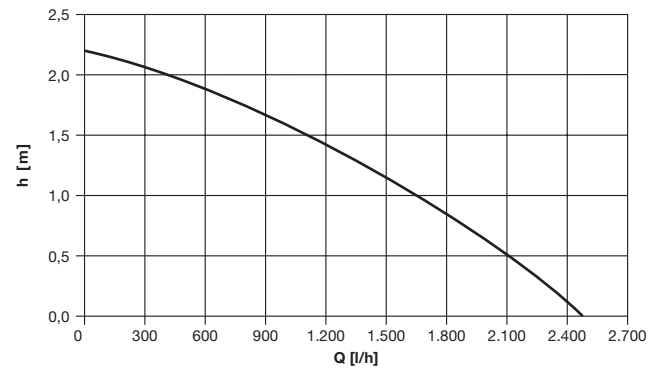

<b>D</b> <b>Produkthftung</b>	Wir weisen ausdrücklich darauf hin, dass wir nach dem Produkthaftungsgesetz nicht für durch unsere Geräte hervorgerufene Schäden einzustehen haben, sofern diese durch unsachgemäße Reparatur verursacht oder bei einem Teileaustausch nicht unsere originale GARDENA Teile oder von uns freigegebene Teile verwendet wurden und die Reparatur nicht vom GARDENA Service oder dem autorisierten Fachmann durchgeführt wird. Entsprechendes gilt für Ergänzungsteile und Zubehör.
<b>GB</b> <b>Product Liability</b>	We expressly point out that, in accordance with the product liability law, we are not liable for any damage caused by our units if it is due to improper repair or if parts exchanged are not original GARDENA parts or parts approved by us, and, if the repairs were not carried out by a GARDENA Service Centre or an authorised specialist. The same applies to spare parts and accessories.
<b>F</b> <b>Responsabilité</b>	Nous vous signalons expressément que GARDENA n'est pas responsable des dommages causés par ses appareils, dans la mesure où ces dommages seraient causés suite à une réparation non conforme, dans la mesure où, lors d'un échange de pièces, les pièces d'origine GARDENA n'auraient pas été utilisées, ou si la réparation n'a pas été effectuée par le Service Après-Vente GARDENA ou l'un des Centres SAV agréés GARDENA. Ceci est également valable pour tout ajout de pièces et d'accessoires autres que ceux préconisés par GARDENA.
<b>NL</b> <b>Productaansprakelijkheid</b>	Wij wijzen er nadrukkelijk op, dat wij op grond van de wet aansprakelijkheid voor producten niet aansprakelijk zijn voor schade ontstaan door onze apparaten, indien deze door onvakkundige reparatie veroorzaakt zijn, of er bij het uitwisselen van onderdelen geen gebruik gemaakt werd van onze originele GARDENA onderdelen of door ons vrijgegeven onderdelen en de reparatie niet door de GARDENA technische dienst of de bevoegde vakman uitgevoerd werd. Ditzelfde geldt voor extra-onderdelen en accessoires.
<b>S</b> <b>Produktansvar</b>	Tillverkaren är inte ansvarig för skada som orsakats av produkten om skadan beror på att produkten har reparerats felaktigt eller om, vid reparation eller utbyte, andra än Original GARDENA reservdelar har använts. Samma sak gäller för kompletteringsdelar och tillbehör.
<b>DK</b> <b>Produktansvar</b>	Vi gør udtrykkelig opmærksom på, at vi i henhold til produktansvarsløven ikke er ansvarlige for skader forårsaget af vores udstyr, såfremt det sker på grund af uautoriserede reparationer eller hvis dele er skiftet ud og der ikke er anvendt originale GARDENA dele eller dele godkendt af os, eller hvis reparationerne ikke er udført af GARDENA-service eller en autoriseret fagmand. Det samme gælder for ekstra udstyr og tilbehør.
<b>I</b> <b>Responsabilità del prodotto</b>	Si rende espressamente noto che, conformemente alla legislazione sulla responsabilità del prodotto, non si risponde di danni causati da nostri articoli se originati da riparazioni eseguite non correttamente o da sostituzioni di parti effettuate con materiale non originale GARDENA o comunque da noi non approvato e, in ogni caso, qualora l'intervento non venga eseguito da un centro assistenza GARDENA o da personale specializzato autorizzato. Lo stesso vale per le parti complementari e gli accessori.
<b>E</b> <b>Responsabilidad de productos</b>	Advertimos que conforme a la ley de responsabilidad de productos no nos responsabilizamos de daños causados por nuestros aparatos, siempre y cuando dichos daños hayan sido originados por arreglos o reparaciones indebidas, por recambios con piezas que no sean piezas originales GARDENA o bien piezas no autorizadas por nosotros, así como en aquellos casos en que la reparación no haya sido efectuada por un Servicio Técnico GARDENA o por un técnico autorizado. Lo mismo es aplicable para las piezas complementarias y accesorios.
<b>P</b> <b>Responsabilidade sobre o produto</b>	Queremos salientar que segundo a lei da responsabilidade do fabricante, nós não nos responsabilizaremos por danos causados pelo nosso equipamento, quando estes ocorrerem em decorrência de reparações inadequadas ou da substituição de peças por peças não originais da GARDENA, ou peças não autorizadas. A responsabilidade tornar-se-á nula também depois de reparações realizadas por oficinas não autorizadas pela GARDENA. Esta restrição valerá também para peças adicionais e acessórios.

<b>D</b> <b>EU-Konformitätserklärung</b> <b>Maschinenverordnung (9. GSGVO) / EMVG / Niedersp. RL</b> Der Unterzeichnete GARDENA Manufacturing GmbH · Hans-Lorenser-Straße 40 · D-89079 Ulm bestätigt, dass die nachfolgend bezeichneten Geräte in der von uns in Verkehr gebrachten Ausführung die Anforderungen der harmonisierten EU-Richtlinien, EU-Sicherheitsstandards und produktspezifischen Standards erfüllen. Bei einer nicht mit uns abgestimmten Änderung der Geräte verliert diese Erklärung ihre Gültigkeit.	Bezeichnung der Geräte: <b>UVC-Mehrkommerfilter-Set</b> Description of the units: <b>UV multi-chamber filter set</b> Désignation du matériel : <b>Kit de filtration UVC multi-compartiments</b>
<b>GB</b> <b>EU Certificate of Conformity</b> The undersigned GARDENA Manufacturing GmbH · Hans-Lorenser-Str. 40 · D-89079 Ulm hereby certifies that, when leaving our factory, the units indicated below are in accordance with the harmonised EU guidelines, EU standards of safety and product specific standards. This certificate becomes void if the units are modified without our approval.	Omschrijving van de apparaten: <b>UVC-meerkamerfilter-Set</b> Produktbeskrivning: <b>UV multi-kammer filterset</b> Beskrivelse af produktet: <b>UV multi-kammer filtersæt</b> Descrizione dei prodotti: <b>Set filtro UVC multi-camera</b> Descripción de la mercancía: <b>Kit de filtrado UVC multi-compartimentos</b> Descrição dos aparelhos: <b>Conjunto filtro UVC multi-compartimentos</b>
<b>F</b> <b>Certificat de conformité aux directives européennes</b> Le constructeur, soussigné : GARDENA Manufacturing GmbH · Hans-Lorenser-Str. 40 · D-89079 Ulm déclare qu'à la sortie de ses usines le matériel neuf désigné ci-dessous était conforme aux prescriptions des directives européennes énoncées ci-après et conforme aux règles de sécurité et autres règles qui lui sont applicables dans le cadre de l'Union européenne. Toute modification portée sur ce produit sans l'accord express de GARDENA supprime la validité de ce certificat.	Typen: Types: Types : Type: Typ: Typ: Type: Tipi: Tipos: Tipos: <b>CF 5000 S</b> <b>CF 8000 S</b>
<b>NL</b> <b>EU-overeenstemmingsverklaring</b> Ondergetekende GARDENA Manufacturing GmbH · Hans-Lorenser-Str. 40 · D-89079 Ulm bevestigt, dat de volgende genoemde apparaten in de door ons in de handel gebrachte uitvoering voldoen aan de eis van, en in overeenstemming zijn met de EU-richtlijnen, de EU-veiligheidsstandaard en de voor het product specifieke standaard. Bij een niet met ons afgestemde verandering aan de apparaten verliest deze verklaring haar geldigheid.	Art.-Nr.: Art. No.: Référence : Art.n.r.: Art.n.r.: Art. nr.: Art.: Art. No.: Art. no.: <b>7889</b> <b>7890</b>
<b>S</b> <b>EU Tillverkarintyg</b> Undertecknad firma GARDENA Manufacturing GmbH · Hans-Lorenser-Str. 40 · D-89079 Ulm intygar härmed att nedan nämnda produkter överensstämmer med EU:s direktiv, EU:s säkerhetsstandard och produktspecifikation. Detta intyg upphör att gälla om produkten ändras utan vårt tillstånd.	EU-Richtlinien: EU directives: Directives européennes : EU-richtlijnen: EU directiv: EU Retningslinier: Directive UE: Normativa UE: Diretrizes da UE: <b>2006/95/EC</b> <b>2004/108/EC</b> <b>98/37/EC:1998</b> <b>2006/42/EC:2006</b> <b>93/68/EC</b>
<b>DK</b> <b>EU Overensstemmelse certifikat</b> Undertegnede GARDENA Manufacturing GmbH · Hans-Lorenser-Str. 40 · D-89079 Ulm bekræfter hermed, at enheder listet herunder, ved afsendelse fra fabrikken, er i overensstemmelse med harmoniserede EU retningslinier, EU sikkerheds standarder og produkt specifikations standarder. Dette certifikat træder ud af kraft hvis enhederne er ændret uden vor godkendelse.	Harmonisierte EN: <b>EN 60335-1</b> <b>EN 60335-2-41</b> <b>EN 60598-1</b> <b>EN 60598-2-1</b>
<b>I</b> <b>Dichiarazione di conformità alle norme UE</b> La sottoscritta GARDENA Manufacturing GmbH · Hans-Lorenser-Str. 40 · D-89079 Ulm certifica che il prodotto qui di seguito indicato, nei modelli da noi commercializzati, è conforme alle direttive armonizzate UE nonché agli standard di sicurezza e agli standard specifici di prodotto. Qualunque modifica apportata al prodotto senza nostra specifica autorizzazione invalida la presente dichiarazione.	Anbringningsjahr der CE-Kennzeichnung: Year of CE marking: Année d'apposition du marquage CE : Installatiejaar van de CE-aanduiding: Märkningsår: CE-Mærkningsår: Anno di applicazione della certificazione CE: Colocación del distintivo CE: Ano de marcação pela CE: <b>2008</b>
<b>E</b> <b>Declaración de conformidad de la UE</b> El que subscribe GARDENA Manufacturing GmbH · Hans-Lorenser-Str. 40 · D-89079 Ulm declara que la presente mercancía, objeto de la presente declaración, cumple con todas las normas de la UE, en lo que a normas técnicas, de homologación y de seguridad se refiere. En caso de realizar cualquier modificación en la presente mercancía sin nuestra previa autorización, esta declaración pierde su validez.	Ulm, den 01.06.2008 Ulm, 01.06.2008 Fait à Ulm, le 01.06.2008 Ulm, 01-06-2008 Ulm, 2008.06.01 Ulm, 01.06.2008 Ulm, 01.06.2008 Ulm, 01.06.2008 Ulm, 01.06.2008
<b>P</b> <b>Certificado de conformidade da UE</b> Os abaixo mencionados GARDENA Manufacturing GmbH · Hans-Lorenser-Str. 40 · D-89079 Ulm Por este meio certificamos que ao sair da fábrica os aparelhos abaixo mencionados estão de acordo com as directrizes harmonizadas da UE, padrões de segurança e de produtos específicos. Este certificado ficará nulo se as unidades forem modificadas sem a nossa aprovação.	Der Bevollmächtigte Authorised representative Le mandataire De gevolmachtigde Auktoriserad representant Autoriseret repræsentant Persona delegata La persona autorizada O representante   <b>Peter Lameli</b> Vice President



**Deutschland / Germany**

GARDENA  
Manufacturing GmbH  
Central Service  
Hans-Lorenser-Str. 40  
89079 Ulm  
Produktfragen:  
(+49) 731 490-123  
Reparaturen:  
(+49) 731 490-290  
service@gardena.com

**Argentina**

Husqvarna Argentina S.A.  
Vera 745  
(C1414A00) Buenos Aires  
Phone: (+ 54) 11 4858-5000  
diego.poggi@ar.husqvarna.com

**Australia**

Husqvarna Australia Pty. Ltd.  
8 Park Drive  
Dandenong VIC 3175

**Austria / Österreich**

Husqvarna Austria GmbH  
Industriezeile 36  
4010 Linz  
kundendienst@gardena.at

**Belgium**

GARDENA Belgium NV/SA  
Sterrebeekstraat 163  
1930 Zaventem  
Phone: (+32) 27 20 921 2  
info@gardena.be

**Brazil**

Palash Importação  
e Comércio Ltda  
Rua São João do Araguaia, 338  
Barueri – SP – CEP: 06409-060  
Phone: (+55) 11 4198-9777  
eduardo@palash.com.br

**Bulgaria**

Husqvarna Bulgaria Eood  
72 Andrey Ljapchev Blvd.  
1799 Sofia

**Canada**

GARDENA Canada Ltd.  
100 Summerlea Road  
Brampton, Ontario L6T 4X3  
Phone: (+1) 905 792 93 30  
info@gardenacanada.com

**Chile**

Garden Chile S.A.  
San Sebastián 2839  
Ofic. 701 A  
Las Condes - Santiago de Chile  
Phone: (+56) 2 20 10 708  
garfar\_cl@yahoo.com

**Costa Rica**

Compania Exim  
Euroiberioamericana S.A.  
Aptdo Postal 1260  
San José  
Phone: (+506) 223 20 75  
exim\_euro@racsa.co.cr

**Croatia**

KLIS d.o.o.  
Stanciceva 79  
10419 Vukovina  
Phone: (+385) 1 622 777 0  
gardena@klis-trgovina.hr

**Cyprus**

FARMOKIPIKI LTD  
P.O. Box 7098  
74, Digeni Akrita Ave.  
1641 Nicosia  
Phone: (+357) 22 75 47 62  
condam@spidernet.com.cy

**Czech Republic**

GARDENA spol. s.r.o.  
Tuřanka 115  
62700 Brno  
Phone: (+420) 800 100 425  
(Hotline)  
gardena@gardenabrno.cz

**Denmark**

GARDENA  
Husqvarna Consumer Outdoor  
Products  
Salgsafdelning Danmark  
Box 9003  
200 39 Malmö  
info@gardena.dk

**Estonia**

Husqvarna Eesti OÜ  
Consumer Outdoor Products  
Kesk tee 10, Aaviku küla  
Rae vald, Harju maakond 75305  
kontakt.etj@husqvarna.ee

**Finland**

Oy Husqvarna Ab  
Consumer Outdoor Products  
Lautatarhankatu 8 B / PL 3  
00581 HELSINKI  
info@gardena.fi

**France**

GARDENA France  
9 – 11 allée des Pierre Mayettes  
92230 Gennevilliers  
service.consommateurs@  
gardena.fr

**Great Britain**

GARDENA  
Preston Road  
Aycliffe Industrial Park  
Newton Aycliffe  
Co Durham  
DL5 6UP  
info.gardena@husqvarna.co.uk

**Greece**

Agrokop-Psomadopoulos S. A.  
33 A, Ifestou str.  
Industrial Area  
194 00 Koropi, Athens  
Phone: (+30) 210 66 20-2 25  
and -2 26  
service@agrokop.gr

**Hungary**

Husqvarna  
Magyarország Kft.  
Ezred u. 1 – 3  
1044 Budapest  
Phone: (+ 36) 80 20 40 33  
gardena.gardena.hu

**Iceland**

O. Johnson & Kaaber  
Tunguhalsi 1  
110 Reykjavik  
ooj@ojk.is

**Ireland**

McLoughlins RS  
Unit 5  
Norther Cross Business Park  
North Road, Finglas  
Dublin 11

**Italy**

GARDENA Italia S.p.A.  
Via Donizetti 22  
20020 Lainate (Mi)  
Phone: (+39) 02.93.94.79.1  
info@gardenaitalia.it

**Japan**

KAKUICHI co., Ltd.  
Sumitomo Realty & Develop-  
ment Kojimachi  
BLDG., 8F  
5 – 1 Nibanncho, chiyoda-ku,  
Tokyo 102-0084  
Phone: (+81)-(0)3-3264-4721  
m\_ishihara@kaku-ichi.co.jp

**Latvia**

SIA „Husqvarna Latvija“  
Consumer Outdoor Products  
Bākužu iela 6, Rīga, LV-1024  
info@husqvarna.lv

**Lithuania**

UAB Husqvarna Lietuva  
Consumer Outdoor Products  
Ateities pl. 77C  
LT-52104 Kaunas  
centras@husqvarna.lt

**Luxembourg**

Magasins Jules Neuberg  
39, rue Jacques Stas  
Luxembourg-Gasperich 2549  
Case Postale No. 12  
Luxembourg 2010  
Phone: (+352) - 40 14 01  
api@neuberg.lu

**Netherlands**

GARDENA Nederland B.V.  
Postbus 50176  
1305 AD ALMERE  
Phone: (+31) 36 521 00 00  
info@gardena.nl

**Neth. Antilles**

Jonka Tuincentrum  
Sta. Rosa Weg 196  
P.O. Box 8200  
Curaçao  
Phone: (+599) 9 767 66 55  
pgm@jonka.com

**New Zealand**

Husqvarna NZ Ltd.  
15 Earl Richardson Ave/  
Manukau City  
Auckland

**Norway**

GARDENA  
Husqvarna Consumer Outdoor  
Products  
Salgskontor Norge  
Kleiverveien 6  
1540 Vestby  
info@gardena.no

**Poland**

GARDENA Polska Sp. z o.o.  
Szymanów 9d  
05-532 Baniocza  
Phone: (+48) 22 727 56 90  
gardena@gardena.pl

**Portugal**

GARDENA Portugal Lda.  
Escritórios  
Sintra Business Park  
Edifício 1 · Fracção 0 G  
Abrunheira  
2710-089 Sintra  
info@gardena.pt

**Romania**

MADEX INTERNATIONAL SRL  
Șoseaua Odăii 117 – 123  
Sector 1, București,  
RO 013603  
Phone: (+40) 21 352-7603 /  
4 / 5 / 6  
madex@gardena.ro

**Russia / Россия**

ООО «ГАРДЕНА РУС»  
Хорошевское шоссе, д. 32А  
123 007 г. москва  
Phone: +7 (495) 380 31 92

**Singapore**

HY-RAY PRIVATE LIMITED  
40 JALAN PEMIMPIN  
#02-08 Tat Ann Building  
Singapore 577185  
Phone: (+65) 625 32 277  
hyray@singnet.com.sg

**Serbia**

DOMEL d.o.o.  
Savski Nasip 7  
11070 Novi Beograd  
Serbia  
Phone: (+381) 11 2772 204  
miroslav.jejina@domel.co.yu

**Slovenia**

GARDENA d.o.o.  
Brodišče 15  
1236 Trzin  
Phone: (+386) 1 580 93 32  
servis@gardena.si

**South Africa**

GARDENA  
South Africa (Pty.) Ltd.  
P.O. Box 11534  
Vorna Valley 1686  
Phone: (+27) 11 315 02 23  
sales@gardena.co.za

**Spain**

GARDENA IBÉRICA S.L.U.  
C/Basauri, nº 6  
La Florida  
28023 Madrid  
Phone: (+34) 91 708 05 00  
(4 líneas)  
atencioncliente@gardena.es

**Sweden**

GARDENA  
Husqvarna Consumer Outdo-  
or Products  
Försäljningskontor Sverige  
Box 9003  
20039 Malmö  
info@gardena.se

**Switzerland / Schweiz**

Consumer Products  
Husqvarna Schweiz AG  
Industriestrasse 10  
5506 Mägenwil  
Phone: +41 (0) 848 800 464  
info@gardena.ch

**Turkey**

GARDENA Dost Diş Ticaret  
Mümesillik A.Ş.  
Sanayi Çad. Adil Sok. No. 1  
34873 Kartal – Istanbul  
Phone: (+90) 216 38 93 939  
info@gardena-dost.com.tr

**Ukraine / Україна**

ТОВ «ГАРДЕНА УКРАЇНА»  
Васильківська, 34, 204-Г  
03022, Київ  
Тел.: (+38 044) 498 39 02  
info@gardena.ua

**USA**

GARDENA Canada Ltd.  
100 Summerlea Road  
Brampton, Ontario L6T 4X3  
Phone: (+1) 905 792 93 30  
info@gardenacanada.com

7889-20.960.02/0808  
© GARDENA Manufacturing GmbH  
D-89070 Ulm  
http://www.gardena.com