

PS 2500 S Art. 7948

D Betriebsanleitung
Schwimm-Skimmer-Set

GB User's Manual
Floating Skimmer Set

F Notice d'emploi
Kit skimmer flottant

NL Gebruiksaanwijzing
Vijveroppervlakte zuiger

S Manual
Flytande Skimmer Set

DK Driftsvejledning
Flydende Skimmersæt

I Istruzioni per l'uso
Set skimmer galleggiante

E Instrucciones de empleo
Kit Skimmer flotante

P Manual de instruções
Conjunto filtro flutuante

D

GB

F

NL

S

DK

I

E

P

Set skimmer galleggiante GARDENA PS 2500 S



Questa è la traduzione dal testo originale tedesco delle istruzioni per l'uso. Prima di mettere in uso il nuovo set skimmer galleggiante, si raccomanda di leggere attentamente le istruzioni e di seguire le avvertenze riportate. Si imparerà così a conoscere il prodotto e ad usarlo correttamente.



Per motivi di sicurezza bambini, giovani sotto i 16 anni o coloro che non hanno preso visione delle istruzioni non devono utilizzare il set skimmer galleggiante.

→ Conservare le istruzioni in un luogo sicuro.

Indice

1. Modalità d'impiego del set skimmer galleggiante GARDENA	38
2. Avvertenze	38
3. Montaggio	39
4. Messa in uso	40
5. Interventi di fine stagione	40
6. Manutenzione	40
7. Anomalie di funzionamento	41
8. Accessori	42
9. Dati tecnici	42
10. Assistenza / Garanzia	42

1. Modalità d'impiego del set skimmer galleggiante GARDENA

Settore d'utilizzo:

Il set skimmer galleggiante GARDENA è destinato a uso privato e hobbistico in giardini, esclusivamente in ambienti esterni, e concepito per la pulizia delle superfici di laghetti sino a un massimo di 25 m². Contemporaneamente può essere utilizzato come aeratore per laghetti.

Non è concepito per il funzionamento di irrigatori e sistemi di irrigazione.

Nota bene



Il set skimmer galleggiante GARDENA non è idoneo per impieghi prolungati di tipo industriale. Non deve essere adoperato per liquidi corrosivi, facilmente infiammabili, aggressivi o esplosivi (come benzina, petrolio, diluenti alla nitro), acqua salata, generi alimentari e acqua potabile.

2. Avvertenze

Sicurezza elettrica:



PERICOLO ! Pericolo di scossa !

→ Prima di qualunque intervento sul set skimmer galleggiante, staccare sempre la spina dalla corrente.

→ Proteggere la spina dall'acqua.

Il set skimmer galleggiante deve essere collegato a un interruttore automatico di sicurezza con corrente nominale di dispersione ≤ 30 mA (DIN VDE 0100-702).

→ Rivolgersi a un elettricista di fiducia.

La linea di alimentazione deve presentare una sezione pari almeno a quella dei cavi in gomma marcati H05 RNF3G0,75. Eventuali prolunghe devono essere conformi a quanto disposto in materia (DIN VDE 0620). Prima di effettuare il collegamento, accertarsi che i dati riportati sull'etichetta corrispondano a quelli della rete.

Quando la pompa non è in uso o si devono effettuare interventi di pulizia e manutenzione, staccare sempre la spina dalla presa di corrente!

Non utilizzare il set skimmer galleggiante quando vi sono persone all'interno della piscina o del laghetto.

La realizzazione di piscine e laghetti deve essere conforme ai disposti comunitari e nazionali in materia.

→ Rivolgersi alle autorità competenti.

Prima di ogni impiego controllare sempre le condizioni del set skimmer galleggiante (e in particolare cavo e spina).

Il cavo non è sostituibile. Pertanto, se viene danneggiato, il set skimmer galleggiante non può più essere utilizzato.

Non calpestare il cavo di alimentazione se è stato posato nella terra o nella ghiaia senza tubo vuoto.

Non reggere mai il set skimmer galleggiante tenendolo per il cavo. Non tirare mai il cavo per staccare la spina dalla presa di corrente.

Proteggere il cavo da fonti di calore, olio e spigoli vivi.

Istruzioni operative:

Non far funzionare la pompa a secco, in quanto si potrebbe sviluppare del calore indesiderato che danneggerebbe la pompa.

La temperatura dell'acqua deve essere compresa tra 4 °C e 35 °C.

Sabbia o altre sostanze abrasive presenti nell'acqua provocano un rapido deterioramento della pompa e ne riducono le prestazioni.

3. Montaggio

Montaggio del set skimmer galleggiante:

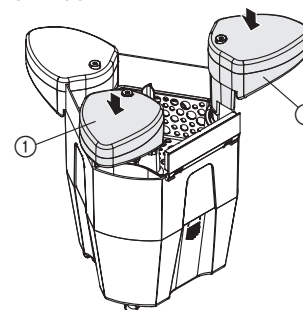

1. Inserire dall'alto i due elementi galleggianti ① negli alloggiamenti del set skimmer galleggiante sino a sentire un clic udibile degli elementi ①.

2. Infilare il diffusore d'aria ② dal basso e ruotarlo verso l'esterno insieme agli scarichi dell'aria.

3. Fissare eventualmente i laccetti ③ agli occhielli ④ (consentono di fissare il set skimmer galleggiante al bordo del laghetto).

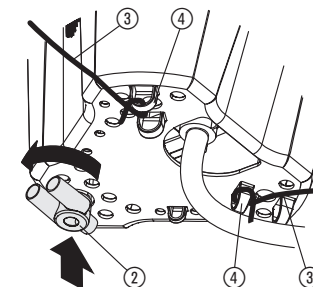

4. Messa in uso

Messa in funzione del set skimmer galleggiante:

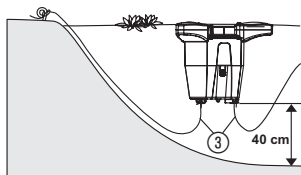

Prima di inserire il set skimmer galleggiante ruotare gli scarichi dell'aria del diffusore dell'aria ② verso l'esterno e fissare i laccetti ③ agli occhielli ④ (consultare 3. Montaggio).

1. Inserire il set skimmer galleggiante nel laghetto e lasciarlo immerso sino a riempirlo completamente d'acqua.
2. Fissare il set skimmer galleggiante con i laccetti ③ sul bordo del laghetto rispettando la direzione principale del vento.
3. **Accensione pompa:**
Inserire la spina della pompa nella presa elettrica.
Attenzione: la pompa si avvia immediatamente.
4. **Spegnimento pompa:**
Disinserire la spina della pompa.

5. Interventi di fine stagione

Conservazione / In inverno:



Riporre il set lontano dalla portata dei bambini.

1. Tirare fuori il set skimmer galleggiante dal laghetto, pulirlo e conservarlo in un luogo asciutto.
2. Per facilitare la riattivazione in primavera, riporre la pompa in un luogo riparato dal gelo, immersa in un contenitore pieno d'acqua.
La spina deve rimanere all'asciutto.

Smaltimento: (conforme a: RL2002/96/EG)



Non smaltire insieme ai normali rifiuti domestici. Utilizzare sempre gli appositi contenitori di raccolta.
→ Importante: l'apparecchio va smaltito consegnandolo al centro di smaltimento municipale.

6. Manutenzione

Pulizia del cestello del filtro e della spugna filtro:

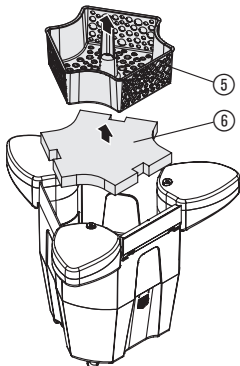

PERICOLO ! Pericolo di scossa !
→ Prima di eseguire la manutenzione disinserire la spina della pompa !

1. Rimuovere il cestello del filtro ⑤ e la spugna filtro ⑥ dall'alloggiamento galleggiante.
2. Sciacquare il cestello del filtro ⑤ e la spugna filtro ⑥ con acqua corrente.
3. Inserire nuovamente il cestello del filtro ⑤ e la spugna filtro ⑥ nell'alloggiamento galleggiante.
4. Accendere nuovamente il set skimmer galleggiante (consultare 4. Messa in uso).

7. Anomalie di funzionamento

Pulizia completa dello skimmer galleggiante:

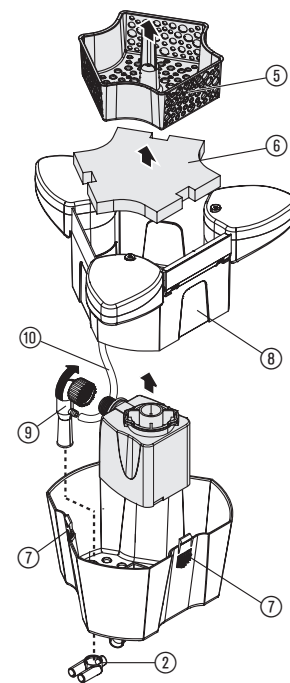

PERICOLO ! Pericolo di scossa !

→ Prima di eseguire la manutenzione disinserire la spina della pompa!

Non utilizzare detergenti corrosivi o abrasivi.

1. Estrarre dall'acqua il set skimmer galleggiante.
2. Rimuovere il cestello del filtro ⑤ e la spugna filtro ⑥ dall'alloggiamento galleggiante.
3. Estrarre il diffusore d'aria ②
4. Premere i 3 incastri ⑦ e rimuovere l'alloggiamento galleggiante ⑧.
5. Togliere la pompa e svitare il tubo di aerazione ⑨.
6. Togliere il cavo ⑩ dal tubo di aerazione ⑨.
7. Pulire tutti i pezzi con acqua corrente.
8. Montare nuovamente lo skimmer galleggiante in ordine inverso (gli incastri ⑦ devono essere incastrati in modo da udire chiaramente un clic).

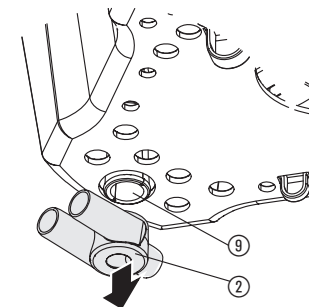

In fase di montaggio della pompa fare attenzione a non schiacciare il cavo di alimentazione.

Durante il montaggio fare attenzione che il cavo ⑩ sia ben collegato al tubo di aerazione ⑨ e controllare che non sia piegato.

Pulizia della pompa:

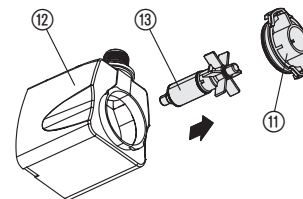

1. Smontare la pompa (consultare "Pulizia completa dello skimmer galleggiante").
2. Ruotare il coperchio della pompa ⑪ in senso antiorario ed estrarlo in verticale dall'alloggiamento del motore ⑫ (chiusura a baionetta).
3. Estrarre la girante ⑬ dall'alloggiamento del motore ⑫ e pulirla.
4. Reinsere la girante pulita ⑬ nell'alloggiamento del motore ⑫.
5. Spingere il coperchio della pompa ⑪ in verticale sull'alloggiamento del motore ⑫ e ruotarlo in senso orario (chiusura a baionetta).
6. Montare nuovamente la pompa nello skimmer galleggiante (vedere "Pulizia completa dello skimmer galleggiante").

Anomalia	Possibile causa	Intervento
La pompa non funziona	Spina elettrica non inserita.	→ Inserire la spina elettrica.
	Girante bloccata.	→ Pulire la pompa.
Prestazione insufficiente	Cestello filtro / spugna filtro sporco/a.	→ Pulire il cestello filtro e la spugna filtro.
L'aerazione non funziona	Il cavo non è collegato tubo di aerazione oppure è piegato.	→ Collegare il cavo al tubo di aerazione facendo attenzione a non piegarlo.
	Girante bloccata.	→ Pulire la pompa.
Il set skimmer galleggiante gonfia	Cestello filtro / spugna filtro sporco/a.	→ Pulire il cestello filtro e la spugna filtro.



In caso di altre anomalie, contattare il Centro di Assistenza Tecnica GARDENA. Le riparazioni devono essere eseguite esclusivamente dai Centri di Assistenza Tecnica GARDENA o dai rivenditori autorizzati GARDENA.

8. Accessori

Set telecomando GARDENA	Per lo spegnimento e l'accensione remota dei dispositivi elettrici dall'esterno e dall'interno.	Art. 7680
--------------------------------	---	------------------

9. Dati tecnici

	PS 2500 S (Art. 7948)
Potenza nominale	40 W
Tensione / Frequenza	230 V / 50 Hz
Cavo di alimentazione	10 m H05 RN-F (3 x 0,75 mm ²)
Passaggio d'acqua max.	2.500 l/h
Temperatura dell'acqua	4 °C – 35 °C

10. Assistenza / Garanzia

Assistenza: In caso di guasto o di anomalia di funzionamento, rivolgersi al Centro Assistenza Tecnica Nazionale, tel. 199.400.169.

Garanzia: Questo prodotto GARDENA gode di una garanzia di 2 anni dalla data di acquisto relativamente a tutti i difetti imputabili a vizi di fabbricazione o di materiale impiegato. Il prodotto in garanzia potrà essere, a nostra discrezione, o sostituito con uno in perfetto stato di funzionamento o riparato gratuitamente qualora vengano osservate le seguenti condizioni:

- il prodotto sia stato adoperato in modo corretto e conforme alle istruzioni e nessun tentativo di riparazione sia stato eseguito dall'acquirente o da terzi;
- il prodotto sia stato spedito a spese del mittente direttamente a un Centro Assistenza GARDENA allegando il documento che attesta l'acquisto (fattura o scontrino fiscale) e una breve descrizione del problema riscontrato.

La girante e la spugna filtro, in quanto parti soggette ad usura, non rientrano nella garanzia.

L'intervento in garanzia non estende in nessun caso il periodo iniziale.

La presente garanzia del produttore non inficia eventuali rivalse nei confronti del negoziante / rivenditore.

D Produkthaftung	Wir weisen ausdrücklich darauf hin, dass wir nach dem Produkthaftungsgesetz nicht für durch unsere Geräte hervorgerufene Schäden einzustehen haben, sofern diese durch unsachgemäße Reparatur verursacht oder bei einem Teileaustausch nicht unsere originale GARDENA Teile oder von uns freigegebene Teile verwendet wurden und die Reparatur nicht vom GARDENA Service oder dem autorisierten Fachmann durchgeführt wird. Entsprechendes gilt für Ergänzungsteile und Zubehör.
GB Product Liability	We expressly point out that, in accordance with the product liability law, we are not liable for any damage caused by our units if it is due to improper repair or if parts exchanged are not original GARDENA parts or parts approved by us, and, if the repairs were not carried out by a GARDENA Service Centre or an authorised specialist. The same applies to spare parts and accessories.
F Responsabilité	Nous vous signalons expressément que GARDENA n'est pas responsable des dommages causés par ses appareils, dans la mesure où ces dommages seraient causés suite à une réparation non conforme, dans la mesure où, lors d'un échange de pièces, les pièces d'origine GARDENA n'auraient pas été utilisées, ou si la réparation n'a pas été effectuée par le Service Après-Vente GARDENA ou l'un des Centres SAV agréés GARDENA. Ceci est également valable pour tout ajout de pièces et d'accessoires autres que ceux préconisés par GARDENA.
NL Productaansprakelijkheid	Wij wijzen er nadrukkelijk op, dat wij op grond van de wet aansprakelijkheid voor producten niet aansprakelijk zijn voor schade ontstaan door onze apparaten, indien deze door onvakkundige reparatie veroorzaakt zijn, of er bij het uitwisselen van onderdelen geen gebruik gemaakt werd van onze originele GARDENA onderdelen of door ons vrijgegeven onderdelen en de reparatie niet door de GARDENA technische dienst of de bevoegde vakman uitgevoerd werd. Ditzelfde geldt voor extra-onderdelen en accessoires.
S Produktansvar	Tillverkaren är inte ansvarig för skada som orsakats av produkten om skadan beror på att produkten har reparerats felaktigt eller om, vid reparation eller utbyte, andra än Original GARDENA reservdelar har använts. Samma sak gäller för kompletteringsdelar och tillbehör.
DK Produktansvar	Vi gør udtrykkelig opmærksom på, at vi i henhold til produktansvarsloven ikke er ansvarlige for skader forårsaget af vores udstyr, såfremt det sker på grund af uautoriserede reparationer eller hvis dele er skiftet ud og der ikke er anvendt originale GARDENA dele eller dele godkendt af os, eller hvis reparationerne ikke er udført af GARDENA-service eller en autoriseret fagmand. Det samme gælder for ekstra udstyr og tilbehør.
I Responsabilità del prodotto	Si rende espressamente noto che, conformemente alla legislazione sulla responsabilità del prodotto, non si risponde di danni causati da nostri articoli se originati da riparazioni eseguite non correttamente o da sostituzioni di parti effettuate con materiale non originale GARDENA o comunque da noi non approvato e, in ogni caso, qualora l'intervento non venga eseguito da un centro assistenza GARDENA o da personale specializzato autorizzato. Lo stesso vale per le parti complementari e gli accessori.
E Responsabilidad de productos	Advertimos que conforme a la ley de responsabilidad de productos no nos responsabilizamos de daños causados por nuestros aparatos, siempre y cuando dichos daños hayan sido originados por arreglos o reparaciones indebidas, por cambios con piezas que no sean piezas originales GARDENA o bien piezas no autorizadas por nosotros, así como en aquellos casos en que la reparación no haya sido efectuada por un Servicio Técnico GARDENA o por un técnico autorizado. Lo mismo es aplicable para las piezas complementarias y accesorios.
P Responsabilidade sobre o produto	Queremos salientar que segundo a lei da responsabilidade do fabricante, nós não nos responsabilizaremos por danos causados pelo nosso equipamento, quando estes ocorrerem em decorrência de reparações inadequadas ou da substituição de peças por peças não originais da GARDENA, ou peças não autorizadas. A responsabilidade tornar-se-à nula também depois de reparações realizadas por oficinas não autorizadas pela GARDENA. Esta restrição valerá também para peças adicionais e acessórios.

D EU-Konformitätserklärung Maschinenverordnung (9. GSGVO) / EMVG / Niedersp. RL Der Unterzeichnete GARDENA Manufacturing GmbH · Hans-Lorenser-Straße 40 · D-89079 Ulm bestätigt, dass die nachfolgend bezeichneten Geräte in der von uns in Verkehr gebrachten Ausführung die Anforderungen der harmonisierten EU-Richtlinien, EU-Sicherheitsstandards und produktspezifischen Standards erfüllen. Bei einer nicht mit uns abgestimmten Änderung der Geräte verliert diese Erklärung ihre Gültigkeit.	Bezeichnung der Geräte: Schwimm-Skimmer-Set Description of the units: Floating Skimmer Set Designation du matériel : Kit skimmer flottant Omschrijving van de apparaten: Vijveroppervlakte zuiger Produktbeskrivning: Flydende Skimmer Set Beskrivelse af produktet: Flydende Skimmersæt Descrizione dei prodotti: Set skimmer galleggianti Descripción de la mercancía: Kit Skimmer flotante Descrição dos aparelhos: Conjunto filtro flutuante
GB EU Certificate of Conformity The undersigned GARDENA Manufacturing GmbH · Hans-Lorenser-Str. 40 · D-89079 Ulm hereby certifies that, when leaving our factory, the units indicated below are in accordance with the harmonised EU guidelines, EU standards of safety and product specific standards. This certificate becomes void if the units are modified without our approval.	Typen: Types: Types: Type: Type: Type: Type: Tipi: Tipos:
F Certificat de conformité aux directives européennes Le constructeur, soussigné : GARDENA Manufacturing GmbH · Hans-Lorenser-Str. 40 · D-89079 Ulm déclare qu'à la sortie de ses usines le matériel neuf désigné ci-dessous était conforme aux prescriptions des directives européennes énoncées ci-après et conforme aux règles de sécurité et autres règles qui lui sont applicables dans le cadre de l'Union européenne. Toute modification portée sur ce produit sans l'accord express de GARDENA supprime la validité de ce certificat.	Art.-Nr.: Art. No.: Référence : Art.nr.: Art.nr.: Art. nr.: Art.: Art. No: Art. no:
NL EU-overeenstemmingsverklaring Ondergetekende GARDENA Manufacturing GmbH · Hans-Lorenser-Str. 40 · D-89079 Ulm bevestigt, dat de volgende genoemde apparaten in de door ons in de handel gebrachte uitvoering voldoen aan de eis van, en in overeenstemming zijn met de EU-richtlijnen, de EU-veiligheidsstandaard en de voor het product specifieke standaard. Bij een niet met ons afgestemde verandering aan de apparaten verliest deze verklaring haar geldigheid.	PS 2500 S 7948
S EU Tillverkarintyg Undertecknad firma GARDENA Manufacturing GmbH · Hans-Lorenser-Str. 40 · D-89079 Ulm intyggar härmed att nedan nämnda produkter överensstämmer med EU:s direktiv, EU:s säkerhetsstandard och produktspecifikation. Detta intyg upphör att gälla om produkten ändras utan vårt tillstånd.	EU-Richtlinien: EU directives: Directives européennes : EU-richtlijnen: EU directiv: EU Retningslinier: Directive UE: Normativa UE: Directrices da UE: 2004/108/EG 2006/95/EG
DK EU Overensstemmelse certifikat Undertegnede GARDENA Manufacturing GmbH · Hans-Lorenser-Str. 40 · D-89079 Ulm bekræfter hermed, at enheder listet herunder, ved afsendelse fra fabrikken, er i overensstemmelse med harmoniserede EU retningslinier, EU sikkerheds standarder og produkt specifikations standarder. Dette certifikat træder ud af kraft hvis enhederne er ændret uden vor godkendelse.	Harmonisierte EN: EN 60335-1:2005 EN 60335-2-41:2004
I Dichiarazione di conformità alle norme UE La sottoscritta GARDENA Manufacturing GmbH · Hans-Lorenser-Str. 40 · D-89079 Ulm certifica che il prodotto qui di seguito indicato, nei modelli da noi commercializzati, è conforme alle direttive armonizzate UE nonché agli standard di sicurezza e agli standard specifici di prodotto. Qualunque modifica apportata al prodotto senza nostra specifica autorizzazione invalida la presente dichiarazione.	Anbringningsjaar der CE-Kennzeichnung: Year of CE marking: Année d'apposition du marquage CE : Installatiejaar van de CE-aanduiding: Märkningsår: CE-Mærkningsår: Anno di applicazione della certificazione CE: Colocación del distintivo CE: Ano de marcação pela CE: 2008
E Declaración de conformidad de la UE El que suscribe GARDENA Manufacturing GmbH · Hans-Lorenser-Str. 40 · D-89079 Ulm declara que la presente mercancía, objeto de la presente declaración, cumple con todas las normas de la UE, en lo que a normas técnicas, de homologación y de seguridad se refiere. En caso de realizar cualquier modificación en la presente mercancía sin nuestra previa autorización, esta declaración pierde su validez.	Ulm, den 01.05.2008 Ulm, 01.05.2008 Fait à Ulm, le 01.05.2008 Ulm, 01-05-2008 Ulm, 2008.05.01 Ulm, 01.05.2008 Ulm, 01.05.2008 Ulm, 01.05.2008 Ulm, 01.05.2008
P Certificado de conformidade da UE Os abaixo mencionados GARDENA Manufacturing GmbH · Hans-Lorenser-Str. 40 · D-89079 Ulm Por este meio certificamos que ao sair da fábrica os aparelhos abaixo mencionados estão de acordo com as directrizes harmonizadas da UE, padrões de segurança e de produtos específicos. Este certificado ficará nulo se as unidades forem modificadas sem a nossa aprovação.	Der Bevollmächtigte Authorised representative Le mandataire De gevollmachtigde Auktoriserad representant Autoriseret repræsentant Persona delegata La persona autorizada O representante  Peter Lameli Vice President

Deutschland / Germany

GARDENA
Manufacturing GmbH
Central Service
Hans-Lorenser-Str. 40
89079 Ulm
Produktfragen:
(+49) 731 490-123
Reparaturen:
(+49) 731 490-290
service@gardena.com

Argentina

Argensem de Comercializa-
dora Mecafon S. A.
Casilla de Correo 193
(1625) Escobar, Pcia. de
Buenos Aires
Phone: (+54) 34 88 49 40 40
info@argensem.com.ar

Australia

NYLEX Consumer Products
50 – 70 Stanley Drive
Somerton, Victoria, 3062
Phone: 1800 658 276
spare.parts@nylex.com.au

Austria / Österreich

GARDENA Österreich
Ges. m.b.H.
Stettnerweg 11 – 15
2100 Korneuburg
Tel.: (+43) 22 62 745 45-36
od. -30
kundendienst@gardena.at

Belgium

GARDENA Belgium NV/SA
Sterrebeekstraat 163
1930 Zaventem
Phone: (+32) 27 20 921 2
info@gardena.be

Brazil

Palash Importação
e Comércio Ltda
Rua São João do Araguaia, 338
Barueri – SP – CEP: 06409-060
Phone: (+55) 11 4198-9777
eduardo@palash.com.br

Bulgaria

Husqvarna Bulgaria Eood
72 Andrey Ljapchev Blvd.
1799 Sofia

Canada

GARDENA Canada Ltd.
100 Summerlea Road
Brampton, Ontario L6T 4X3
Phone: (+1) 905 792 93 30
info@gardenacanada.com

Chile

Garden Chile S.A.
San Sebastián 2839
Ofic. 701 A
Las Condes - Santiago de Chile
Phone: (+56) 2 20 10 708
garfar_cl@yahoo.com

Costa Rica

Compania Exim
Euroibericoamericana S.A.
Aptdo Postal 1260
San José
Phone: (+506) 223 20 75
exim_euro@racsa.co.cr

Croatia

KLIS d.o.o.
Stancičeva 79
10419 Vukovina
Phone: (+385) 1 622 777 0
gardena@klis-trgovina.hr

Cyprus

FARMOKIPIKI LTD
P.O. Box 7098
74, Digeni Akrita Ave.
1641 Nicosia
Phone: (+357) 22 75 47 62
condam@spidernet.com.cy

Czech Republic

GARDENA spol. s.r.o.
Tuřanka 115
62700 Brno
Phone: (+420) 800 100 425
(Hotline)
gardena@gardenabrno.cz

Denmark

GARDENA Norden AB
Sales Office Denmark
Box 9003
S-200 39 MALMÖ
info@gardena.dk

Finland

Oy Husqvarna Ab
Lautatarhankatu 8b/PL 3
FI-00581 HELSINKI
Phone: (+358) 9 247 2200

France

GARDENA France
PARIS NORD 2
69, rue de la Belle Etoile
BP 57080 ROISSY EN FRANCE
95948 ROISSY CDG CEDEX
Tél. : (+33) 0826 101 455
service.consommateurs@
gardena.fr

Great Britain

GARDENA
Preston Road
Aycliffe Industrial Park
Newton Aycliffe
Co Durham
DL5 6UP
info@gardena.co.uk

Greece

Agrokip-Psomadopoulos S. A.
33 A, Ifestou str.
Industrial Area
194 00 Koropi, Athens
Phone: (+30) 210 66 20-2 25
and -2 26
service@agrokip.gr

Hungary

GARDENA Magyarország Kft.
Késmárk utca 22
1158 Budapest
Phone: (+36) 80 20 40 33
(Hotline)
gardena@gardena.hu

Iceland

Ó. Johnson & Kaaber
Tunguhalsi 1
110 Reykjavik

Ireland

McLoughlins RS
Unit 5
Norther Cross Business Park
North Road, Finglas
Dublin 11

Italy

GARDENA Italia S.p.A.
Via Donizetti 22
20020 Lainate (Mi)
Phone: (+39) 02.93.94.79.1
info@gardenaitalia.it

Japan

KAKUICHI co., Ltd.
Sumitomo Realty & Develop-
ment Kojimachi
BLDG., 8F
5 – 1 Nibanncyo, chiyoda-ku,
Tokyo 102-0084
Phone: (+81)-(0)3-3264-4721
m_ishihara@kaku-ichi.co.jp

Luxembourg

Magasins Jules Neuberg
39, rue Jacques Stas
Luxembourg-Gasperich 2549
Case Postale No. 12
Luxembourg 2010
Phone: (+352) - 40 14 01
api@neuberg.lu

Netherlands

GARDENA Nederland B.V.
Postbus 50176
1305 AD ALMERE
Phone: (+31) 36 521 00 00
info@gardena.nl

Neth. Antilles

Jonka Tuincentrum
Sta. Rosa Weg 196
P.O. Box 8200
Curaçao
Phone: (+599) 9 767 66 55
pgm@jonka.com

New Zealand

NYLEX New Zealand Ltd.
Building 2
118 Savill Drive
Mangere, Auckland
Phone: 0800 22 00 88
spare.parts@nylex.com.au

Norway

GARDENA Norden AB
Sales Office Norway
Karihaugveien 89
1089 OSLO

Poland

GARDENA Polska Sp. z o.o.
Szymanów 9d
05-532 Baniocha
Phone: (+48) 22 727 56 90
gardena@gardena.pl

Portugal

GARDENA Portugal Lda.
Edif. GARDENA
Algueirão
2725-596 Mem Martins
Phone: 219228530
info@gardena.pt

Romania

MADEX INTERNATIONAL SRL
Șoseaua Odăii 117 – 123
Sector 1, București,
RO 013603
Phone: (+40) 21 352-7603 /
4 / 5 / 6
madex@gardena.ro

Russia / Россия

ООО «ГАРДЕНА РУС»
Хорошевское шоссе, д. 32А
123 007 г. Москва
Phone: +7 (495) 540 99 57

Singapore

HY-RAY PRIVATE LIMITED
40 JALAN PEMIMPIN
#02-08 Tat Ann Building
Singapore 577185
Phone: (+65) 625 32 277
hyray@singnet.com.sg

Serbia

DOMEL d.o.o.
Savski Nasip 7
11070 Novi Beograd
Serbia
Phone: (+381) 11 2772 204
miroslav.jejina@domel.co.yu

Slovenia

GARDENA d.o.o.
Brodišče 15
1236 Trzin
Phone: (+386) 1 580 93 32
servis@gardena.si

South Africa

GARDENA
South Africa (Pty.) Ltd.
P.O. Box 11534
Vorna Valley 1686
Phone: (+27) 11 315 02 23
sales@gardena.co.za

Spain

GARDENA IBÉRICA S.L.U.
C/Basauri, nº 6
La Florida
28023 Madrid
Phone: (+34) 91 708 05 00
(4 líneas)
atencioncliente@gardena.es

Sweden

GARDENA Norden AB
Försäljningskontor Sverige
Box 9003
20039 Malmö
info@gardena.se

Switzerland / Schweiz

GARDENA (Schweiz) AG
Brüelstrasse 4
8157 Dielsdorf
Tel.: 01/860 26 66
info@gardena.ch

Turkey

GARDENA Dost Diş Ticaret
Mümesillik A.Ş.
Sanayi Çad. Adil Sok. No. 1
34873 Kartal – Istanbul
Phone: (+90) 216 38 93 939
info@gardena-dost.com.tr

Ukraine / Украина

GARDENA Ukraine Ltd.
4 Petropavlivska Street
Petropavlivska Borschahivka
Town
08130 Kyivo Svyatoshyh
Region
Phone: +38 044 498 39 04
info@gardena.ua

USA

GARDENA
Melnor, 3085 Shawnee Drive
Winchester, VA 22601
Phone: (5 40) 7 22-90 80
service_us@melnor.com

7948-20.960.01/0508
© GARDENA Manufacturing GmbH
D-89070 Ulm
http://www.gardena.com