

9000 aquasensor Art. 1783
13000 aquasensor Art. 1785

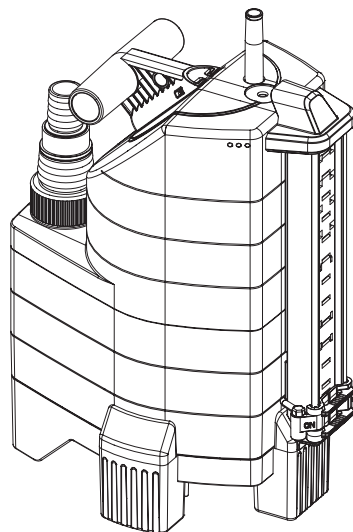

8500 aquasensor Art. 1797
13000 aquasensor Art. 1799

PL Instrukcja obsługi

Pompa zanurzeniowa / Pompa do brudnej wody

H Vevőtájékoztató

Merülőszivattyú / Szennyvízszivattyú

CZ Návod k použití

Ponorné čerpadlo / kalové čerpadlo

SK Návod na používanie

Ponorné čerpadlo / kalové čerpadlo

GR Οδηγίες χρήσεως

Βυθιζόμενη αντλία / Αντλία Ακαθάρτων

RUS Инструкция по применению

Погружной насос / Насос для грязной воды

SLO Navodila za uporabo

Potopna črpalka / črpalka za umazano vodo

UA Інструкція з експлуатації

Заглибний насос / насос для брудної води

HR Uputstva za upotrebu

Potopna crpka / crpka za otpadnu vodu

GARDENA Pompa zanurzeniowa 9000 / 13000 aquasensor / Pompa do brudnej wody 8500 / 13000 aquasensor

Witamy w ogrodzie GARDENA...



Niniejszy tekst jest tłumaczeniem niemieckiej instrukcji oryginalnej. Proszę uważnie przeczytać niniejszą instrukcję obsługi i przestrzeżać podanych w niej wskazówek. W oparciu o niniejszą instrukcję obsługi należy zapoznać się z pompą, poprawnym sposobem jej użytkowania oraz wskazówkami na temat bezpieczeństwa.



Ze względów bezpieczeństwa pompa nie może być używana przez dzieci i młodzież w wieku do lat 16 oraz przez osoby, które nie zapoznały się z niniejszą instrukcją obsługi.

→ Proszę starannie przechowywać niniejszą instrukcję obsługi.

Spis treści

1. Zakres zastosowania pompy GARDENA	2
2. Wskazówki bezpieczeństwa	3
3. Uruchamianie	4
4. Obsługa	5
5. Przerwa w eksploatacji	6
6. Konserwacja	6
7. Usuwanie zakłóceń	7
8. Dane techniczne	8
9. Serwis / gwarancja	9

1. Zakres zastosowania pompy GARDENA

Prawidłowe użytkowanie

Pompy GARDENA przeznaczone są do prywatnego użytku w ogrodach domowych i w ogródkach działkowych.

Mają one zastosowanie przy odprowadzaniu wody w przypadku zalania, wypompowywania lub przepompowywania cieczy ze zbiorników, pobieraniu wody ze studni i innych zbiorników, odprowadzaniu wody z łodzi i jachtów, jak również ograniczonego czasowo wykorzystania przy napowietrzaniu oraz przetłaczaniu wody w obiegu zamkniętym.

Tłoczone media

Pompy GARDENA mogą pompować czystą i zanieczyszczoną wodę (max średnica ziarna: pompy zanurzeniowe = 5 mm, pompy do brudnej wody = 30 mm), wodę z basenów (zakładając, że dozowanie środków uszlachetniających nie przekracza dopuszczalnych norm) oraz do wypompowywania wody po kąpeli ługowej.

Aby pompa podczas wypompowywania wody wypływającej z pralki, bezpiecznie się wyłączała, czujnik wyłączający OFF musi znajdować się minimum 10 mm od podłoża.

Pompy te są całkowicie hermetyczne i mogą być zanurzone na głębokość do 8 m w pompowanym medium.

Należy przestrzegać:



Pompy GARDENA nie nadają się do pracy ciągłej (np. do ciągłego przetłaczania wody w obiegu zamkniętym) w oczku wodnym. Przy tego rodzaju użytkowaniu, żywotność pompy ulegnie odpowiedniemu skróceniu. Nie wolno tłoczyć substancji żrących, łatwopalnych lub wybuchowych (np. benzyna, nafta, rozcieńczalnik nitro), tłuszczu, olejów, słonej wody i nieczystości z instalacji sanitarnych. Temperatura pompowanej cieczy nie może przekroczyć 35 °C.

2. Wskazówki bezpieczeństwa

Bezpieczeństwo elektryczne

Zgodnie z DIN VDE 0100 pompy zanurzeniowo-ciśnieniowe GARDENA mogą być stosowane w basenach, oczkach wodnych i fontannach tylko pod warunkiem, że będą zasilane z zastosowaniem wyłącznika różnicowo – prądowego o prądzie upływu ≤ 30 mA.

Pompa nie może być uruchamiana, kiedy w basenie lub oczku wodnym znajdują się ludzie.

Za względów bezpieczeństwa zaleca się podłączenie pompy zanurzeniowo-ciśnieniowej poprzez wyłącznik różnicowo-prądowy (DIN VDE 0100-702 i 0100-738).

→ W celu dobrania odpowiedniego wyłącznika różnicowo-prądowego proszę zwrócić się do wykwalifikowanego elektryka.

Przewody sieciowe i przewody przyłączeniowe zgodnie z DIN VDE 0620 nie mogą mieć przekroju mniejszego niż giętkie przewody w izolacji gumowej o symbolu H05 RNF (dla art. 1783 / 1797) lub H07 RNF (art. 1785 / 1799). Długość kabla powinna wynosić min. 10 m.

Wartości podane na tabliczce znamionowej muszą być zgodne z wartościami prądu płynącego w sieci.

→ Proszę upewnić się, że wszystkie elektryczne połączenia wtykowe zostały zainstalowane w miejscu zabezpieczonym przed zalaniem.

→ Wtyczkę należy chronić przed wilgocią!

Wtyczki i kable przyłączeniowe należy chronić przed gorącym, olejem i ostrymi krawędziami.



UWAGA!
Niebezpieczeństwo porażenia prądem!

Obciążona wtyczka może spowodować dostanie się wilgoci poprzez kabel przyłączeniowy do części elektrycznej i spowodować zwarcie.

→ **Nigdy nie wolno obcinać wtyczki (np. w celu przeciągnięcia przewodu przez otwór w ścianie).**

→ Nie wyciągać wtyczki ciągnąc za kabel lecz za obudowę wtyczki.

Kabel przyłączeniowy nie może być wykorzystywany do przymocowywania ani transportowania pompy. Do zanurzania, względnie wyciągania i mocowania pompy należy wykorzystać linkę mocującą. Przedłużacze muszą być zgodne z DIN VDE 0620.

Kontrola wzrokowa

→ Przed użyciem należy zawsze skontrolować czy pompa, a w szczególności wtyczka i przewód zasilający nie są uszkodzone.

→ Należy pamiętać o minimalnym poziomie wody i maksymalnej wysokości tłoczenia (patrz 8. Dane techniczne).



UWAGA!
Niebezpieczeństwo porażenia prądem!

Uszkodzona pompa nie może być użytkowana.

→ W razie uszkodzenia należy zlecić kontrolę pompy przez autoryzowany serwis GARDENA.

Praca z zablokowanym wyłącznikiem pływakowym

Podczas pracy ciągłej z zablokowanym wyłącznikiem pływakowym należy po całkowitym wypompowaniu cieczy natychmiast wyłączyć pompę.

→ Podczas pracy z zablokowanym wyłącznikiem pływakowym pompę należy cały czas obserwować.

Wskazówki dotyczące użytkowania urządzenia

Należy unikać pracy pompy „na sucho” gdyż prowadzi to do szybszego zużycia pompy. Dlatego w trybie pracy ręcznej należy po całkowitym wypompowaniu cieczy natychmiast wyłączyć pompę.

Pompa nie powinna pracować dłużej niż 10 minut przy zamkniętej stronie tłocznej.

Obecność w cieczy piasku i innych zanieczyszczeń o właściwościach ciernych prowadzi do szybkiego zużycia i zmniejszenia wydajności urządzenia.

Pompa powinna być ustawiona w taki sposób, żeby otwory zasysające znajdujące się w stopce ssącej nie zostały całkowicie lub częściowo zatkane przez zanieczyszczenia.

W oczku wodnym lub stawie pompa powinna zostać ustawiona na np. płytce.

Wskazówki dotyczące pomp zanurzeniowych

Fabrycznie stopki obrotowe ustawione są na **wypompowywanie do 1 mm**.

- Do normalnego trybu pracy przekręcić stopki obrotowe o 180° na 5 mm. Pompa będzie podniesiona o 5 mm.
- Przed uruchomieniem należy udrożnić przewód tłoczny.

Wyłącznik termiczny

W przypadku przeciążenia pompa zostanie automatycznie wyłączona przez wbudowany wyłącznik termiczny. Samoczynne włączenie nastąpi po dostatecznym schłodzeniu silnika (patrz 7. Usuwanie zakłóceń).

Automatyczne odpowietrzanie

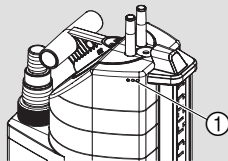

Zawór odpowietrzający usuwa ewentualne pęcherzyki powietrza znajdujące się w pompie.

W przypadku połowicznego zanurzenia pompy woda może wypływać przez otwory odpowietrzające ①.

Nie jest to defekt pompy, lecz naturalny efekt automatycznego odpowietrzania.

3. Uruchamianie

Przekrój węża	13 mm (1/2") 16 mm (5/8") 19 mm (3/4")	25 mm (1")	38 mm (1 1/2")

Podłączenie węża do łącznika uniwersalnego ⑦

Przyłącza węża

Odciąć górną część przyłącza w miejscu oznaczonym literą ③.

Nie odcinać żadnej części przyłącza.

Odciąć obydwie górne części przyłącza w miejscu oznaczonym literą ④.

W przypadku podłączenia węża o przekroju od 13 mm do 19 mm wymagane jest zastosowanie następujących przyłączy:

13 mm (1/2"): Zestaw przyłączeniowy węża do pompy GARDENA, art. 1750

16 mm (5/8"): Przyłącze kranowe GARDENA, art. (2)902 i Szybkozłącze węża GARDENA, art. (2)916

19 mm (3/4"): Zestaw przyłączeniowy węża do pompy GARDENA, art. 1752

Maksymalna wydajność pompowania zostanie osiągnięta przy zastosowaniu węża 38 mm (1 1/2").

Łącznik uniwersalny ② umożliwi podłączenie wszystkich typów węży zamieszczonych w powyższej tabeli.

1. Odciąć zbędną końcówkę przyłącza uniwersalnego ② odpowiednio do przyłączanego węża.

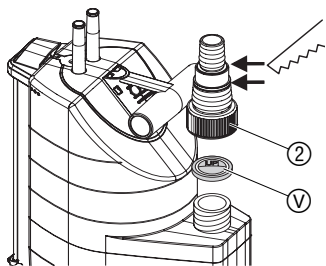

2. **Dotyczy tylko pomp zanurzeniowych, art. 1783 / 1785:**
Załączony zawór zwrotny (V) włożyć do przyłącza uniwersalnego (2) napisem UP do góry.
3. Wkręcić przyłącze uniwersalne (2) w pompę.
4. Połączyć wąż z przyłączem uniwersalnym (2).

Wąż o przekroju 38 mm (1 1/2") i 25 mm (1") zaleca się dodatkowo przymocować za pomocą **opaski zaciskowej GARDENA, art. 7192** (dla 25 mm) i **art. 7193** (dla 38 mm).

Dotyczy tylko pomp zanurzeniowych, art. 1783 / 1785:

Do wypompowywania do poziomu 1 mm zaleca się zastosowanie węży 13 mm (1/2") lub 15 mm (5/8"). Zawór zwrotny (V) zapobiega cofaniu się wody przez wąż. Maksymalna wydajność będzie osiągnięta tylko bez zaworu zwrotnego.

Dotyczy tylko węży o przekroju 13 mm mit 13 mm (1/2"):

Aby zapobiec cofaniu się wody z węża tłoczącego przez pompę po zakończeniu pompowania, można wyposażać przyłącze uniwersalne (7) w **zawór regulacyjny GARDENA, art. 2977**, którą można zakupić w punktach handlowych oferujących wyroby GARDENA.

4. Obsługa

Tryb pracy automatycznej:

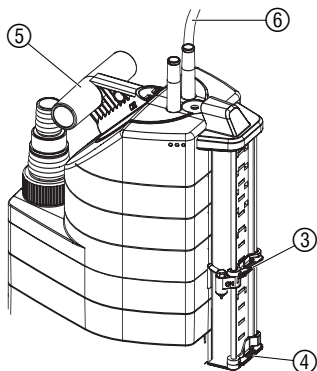

Jeżeli poziom wody podnosi się do poziomu czujnika **ON** (3), pompa załącza się automatycznie i zaczyna wypompowywać wodę. Jak tylko poziom wody opada poniżej poziomu czujnika **OFF** (4) pompa wyłącza się automatycznie. (Pompa pracuje jeszcze ok. 10 sek. po osiągnięciu przez wodę poziomu uruchamiającego czujnik wyłączający).

1. Ustawić stabilnie pompę w wodzie
– lub –
pompę przymocowaną za pomocą linki (5) przeciągniętej przez otwór znajdujący się w uchwycie zanurzyć w studni lub innym zbiorniku.
2. Wtyczkę kabla przyłączeniowego (6) włączyć do gniazdka elektrycznego.

Ustawienie wysokości włączania i wyłączania:

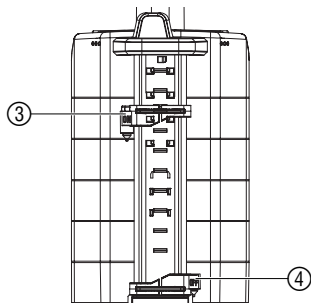

Wysokość włączania i wyłączania (patrz 8. Dane techniczne) mogą być ustawione do pracy pompy w trybie pracy automatycznej. Czujnik określa wysokość poziomu wody.

Ustawienie wysokości włączania ON:

→ Czujnik **ON** (3) przesunąć na wybraną wysokość włączania.
Wysokość włączania pompy podczas automatycznego trybu pracy.

Ustawienie wysokości wyłączania OFF:

→ Czujnik **OFF** (4) przesunąć na wybraną wysokość wyłączania.
Wysokość wyłączania pompy podczas automatycznego trybu pracy.

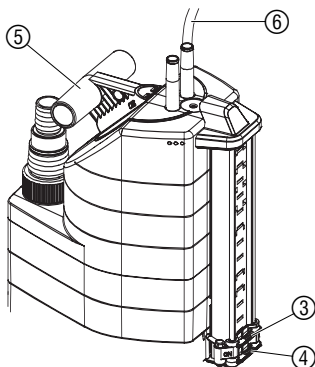
Tryb pracy ręcznej:

W trybie pracy ręcznej pompa stale pracuje. Czujnik **ON** (3) zostaje zablokowany na pozycji ręcznej i zostaje zmostkowany przez zestyk (7).

1. Przesunąć czujnik **OFF** (4) i **ON** (3) całkiem na dół, tak żeby czujnik **ON** (3) dotykał zestyku (7).
2. Ustawić stabilnie pompę w wodzie – lub – pompę za pomocą liny (5) zamocowanej za uchwyt zanurzyć w studni lub innym zbiorniku.
3. Wtyczkę kabla przyłączeniowego (6) włączyć do gniazdka elektrycznego.

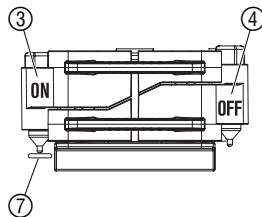

Dotyczy tylko pomp zanurzeniowych:
Wypompowywanie do poziomu 1 mm / normalny tryb pracy:

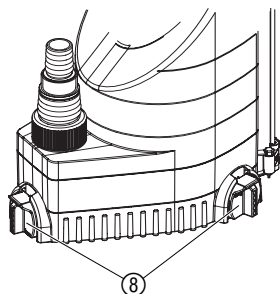

Wypompowywanie do poziomu 1 mm:

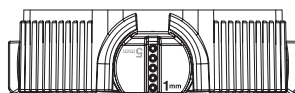

→ 3 stopki obrotowe (8) przekręcić o 180° na 1 mm

Normalny tryb pracy:

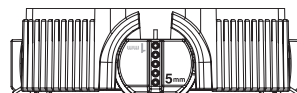

→ 3 stopki obrotowe (8) przekręcić o 180° na 5 mm

Wypompowywanie cieczy do poziomu 1 mm można osiągnąć tylko podczas pracy z zablokowanym wyłącznikiem pływakowym.

5. Przerwa w eksploatacji

Przechowywanie:



→ W przypadku niebezpieczeństwa nadejścia mrozów pompę należy przechowywać w miejscu nie narażonym na mroz.

Utylizacja:

(zgodnie RL2002/96/EG)



Urządzenie nie może być wyrzucone do zwykłego pojemnika na śmieci, lecz powinno być przekazane do utylizacji.

→ Ważne: Urządzenie zutylizować w wyznaczonym miejscu.

6. Konserwacja

Płukanie pompy:

Pompy GARDENA nie wymagają praktycznie żadnej konserwacji. Po zakończeniu wypompowywania chlorowanej wody z basenu lub innych cieczy pozostawiających resztki należy wypłukać pompę czystą wodą.

Czyszczenie czujników:

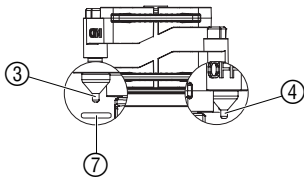

Czujniki włączają i wyłączają prawidłowo tylko wtedy, gdy są regularnie czyszczone (co 2 miesiące)!

→ Czujniki ③ / ④ i zestyk ⑦ czyścić regularnie za pomocą suchej ściereczki (nie używać twardych i ostrych przedmiotów).

Czyszczenie stopki i wirnika:

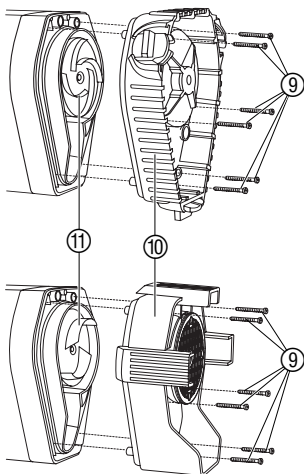

UWAGA! Niebezpieczeństwo porażenia prądem! Istnieje niebezpieczeństwo obrażeń spowodowanych prądem elektrycznym.

→ Przed rozpoczęciem czyszczenia stopki ssącej i wirnika należy urządzenie wyłączyć z sieci.

1. Odkręcić 6 śrubek krzyżakowych ⑨ i zdjąć stopkę ssącą ⑩ z pompy.
2. Wyczyścić stopkę ssącą ⑩ i wirnik ⑪.
3. Stopkę ssącą ⑩ ponownie założyć na pompę i przytwierdzić śrubkami krzyżakowymi ⑨.

Uszkodzony wirnik ⑪ może być wymieniony ze względów bezpieczeństwa tylko i wyłącznie w serwisie GARDENA.

7. Usuwanie zatkóceń

Zatkócenie	Możliwa przyczyna	Postępowanie
Pompa pracuje, ale nie pompuje wody.	Powietrze nie ma ujścia, gdyż przewód tłoczny jest zamknięty.	→ Udrożnić przewód tłoczny (np. zgięty wąż). → Wyjąć zawór zwrotny.
	Zawór zwrotny jest nieprawidłowo osadzony.	→ Zawór zwrotny włożyć napisem UP do góry.
	Pęcherzyki powietrza w stopce ssącej.	→ Odczekać maksymalnie 60 sekund, aż pompa odpowietrzy się samoczynnie przez zawór odpowietrzający. Gdy to nie pomoże, pompę wyłączyć i załączyć ponownie.
	Zablokowany wirnik.	→ Wyłączyć pompę z sieci i wyczyścić wirnik (patrz 6. Konserwacja).
	Lustro wody przy uruchamianiu znajduje się poniżej minimalnego poziomu.	→ Zanurzyć głębiej pompę.

Zakłócenie	Możliwa przyczyna	Postępowanie
Pompa nie włącza ani nie wyłącza się. Pompa wyłącza się, pomimo, iż czujnik OFF znajduje się w wodzie.	Czujniki ③/④ i zestyk ⑦ są zanieczyszczone.	→ Wyczyścić czujniki (patrz 6. Konserwacja).
Pompa nie daje się uruchomić lub przestaje nagle pracować.	Termiczny wyłącznik ochronny wyłączył pompę z powodu przegrzania.	→ Wyłączyć wtyczkę z gniazdka i oczyścić wirnik (patrz 6. Konserwacja). Należy przestrzegać maksymalnej temperatury pompowanej cieczy 35 °C.
Pompa nie daje się uruchomić lub przestaje nagle pracować.	Brak dopływu prądu.	→ Sprawdzić bezpieczniki i elektryczne połączenia wtykowe.
	Zanieczyszczenia (np. żwir) utkwily w stopce ssącej.	→ Wyłączyć wtyczkę z gniazdka elektrycznego i oczyścić stopkę (patrz 6. Konserwacja).
Pompa pracuje, ale nagle spada jej wydajność tłocząca.	Stopka ssąca jest zatkana.	→ Wyłączyć wtyczkę z gniazdka elektrycznego i oczyścić stopkę ssącą (patrz 6. Konserwacja).



W przypadku wystąpienia innych zakłóceń prosimy o skontaktowanie się z serwisem GARDENA lub autoryzowanym punktem serwisowym. Naprawy mogą być dokonywane tylko i wyłącznie przez serwis GARDENA lub autoryzowany punkt serwisowy.

8. Dane techniczne

Typ	Pompa zanurzeniowa aquasensor		Pompa do brudnej wody aquasensor	
	9000 (art. 1783)	13000 (art. 1785)	8500 (art. 1797)	13000 (art. 1799)
Moc znamionowa	320 W	650 W	380 W	680 W
Max wydajność	9.000 l/h	13.000 l/h	8.300 l/h	13.000 l/h
Max ciśnienie	0,7 bar	0,8 bar	0,6 bar	0,9 bar
Max wysokość tłoczenia	7 m	8 m	6 m	9 m
Max głębokość zanurzenia	8 m	8 m	8 m	8 m
Min. poziom wypompowywania	1 mm	1 mm	35 mm	35 mm
Zanieczyszczenia do średnicy ziarna	5 mm	5 mm	30 mm	30 mm
Kabel przyłączeniowy	10 m H05 RNF	10 m H07 RNF	10 m H05 RNF	10 m H07 RNF
Podłączenie pompy	Uniwersalne przyłącze (G 1 ¼" M) / Nypel uniwersalny			
Minimalny poziom wody podczas uruchamiania	5 mm	5 mm	45 mm	45 mm
Waga (bez kabla) ok.	3,8 kg	5,4 kg	4,0 kg	5,6 kg
Max temperatura pompowanej cieczy	35 °C	35 °C	35 °C	35 °C

Typ	9000 (art. 1783)	13000 (art. 1785)	8500 (art. 1797)	13000 (art. 1799)
Napięcie / częstotliwość	230 V / 50 Hz	230 V / 50 Hz	230 V / 50 Hz	230 V / 50 Hz
Min. / Max wysokość włączenia	5 mm / 175 mm	5 mm / 210 mm	65 mm / 230 mm	70 mm / 265 mm
Min. / Max wysokość wyłączenia	3 mm / 170 mm	3 mm / 205 mm	40 mm / 225 mm	40 mm / 260 mm
Poziom mocy akustycznej $L_{WA}^{1)}$	48 dB(A)	55 dB(A)	55 dB(A)	55 dB(A)

1) Mierzone zgodnie z EN 60335-1

Wysokość włączenia i wyłączenia:

Poziom włączenia i wyłączenia podlega pewnym tolerancjom.

Dotyczy tylko pomp zanurzeniowych, art. 1783 / 1785:

Wypompowywanie wody do poziomu 1 mm zostanie osiągnięte tylko podczas trybu pracy ręcznej, kiedy stopki obrotowe ⑧ zostaną ustawione na wypompowywanie do 1 mm.

9. Serwis / gwarancja

Firma GARDENA udziela na zakupiony artykuł 2 lata gwarancji (od daty zakupu).

W ramach gwarancji będą usuwane bezpłatnie wszelkie usterki pod warunkiem, że urządzenie jest eksploatowane zgodnie z przeznaczeniem i zgodnie z zasadami opisanymi w instrukcji obsługi.

Gwarancją niniejszą objęte są usterki produktu spowodowane wadami materiałowymi lub błędami produkcyjnymi.

Wszelkie usterki ujawnione w okresie gwarancji będą usunięte w jednym z Autoryzowanych Punktów Serwisowych w możliwie najkrótszym czasie, nie dłuższym jednak niż 14 dni roboczych od daty zgłoszenia reklamacji.

Gwarancją nie są objęte:

- a) naprawy urządzeń, w których uszkodzenia powstały na skutek:
 - niewłaściwej obsługi lub eksploatacji niezgodnej z przeznaczeniem,
 - działania siły wyższej (pożar, powódź, wyładowania atmosferyczne, itp.)
 - mechanicznego uszkodzenia produktu i wywołanych nim wad,
 - napraw dokonywanych przez osoby inne niż Autoryzowane Punkty Serwisowe,
- b) urządzenia, w których dokonano samowolnych zamian podzespołów z innych urządzeń oraz urządzenia, w których dokonano przeróbek.

Części pracujące (np. wirnik) nie podlegają gwarancji. Pompa, która została uszkodzona przez mróz nie podlega gwarancji.

W przypadku reklamacji kartę gwarancyjną należy przesać razem z urządzeniem.

Charakterystyka
 Pompa zanurzeniowa
 Jellemgörbék
 merülőszivattyúk
 Charakteristika
 Ponorné čerpadlo
 Charakteristika
 Ponorné čerpadlo
 Βυθίζόμενη αντλία
 Характеристика
 Погружной насос
 Karakteristika
 Potopna črpalka
 Характеристика
 Заглибний насос
 Dijagram
 Potopna črpka

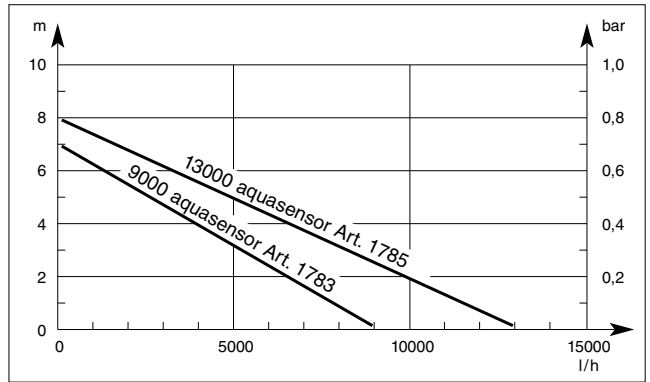

Charakterystyka
 Pompa do brudnej wody
 Jellemgörbék
 szennyvízszivattyúk
 Charakteristika
 Kalové čerpadlo
 Charakteristika
 Kalové čerpadlo
 Αντλία Ακαθάρτων
 Характеристика
 Насос для грязной воды
 Karakteristika
 Črpalka za umazano vodu
 Характеристика
 Грязьовий насос
 Dijagram
 Črpka za odpadnu vodu

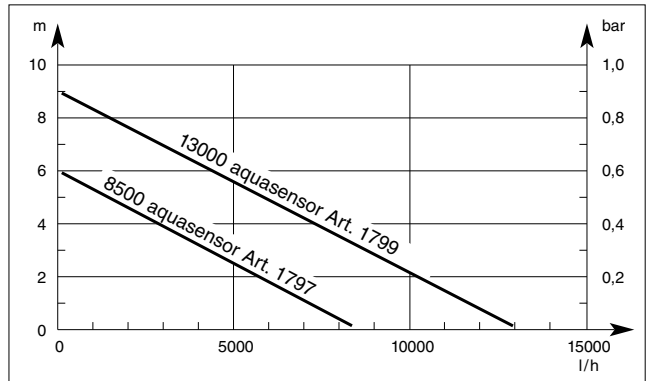

<p>PL <i>Odowiedzialność za produkt</i></p>	<p>Zwracamy Państwa uwagę na fakt, iż nie odpowiadamy za szkody wyrządzone przez nasze urządzenia, jeżeli powstały one na skutek nieodpowiedniej naprawy albo zastosowania podczas wymiany nieoryginalnych części GARDENA lub części nie polecanych przez nas oraz jeżeli naprawa nie została dokonana przez serwis GARDENA lub autoryzowanego fachowca. Podobne ustalenia obowiązują w przypadku części uzupełniających lub osprzętu.</p>
<p>H <i>Termékfelelősség</i></p>	<p>Nyomatékosan utalunk arra, hogy a termékfelelősségi törvény értelmében nem felelünk a készülékeink által okozott károkért, amennyiben ezek szakszerűtlen javítás következményei, vagy ha a cseréket nem eredeti GARDENA – vagy általunk kibocsátott alkatrészekkel végzik el és a javítást nem a GARDENA megbízott szervizei végezték. Ez értelemszerűen érvényes a kiegészítő részekre és a tartozékokra is.</p>
<p>CZ <i>Ručení za výrobek</i></p>	<p>Upozorňujeme výslovně na skutečnost, že podle zákona o ručení za výrobky nejsme povinni ručit za škody vyvolané našimi výrobky, pokud tyto škody byly způsobeny neodbornou opravou nebo v případě výměny dílů nebyly použity naše originální díly GARDENA, popř. díly, které jsme schválili, a oprava nebyla provedena v servisu GARDENA nebo autorizovaným specialistou. Analogické ustanovení platí rovněž pro doplňky a příslušenství.</p>
<p>SK <i>Zodpovednosť za vady výrobku</i></p>	<p>Výslovné zdôrazňujeme, že podľa zákona o ručení za výrobok nie sme zodpovední za škody spôsobené našim zariadením, ak sú spôsobené nesprávnou opravou, alebo ak sa nepoužili originálne diely GARDENA alebo nami schválené diely a ak nebola oprava vykonaná značkovou opravovňou GARDENA alebo autorizovaným odborníkom. To isté platí aj pre doplnkové diely a príslušenstvo.</p>
<p>GR <i>Προϊόνευθύνη</i></p>	<p>Κάνουμε σαφές ότι, σύμφωνα με τους νόμους παραγωγής των προϊόντων, δεν είμαστε υπεύθυνοι για καμία ζημιά που προκλήθηκε από το προϊόν μας εάν δε χρησιμοποιήθηκαν για όλες τις συνδέσεις αποκλειστικά και μόνο τα γνήσια εξαρτήματα ή ανταλλακτικά της GARDENA ή αν το σέρβις δεν πραγματοποιήθηκε στο σέρβις της GARDENA. Τα ίδια ισχύουν για τα συμπληρωματικά μέρη και τα αξεσουάρ.</p>
<p>RUS <i>Ответственность за продукцию</i></p>	<p>Мы однозначно заявляем, что согласно Закону об ответственности за продукцию мы не несем ответственности за нанесенный нашим устройством ущерб, если он обусловлен неквалифицированным ремонтом или заменой деталей на запасные детали неоригинального происхождения GARDENA или неразрешенные нами детали или, если ремонт был произведен не службой сервиса GARDENA или неуполномоченным нами квалифицированным специалистом. Аналогичное относится также к дополнительным деталям и принадлежностям.</p>
<p>SLO <i>Jamstvo za proizvode</i></p>	<p>Izrecno opozarjamo, da po Zakonu o jamstvu za proizvode, ne odgovarjamo za škodo, ki so jih povzročile naše naprave, v kolikor je bila povzročena zaradi nestrokovnega popravila, ali pa pri zamenjavi delov niso bili uporabljeni originalni nadomestni deli GARDENA oziroma deli, ki jih dovolimo uporabiti in če popravilo ni bilo opravljeno v servisu GARDENA oz. pri pooblaščenem strokovnjaku. Ustrezno velja tudi za dele, ki nadgrajujejo napravo in pribor.</p>
<p>A <i>Відповідальність за виріб</i></p>	<p>Ми звертаємо особливу увагу на те, що згідно з законом про відповідальність за вироби ми не несемо відповідальності за збитки, спричинені нашими пристроями, якщо вони сталися внаслідок неналежного ремонту або заміни деталей, що не є оригінальними деталями фірми GARDENA або деталями, які ми дозволяємо використовувати, а також внаслідок ремонту, що виконувався іншою службою, а не сервісною службою GARDENA або авторизованим спеціалістом. Ці умови поширюються на додаткові деталі та запасні частини.</p>
<p>HR <i>Odgovornost za proizvod</i></p>	<p>Izričito naglašavamo da, u skladu s propisom o odgovornosti za proizvod, ne preuzimamo nikakvu odgovornost za bilo kakvu štetu nastalu pri uporabi naših proizvoda uslijed nepravilnih popravaka ili ako izmijenjeni dijelovi nisu originalni GARDENA dijelovi ili ako nismo odobrili njihovu uporabu i ako popravak nije izveden u ovlaštenom servisu. Isto se odnosi i na nadomjesne dijelove i pribor.</p>

<p>PL Deklaracja zgodności Unii Europejskiej</p> <p>Niżej podpisany GARDENA Manufacturing GmbH, Hans-Lorenser-Str. 40, D-89079 Ulm, potwierdza, że poniżej opisane urządzenie w wykonaniu wprowadzonym przez nas do obrotu spełnia wymogi harmonizowanych wytycznych Unii Europejskiej, standardów bezpieczeństwa Unii Europejskiej i standardów specyficznych dla danego produktu. W przypadku wprowadzenia zmian nie uzgodnionych z nami wyjaśnienie to traci swoją ważność.</p>	<p>Opis urządzenia: Pompa zanurzeniowa / Pompa do brudnej wody</p> <p>A készülék megnevezése: Merülőszivattyú / Szennyvízszivattyú</p> <p>Označení přístroje: Ponorné čerpadlo / kalové čerpadlo</p> <p>Označenje zariadení: Ponorné čerpadlo / kalové čerpadlo</p> <p>Περιγραφή του μηχανήματος: Βυθιζόμενη αντλία / Αντλία Ακαθάρτων</p> <p>Наименование изделия: Погружной насос / Насос для грязной воды</p> <p>Oznaka naprave: Potopna črpalka / črpalka za umazano vodo</p> <p>Опис приладів: Заглибний насос / грязьовий насос</p> <p>Oznaka uređaja: Potopna crpka / crpka za otpadnu vodu</p>
<p>H EU azonosság nyilatkozat</p> <p>Alulírott, GARDENA Manufacturing GmbH, Hans-Lorenser-Str. 40, D-89079 Ulm, igazolja, hogy az alább felsorolt, általunk forgalomba hozott termék megfelel az EU elvárásoknak, EU biztonsági normáknak és a termékspecifikus szabványoknak egyaránt. A készülék velünk nem egyeztetett változtatása esetén ez a nyilatkozat érvényét veszti.</p>	
<p>CZ Prohlášení o shodě EU</p> <p>Niže podepsaná společnost GARDENA Manufacturing GmbH, se sídlem Hans-Lorenser-Str. 40, D-89079 v Ulmu potvrzuje, že níže označený přístroj v provedení, které jsme uvedli na trh, splňuje požadavky uvedené v harmonizovaných směrnicih EU, v bezpečnostních standardech EU a ve standardech pro příslušné produkty. V případě změny přístroje, která námi nebyla odsouhlasena, stává se toto prohlášení neplatným.</p>	
<p>SK Vyhlásenie o zho de pre Európsku úniu</p> <p>Dolu podpísaný, GARDENA Manufacturing GmbH, Hans-Lorenser-Str. 40, D-89079 Ulm, potvrdzuje, že ďalej označené zariadenie vo vyhotovení nami uvedenom do prevádzky spĺňa požiadavky harmonizovaných smerníc Európskej únie, bezpečnostných štandardov Európskej únie a štandardov špecifických pre produkt. Pri vykonaní zmien zariadenia, ktoré nie sú nami odsúhlasené, stráca toto vyhlásenie platnosť.</p>	<p>Typ: Art. nr Típusok: aquasensor 9000 Cikkszám: 1783 Typ: Č.výr: Turu: aquasensor 13000 Turvóné č.: 1785 Τύπος: Κωδ. No.: Тип: aquasensor 8500 Арт. №: 1797 Típ: Ст. арт.: Типи: aquasensor 13000 Арт.№: 1799 Típoi: Br. art.:</p>
<p>GR Πιστοποιητικό συμφωνίας ΕΚ</p> <p>Η υπογεγραμμένη: GARDENA Manufacturing GmbH · Hans-Lorenser-Str. 40 · D-89079 Ulm πιστοποιεί ότι τα μηχανήματα που υποδεικνύονται κάτωθι, όταν φεύγουν από το εργοστάσιο, είναι κατασκευασμένα με τις οδηγίες της Ευρωπαϊκής Κοινότητας και τα Κοινωνικά πρότυπα ασφαλείας και προδιαγραφές.</p>	<p>Direktívy UE: 98/37/EC : 1998 EU szabványok: 2006/42/EC : 2006 Smernice EU: 2004/108/EC Smernice EU: 93/68/EC Smernice EU: 2006/95/EC Direktiva EC: 2000/14/EC Odredbe EU-e:</p>
<p>RUS Свидетельство о соответствии ЕС</p> <p>Мы, нижеподписавшиеся GARDENA Manufacturing GmbH, Hans-Lorenser-Str. 40, D-89079 Ulm, настоящим подтверждаем, что нижеуказанное устройство, отгруженное с нашего предприятия, имеет исполнение, соответствующее требованиям согласованных директив ЕС, стандартам по технике безопасности ЕС и производственным стандартам. При несогласованном с нами изменении устройства настоящее свидетельство теряет силу.</p>	<p>Harmonisierter EN: EN ISO 12100-1 EN ISO 12100-2 EN 60335-1 EN 60335-2-41</p>
<p>SLO Izjava o skladnosti s pravili EU</p> <p>Podpisano podjetje, GARDENA Manufacturing GmbH, Hans-Lorenser-Str. 40, D-89079 Ulm, potrjuje, da v nadaljevanju navedena naprava v različici, ki smo jo poslali na trg, izpolnjuje zahteve smernic EU, varnostnih standardov EU in standardov tovrstnih proizvođaev. Izjava ne velja za spremembe na napravi, ki niso opravljene v soglasju z nami.</p>	<p>Rok nadania znaku CE: CE bejegyzés kette: Rok přidělení značky CE: Rok instalácie značky CE: Έτος πιστοποιητικού ποιότητας CE: 2007 Год разрешения маркировки знаком CE: Leto namestitve oznake CE: Рік застосування позначення CE: Godina stavljanja CE-oznake:</p>
<p>A Заява про відповідність нормам ЄС</p> <p>Постанова про верстатки (9. GSGVO) / Закон про електромагнітну сумісність (EMVG) / директива про пристрої низької напруги Підприємство GARDENA Manufacturing GmbH, Hans-Lorenser-Str. 40, яке підписалося нижче, підтвержує, що вказані далі прилади наданої нами конструкції задовольняють вимогам відповідних директив ЄС, європейських стандартів з безпеки та спеціальних стандартів з продукції. При внесенні в прилад неузгоджених з нами змін ця заява втрачає чинність.</p>	<p>Ulm, 01.07.2007r. Uprawniony do reprezentacji Ulm, 01.07.2007 Meghatalmazott V Ulmu, dne 01.07.2007 Zplnomocnenec Ulm, 01.07.2007 Splnomocnenec Uльм, 01.07.2007 Νόμιμος εκπρόσωπος της εταιρίας Uльм, 01.07.2007 Уполномоченный представитель Uльм, 01.07.2007 Vodja tehničnega oddelka Uльм, 01.07.2007 Технічний керівник Uльм, 01.07.2007 Оруномоћенік</p>
<p>HR Izjava o usklađenju s pravilima EU</p> <p>Potpisana tvrtka GARDENA Manufacturing GmbH, Hans-Lorenser-Str. 40, D-89079 Ulm, potvrđuje, da navedene naprave koje smo poslali u trgovine, ispunjuju zahtjeve smjernica EU, sigurnosnih standarda EU i i standarde istovrsnih proizvođa. Izjava ne važi za promjene na napravama koje nisu napravljene u skladu s nama.</p>	<p> Peter Lameli Vice President</p>

Deutschland / Germany

GARDENA
Manufacturing GmbH
Service Center
Hans-Lorenser-Straße 40
D-89079 Ulm
Produktfragen:
(+49) 731 490-123
Reparaturen:
(+49) 731 490-290
service@gardena.com

Argentina

Argensem® S.A.
Calle Colonia Japonesa s/n
(1625) Loma Verde
Escobar, Buenos Aires
Phone: (+54) 34 88 49 40 40
info@argensem.com.ar

Australia

Nylex Consumer Products
50-70 Stanley Drive
Somerton, Victoria, 3062
Phone: (+61) 1800 658 276
spare.parts@nylex.com.au

Austria / Österreich

GARDENA
Österreich Ges.m.b.H.
Stettnerweg 11-15
2100 Korneuburg
Tel.: (+43) 22 62 7 45 45 36
kundendienst@gardena.at

Belgium

GARDENA Belgium NV/SA
Sterrebeekstraat 163
1930 Zaventem
Phone: (+32) 2 7 20 92 12
Mail: info@gardena.be

Brazil

Palash Comércio e
Importação Ltda.
Rua São João do Araguaia,
338 – Jardim Califórnia –
Barueri – SP - Brasil –
CEP 06409-060
Phone: (+55) 11 4198-9777
eduardo@palash.com.br

Bulgaria

Хускварна България ЕООД
1799 София
Бул. „Андрей Ляпчев“ № 72
Тел.: 02/ 8755148, 9753076
www.husqvarna.bg

Canada

GARDENA Canada Ltd.
100 Summerlea Road
Brampton, Ontario L6T 4X3
Phone: (+1) 905 792 9330
info@gardenacanada.com

Chile

Antonio Martinic y Cia Ltda.
Cassillas 272
Centro de Cassillas
Santiago de Chile
Phone: (+56) 2 20 10 708
garfar_cl@yahoo.com

Costa Rica

Compania Exim
Euroberoamericana S.A.
Los Colegios, Moravia,
200 metros al Sur del Colegio
Saint Francis - San José
Phone: (+506) 297 68 83
exim_euro@racsa.co.cr

Croatia

KLIS d.o.o.
Stanciceva 79
10419 Vukovina
Phone: (+385) 1 622 777 0
gardena@klis-trgovina.hr

Cyprus

FARMOKIPIKI LTD
P.O. Box 7098
74, Digeni Akritia Ave.
1641 Nicosia
Phone: (+357) 2275 47 62
condam@spidernet.com.cy

Czech Republic

GARDENA spol. s r.o.
Tuřanka 115
627 00 Brno
Phone: (+420) 800 100 425
gardena@gardenabrno.cz

Denmark

GARDENA Norden AB
Salgsafdeling Danmark
Box 9003
S-200 39 Malmö
info@gardena.dk

Finland

Oy Husqvarna Ab
Lautatarhankatu 8b/ PL 3
FI-00581 HELSINKI

France

GARDENA
PARIS NORD 2
69, rue de la Belle Etoile
BP 57080
ROISSY EN FRANCE
95948 ROISSY CDG CEDEX
Tél. (+33) 0826 101 455
service.consommateurs@
gardena.fr

Great Britain

Husqvarna UK Ltd
Preston Road
Aycliffe Industrial Park
Newton Aycliffe
County Durham
DL5 6UP
info.gardena@husqvarna.co.uk

Greece

Agrokip
Psomadopoulos S.A.
Ifaistou 33A
Industrial Area Koropi
194 00 Athens Greece
V.A.T. EL093474846
Phone: (+30) 210 6620 225
service@agrokip.gr

Hungary

GARDENA
Magyarország Kft.
Késmárk utca 22
1158 Budapest
Phone: (+36) 80 20 40 33
gardena@gardena.hu

Iceland

Ó. Johnson & Kaaber
Tunguhalsi 1
110 Reykjavik
ooj@ojk.is

Ireland

Michael McLoughlin & Sons
Hardware Limited
Long Mile Road
Dublin 12

Italy

GARDENA Italia S.p.A.
Via Donizetti 22
20020 Lainate (Mi)
Phone: (+39) 02.93.94.79.1
info@gardenaitalia.it

Japan

KAKUICHI Co. Ltd.
Sumitomo Realty &
Development Kojimachi
BLDG., 8F
5-1 Nibanncyo, Chiyoda-ku
Tokyo 102-0084
Phone: (+81) 33 264 4721
m_ishihara@kaku-ichi.co.jp

Luxembourg

Magasins Jules Neuberg
39, rue Jacques Stas
Luxembourg-Gasperich 2549
Case Postale No. 12
Luxembourg 2010
Phone: (+352) 40 14 01
api@neuberg.lu

Netherlands

GARDENA Nederland B.V.
Postbus 50176
1305 AD ALMERE
Phone: (+31) 36 521 00 00
info@gardena.nl

Neth. Antilles

Jonka Enterprises N.V.
Sta. Rosa Weg 196
P.O. Box 8200, Curaçao
Phone: (+599) 9 767 66 55
pgm@jonka.com

New Zealand

NYLEX New Zealand Limited
Building 2, 118 Savill Drive
Mangere, Auckland
Phone: (+64) 0800 22 00 88
spare.parts@nylex.com.au

Norway

GARDENA Norden AB
Salgskontor Norge
Kleverveien 6
1540 Vestby
info@gardena.no

Poland

GARDENA Polska Sp. z o.o.
Szymanów 9 d
05-532 Baniocza
Phone: (+48) 22 727 56 90
gardena@gardena.pl

Portugal

GARDENA Portugal Lda.
Sintra Business Park
Edifício 1, Fração 0-G
2710-089 Sintra
Phone: (+351) 21 922 85 30
info@gardena.pt

Romania

MADEX INTERNATIONAL SRL
Soseaua Odaii 117-123,
Sector 1,
București, RO 013603
Phone: (+40) 21 352 76 03
madex@ines.ro

Russia / Россия

ООО ГАРДЕНА РУС
123007, г. Москва
Хорошевское шоссе, д. 32А
Тел.: (+7) 495 540 99 57
info@gardena-rus.ru

Singapore

Hy-Ray PRIVATE LIMITED
40 Jalan Pemimpin
#02-08 Tat Ann Building
Singapore 577185
Phone: (+65) 6253 2277
hyray@singnet.com.sg

Slovak Republic

GARDENA Slovensko, s.r.o.
Panónska cesta 17
851 04 Bratislava
Phone: (+421) 263 453 722
info@gardena.sk

Slovenia

GARDENA d.o.o.
Brodšče 15
1236 Trzin
Phone: (+386) 1 580 93 32
servis@gardena.si

South Africa

GARDENA
South Africa (Pty.) Ltd.
P.O. Box 11534
Vorna Valley 1686
Phone: (+27) 11 315 02 23
sales@gardena.co.za

Spain

GARDENA IBÉRICA S.L.U.
C/ Basauri, nº 6
La Florida
28023 Madrid
Phone: (+34) 91 708 05 00
atencioncliente@gardena.es

Sweden

GARDENA Norden AB
Försäljningskontor Sverige
Box 9003
200 39 Malmö
info@gardena.se

Switzerland / Schweiz

GARDENA (Schweiz) AG
Bitzberg 1
8184 Bächenbülach
Phone: (+41) 848 800 464
info@gardena.ch

Turkey

GARDENA / Dost Diş Ticaret
Mümesillik A.Ş. Sanayi
Çad. Adil Sokak No. 1
Kartal - İstanbul
Phone: (+90) 216 38 93 939
info@gardena-dost.com.tr

Ukraine / Україна

ALTSEST JSC
4 Petropavlivska Street
Petropavlivska
Borschahivka Town
Kyivo Svyatoshyn Region
08130, Ukraine
Phone: (+380) 44 459 57 03
uprr@altsest.kiev.ua

USA

Melnor Inc.
3085 Shawnee Drive
Winchester, VA 22604
Phone: (+1) 540 722-9080
service_us@melnor.com

1783-29.960.02/0408
© GARDENA
Manufacturing GmbH
D-89070 Ulm
http://www.gardena.com