

Accu 60 Art. 8801
Accu 80 Art. 8803
Accu 100 Art. 8805

Accu 80 Art. 8824
Accu 100 Art. 8825

PL Instrukcja obsługi

Akumulatorowe nożyce do przycinania brzegów trawnika /
akumulatorowe nożyce do ciecia krzewów

H Vevőtájékoztató

Akkumulátoros fűszegélynyíró / akkumulátoros bokornyíró

CZ Návod k použití

Akkumulátorové nůžky na okraje trávníku / akkumulátorové nůžky na keře

SK Návod na používanie

Akkumulátorové nožnice na okraje trávnika /
akkumulátorové nožnice na kry

GR Οδηγίες χρήσεως

Επαναφορτιζόμενα ψαλίδια γκαζόν /
Επαναφορτιζόμενα μπορντουροψαλίδια

RUS Инструкция по применению

Аккумуляторные газонные ножницы /
аккумуляторные кусторезы

SLO Navodila za uporabo

Akkumulatorske škarje za travo / akkumulatorske vrtné škarje

UA Інструкція з експлуатації

Акумуляторні газонні ножиці / акумуляторний кущоріз

HR Uputstva za upotrebu

Akkumulatorske škare za travu /
akkumulatorske škare za rezanje gmlja

Akumulatorowe nożyce do przycinania brzegów trawnika / Akumulatorowe nożyce do ciecia krzewów

Witamy w ogrodzie GARDENA...



Niniejszy tekst jest tłumaczeniem niemieckiej instrukcji oryginalnej. Należy uważnie przeczytać instrukcję obsługi i ściśle stosować się do jej wskazówek. Instrukcja obsługi zawiera niezbędne wskazówki dotyczące prawidłowego i bezpiecznego użytkowania urządzenia.



Ze względów bezpieczeństwa nożyce akumulatorowe nie powinny być używane przez dzieci i młodzież poniżej 16 roku życia, a także osoby, które nie zapoznały się z instrukcją obsługi.

→ Proszę starannie przechowywać niniejszą instrukcję obsługi.

Spis treści

1. Zakres stosowania akumulatorowych nożyc	2
2. Bezpieczeństwo	2
3. Montaż	4
4. Uruchamianie	4
5. Eksploatacja	5
6. Przerwa w eksploatacji	6
7. Konserwacja	6
8. Usuwanie zakłóceń / serwis	7
9. Wyposażenie dodatkowe	8
10. Dane techniczne	8
11. Serwis / Gwarancja	9

1. Zakres stosowania akumulatorowych nożyc

Zakres zastosowania akumulatorowych nożyc do przycinania brzegów trawnika

Akumulatorowe nożyce do przycinania brzegów trawnika GARDENA służą do przycinania brzegów trawników oraz strzyżenia mniejszych powierzchni trawnikowych w ogródkach przydomowych lub działkowych.

Zakres zastosowania akumulatorowych nożyc do podcinania krzewów

Akumulatorowe nożyce do podcinania krzewów GARDENA służą do przycinania pojedynczych krzewów i pnączy w ogródkach przydomowych lub działkowych.

UWAGA !
Niebezpieczeństwo
odniesienia obrażeń



Strzyżenie trawników / przycinanie brzegów trawników akumulatorowymi nożycami z nożem do przycinania krzewów art. 5378 grozi odniesieniem obrażeń ciała.

2. Bezpieczeństwo

→ Zwracać uwagę na znaki ostrzegawcze umieszczone na urządzeniu:



UWAGA !
Przed uruchomieniem przeczytać instrukcję obsługi !



NIEBEZPIECZEŃSTWO !
Mechanizm tnący pracuje jeszcze chwilę po wyłączeniu !



UWAGA !
Chronić przed deszczem i wilgocią !



Osoby trzecie trzymać z dala obszaru pracy !

Uruchomienie

- Przed każdym uruchomieniem przeprowadźcie Państwo wzrokowy sprawdzian urządzenia.
- Nie włączaj nożyc podczas regulacji nachylenia przegubu.

Proszę nigdy nie używać nożyc, jeśli urządzenie zabezpieczające i / lub noże są uszkodzone albo zużyte.

Zastosowanie zgodne z przeznaczeniem

- Akumulatorowe nożyce do cięcia brzegów trawników należy stosować wyłącznie zgodnie z celem przeznaczenia, wskazanym w niniejszej instrukcji obsługi.



UWAGA ! Zagrożenie dla osób i przedmiotów!

→ Akumulatorowe nożyce do cięcia brzegów nie są przeznaczone do cięcia żywopłotów lub do rozdrabniania gałęzi w celu użycia ich do kompostu.

Ubranie robocze

- Proszę nie nosić przy pracy szerokich ubrań, biżuterii itp., ponieważ mogą być one pochwycone przez nożyce.
- Proszę nosić obuwie zabezpieczające przed poślizgiem, rękawice ochronne i dla ochrony nóg nosić długie spodnie.

Miejsce pracy

Jesteście Państwo odpowiedzialni za bezpieczeństwo w miejscu pracy.

- Należy uważać, aby w pobliżu miejsca pracy nie znajdowały się osoby trzecie (szczególnie dzieci), ani zwierzęta.

Prawidłowe cięcie

- Przed przystąpieniem do pracy należy zawsze sprawdzić miejsce przeznaczone do koszenia. Proszę usunąć kamienie i inne twarde przedmioty.
- Podczas koszenia uważać na kamienie i inne przeszkody.
- Gdybyście Państwo natrafili jednak przy cięciu na przeszkodę, należy natychmiast wyłączyć urządzenie (poprzez zwolnienie przycisku) i usunąć ciało obce.

Obsługa



UWAGA ! Zagrożenie dla osób i przedmiotów

→ Nie włączać nożyc podczas regulacji pochylenia przegubu.

- Ręce i nogi trzymać z daleka od mechanizmu tnącego, szczególnie, gdy urządzenie jest włączone!

- W przypadku zablokowania noży tnących należy natychmiast wyłączyć urządzenie (zwolnić przycisk włączający) i usunąć przeszkodę (grubą gałąź, inne ciało obce..) tępych narzędziem. Niczego nie usuwać palcami, gdyż noże mogą bardzo poważnie zranić.

Ładowanie akumulatora



ZAGROŻENIE POŻAREM !

→ Nie ładować akumulatorów w pobliżu kwasów oraz innych łatwopalnych substancji.

Akumulator należy ładować tylko i wyłącznie za pomocą załączonej oryginalnej ładowarki GARDENA. W przypadku zastosowania innej ładowarki może dojść do uszkodzenia akumulatora lub doprowadzić do pożaru.

Kabel ładowania musi być regularnie sprawdzany, czy nie jest pęknięty, przecięty, uszkodzony. Może on być używany jedynie w idealnym stanie.

Baterie nie nadające się do ładowania nie mogą być ładowane ładowarką (niebezpieczeństwo pożaru!).

W czasie ładowania nożyce do trawy nie mogą być uruchamiane.

Podczas doładowywania zakres temperatury powinien znajdować się między 10 – 45 °C.

Warunki pracy



NIEBEZPIECZEŃSTWO WYBUCHU !

→ Nożyce akumulatorowe należy chronić przed gorącem i ogniem.

Nie umieszczać na kaloryferze lub nie narażać na działanie promieni słonecznych przez dłuższy czas.

Nożyce akumulatorowe należy używać tylko i wyłącznie w temperaturze otoczenia od -10 °C do +45 °C.

Proszę pracować wyłącznie przy dostatecznej widoczności.

Uwaga! Przy cofaniu się podczas pracy niebezpieczeństwo upadku!

- Podczas pracy zachować pewną i stabilną pozycję.

Przerwanie pracy

- Nigdy nie należy zostawiać urządzenia w miejscu pracy bez nadzoru. Jeśli musicie Państwo przerwać pracę, proszę odłożyć urządzenie w bezpieczne miejsce.
- Jeśli musicie Państwo przerwać przycinanie i udać się z urządzeniem w inne miejsce pracy, należy je koniecznie wyłączyć (zwolnić przycisk włącznika).
- Nigdy nie używać nożyc podczas deszczu lub w wilgotnym, czy mokrym otoczeniu.

→ Do transportu nożyc akumulatorowych należy koniecznie zakładać osłonę zabezpieczającą na noże.

Przechowywanie

Nożyce akumulatorowe nie mogą być przechowywane w miejscu o temperaturze powyżej

35 °C lub narażonym na bezpośrednie działanie promieni słonecznych.

Nożyce akumulatorowe nie mogą być przechowywane w miejscu oddziaływania pola elektrycznego.

3. Montaż

Montaż / demontaż kółek:

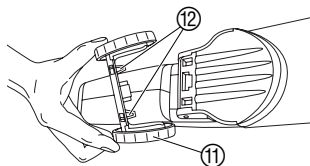

Kółka znajdują się w komplecie z urządzeniem. (Nowe dostępne w serwisie firmy GARDENA).

Montaż kółek:

→ Wcisnąć kółka ① od dołu w korpus nożyc, aż do zatrzaśnięcia obu trzpieni ②.

Demontaż kółek:

→ Po spodniej stronie nożyc ścisnąć oba kółka do siebie ①, a następnie zdjąć.

Montaż / demontaż teleskopowego trzonka obrotowego:

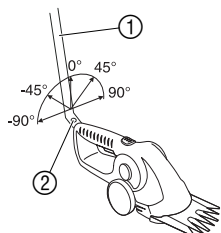

Dostępny jako wyposażenie dodatkowe **teleskopowy trzonek obrotowy GARDENA Art. nr 8806** można montować co 45° w zakresie od 90° do -90°.

Montaż teleskopowego trzonka obrotowego:

→ Przymocować drążek ① pod odpowiednim kątem, zatrzaszkując go w mocowaniu korpusu nożyc.

Demontaż teleskopowego drążka obrotowego:

→ Nacisnąć przycisk odbezpieczający ②, a następnie wyjąć trzonek teleskopowy.

Jeśli trzonek teleskopowy jest zamontowany, na korpusie nie działa blokada oraz przycisk włączania nożyc.

Przed montażem noży tnących należy zapoznać się z rozdziałem 8. Usuwanie zakłóceń „Wymiana noży”.

4. Uruchamianie

Naładowanie akumulatorów:

Przed pierwszym uruchomieniem należy całkowicie naładować akumulator. Czas ładowania (przy całkowicie rozładowanym akumulatorze): Accu 60 ok. 5 godzin, Accu 80 ok. 6 godzin, Accu 100 ok. 7 godzin.

Akumulator litowo-jonowy może być w każdym momencie doładowywany, jak również ładowanie może być przerwane w dowolnym momencie, bez zagrożenia uszkodzenia akumulatora.

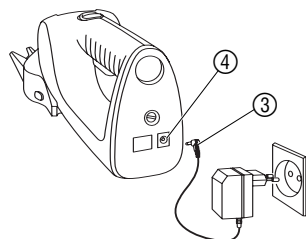

UWAGA!

Zbyt wysokie napięcie niszczy akumulator i ładowarkę.
→ Przestrzegać prawidłowego napięcia elektrycznego.

1. Włożyć kabel ładowarki ③ do gniazdka ładowania ④ znajdującego się w nożycach akumulatorowych.
2. Włączyć ładowarkę do gniazdka prądu elektrycznego.
Podczas ładowania świeci się czerwona lampka ④ znajdująca się na ładowarce. Ładowanie akumulatora rozpoczęło się.

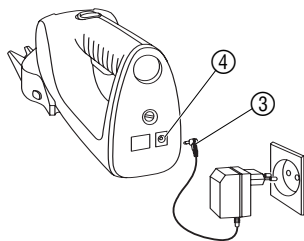

Jeżeli lampka ④ znajdująca się w ładowarce nie świeci już na czerwono, oznacza to, że akumulator jest naładowany.

- Po zakończeniu ładowania jako pierwszy należy wyciągnąć kabel z gniazdka ładowania znajdującego się w nożycach akumulatorowych, a następnie wyłączyć ładowarkę z gniazdka prądu elektrycznego.

Jeżeli wydajność nożyc akumulatorowych mocno obniża się, oznacza to, że należy doładować akumulator. Nie dopuścić do absolutnego zatrzymania noży.

Jeżeli lampka znajdująca w ładowarce miga czerwono, oznacza to, że wystąpiło zakłócenie (patrz 8. „Usuwanie zakłóceń”).

5. Eksploatacja

UWAGA !
Niebezpieczeństwo
zranienia się!



Blokowanie (np. poprzez podwiązanie przycisku do uchwyty) lub usuwanie systemów zabezpieczeń zainstalowanych w urządzeniu prowadzi do powstania niebezpieczeństwa zranienia się, ponieważ noże nie zatrzymują się w razie konieczności automatycznie.

→ **Blokada włącznika zapobiega niezamierzonemu włączeniu się urządzenia.**

Blokada zabezpiecza przed przypadkowym włączeniem nożyc akumulatorowych GARDENA.

Strzyżenie trawy / przycinanie krzewów:



Cięcie trawy przy wykorzystaniu obrotowego trzonka teleskopowego:

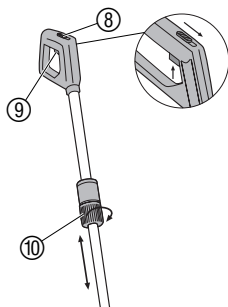

- Nożyce do strzyżenia brzegów trawników:** Powierzchnię przeznaczoną do przycinania oczyścić z kamieni oraz innych przedmiotów. Zdjąć osłonę zabezpieczającą ⑥ z noży.

Nożyce do przycinania krzewów: Zdjąć osłonę ⑥ z noży.

- Ergonomia:**
Nacisnąć przegub regulacyjny ⑦, a następnie ustawić uchwyt nożyc pod odpowiednim kątem.

- Strzyżenie:**
Przesuwając blokadę ⑧ do przodu odblokować, a następnie nacisnąć przycisk włączający ⑨. Ponownie zwolnić blokadę ⑧.

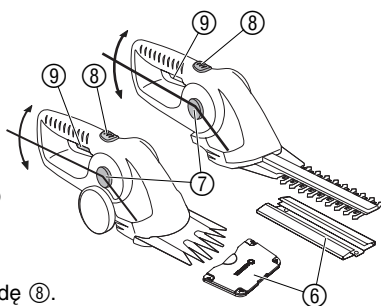

Teleskopowy trzonek obrotowy GARDENA Art. nr 8806 lub sam korpus nożyc akumulatorowych może być montowany w różnym położeniu co 45° (patrz punkt 3. Montaż). Drażek posiada możliwość bezstopniowej regulacji długości w zakresie 85 – 120 cm, dzięki czemu istnieje możliwość dostosowania go do wzrostu osoby obsługującej.

- Montaż teleskopowego drążka obrotowego (patrz 3. Montaż).
- Poluzować nakrętkę ⑩.
- Ustawić wybraną długość drążka, a następnie ponownie dokręcić nakrętkę ⑩.
- Przesuwając blokadę ⑧ do przodu odblokować, a następnie nacisnąć przycisk włączający ⑨.
- Ponownie zwolnić blokadę ⑧.

6. Przerwa w eksploatacji

Przechowywanie / przechowywanie zimą:

Miejsce przechowywania powinno być zabezpieczone przed dziećmi.

1. Wyczyścić nożyce i naoiliwić noże (patrz 7. Konserwacja).
2. W czasie przechowywania nałożyć zabezpieczenia na noże.
3. Naładowanie akumulatorów (patrz 4. Uruchamianie).
4. Akumulatorowe nożyce do cięcia brzegów trawników przechowywać w miejscu suchym i zabezpieczonym przed mrozem.

Utylizacja:

(zgodnie z dyrektywą
RL2002/96/EG)



Urządzenie nie może być wyrzucone do zwykłego pojemnika na śmieci, lecz powinno być przekazane do utylizacji.

→ Ważne: urządzenie oddać do utylizacji w przeznaczonym do tego celu miejscu.

Utylizacja akumulatorów:



Akumulator znajdujący się w nożycach zawiera ogniwa litowo-jonowe. W związku z tym po całkowitym zużyciu nie może być wyrzucony do normalnego pojemnika na śmieci, lecz powinien być przekazany do utylizacji.

Ważne:

Prawkidłową utylizację przejmują od Państwa partnerzy handlowi oraz gminne punkty upoważnione do zbierania przedmiotów przeznaczonych do utylizacji.

1. Rozładować całkowicie ogniwa litowo-jonowe.
2. Oddać ogniwa litowo-jonowe do utylizacji.

7. Konserwacja

UWAGA! Niebezpieczeństwo zranienia się!



Zagrożenie zranienia się nożycami.

→ Podczas prac konserwacyjnych nie należy przesuwać blokady włącznika do przodu.

UWAGA! Niebezpieczeństwo dla osób i rzeczy!



Ze względów bezpieczeństwa zarówno użytkownika jak i sprzętu, nie wolno nigdy czyścić nożyc pod bieżącą wodą, szczególnie pod wysokim ciśnieniem.

→ Nie czyścić nożyc pod bieżącą wodą.

Ostrzenie noży w nożycach do cięcia brzegów trawników:

Aby zapewnić skuteczne strzyżenie trawy, noże powinny być zawsze odpowiednio naostrzone.

Szczerby i zadry spowodowane np. kamieniami należy natychmiast wyrównać.

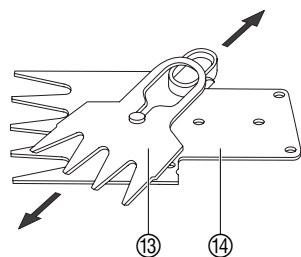

1. Zdjąć z narzędzia noże (patrz 8. Usuwanie zakłóceń, „Wymiana noży w nożycach do cięcia brzegów trawników”).
2. Oddzielić nóż górny 13 od noża dolnego 14.
3. Usunąć resztki trawy i inne zabrudzenia znajdujące się pomiędzy górnym, a dolnym nożem.
4. Naostrzyć noże na ostrzałce kamiennej.
5. Ponownie zamontować noże (patrz 8.Usuwanie zakłóceń, „Wymiana noży w nożycach do cięcia trawników”).

Czyszczenie narzędzia i naoliwienie noży:

Aby poprawić wydajność i przedłużyć okres użytkowania narzędzia należy po każdym użyciu oczyścić nożyce i naoliwić je.

1. Akumulatorowe nożyce do cięcia brzegów trawników oczyścić (wilgotną ściereczką).
2. Noże należy naoliwić np. olejem do maszyn do szycia (można również wykorzystać Spray do pielęgnacji, art. 2366).

8. Usuwanie zakłóceń

UWAGA! Niebezpieczeństwo zranienia się!



Istnieje zagrożenie zranienia się nożami.

→ Podczas usuwania zakłóceń nie należy przesuwając blokady włącznika do przodu.

Noże zapasowe:

Jeśli mimo przeprowadzenia gruntownego czyszczenia nożyce nadal tną nierówno, są uszkodzone i wymagają wymiany na nowe.

Należy używać tylko i wyłącznie oryginalnych noży zapasowych GARDENA.

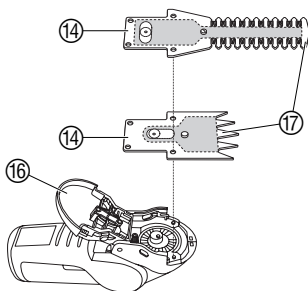
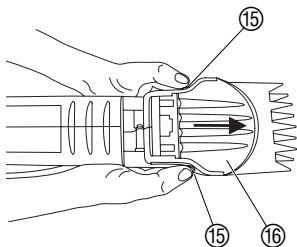

Noże zapasowe do cięcia brzegów trawnika	Accu 60 / 80	Art. nr 2345
	Accu 100	Art. nr 2346
Noże zapasowe do cięcia	Accu 80 / 100	Art. nr 5378

1. Zdjąć kółka (patrz 3 Montaż).
2. Nacisnąć jednocześnie obie blokady 15 i wysunąć w przód do oporu płożę 16.
3. Odchylić płożę 16 i wyjąć zestaw noży 17.
4. Dokładnie oczyścić przekładnię oraz przesmarować koła zębate smarem nie zawierającym kwasu (wazeliną).
5. Zamocować zestaw noży 17 a następnie zamknąć płożę 16.
6. Przesunąć płożę 16 w tył do oporu, aż do zablokowania obydwu blokad 15.

Lampka znajdująca się w ładowarce podczas ładowania miga na czerwono:

Podczas ładowania wystąpiło zakłócenie.

→ Wyjąć, a następnie włożyć kabel ładowania.

Zakłócenie zostało usunięte.

W przypadku, kiedy zakłócenie to nie zostało usunięte, prosimy zwrócić się do serwisu GARDENA.

Akumulatory są wymienne. Jeżeli potrzebują Państwo nowy akumulator, prosimy zwrócić się do serwisu GARDENA.



W przypadku wystąpienia innych zakłóceń prosimy skontaktować się z serwisem GARDENA. Naprawy mogą być przeprowadzane tylko przez serwis GARDENA lub autoryzowany punkt serwisowy.

9. Wyposażenie dodatkowe

Teleskopowy trzonek obrotowy	Pasuje do wszystkich akumulatorowych nożyc Accu GARDENA	Art. nr 8806
Noże zapasowe do cięcia brzegów trawnika	Accu 60 / Accu 80 (szerokość cięcia 8 cm)	Art. nr 2345
Noże zapasowe do cięcia brzegów trawnika	Accu 100 (szerokość cięcia 10 cm)	Art. nr 2346
Noże zapasowe do cięcia krzewów	Accu 80 / Accu 100	Art. nr 5378
Kółka	Pasują do wszystkich akumulatorowych nożyc Accu GARDENA	dostępne w serwisie GARDENA
Zapasy akumulator	do Accu 60 / Accu 80 / Accu 100	dostępne w serwisie GARDENA

10. Dane techniczne

	Akumulatorowe nożyce do przycinania brzegów trawnika			Akumulatorowe nożyce do cięcia krzewów	
	Accu 60 Art. 8801	Accu 80 Art. 8803	Accu 100 Art. 8805	Accu 80 Art. 8824	Accu 100 Art. 8825
Akumulator	à 3,6V=3,6V	à 3,6V=7,2V	à 3,6V=10,8V	à 3,6V=7,2V	à 3,6V=10,8V
Wydajność akumulatora	1 Li-Ion 1,1Ah	2 Li-Ion 1,1Ah	3 Li-Ion 1,1Ah	2 Li-Ion 1,1Ah	3 Li-Ion 1,1Ah
Czas ładowania akumulatora	ok. 5 h	ok. 6 h	ok. 7 h.	ok. 6 h	ok. 7 h
Ładowarka					
Przyłączenie ładowarki do sieci	230 V / 50 Hz	230 V / 50 Hz	230 V / 50 Hz	230 V / 50 Hz	230 V / 50 Hz
Znamionowe napięcie wyjściowe	130 mA	130 mA	130 mA	130 mA	130 mA
Max napięcie wyjściowe	20 V (DC)	20 V (DC)	20 V (DC)	20 V (DC)	20 V (DC)
Czas pracy (przy maksymalnie naładowanym akumulatorze)	ok. 60 min.	ok. 80 min.	ok. 100 min.	ok. 80 min.	ok. 100 min.
Wydajność cięcia	ok. 1100 m	ok. 1400 m	ok. 1500 m		
Noże	8 cm szerokość	8 cm szerokość	10 cm szerokość	20 cm szerokość	20 cm szerokość
Waga	ok. 850 g	ok. 900 g	ok. 950 g	ok. 1000 g	ok. 1050 g
Równoważny poziom ciśnienia akustycznego na stanowisku pracy $L_{pA}^{1)}$	78 dB (A)	78 dB (A)	82 dB (A)		
Poziom mocy akustycznej $L_{WA}^{2)}$			zmierzony: gwarantowany:	77 dB (A) 79 dB (A)	73 dB (A) 79 dB (A)
Przenoszenie drgań na ramię / rękę $a_{vhw}^{1)}$	< 2,5 m/s ²	< 2,5 m/s ²	< 2,5 m/s ²	< 2,5 m/s ²	< 2,5 m/s ²

Metoda pomiarowa według 1) prEN 50260-1 2) RL 2000/14/EG

11. Serwis / gwarancja

Gwarancja

Firma GARDENA udziela na zakupiony artykuł 2 lata gwarancji (od daty zakupu). W ramach gwarancji będą usuwane bezpłatnie wszelkie usterki pod warunkiem, że urządzenie jest eksploatowane zgodnie z przeznaczeniem i zgodnie z zasadami opisanymi w instrukcji obsługi.

Gwarancją niniejszą objęte są usterki produktu spowodowane wadami materiałowymi lub błędami produkcyjnymi.

Wszelkie usterki produktu ujawnione w okresie gwarancji będą usunięte w jednym z Autoryzowanych Punktów Serwisowych w możliwie najkrótszym czasie, nie dłuższym jednak niż 14 dni roboczych od daty zgłoszenia reklamacji.

Gwarancją nie są objęte:

- a) naprawy urządzeń, w których uszkodzenia powstały na skutek:
- niewłaściwej obsługi lub eksploatacji niezgodnej z przeznaczeniem,
 - działania siły wyższej (pożar, powódź, wyładowania atmosferyczne, itp.)
 - mechanicznego uszkodzenia produktu i wywołanych nim wad,
 - napraw dokonywanych przez osoby inne niż Autoryzowane Punkty Serwisowe,
- b) urządzenia, w których dokonano samowolnych zmian podzespołów z innych urządzeń oraz urządzenia, w których dokonano przeróbek.

Części pracujące (np. noże) nie podlegają gwarancji.

W przypadku reklamacji kartę gwarancyjną należy przesłać razem z urządzeniem.

PL <i>Odpowiedzialność za produkt</i>	Zwracamy Państwa uwagę na fakt, iż nie odpowiadamy za szkody wyrządzone przez nasze urządzenia, jeżeli powstały one na skutek nieodpowiedniej naprawy albo zastosowania podczas wymiany nieoryginalnych części GARDENA lub części nie polecanych przez nas oraz jeżeli naprawa nie została dokonana przez serwis GARDENA lub autoryzowanego fachowca. Podobne ustalenia obowiązują w przypadku części uzupełniających lub osprzętu.
H <i>Termékfelelősség</i>	Nyomatékosan utalunk arra, hogy a termékfelelősségi törvény értelmében nem felelünk a készülékeink által okozott károkért, amennyiben ezek szakszerűtlen javítás következményei, vagy ha a cseréket nem eredeti GARDENA – vagy általunk kibocsátott alkatrészekkel végzik el és a javítást nem a GARDENA megbízott szervizei végezték. Ez értelemszerűen érvényes a kiegészítő részekre és a tartozékokra is.
CZ <i>Ručení za výrobek</i>	Upozorňujeme výslovně na skutečnost, že podle zákona o ručení za výrobky nejsme povinni ručit za škody vyvolané našimi výrobky, pokud tyto škody byly způsobeny neodbornou opravou nebo v případě výměny dílů nebyly použity naše originální díly GARDENA, popř. díly, které jsme schválili, a oprava nebyla provedena v servisu GARDENA nebo autorizovaným specialistou. Analogické ustanovení platí rovněž pro doplňky a příslušenství.
SK <i>Zodpovednosť za vady výrobku</i>	Výslovné zdôrazňujeme, že podľa zákona o ručení za výrobok nie sme zodpovední za škody spôsobené našim zariadením, ak sú spôsobené nesprávnou opravou, alebo ak sa nepoužili originálne diely GARDENA alebo nami schválené diely a ak nebola oprava vykonaná značkovou opravovňou GARDENA alebo autorizovaným odborníkom. To isté platí aj pre doplnkové diely a príslušenstvo.
GR <i>Προϊόνευθύνη</i>	Κάνουμε σαφές ότι, σύμφωνα με τους νόμους παραγωγής των προϊόντων, δεν είμαστε υπεύθυνοι για καμία ζημία που προκλήθηκε από το προϊόν μας εάν δε χρησιμοποιήθηκαν για όλες τις συνδέσεις αποκλειστικά και μόνο τα γνήσια εξαρτήματα ή ανταλλακτικά της GARDENA ή αν το σέρβις δεν πραγματοποιήθηκε στο σέρβις της GARDENA. Τα ίδια ισχύουν για τα συμπληρωματικά μέρη και τα αξεσουάρ.
RUS <i>Ответственность за продукцию</i>	Мы однозначно заявляем, что согласно Закону об ответственности за продукцию мы не несем ответственности за нанесенный нашим устройством ущерб, если он обусловлен неквалифицированным ремонтом или заменой деталей на запасные детали неоригинального происхождения GARDENA или неразрешенные нами детали или, если ремонт был произведен не службой сервиса GARDENA или неуполномоченным нами квалифицированным специалистом. Аналогичное относится также к дополнительным деталям и принадлежностям. Относится также к дополнительным деталям и принадлежностям.
SLO <i>Jamstvo za proizvode</i>	Izrecno opozarjamo, da po Zakonu o jamstvu za proizvode, ne odgovarjamo za škode, ki so jih povzročile naše naprave, v kolikor je bila povzročena zaradi nestrokovnega popravila, ali pa pri zamenjavi delov niso bili uporabljeni originalni nadomestni deli GARDENA oziroma deli, ki jih dovolimo uporabiti in če popravilo ni bilo opravljeno v servisu GARDENA oz. pri pooblaščenem strokovnjaku. Ustrezno velja tudi za dele, ki nadgrajujejo napravo in pribor.
A <i>Відповідальність за виріб</i>	Ми звертаємо особливу увагу на те, що згідно з законом про відповідальність за вироби ми не несемо відповідальності за збитки, спричинені нашими пристроями, якщо вони сталися внаслідок неналежного ремонту або заміни деталей, що не є оригінальними деталями фірми GARDENA або деталями, які ми дозволяємо використовувати, а також внаслідок ремонту, що виконувався іншою службою, а не сервісною службою GARDENA або авторизованим спеціалістом. Ці умови поширюються на додаткові деталі та запасні частини.
HR <i>Odgovornost za proizvod</i>	Izričito naglašavamo da, u skladu s propisom o odgovornosti za proizvod, ne preuzimamo nikakvu odgovornost za bilo kakvu štetu nastalu pri uporabi naših proizvoda uslijed nepravilnih popravaka ili ako izmijenjeni dijelovi nisu originalni GARDENA dijelovi ili ako nismo odobrili njihovu uporabu i ako popravak nije izved

<p>PL Deklaracja zgodności Unii Europejskiej</p> <p>Niżej podpisany GARDENA Manufacturing GmbH, Hans-Lorenser-Str. 40, D-89079 Ulm, potwierdza, że poniżej opisane urządzenie w wykonaniu wprowadzonym przez nas do obrotu spełnia wymogi zharmonizowanych wytycznych Unii Europejskiej, standardów bezpieczeństwa Unii Europejskiej i standardów specyficznych dla danego produktu. W przypadku wprowadzenia zmian nie uzgodnionych z nami wyjaśnienie to traci swoją ważność.</p>	<p>Opis urządzenia: Akumulatorowe nożyce do cięcia brzegów trawników / akumulatorowe nożyce do podcinania krzewów</p> <p>A készülék megnevezése: Akkumulátoros fűszégyényírók / akkumulátoros cserfenyíró</p> <p>Označení přístroje: Akumulatorové nožky na okraje trávníku / akumulatorové nožky na keře</p> <p>Označenje zariadení: Akumulatorové nožnice na okraje trávnika / akumulatorové nožnice na kry</p> <p>Περιγραφή του μηχανήματος: Επαναφορτιζόμενα ψαλίδια γκαζόν / Επαναφορτιζόμενα σπιρτοκουρπιάδα</p> <p>Название устройства: Аккумуляторные газонные ножницы / аккумуляторные кустовые ножницы</p> <p>Oznaka naprave: Aakumulatorske škarje za travo / akumulatorske vrtnе škarje</p> <p>Опис приладів: Акумуляторні газонні ножиці / акумуляторні кущорізи</p> <p>Oznaka uređaja: Akumulatorske škare za travu / akumulatorske škare za rezanje grmlja</p>																											
<p>H EU azonosság nyilatkozat</p> <p>Alulírott, GARDENA Manufacturing GmbH, Hans-Lorenser-Str. 40, D-89079 Ulm, igazolja, hogy az alább felsorolt, általunk forgalomba hozott termék megfelel az EU elvárásoknak, EU biztonsági normáknak és a termék specifikus szabványoknak egyaránt. A készülék velünk nem egyeztetett változtatása esetén ez a nyilatkozat érvényét veszti.</p>	<table border="0"> <tr> <td>Typ:</td> <td>Nr art.:</td> <td></td> </tr> <tr> <td>Tipusok:</td> <td>Cikkszám:</td> <td></td> </tr> <tr> <td>Typ:</td> <td>Š.výr:</td> <td>8801</td> </tr> <tr> <td>Тур:</td> <td>Туровé č.:</td> <td>8803</td> </tr> <tr> <td>Τύπος:</td> <td>Κωδ. Νο.:</td> <td>8805</td> </tr> <tr> <td>Тип:</td> <td>Art. №:</td> <td>8824</td> </tr> <tr> <td>Tip:</td> <td>Št. art.:</td> <td>8825</td> </tr> <tr> <td>Типи:</td> <td>Art.№:</td> <td></td> </tr> <tr> <td>Tipovi:</td> <td>Br. art.:</td> <td></td> </tr> </table>	Typ:	Nr art.:		Tipusok:	Cikkszám:		Typ:	Š.výr:	8801	Тур:	Туровé č.:	8803	Τύπος:	Κωδ. Νο.:	8805	Тип:	Art. №:	8824	Tip:	Št. art.:	8825	Типи:	Art.№:		Tipovi:	Br. art.:	
Typ:	Nr art.:																											
Tipusok:	Cikkszám:																											
Typ:	Š.výr:	8801																										
Тур:	Туровé č.:	8803																										
Τύπος:	Κωδ. Νο.:	8805																										
Тип:	Art. №:	8824																										
Tip:	Št. art.:	8825																										
Типи:	Art.№:																											
Tipovi:	Br. art.:																											
<p>CZ Prohlášení o shodě EU</p> <p>Niže podepsaná společnost GARDENA Manufacturing GmbH, se sídlem Hans-Lorenser-Str. 40, D-89079 v Ulmu potvrzuje, že níže označený přístroj v provedení, které jsme uvedli na trh, splňuje požadavky uvedené v harmonizovaných směrniciích EU, v bezpečnostních standardech EU a ve standardech pro příslušné produkty. V případě změny přístroje, která námi nebyla odsouhlasena, stává se toto prohlášení neplatným.</p>	<p>Dyrektyvy UE: 98 /37 /EC ; 1998 2006 /42 /EC ; 2006 2004 /108 /EC 2006 /95 /EC*</p> <p>Směrnice EU: 2004 /108 /EC 2006 /95 /EC*</p> <p>Smernice Európskej únie: 93 /68 /EC</p> <p>Προδιαγραφές EK: Ladowarka*, Akkutöltő*, Nabiječka*, Nabijačka*, Φορτιστής μπαταρίας*, Зарядное устройство*, Polnilnik*, Зарядний пристрій*, Uređaj za punjenje (punjač)*.</p> <p>Директиви ЕС: 2000 /14 /EC</p> <p>Smernice EU: 2000 /14 /EC</p> <p>Директива ЕС: 2000 /14 /EC</p> <p>Odredbe EU-e: 2000 /14 /EC</p> <p>Art. 8824 /8825</p>																											
<p>SK Vyhlásenie o zho de pre Európsku úniu</p> <p>Dolu podpísaný, GARDENA Manufacturing GmbH, Hans-Lorenser-Str. 40, D-89079 Ulm, potvrdzuje, že ďalej označené zariadenie vo vyhotovení nami uvedenom do prevádzky spĺňa požiadavky harmonizovaných smerníc Európskej únie, bezpečnostných štandardov Európskej únie a štandardov špecifických pre produkt. Pri vykonaní zmien zariadenia, ktoré nie sú nami odsúhlasené, stráca toto vyhlásenie platnosť.</p>	<p>Poziom ciśnienia akustycznego: zmierzony / gwarantowany mért / garantált</p> <p>Zajszínt: mért / garanted / zaručená</p> <p>Hodnota emisje hluku: naměřeno / zaručená</p> <p>Hodnota hlukových emisí: meraná / garantovaná</p> <p>Στάθμη ακουστικής πίεσης: μετρηθείσα / διασφαλισμένη</p> <p>Эмиссионное значение: измерено / гарантировано</p> <p>Vrednost emisije hrupa: izmerjeno / zagotovljeno</p> <p>Рівень шуму: становить / гарантується</p> <p>Vrijednost emisije buke: izmjerena / zajamčena</p> <p>Art. 8824 77 dB (A) / 79 dB (A) Art. 8825 73 dB (A) / 79 dB (A)</p>																											
<p>GR Πιστοποίηση σύμφωνα EK</p> <p>Η υπογεγραμμένη: GARDENA Manufacturing GmbH Hans-Lorenser-Str. 40 · D-89079 Ulm, πιστοποιεί ότι τα μηχανήματα που υποδεικνύονται κάτωθι, όταν φεύγουν από το εργοστάσιο, είναι κατασκευασμένα με τις οδηγίες της Ευρωπαϊκής Κοινότητας και τα Κοινοτικά πρότυπα ασφαλείας και προδιαγραφές.</p>	<p>Rok nadania znaku CE: 2006</p> <p>CE bejegyzés kelte: 2006</p> <p>Rok přidělení značky CE: 2006</p> <p>Rok instalácie značky CE: 2006</p> <p>Έτος πιστοποίησης ποιότητας CE: 2006</p> <p>Год разрешения маркировки знаком CE: 2006</p> <p>Leto pamestitve oznake CE: 2006</p> <p>Рік застосування позначення CE: 2006</p> <p>Godina stavljanja CE-oznake: 2006</p>																											
<p>RUS Свидетельство о соответствии ЕС</p> <p>Мы, нижеподписавшиеся GARDENA Manufacturing GmbH, Hans-Lorenser-Str. 40, D-89079 Ulm, настоящим подтверждаем, что нижеуказанное устройство, отгруженное с нашего предприятия, имеет исполнение, соответствующее требованиям согласованных директив ЕС, стандартам по технике безопасности ЕС и производственным стандартам. При несогласованном с нами изменении устройства настоящее свидетельство теряет силу.</p>	<p></p> <p>Peter Lameli</p> <p>Ulm, 01.07.2006r.</p> <p>Ulm, 01.07.2006</p> <p>V Ulmu, dne 01.07.2006</p> <p>Ulm, 01.07.2006</p> <p>Ulm, 01.07.2006</p> <p>Ульм, 01.07.2006</p> <p>Ulm, 01.07.2006</p> <p>Ulm, 01.07.2006</p> <p>Ulm, 01.07.2006</p> <p>Ulm, 01.07.2006</p> <p>Kierownictwo Techniczne</p> <p>Műszaki igazgató</p> <p>Technicky ředitel</p> <p>Vedúci technického oddelenia</p> <p>Διευθυντής Τεχνικού Τμήματος</p> <p>Техническое руководство</p> <p>Vodja tehničnega oddelka</p> <p>Петер Ламели</p> <p>Voditeľ technického oddela</p>																											
<p>SLO Izjava o skladnosti s pravili EU</p> <p>Podpisano podjetje, GARDENA Manufacturing GmbH, Hans-Lorenser-Str. 40, D-89079 Ulm, potrjuje, da v nadaljevanju navedena naprava v različici, ki smo jo poslali na trg, izpolnjuje zahteve smernic EU, varnostnih standardov EU in standardov tovrstnih proizvodov. Izjava ne velja za spremembe na napravi, ki niso opravljene v soglasju z nami.</p>																												
<p>A Заява про відповідність нормам ЄС</p> <p>Постанова про верстатки (9. GSGVO) / Закон про електромагнітну сумісність (EMVG) / директива про пристрої низької напруги Підприємство GARDENA GARDENA Manufacturing GmbH, Hans-Lorenser-Str. 40, яке підписалося нижче, підтверджує, що вказані далі прилади наданої нами конструкції задовольняють вимогам відповідних директив ЄС, європейських стандартів з безпеки та спеціальних стандартів з продукції. При внесенні в прилад неузгоджених з нами змін ця заява втрачає чинність.</p>																												
<p>HR Izjava o usklađenju s pravilima EU</p> <p>Potpisana tvrtka GARDENA Manufacturing GmbH, Hans-Lorenser-Str. 40, D-89079 Ulm, potvrđuje, da navedene naprave koje smo poslali u trgovine, ispunjuju zahteve smjernica EU, sigurnosnih standarda EU i standarde istovrsnih proizvoda. Izjava ne važi za promjene na napravama koje nisu napravljene u skladu s nama.</p>																												

Deutschland / Germany

GARDENA
Manufacturing GmbH
Service Center
Hans-Lorenser-Straße 40
D-89079 Ulm
Produktfragen:
(+49) 731 490-123
Reparaturen:
(+49) 731 490-290
service@gardena.com

Argentina

Argensem® S.A.
Calle Colonia Japonesa s/n
(1625) Loma Verde
Escobar, Buenos Aires
Phone: (+54) 34 88 49 40 40
info@argensem.com.ar

Australia

Nylex Consumer Products
50-70 Stanley Drive
Somerton, Victoria, 3062
Phone: (+61) 1800 658 276
spare.parts@nylex.com.au

Austria / Österreich

GARDENA
Österreich Ges.m.b.H.
Stettnerweg 11-15
2100 Korneuburg
Tel.: (+43) 22 62 7 45 45 36
kundendienst@gardena.at

Belgium

GARDENA Belgium NV/SA
Sterrebeekstraat 163
1930 Zaventem
Phone: (+32) 2 7 20 92 12
Mail: info@gardena.be

Brazil

Palash Comércio e
Importação Ltda.
Rua São João do Araguaia,
338 – Jardim Califórnia –
Barueri – SP - Brasil –
CEP 06409-060
Phone: (+55) 11 4198-9777
eduardo@palash.com.br

Bulgaria

Хускварна България ЕООД
1799 София
Бул. „Андрей Ляпчев“ № 72
Тел.: 02/ 8755148, 9753076
www.husqvarna.bg

Canada

GARDENA Canada Ltd.
100 Summerlea Road
Brampton, Ontario L6T 4X3
Phone: (+1) 905 792 9330
info@gardenacanada.com

Chile

Antonio Martinic y Cia Ltda.
Cassillas 272
Centro de Cassillas
Santiago de Chile
Phone: (+56) 2 20 10 708
garfar_cl@yahoo.com

Costa Rica

Compania Exim
Euroberoamericana S.A.
Los Colegios, Moravia,
200 metros al Sur del Colegio
Saint Francis - San José
Phone: (+506) 297 68 83
exim_euro@racsa.co.cr

Croatia

KLIS d.o.o.
Stanciceva 79
10419 Vukovina
Phone: (+385) 1 622 777 0
gardena@klis-trgovina.hr

Cyprus

FARMOKIPIKI LTD
P.O. Box 7098
74, Digeni Akritia Ave.
1641 Nicosia
Phone: (+357) 2275 47 62
condam@spidernet.com.cy

Czech Republic

GARDENA spol. s r.o.
Tuřanka 115
627 00 Brno
Phone: (+420) 800 100 425
gardena@gardenabrno.cz

Denmark

GARDENA Norden AB
Salgsafdeling Danmark
Box 9003
S-200 39 Malmö
info@gardena.dk

Finland

Oy Husqvarna Ab
Lautatarhankatu 8b/ PL 3
FI-00581 HELSINKI

France

GARDENA
PARIS NORD 2
69, rue de la Belle Etoile
BP 57080
ROISSY EN FRANCE
95948 ROISSY CDG CEDEX
Tél. (+33) 0826 101 455
service.consommateurs@
gardena.fr

Great Britain

Husqvarna UK Ltd
Preston Road
Aycliffe Industrial Park
Newton Aycliffe
County Durham
DL5 6UP
info.gardena@husqvarna.co.uk

Greece

Agrokip
Psomadopoulos S.A.
Ifaistou 33A
Industrial Area Koropi
194 00 Athens Greece
V.A.T. EL093474846
Phone: (+30) 210 6620 225
service@agrokip.gr

Hungary

GARDENA
Magyarország Kft.
Késmárk utca 22
1158 Budapest
Phone: (+36) 80 20 40 33
gardena@gardena.hu

Iceland

Ó. Johnson & Kaaber
Tunguhalsi 1
110 Reykjavik
ooj@ojk.is

Ireland

Michael McLoughlin & Sons
Hardware Limited
Long Mile Road
Dublin 12

Italy

GARDENA Italia S.p.A.
Via Donizetti 22
20020 Lainate (Mi)
Phone: (+39) 02.93.94.79.1
info@gardenaitalia.it

Japan

KAKUICHI Co. Ltd.
Sumitomo Realty &
Development Kojimachi
BLDG., 8F
5-1 Nibanncyo, Chiyoda-ku
Tokyo 102-0084
Phone: (+81) 33 264 4721
m_ishihara@kaku-ichi.co.jp

Luxembourg

Magasins Jules Neuberg
39, rue Jacques Stas
Luxembourg-Gasperich 2549
Case Postale No. 12
Luxembourg 2010
Phone: (+352) 40 14 01
api@neuberg.lu

Netherlands

GARDENA Nederland B.V.
Postbus 50176
1305 AD ALMERE
Phone: (+31) 36 521 00 00
info@gardena.nl

Neth. Antilles

Jonka Enterprises N.V.
Sta. Rosa Weg 196
P.O. Box 8200, Curaçao
Phone: (+599) 9 767 66 55
pgm@jonka.com

New Zealand

NYLEX New Zealand Limited
Building 2, 118 Savill Drive
Mangere, Auckland
Phone: (+64) 0800 22 00 88
spare.parts@nylex.com.au

Norway

GARDENA Norden AB
Salgskontor Norge
Kleverveien 6
1540 Vestby
info@gardena.no

Poland

GARDENA Polska Sp. z o.o.
Szymanów 9 d
05-532 Baniocza
Phone: (+48) 22 727 56 90
gardena@gardena.pl

Portugal

GARDENA Portugal Lda.
Sintra Business Park
Edifício 1, Fração 0-G
2710-089 Sintra
Phone: (+351) 21 922 85 30
info@gardena.pt

Romania

MADEX INTERNATIONAL SRL
Soseaua Odaii 117-123,
Sector 1,
București, RO 013603
Phone: (+40) 21 352 76 03
madex@ines.ro

Russia / Россия

ООО ГАРДЕНА РУС
123007, г. Москва
Хорошевское шоссе, д. 32А
Тел.: (+7) 495 540 99 57
info@gardena-rus.ru

Singapore

Hy-Ray PRIVATE LIMITED
40 Jalan Pemimpin
#02-08 Tat Ann Building
Singapore 577185
Phone: (+65) 6253 2277
hyray@singnet.com.sg

Slovak Republic

GARDENA Slovensko, s.r.o.
Panónska cesta 17
851 04 Bratislava
Phone: (+421) 263 453 722
info@gardena.sk

Slovenia

GARDENA d.o.o.
Brodšče 15
1236 Trzin
Phone: (+386) 1 580 93 32
servis@gardena.si

South Africa

GARDENA
South Africa (Pty.) Ltd.
P.O. Box 11534
Vorna Valley 1686
Phone: (+27) 11 315 02 23
sales@gardena.co.za

Spain

GARDENA IBÉRICA S.L.U.
C/ Basauri, nº 6
La Florida
28023 Madrid
Phone: (+34) 91 708 05 00
atencioncliente@gardena.es

Sweden

GARDENA Norden AB
Försäljningskontor Sverige
Box 9003
200 39 Malmö
info@gardena.se

Switzerland / Schweiz

GARDENA (Schweiz) AG
Bitzberg 1
8184 Bächenbülach
Phone: (+41) 848 800 464
info@gardena.ch

Turkey

GARDENA / Dost Diş Ticaret
Mümesillik A.Ş. Sanayi
Çad. Adil Sokak No. 1
Kartal - İstanbul
Phone: (+90) 216 38 93 939
info@gardena-dost.com.tr

Ukraine / Україна

ALTSEST JSC
4 Petropavlivska Street
Petropavlivska
Borschahivka Town
Kyivo Svyatoshyn Region
08130, Ukraine
Phone: (+380) 44 459 57 03
uprr@altsest.kiev.ua

USA

Melnor Inc.
3085 Shawnee Drive
Winchester, VA 22604
Phone: (+1) 540 722-9080
service_us@melnor.com

8801-29.960.03/0408

© 2009 GARDENA
Manufacturing GmbH
D-89070 Ulm
http://www.gardena.com