

3 l  
Art. 867

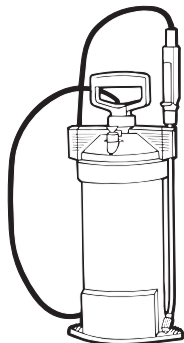

5 l  
Art. 869

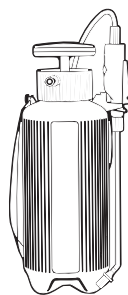

5 l  
Art. 875

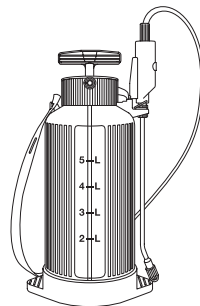

5 l  
Art. 879 / 880

**D Betriebsanleitung**  
Drucksprüher

**GB Operating Instructions**  
Pressure Sprayer

**F Mode d'emploi**  
Pulvérisateur à pression préalable / Pulvérisateur

**NL Instructies voor gebruik**  
Drukspuit

**S Bruksanvisning**  
Tryckspruta

**I Istruzioni per l'uso**  
Irroratore a pressione

**E Manual de instrucciones**  
Pulverizador a presión

**P Instruções de utilização**  
Pulverizador de Pressão

**DK Brugsanvisning**  
Tryksprøjte

# GARDENA Pulverizador a presión

Bienvenido al jardín GARDENA...



Esto es la traducción del manual de uso alemán original. Lea atentamente este manual de instrucciones y tenga en cuenta sus advertencias. Familiarícese con el uso correcto y las advertencias de seguridad del pulverizador a presión.



Por motivos de seguridad, no deben utilizar el pulverizador a presión personas menores de 16 años ni personas que no hayan leído este manual de instrucciones.

→ Guarde este manual de instrucciones en un lugar seguro.

## Índice de materias

1. Aplicaciones para su pulverizador a presión GARDENA	48
2. Indicaciones de seguridad	49
3. Montaje	50
4. Manejo	51
5. Limpieza	53
6. Eliminación de averías	53
7. Puesta fuera de servicio	54
8. Accesorios suministrables	54
9. Datos técnicos	54
10. Servicio	54

## 1. Aplicaciones para su pulverizador a presión GARDENA

### Aplicaciones

El pulverizador a presión GARDENA está previsto para rociar sustancias líquidas que no contengan disolventes como plaguicidas<sup>1)</sup>, herbicidas<sup>1)</sup>, fertilizantes<sup>1)</sup>, limpiacristales<sup>1)</sup>, ceras y anti-oxidantes para coche<sup>1)</sup> dentro de casa o en el jardín.

No se debe utilizar en instalaciones públicas, parques y campos de deportes, ni tampoco en agricultura o silvicultura.

La observancia del manual de instrucciones adjuntado por el fabricante es condición indispensable para poder utilizar correctamente el pulverizador a presión.

1) Según la ley sobre pesticidas y productos de limpieza, sólo se pueden usar sustancias permitidas (de venta en comercios especializados autorizados).

### A observar



**Con el pulverizador a presión GARDENA sólo se pueden rociar las sustancias mencionadas por el fabricante; de lo contrario, existe riesgo de lesiones físicas. Tampoco se pueden utilizar ácidos, desinfectantes ni impregnantes.**

Se recomienda utilizar únicamente los pesticidas permitidos por el Centro Alemán de Investigaciones Biológicas para Agricultura y Silvicultura (BBA). En el momento de fabricar el aparato, el fabricante no tiene constancia de que los pesticidas permitidos por la BBA dañen el material del aparato.

Cuando se rocíen insecticidas, herbicidas, fungicidas u otras sustancias líquidas para pulverizar para las que el fabricante haya previsto medidas de protección especiales, se deberán aplicar dichas medidas.

## 2. Indicaciones de seguridad

### *Peligro de lesiones físicas:*



- No abrir nunca el pulverizador de presión ni desenroscar la tobera mientras el pulverizador de presión se encuentre bajo presión.
- Debido al peligro de accidentes no se debe conectar el pulverizador a un equipo de presión.
- Antes de tirar de la válvula de seguridad poner siempre en posición vertical el pulverizador.
- Antes de cada apertura del pulverizador se ha de disminuir la presión tirando de la válvula de seguridad.  
**Atención:** se puede escapar una mezcla de líquido y aire.

### *Limpieza:*



- Después de cada uso, eliminar la presión (para ello, colocar el pulverizador a presión en posición vertical), vaciar el depósito, limpiarlo con cuidado y aclararlo con agua limpia. A continuación, dejar abierto el pulverizador a presión para que se seque.

No echar el líquido restante al alcantarillado público (→ sistema de eliminación municipal).

- Para evitar posibles reacciones químicas, el pulverizador de presión se debe limpiar para que no queden restos de las sustancias rociadas.

Para limpiar las válvulas, el tubo pulverizador y la tobera del aparato sólo emplear agua y, como mucho, algún lava-vañillas.

- No utilizar nunca detergentes que contengan disolventes ni bencina, ya que son incompatibles con los materiales utilizados.
- En casos de suciedad externa de la tapa y del depósito se ha de efectuar una limpieza a fondo de la rosca y de la junta tórica.

Si se utilizan varios pulverizadores de presión, no se deben confundir los depósitos ni sus tapas.

### *Manejo:*

- Antes de cada uso, inspeccionar visualmente el pulverizador de presión.

No dejar nunca sin vigilancia el pulverizador de presión con la bomba llena y bajo presión ni tampoco parado durante mucho tiempo.

- Mantener alejados a los niños del pulverizador de presión. Usted es el responsable de los daños ocasionados a terceras personas.

- Sólo debe accionar la válvula si el pulverizador está en posición vertical.

- No exponer el pulverizador de presión a temperaturas altas.

Después de 5 años de uso, se recomienda someter el pulverizador de presión a una inspección a fondo (preferiblemente realizada por el Servicio técnico de GARDENA).

### *Almacenaje:*

- Para guardarlo, rociar con el pulverizador de presión hasta que esté vacío por completo (incluso después de haberlo limpiado con agua) y guardarlo en un lugar protegido contra las heladas.
- Al trabajar en posición continua aumentar las precauciones y no guardar el pulverizador nunca en marcha continua.

### 3. Montaje

#### 3.1. Instrucciones generales de montaje para todos los pulverizadores a presión (Art. N° 867/869/875/879/880)

##### Montaje del tubo pulverizador en la válvula manual:

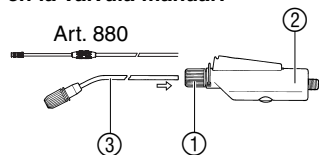

1. Aflojar el racor ① de la válvula manual ②.
2. Introducir el tubo pulverizador ③ hasta el tope en la válvula manual ②.
3. Apretar el racor ① en la válvula manual ② con la mano (no utilizar alicates).

El tubo de pulverización Art.-N.º 880 con función telescópica (mín./máx. longitud del tubo de pulverización 60/100cm).

##### Montaje de la manguera pulverizadora en la válvula manual:

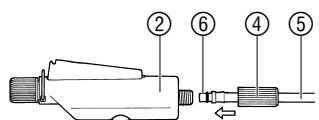

1. Deslizar el racor grande ④ sobre la manguera pulverizadora ⑤.
2. Introducir la manguera pulverizadora ⑤ con la boquilla de conexión ⑥ en la válvula manual ②.
3. Apretar el racor grande ④ en la válvula manual ② con la mano (no utilizar alicates).

#### 3.2. Instrucciones de montaje para el pulverizador a presión Art. N° 869

##### Montaje del filtro y del tubo de succión:

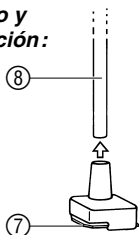

1. Plegar el filtro ⑦ y presionarlo contra el tubo de succión ⑧.
2. Pasar el tubo de succión ⑧ por el ojo del tubo de la bomba ⑨ y presionarlo contra el orificio de la tapa del depósito.

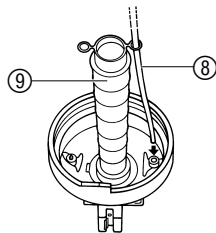

##### Montaje de la manguera pulverizadora en la tapa del depósito:

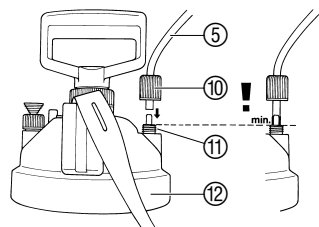

1. Deslizar el racor pequeño ⑩ por la manguera pulverizadora ⑤.
2. Empujar la manguera pulverizadora ⑤ como mínimo hasta el principio de la rosca ⑪.
3. Apretar el racor pequeño ⑩ en la tapa del depósito ⑫ con la mano (no utilizar alicates).

##### Montaje de la correa:

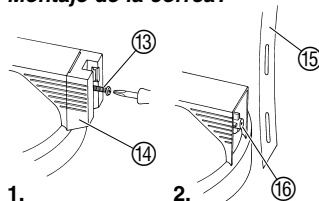

1. Desenroscar el tornillo ⑬ con un destornillador y extraer el bloqueo del tubo pulverizador ⑭.
2. Embutir uno de los orificios alargados de la correa ⑮ en la cabeza del tornillo ⑯.
3. Volver a colocar el bloqueo del tubo pulverizador ⑭ y apretar el tornillo ⑬ con un destornillador.

1.

2.

### 3.3. Instrucciones de montaje para el pulverizador a presión

#### Art. Nº 875/879/880

##### Montaje de la manguera pulverizadora en la tapa del depósito:

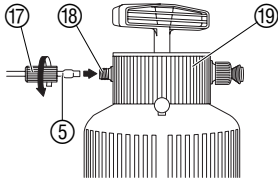

1. Deslizar el racor pequeño ⑰ por la manguera pulverizadora ⑤.
2. Empujar la manguera pulverizadora ⑤ como mínimo hasta el principio de la rosca ⑱.
3. Apretar el racor pequeño ⑰ en la tapa del depósito ⑲ con la mano (no utilizar alicates).

##### Montaje de la correa:

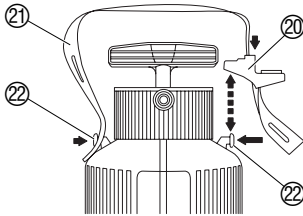

1. Sacar el bloqueo del tubo pulverizador ⑳ hacia arriba (en el sentido de la flecha).
2. Pasar la correa ㉑ por el orificio alargado del bloqueo del tubo pulverizador ㉑ y suspenderla del soporte ㉒ del depósito.
3. Volver a presionar el bloqueo del tubo pulverizador hasta oír cómo encaja.
4. Suspender la correa por el otro lado del soporte ㉒.

## 4. Manejo

### 4.1. Manejo del pulverizador a presión Art. Nº 867/869

##### Llenado del depósito:

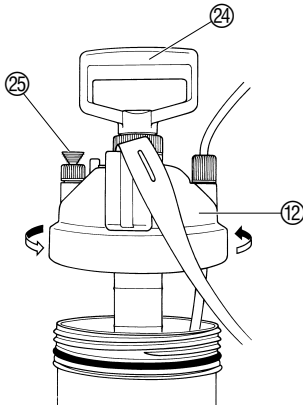

1. Mezclar bien la sustancia que se va a pulverizar.
2. Desenroscar la tapa del depósito ⑫.
3. Verter sustancia de pulverización como mucho hasta la marca máxima (3 l o 5 l).  
*Tenga en cuenta las normas de seguridad y la dosificación adecuada según las indicaciones del fabricante de la sustancia de pulverización.*

4. Volver a enroscar la tapa del depósito ⑫ con la mano (no utilizar alicates).



##### ¡Peligro de lesiones físicas!

→ No conectar nunca el pulverizador a presión a un aparato de aire a presión.

5. Tirar varias veces de la palanca de la bomba ㉔ (unas 30 ó 40 veces), hasta alcanzar la presión de trabajo.  
*La presión excedente se descarga a través de la válvula de seguridad ㉕.*

## 4.2. Manejo para el pulverizador a presión Art. Nº 875/879/880

### Llenado del depósito:

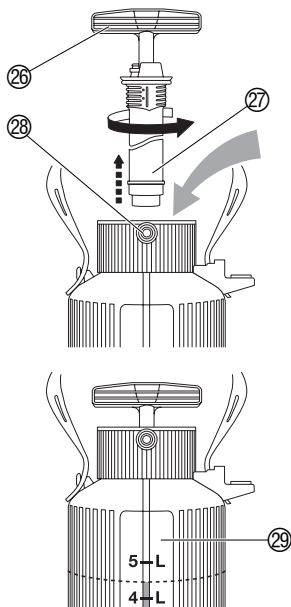

1. Mezclar bien la sustancia que se va a pulverizar.
2. Presionar un poco hacia abajo el asa de la bomba (26), girarla a la izquierda y sacar la bomba (27).
3. Verter sustancia de pulverización como mucho hasta la marca máxima (5 l).  
*Tenga en cuenta las normas de seguridad y la dosificación adecuada según las indicaciones del fabricante de la sustancia de pulverización.*
4. Volver a enroscar con la mano la bomba mediante el asa de la bomba (26) (no utilizar alicates).



### ¡Peligro de lesiones físicas!

→ No conectar nunca el pulverizador a presión a un aparato de aire a presión.

5. Desbloquear el asa de la bomba (26) girándola un poco a la izquierda y accionar la bomba (unas 30 o 40 veces), hasta alcanzar la presión de trabajo.  
*La presión excedente se descarga a través de la válvula de seguridad (23).*

El pulverizador a presión art. 879/880 cuenta con una mirilla con una escala (29) para controlar mejor la dosis. De este modo, se puede ver con claridad si queda cantidad suficiente o restante.

## 4.3. Manejo general de todos los pulverizadores a presión

### Purga de la sustancia de pulverización:

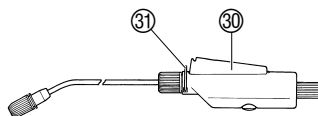

1. Presionar el botón (30) en el asa pulverizadora. Sale sustancia de pulverización.
2. Aflojar el botón (30) en el asa pulverizadora.  
*Finaliza la operación de pulverización.*

### Colocación del bloqueo permanente:

- Presionar el dispositivo de fijación (31).  
*El botón (30) no debe quedar presionado.*

### Ajuste del tubo pulverizador:

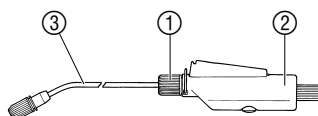

El tubo pulverizador se puede girar 360° en la válvula manual.

1. Aflojar el racor (1) en la válvula manual (2).
2. Girar el tubo pulverizador (3) a la posición deseada.
3. Apretar el racor (1) en la válvula manual (2) con la mano (no utilizar alicates).

### Ajuste del chorro:

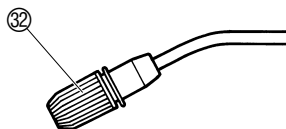

El chorro se puede regular entre chorro máximo (tobera cerrada) y una fina llovizna (tobera abierta).

- Girar la tobera (32) para abrirla o cerrarla según el chorro que se desee.

### Fertilizante Líquido Universal GARDENA Art.8303 para los exteriores:

Para fertilizar hojas y plantas nacientes:  
1/2 tapón para aprox. 5 litros de agua

Para fertilizar raíces:  
1 tapón para aprox. 5 litros de agua

## 5. Limpieza

### Limpieza del pulverizador a presión:

Después de dejar salir la sustancia de pulverización restante hay que limpiar el pulverizador a presión.

→ Poner en funcionamiento el pulverizador a presión con agua limpia (si hace falta, añadir un agente de lavado) y pulverizar hasta que se vacíe el depósito.

*De este modo, se limpian la válvula, el tubo pulverizador y las toberas.*

Después de 5 años de uso, se recomienda someter el pulverizador de presión a una inspección a fondo (preferiblemente realizada por el Servicio técnico de GARDENA).

## 6. Eliminación de averías

### Limpieza del filtro:

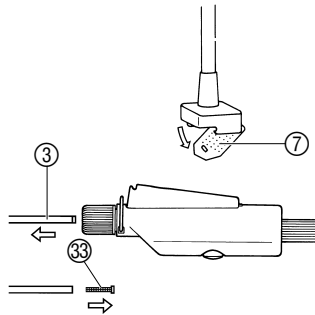

Si el pulverizador a presión sólo rocía un chorro débil, hay que limpiar el filtro.

### Pulverizador a presión Art. Nº 867/869

1. Desenroscar la tapa del depósito.
2. Plegar el filtro ⑦ y limpiarlo con agua corriente.
3. Plegar el filtro ⑦ y volver a enroscar la tapa del depósito.

### Pulverizador a presión Art. Nº 875/879/880

Desmontar el filtro ③③ de la manguera pulverizadora ③ y limpiarlo.

### Avería

### Posible causa

### Solución

**La bomba no genera presión.**

La tapa del depósito tiene fugas.

→ Enroscar la tapa del depósito hasta el tope (Art. 867/869).

La válvula de seguridad está floja.

→ Apretar la válvula de seguridad.

Las conexiones de la manguera al depósito y a la válvula manual tienen fugas.

→ Apretar las conexiones de la manguera al depósito y a la válvula manual.

Se ha accionado el bloqueo permanente.

→ Quitar el bloqueo permanente de la válvula manual.

**El pulverizador a presión pulveriza, pero no hay presión o el chorro es débil.**

La tobera está atascada.

→ Limpiar la tobera.

El filtro está atascado.

→ Limpiar el filtro del depósito (Art. 867/869).  
Limpiar el filtro del tubo pulverizador (Art. 875/879/880).

**Cuesta abrir o cerrar el depósito.**

La presión en el depósito es demasiado alta.

→ Eliminar toda la presión del depósito a través de la válvula de seguridad.  
Engrasar la junta tórica del depósito con grasa sin ácido (Art. 867/869).

Para cualquier otra avería, contacte con el servicio técnico de GARDENA.

## 7. Puesta fuera de servicio

<b>Almacenaje:</b>	1. Limpiar el pulverizador a presión (véase 5. Limpieza).
	2. Guardar el pulverizador a presión en un lugar protegido contra heladas.

## 8. Accesorios suministrables

<b>GARDENA Protector herbicida</b>	Evita que el chorro pulverizador se pierda con el aire.	<b>Art. Nº 894</b>
<b>GARDENA Tubo prolongador</b>	Alarga el tubo pulverizador.	<b>Art. Nº 897</b>
<b>Tubo telescópico de GARDENA</b>	Alargamiento telescópico del tubo de pulverización.	<b>Art. Nº 899</b>

## 9. Datos técnicos

	<b>Art. Nº 867</b>	<b>Art. Nº 869 / 875 / 879</b>	<b>Art. Nº 880</b>
<b>Contenido máx.</b>	3 l	5 l	5 l
<b>Longitud del tubo pulverizador</b>	36 cm	36 cm	60/100 cm
<b>Longitud de la manguera pulverizadora</b>	150 cm	150 cm	150 cm
<b>Presión máx. autorizada</b>	3 bar	3 bar	3 bar
<b>Temperatura máx.</b>	40 °C	40 °C	40 °C

## 10. Servicio

### **Garantía**

En caso de garantía, las prestaciones del servicio son gratuitas para usted.

Para este producto GARDENA concede una garantía de 2 años (a partir de la fecha de compra). Esta garantía se refiere a todos los defectos esenciales del producto que tengan de origen defectos de materiales o de fabricación. La garantía se efectúa mediante intercambio por un artículo en perfectas condiciones o mediante la reparación gratuita de la pieza enviada, según nuestro criterio, sólo en el caso de que se hayan cumplido los siguientes requisitos:

- El aparato fue manipulado correctamente y según las indicaciones del manual de instrucciones.
- Ni el cliente ni terceros intentaron repararlo.

Esta garantía del fabricante no afectará la existente entre el distribuidor/vendedor.

En caso de avería, envíe el aparato defectuoso, junto con el comprobante de compra y una descripción de la avería, franqueado, a la dirección de servicio indicada al dorso.

### **Responsabilidad de productos**

Advertimos que conforme a la ley de responsabilidad de productos no nos responsabilizamos de daños causados por nuestros aparatos, siempre y cuando dichos daños hayan sido originados por arreglos o reparaciones indebidas, por recambios con piezas que no sean piezas originales GARDENA o bien piezas autorizadas por nosotros, así como en aquellos casos en que la reparación no haya sido efectuada por un Servicio Técnico GARDENA o por un técnico autorizado. Lo mismo es aplicable para las piezas complementarias y accesorios.



**Deutschland / Germany**

GARDENA  
Manufacturing GmbH  
Central Service  
Hans-Lorenser-Straße 40  
D-89079 Ulm  
Produktfragen:  
(+49) 731 490-123  
Reparaturen:  
(+49) 731 490-290  
service@gardena.com

**Argentina**

Husqvarna Argentina S.A.  
Vera 745  
(C1414AOO) Buenos Aires  
Phone: (+54) 11 4858-5000  
diego.poggi@ar.husqvarna.com

**Australia**

Husqvarna Australia Pty. Ltd.  
Locked Bag 18  
Gosford NSW 2250  
Phone: (+61) (0) 2 4372 1500  
customer.service@  
husqvarna.com.au

**Austria / Österreich**

Husqvarna Austria GmbH  
Consumer Products  
Industriezeile 36  
4010 Linz  
Tel.: (+43) 732 77 01 01 - 90  
consumer.service@  
husqvarna.at

**Belgium**

GARDENA Belgium NV/SA  
Sterrebeekstraat 163  
1930 Zaventem  
Phone: (+32) 2 72092 12  
Mail: info@gardena.be

**Brazil**

Palash Comércio e  
Importação Ltda.  
Rua São João do Araguaia, 338  
- Jardim Califórnia -  
Barueri - SP - Brasil -  
CEP 06409-060  
Phone: (+55) 11 4198-9777  
eduardo@palash.com.br

**Bulgaria**

Хускварна България ЕООД  
1799 София  
Бул. „Андрей Ляпчев“ № 72  
Тел.: (+359) 2 80 99 424  
www.husqvarna.bg

**Canada**

GARDENA Canada Ltd.  
100 Summerlea Road  
Brampton, Ontario L6T 4X3  
Phone: (+1) 905 792 9330  
info@gardenacanada.com

**Chile**

Antonio Martinic y Cia Ltda.  
Cassillas 272  
Centro de Cassillas  
Santiago de Chile  
Phone: (+56) 2 20 10 708  
garfar\_cl@yahoo.com

**Costa Rica**

Compania Exim  
Euroberoamericana S.A.  
Los Colegios, Moravia,  
200 metros al Sur del Colegio  
Saint Francis - San José  
Phone: (+506) 297 68 83  
exim\_euro@racsa.co.cr

**Croatia**

KLIS d.o.o.  
Stanciceva 79  
10419 Vukovina  
Phone: (+385) 1 622 777 0  
gardena@klis-trgovina.hr

**Cyprus**

FARMOKIPIKI LTD  
P.O. Box 7098  
74, Digeni Akritas Ave.  
1641 Nicosia  
Phone: (+357) 22 75 47 62  
condam@spidernet.com.cy

**Czech Republic**

GARDENA spol. s r.o.  
Tuřanka 115  
627 00 Brno  
Phone: (+420) 548 217 777  
gardena@gardenabrn.cz

**Denmark**

GARDENA  
Husqvarna Consumer Outdoor  
Products  
Salgsafdelning Danmark  
Box 9003  
S-200 39 Malmö  
info@gardena.dk

**Estonia**

Husqvarna Eesti OÜ  
Consumer Outdoor Products  
Kesk tee 10, Aaviku küla  
Rae vald, Harju maakond  
75305  
kontakt.etj@husqvarna.ee

**Finland**

Oy Husqvarna Ab  
Consumer Outdoor Products  
Lautatarhankatu 8 B / PL 3  
00581 HELSINKI  
info@gardena.fi

**France**

GARDENA France  
Immeuble Exposial  
9 - 11 allée des Pierres Mayettes  
ZAC des Barbanniers, B.P. 99  
- F - 92232 GENNEVILLIERS  
cedex  
Tél. (+33) 01 40 85 30 40  
service.consommateurs@  
gardena.fr

**Great Britain**

Husqvarna UK Ltd  
Preston Road  
Aycliffe Industrial Park  
Newton Aycliffe  
County Durham  
DL5 6UP  
info.gardena@  
husqvarna.co.uk

**Greece**

HUSQVARNA GREECE S.A.  
Branch of Koropi  
Ifestou 33A  
Industrial Area Koropi  
194 00 Athens - Greece  
V.A.T. EL094094640  
Phone: (+30) 210 66 20 225  
info@husqvarna-consumer.gr

**Hungary**

Husqvarna  
Magyarország Kft.  
Ezred u. 1 - 3  
1044 Budapest  
Phone: (+36) 80 20 40 33  
gardena@gardena.hu

**Iceland**

Ó. Johnson & Kaaber  
Tunguhalsi 1  
110 Reykjavik  
ooj@ojk.is

**Ireland**

Michael McLoughlin & Sons  
Hardware Limited  
Long Mile Road  
Dublin 12

**Italy**

GARDENA Italia S.p.A.  
Via Donizetti 22  
20020 Lainate (Mi)  
Phone: (+39) 02.93.94.79.1  
info@gardenaitalia.it

**Japan**

KAKUICHI Co. Ltd.  
Sumitomo Realty &  
Development Kojimachi  
BLDG., 8F, 5-1 Nibanbanyo,  
Chiyoda-ku, Tokyo 102-0084  
Phone: (+81) 33 264 4721  
m\_ishihara@kaku-ichi.co.jp

**Latvia**

SIA „Husqvarna Latvija“  
Consumer Outdoor Products  
Bakūžu iela 6, Rīga, LV-1024  
info@husqvarna.lv

**Lithuania**

UAB Husqvarna Lietuva  
Consumer Outdoor Products  
Atleities pl. 77C  
LT-52104 Kaunas  
centras@husqvarna.lt

**Luxembourg**

Magasins Jules Neuberg  
39, rue Jacques Stas  
Luxembourg-Gasperich 2549  
Case Postale No. 12  
Luxembourg 2010  
Phone: (+352) 40 14 01  
api@neuberg.lu

**Netherlands**

GARDENA Nederland B.V.  
Postbus 50176  
1305 AD ALMERE  
Phone: (+31) 36 521 00 00  
info@gardena.nl

**Neth. Antilles**

Jonka Enterprises N.V.  
Sta. Rosa Weg 196  
P.O. Box 8200, Curaçao  
Phone: (+599) 9 767 66 55  
pgm@jonka.com

**New Zealand**

Husqvarna New Zealand Ltd.  
PO Box 76437  
Manukau City 2241  
Phone: (+64) (09) 92024 10

**Norway**

GARDENA  
Husqvarna Consumer Outdoor  
Products  
Salgskontor Norge  
Kleiverveien 6  
1540 Vestby  
info@gardena.no

**Poland**

Husqvarna Poland Spółka z o.o.  
Oddział w Szymanowie  
Szymanów 9 d  
05-532 Baniocha  
Phone: (+48) 22 727 56 90  
gardena@gardena.pl

**Portugal**

GARDENA Portugal Lda.  
Sintra Business Park  
Edifício 1, Fracção 0-G  
2710-089 Sintra  
Phone: (+351) 21 922 85 30  
info@gardena.pt

**Romania**

MADEX INTERNATIONAL SRL  
Soseaua Odaii 117-123,  
Sector 1,  
București, RO 013603  
Phone: (+40) 21 352 76 03  
madox@ines.ro

**Russia**

ООО ГАРДЕНА PVC  
123007, г. Москва  
Хорошевское шоссе, д. 32А  
Тел.: (+7) 495 380 31 92  
info@gardena-rus.ru

**Singapore**

Hy - Ray PRIVATE LIMITED  
40 Jalan Pemimpin  
#02-08 Tat Ann Building  
Singapore 577185  
Phone: (+65) 6253 2277  
shiyang@hyray.com.sg

**Slovak Republic**

GARDENA spol. s r.o.  
Tuřanka 115  
627 00 Brno  
Phone: (+420) 548 217 777  
gardena@gardenabrn.cz

**Slovenia**

GARDENA d.o.o.  
Brodšiče 15  
1236 Trzin  
Phone: (+386) 1 580 93 32  
servis@gardena.si

**South Africa**

GARDENA  
South Africa (Pty.) Ltd.  
P.O. Box 11534  
Vorna Valley 1686  
Phone: (+27) 11 315 02 23  
sales@gardena.co.za

**Spain**

GARDENA IBÉRICA S.L.U.  
C/ Basauri, nº 6  
La Florida  
28023 Madrid  
Phone: (+34) 91 708 05 00  
atencioncliente@gardena.es

**Sweden**

GARDENA  
Husqvarna Consumer Outdoor  
Products  
Försäljningskontor Sverige  
Box 9003  
200 39 Malmö  
info@gardena.se

**Switzerland / Schweiz**

Husqvarna Schweiz AG  
Consumer Products  
Industriestrasse 10  
5506 Mägenwil  
Phone: (+41) (0) 848 800 464  
info@gardena.ch

**Turkey**

GARDENA / Dost Diş Ticaret  
Müessesilik A.Ş. Sanayi  
Çad. Adil Sokak No. 1  
Kartal - Istanbul  
Phone: (+90) 216 38 93 939  
info@gardena-dost.com.tr

**Ukraine / Україна**

ТОВ «ГАРДЕНА УКРАЇНА»  
Васильківська, 34, 204-Г  
03022, Київ  
Тел. (+38 044) 498 39 02  
info@gardena.ua

879-20.960.08/0608

© GARDENA  
Manufacturing GmbH  
D-89070 Ulm  
http://www.gardena.com