

EasyCut 400  
Art. 8846

ComfortCut 450  
Art. 8847

PowerCut 500  
Art. 8848

**D Betriebsanleitung**  
Turbotrimmer

**GB Operating Instructions**  
Turbotrimmer

**F Mode d'emploi**  
Coupe bordures

**NL Instructies voor gebruik**  
Turbotrimmer

**S Bruksanvisning**  
Turbotrimmer

**DK Brugsanvisning**  
Turbotrimmer

**I Istruzioni per l'uso**  
Turbotrimmer

**E Manual de instrucciones**  
Turbotrimmer

**P Instruções de utilização**  
Turbotrimmer

**FIN Käyttöohje**  
Turbotrimmeri

**N Bruksanvisning**  
Turbotrimmer

# GARDENA Turbotrimmer EasyCut 400 / ComfortCut 450 / PowerCut 500

Willkommen im Garten GARDENA...



Dies ist die deutsche Originalbetriebsanleitung. Bitte lesen Sie die Betriebsanleitung sorgfältig und beachten Sie deren Hinweise. Machen Sie sich anhand dieser Betriebsanleitung mit dem Turbotrimmer, dem richtigen Gebrauch sowie den Sicherheitshinweisen vertraut.



Aus Sicherheitsgründen dürfen Kinder und Jugendliche unter 16 Jahren sowie Personen, die nicht mit dieser Betriebsanleitung vertraut sind, diesen Turbotrimmer nicht benutzen. Personen mit eingeschränkten körperlichen oder geistigen Fähigkeiten dürfen das Produkt nur verwenden, wenn sie von einer zuständigen Person beaufsichtigt oder unterwiesen werden.

→ Bitte bewahren Sie diese Betriebsanleitung sorgfältig auf.

## Inhaltsverzeichnis

1. Einsatzgebiet Ihres GARDENA Turbotrimmers .....	2
2. Sicherheitshinweise .....	2
3. Montage .....	4
4. Bedienung .....	4
5. Außerbetriebnahme .....	7
6. Wartung .....	7
7. Beheben von Störungen .....	8
8. Lieferbares Zubehör .....	9
9. Technische Daten .....	9
10. Service / Garantie .....	9

## 1. Einsatzgebiet Ihres GARDENA Turbotrimmers

### Ornungsgemäßer Gebrauch

Der GARDENA Turbotrimmer ist für das Trimmen und Schneiden von Rasen und Grasflächen im privaten Haus- und Hobbygarten bestimmt.

Er darf nicht in öffentlichen Anlagen, Parks, Sportstätten, an Straßen und in der Land- und Forstwirtschaft eingesetzt werden.

### Zu beachten



**Der GARDENA Turbotrimmer darf wegen der Gefahr körperlicher Gefährdung nicht zum Schneiden von Hecken oder zum Zerkleinern im Sinne von Kompostieren verwendet werden.**

## 2. Sicherheitshinweise

→ Beachten Sie die Sicherheitshinweise auf dem Trimmer.



**ACHTUNG !**  
→ Vor Inbetriebnahme Betriebsanleitung lesen.



**GEFAHR !**  
**Werkzeug läuft nach!**  
→ Hände und Füße vom Arbeitsbereich fernhalten, bis der Schneidfad still steht!



**GEFAHR !**  
**Elektrischer Schlag!**  
→ Trimmer vor Regen und Nässe schützen!



**GEFAHR !**  
**Verletzung der Augen!**  
→ Augenschutz tragen!



## **GEFAHR ! Verletzung Dritter!**

→ Dritte aus dem Gefahrenbereich fernhalten.

### **Prüfungen vor jeder Benutzung**

- Führen Sie vor jeder Benutzung eine Sichtprüfung des Trimmers durch.
  - Prüfen Sie, ob die Lüftungseinlässe frei sind.
- Benutzen Sie den Trimmer nicht, wenn Sicherheitsvorrichtungen (Druckschalter, Sicherheitsabdeckung) und/oder die Fadenspule beschädigt oder abgenutzt sind.
- Setzen Sie nie Sicherheitsvorrichtungen außer Kraft.
  - Prüfen Sie das Schneidgut vor Arbeitsbeginn. Entfernen Sie vorhandene Fremdkörper und achten Sie während der Arbeit auf Fremdkörper (z. B. Äste, Schnüre, Drähte, Steine...).
  - Sollten Sie dennoch beim Arbeiten auf ein Hindernis treffen, setzen Sie bitte den Trimmer außer Betrieb und ziehen Sie den Netzstecker. Entfernen Sie das Hindernis; prüfen Sie den Trimmer auf eventuelle Beschädigung und lassen Sie ihn ggf. reparieren.

### **Verwendung / Verantwortung**

Dieser Trimmer kann ernsthafte Verletzungen verursachen!

- Verwenden Sie den Trimmer ausschließlich entsprechend dem in dieser Betriebsanleitung angegebenen Verwendungszweck.
- Sie sind für die Sicherheit im Arbeitsbereich verantwortlich.
- Achten Sie darauf, dass sich keine anderen Personen (insbesondere Kinder) und Tiere in der Nähe des Arbeitsbereiches befinden.
  - Benutzen Sie den Trimmer nie mit beschädigten oder fehlerhaften Schutzeinrichtungen!
- Nach dem Gebrauch den Netzstecker ziehen, und den Trimmer – insbesondere die Fadenspule – regelmäßig auf Beschädigung prüfen und ggf. sachgemäß instand setzen.
- Tragen Sie einen Augenschutz oder eine Schutzbrille!
  - Tragen Sie festes Schuhwerk und lange Hosen zum Schutz Ihrer Beine. Finger und Füße vom Schneidfaden fernhalten – insbesondere bei der Inbetriebnahme!

→ Achten Sie beim Arbeiten immer auf sicheren und festen Stand.

→ Die Verlängerungsleitung ist aus dem Schnittbereich zu halten.

Achtung beim Rückwärtsgehen. Stolpergefahr!

→ Arbeiten Sie nur bei Tageslicht oder bei ausreichenden Sichtverhältnissen.

### **Arbeitsunterbrechung**

- Lassen Sie den Trimmer nie unbeaufsichtigt am Arbeitsplatz liegen.
- Wenn Sie die Arbeit unterbrechen, ziehen Sie den Netzstecker und lagern Sie den Trimmer an einem sicheren Ort.
- Sollten Sie Ihre Arbeit unterbrechen, um sich zu einem anderen Arbeitsbereich zu begeben, schalten Sie den Trimmer unbedingt ab, warten Sie den Stillstand des Arbeitswerkzeuges ab und ziehen Sie den Netzstecker.

### **Beachten Sie Umwelteinflüsse**

- Machen Sie sich mit Ihrer Umgebung vertraut und achten Sie auf mögliche Gefahren, die Sie wegen des Maschinengeräusches vielleicht nicht hören können.
- Benutzen Sie den Trimmer nie bei Regen oder in feuchter, nasser Umgebung.
- Mit dem Trimmer nicht direkt an Schwimmbecken oder Gartenteichen arbeiten.

### **Elektrische Sicherheit**

**Die Anschlussleitung muss regelmäßig auf Anzeichen von Beschädigungen und Alterung untersucht werden.**

Der Trimmer darf nur bei unbeschädigter Anschlussleitung benutzt werden.

- Bei Beschädigung oder Durchschneiden der Anschlussleitung / Verlängerungsleitung sofort den Netzstecker ziehen. Dabei das Kabel nicht berühren bis es ausgesteckt ist.
- Verwenden Sie nur zulässige Verlängerungsleitungen.
- Fragen Sie Ihren Elektrofachmann.

Für ortsveränderliche Geräte, welche im Freien verwendet werden, empfehlen wir die Verwendung eines Fehlerstromschutzschalters.

Für die Schweiz ist die Verwendung eines Fehlerstromschutzschalters Pflicht.

## 3. Montage

### Trimmer montieren:

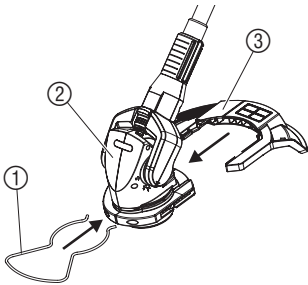

1. Abdeckung ③ von hinten in die Führung des Schneidkopfs ② schieben, bis die Verbindung beidseitig einrastet.
2. Pflanzenschutzbügel ① von vorn auf den Schneidkopf ② schieben, bis er einrastet.

### Zusatzrad montieren:

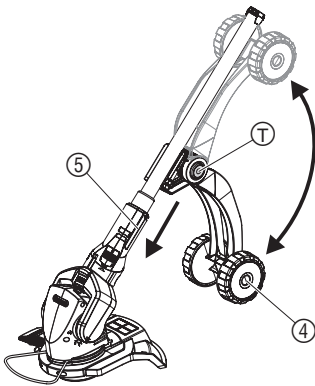

Für den EasyCut 400 ist das Zusatzrad optional erhältlich. Beim ComfortCut 450 / PowerCut 500 ist das Zusatzrad bereits montiert.

### Zusatzrad montieren:

→ Zusatzrad ④ auf die Führungen der Holmaufnahme ⑤ schieben, bis die Verbindung beidseitig hörbar einrastet.

### Zusatzrad demontieren:

→ Beide Verschnappungen ⑥ zur Seite herausziehen und dabei das Zusatzrad ④ von den Führungen der Holmaufnahme ⑤ abziehen.

### Zusatzrad nach oben / unten klappen:

→ Verstelltasten T beidseitig drücken, Zusatzrad ④ nach oben / unten klappen und die Verstelltasten T wieder loslassen.

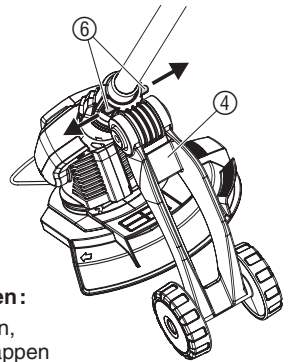

## 4. Bedienung

**VERLETZUNGS-  
GEFAHR!**



**Verletzungsgefahr, wenn der Trimmer beim Loslassen der Starttaste nicht abschaltet!**

**→ Sicherheits- oder Schalteinrichtungen nicht überbrücken (z. B. durch Anbinden der Einschaltsperrung am Griff)!**

### Trimmer anschließen:

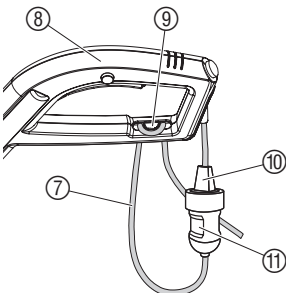

1. Schlaufe der Verlängerungsleitung ⑦ von unten durch das Griffoberteil ⑧ in die Kabelzugentlastung ⑨ einlegen und festziehen.
2. Stecker ⑩ des Trimmers in die Kupplung ⑪ der Verlängerungsleitung ⑦ stecken.
3. Verlängerungsleitung in eine 230 V Netzsteckdose einstecken.

## Arbeitsposition einstellen:

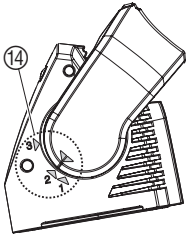
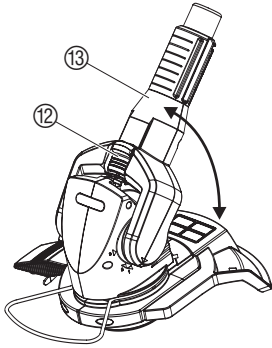

## Trimmer auf Körpergröße einstellen:

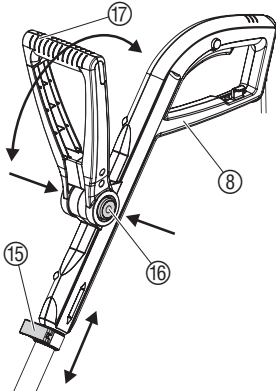

## Pflanzenschutzbügel einstellen:



**ACHTUNG!**  
Überlastung des Motors.

→ Beim Trimmen mit Laufrädern muss die Arbeitsposition 2 eingestellt sein.



**Arbeitsposition 1:**  
Trimmen ohne  
Laufräder

**Arbeitsposition 2:**  
Trimmen mit  
Laufräder

**Arbeitsposition 3:**  
Trimmen unter  
Hindernissen

Die Holmneigung kann auf 3 Arbeitspositionen eingestellt werden.

1. Schieber 12 nach oben schieben und den Holm 13 auf die gewünschte Arbeitsposition (siehe Skala 14 einstellen).
2. Schieber 12 in der gewünschten Arbeitsposition einrasten lassen.

## Holmlänge einstellen:

→ Klemm-Hebel 15 aufklappen, Griffoberteil 8 auf die gewünschte Holmlänge ausfahren und den Klemm-Hebel 15 wieder zuklappen.

**ACHTUNG!** Bei EasyCut 400 darauf achten, dass beim Einstellen der Holmlänge das Griffoberteil 8 nicht verdreht wird.

## Zusatzgriff einstellen:

→ Verstellasten 16 beidseitig drücken, Zusatzgriff 17 auf die gewünschte Neigung einstellen und die Verstellasten 16 wieder loslassen.

Wenn der Trimmer richtig auf die Körpergröße eingestellt ist, ist die Körperhaltung aufrecht und der Schneidkopf in der Arbeitsposition leicht nach vorn geneigt.

→ Trimmer am Griffoberteil 8 und Zusatzgriff 17 so halten, dass der Schneidkopf leicht nach vorn geneigt ist.

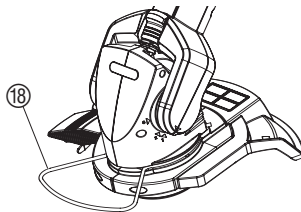

**Arbeitsposition**

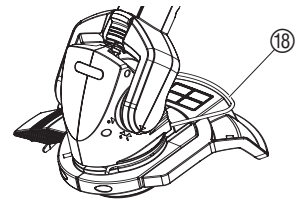

**Parkposition**

→ Pflanzenschutzbügel 18 um 180° in die gewünschte Position drehen bis er einrastet.

## Überhängende Rasenkanten trimmen:



## ComfortCut 450 / PowerCut 500:

1. Pflanzenschutzbügel ⑱ auf Parkposition stellen (siehe „Pflanzenschutzbügel einstellen“).
2. Holmneigung auf Position 3 einstellen (siehe „Arbeitsposition einstellen“).
3. Schieber ⑲ nach oben schieben, Holm ⑳ um 90° drehen und Schieber ⑲ einrasten lassen (siehe Pfeile P auf Gelenkgabel und Holmaufnahme).

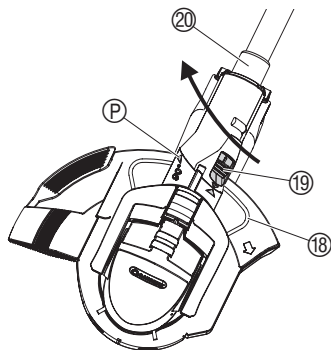

## EasyCut 400:

- Klemm-Hebel ⑮ aufklappen, Griffoberteil ⑧ um 180° drehen und den Klemm-Hebel ⑮ wieder zuklappen.

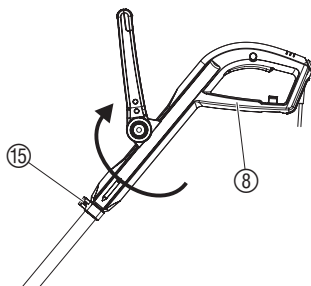

## Trimmer starten:

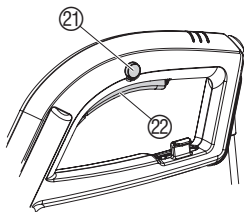

## Trimmer einschalten:

1. Einschaltsperr ⑳ drücken und halten und dann die Starttaste ㉒ am Handgriff drücken.
2. Einschaltsperr ㉑ wieder loslassen.

## Trimmer ausschalten:

- Starttaste ㉒ am Handgriff loslassen.

## Fadenverlängerung (TIPP-Automatik):

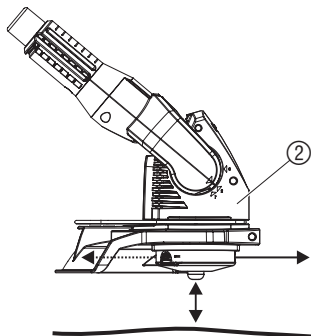

Die TIPP-Automatik wird **bei laufendem Motor** betätigt. Nur wenn der Faden maximal lang ist, wird ein sauberer Rasenschnitt erreicht.

1. Trimmer starten.
2. Schneidkopf ② parallel zum Boden halten und den Trimmer mit Schneidkopf ② auf den Boden kurz auf tippen (längeren ununterbrochenen Druck vermeiden).

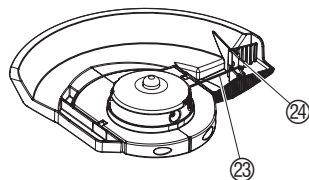

Der Schneidfaden ㉓ wird durch einen hörbaren Schaltvorgang automatisch verlängert und durch den Fadenbegrenzer ㉔ auf die richtige Länge gebracht. Ggf. mehrmals hintereinander auf tippen.

## 5. Außerbetriebnahme

### Lagerung:

Der Aufbewahrungsort muss für Kinder unzugänglich sein.  
→ Trimmer an einem trockenen, frostsicheren Ort lagern.

### Empfehlung:

Der Trimmer kann am Griff aufgehängt werden. Bei einer hängenden Lagerung wird der Schneidkopf nicht unnötig belastet.

### Entsorgung:

(nach RL2002/96/EG)



Gerät darf nicht dem normalen Hausmüll beigefügt werden, sondern muss fachgerecht entsorgt werden.

→ Wichtig für Deutschland: Gerät über Ihre kommunale Entsorgungsstelle entsorgen.

## 6. Wartung

### VERLETZUNGS- GEFAHR!



### Verletzungsgefahr durch den Schneidfaden!

→ Vor der Wartung des Trimmers den Netzstecker ziehen!

### VERLETZUNGS- GEFAHR!



### Verletzungsgefahr und Sachschaden!

→ Trimmer nicht unter fließendem Wasser oder mit einem Wasserstrahl reinigen (insbesondere nicht unter Hochdruck).

### Abdeckung und Lüftungsschlitze reinigen:

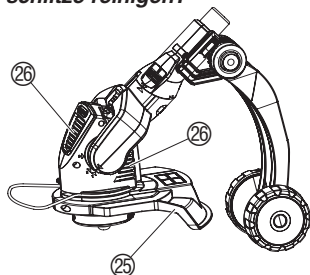

### Der Kühllufteinlass muss immer frei von Verschmutzung sein.

→ Nach jedem Gebrauch Gras- und Schmutzreste aus der Abdeckung 25 und in den Lüftungsschlitzen 26 entfernen.

(PowerCut 500 hat auch auf der Vorderseite Lüftungsschlitze 26.)

### Fadenspule wechseln:

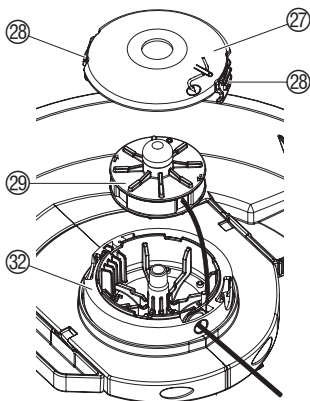

### VERLETZUNGSGEFAHR!

→ Niemals metallische Schneidelemente oder Ersatz- und Zubehörteile, die nicht von GARDENA vorgesehen sind, verwenden.

Es dürfen nur original GARDENA-Fadenspulen verwendet werden. Die Fadenspulen sind bei Ihrem GARDENA-Händler oder direkt beim GARDENA-Service erhältlich.

- Fadenspule Turbotrimmer EasyCut 400 / ComfortCut 450 / PowerCut 500: Art.-Nr. 5307

1. Netzstecker ziehen.
2. Trimmer umdrehen und auf den Gummipuffer des Handgriffs stellen.
3. Spulendeckel 27 an den beiden Verschnappungen 28 gleichzeitig eindrücken und abziehen.
4. Fadenspule 29 entnehmen.

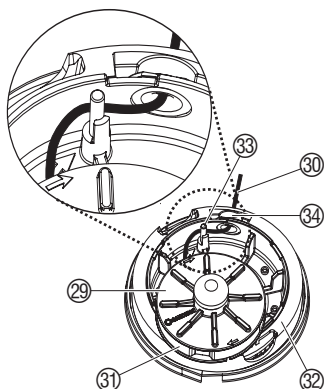

5. Eventuelle Verschmutzung entfernen.
6. Faden ⑩ der neuen Fadenspule ⑨ aus der Öse des Kunststoff-rings ⑪ ca. 15 cm herausziehen.
7. Faden ⑩ erst durch die Metallhülse ④ und dann um den Um-lenkstift ③ führen.
8. Fadenspule ⑨ in die Fadenspulen-Aufnahme ⑫ einlegen.
9. Spulendeckel ⑭ so auf die Fadenspulen-Aufnahme ⑫ aufset-zen, dass die beiden Verschnappungen ⑮ hörbar einrasten.

Beim Aufsetzen des Spulendeckels ⑭ muss der Faden ⑩ um den Umlenkstift ③ gelegt sein und darf nicht eingeklemmt werden.

→ Wenn sich der Spulendeckel ⑭ nicht aufsetzen lässt, die Fadenspule ⑨ hin und her drehen, bis sich die Fadenspule ⑨ vollständig in der Fadenspulen-Aufnahme ⑫ befindet.

## 7. Beheben von Störungen

**VERLETZUNGS-GEFAHR!**



**Verletzungsgefahr durch den Schneidfaden!**

→ Vor dem Beheben von Störungen des Trimmers den Netz-stecker ziehen!

**Faden aus der Fadenspule ziehen:**

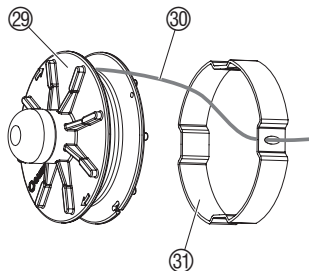
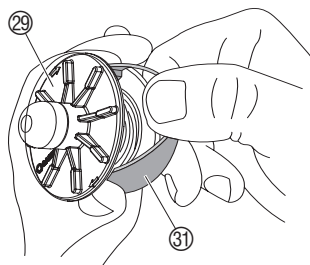

Ein Faden, der in die Fadenspule eingezogen wurde, kann wieder herausgezogen werden.

1. Netzstecker ziehen.
2. Fadenspule ⑨ wie unter 6. Wartung „Fadenspule wechseln“ entnehmen.
3. Kunststoffing ⑪ an der Fadenspule ⑨ zwischen Daumen und Zeigefinger halten.
4. Kunststoffing ⑪ zusammendrücken und abziehen (ggf. einen Schraubendreher verwenden).  
*Der eingezogene Faden liegt nun frei.*
5. Faden ⑩ ca. 15 cm abwickeln und in die Öse des Kunststoff-rings ⑪ einfädeln. Ggf. einen verschweißten Faden zuvor mit einem Schraubendreher lösen.
6. Kunststoffing ⑪ wieder über die Fadenspule ⑨ ziehen.
7. Fadenspule wieder wie unter 6. Wartung „Fadenspule wechseln“ einsetzen.

**Störung**

**Mögliche Ursache**

**Abhilfe**

**Der Trimmer schneidet nicht mehr**

Faden abgenutzt oder zu kurz.

→ Faden verlängern (siehe 4. Bedienung „Fadenverlängerung – TIPP-Automatik“).



Störung	Mögliche Ursache	Abhilfe
Der Trimmer schneidet nicht mehr	Faden aufgebraucht.	→ Fadenspule wechseln (siehe 6. Wartung „Fadenspule wechseln“).
	Faden in Spule eingezogen oder verschweißt.	→ Faden aus der Fadenspule ziehen (siehe oben).



Bei sonstigen Störungen bitten wir Sie, sich mit dem GARDENA Service in Verbindung zu setzen. Reparaturen dürfen nur von GARDENA Servicestellen oder von GARDENA autorisierten Fachhändlern durchgeführt werden.

## 8. Lieferbares Zubehör

GARDENA Ersatzfadenspule		Art.-Nr. 5307
GARDENA Radsatz	für EasyCut 400	Art.-Nr. 5310

## 9. Technische Daten

Turbotrimmer	EasyCut (Art. 8846)	ComfortCut (Art. 8847)	PowerCut (Art. 8848)
Aufnahmeleistung Motor	400 W	450 W	500 W
Netzspannung / Netzfrequenz	230 V / 50 Hz	230 V / 50 Hz	230 V / 50 Hz
Fadendurchmesser	1,6 mm	1,6 mm	1,6 mm
Schnittbreite	250 mm	250 mm	270 mm
Fadenvorrat	6 m	6 m	6 m
Fadenverlängerung	Tipp-Automatik	Tipp-Automatik	Tipp-Automatik
Gewicht	ca. 2,4 kg	ca. 2,8 kg	ca. 3,0 kg
Drehzahl der Fadenspule	ca. 12.700 U/min	ca. 12.700 U/min	ca. 12.300 U/min
Arbeitsplatzbezogener Schalldruckpegel $L_{pA}^{1)}$	85 dB (A)	85 dB (A)	85 dB (A)
Geräuschemissionswert $L_{WA}^{2)}$	gemessen 95 dB (A) garantiert 96 dB (A)	gemessen 95 dB (A) garantiert 96 dB (A)	gemessen 95 dB (A) garantiert 96 dB (A)
Hand-Armschwingung $a_{vhw}^{1)}$	< 2,5 m/s <sup>2</sup>	< 2,5 m/s <sup>2</sup>	< 2,5 m/s <sup>2</sup>

Messverfahren nach 1) EN 786 2) Richtlinie 2000/14/EG

## 10. Service / Garantie

**Wir bieten Ihnen umfangreiche Serviceleistungen**

- Qualifizierte, schnelle und kostengünstige Reparatur durch unseren **Zentralen Reparatur-Service**  
– Bearbeitungsdauer in unserem Hause max. 5 Arbeitstage
- Einfache und kostengünstige Rücksendung an GARDENA durch **Abhol-Service (nur innerhalb von Deutschland)**  
– Abholung innerhalb von 2 Tagen
- Kompetente Beratung bei Störungen / Reklamationen durch unseren **Technischen Service**

- Schnelle und kostengünstige Ersatzteilversorgung durch unseren **Zentralen Ersatzteil-Service**  
– Bearbeitungsdauer in unserem Hause max. 2 Arbeitstage

## Service-Anschrift

GARDENA Manufacturing GmbH Service  
Hans-Lorenser-Str. 40 D-89079 Ulm

### Ihre direkte Verbindung zum Service

 **Telefon**

 **Fax**

 **E-Mail**

<b>D</b> in Deutschland	<b>(07 31) 4 90 + Durchwahl</b>		<b>www.gardena.de/service/</b>
Technische Störungen / Reklamationen	290	389	service@gardena.com
Reparaturen und Antworten auf Kostenvoranschläge	300	249	service@gardena.com
Ersatzteilbestellungen / Allgem. Produktberatung	123	249	service@gardena.com
Abhol-Service	(018 03) 30 81 00 oder (0 18 03) 00 16 89		

### Ihre direkte Verbindung zum Service

**Unsere Kunden in Österreich und in der Schweiz wenden sich bitte an ihre entsprechende Servicestelle (Anschrift siehe Umschlagseite).**

<b>A</b> in Österreich	<b>+43 (0) 732 77 01 01 - 90</b>	consumer.service@husqvarna.at
<b>CH</b> in der Schweiz	<b>0848 800 464</b>	info@gardena.ch

## Garantie

Im Garantiefall sind die Serviceleistungen für Sie kostenlos.

GARDENA gewährt für dieses Produkt 2 Jahre Garantie (ab Kaufdatum). Diese Garantieleistung bezieht sich auf alle wesentlichen Mängel des Gerätes, die nachweislich auf Material- oder Fabrikationsfehler zurückzuführen sind. Sie erfolgt durch die Ersatzlieferung eines einwandfreien Gerätes oder durch die kostenlose Reparatur des eingesandten Gerätes nach unserer Wahl, wenn folgende Voraussetzungen gewährleistet sind:

- Das Gerät wurde sachgemäß und laut den Empfehlungen in der Betriebsanleitung behandelt.
- Es wurde weder vom Käufer noch von einem Dritten versucht, das Gerät zu reparieren.

Die Verschleißteile Fadenspule und Spulendeckel sind von der Garantie ausgeschlossen.

Diese Hersteller-Garantie berührt die gegenüber dem Händler/Verkäufer bestehenden Gewährleistungsansprüche nicht.

Im Garantiefall schicken Sie bitte das defekte Gerät zusammen mit einer Kopie des Kaufbelegs und einer Fehlerbeschreibung per Abhol-Service (nur in Deutschland) oder frankiert an die auf der Rückseite angegebene Serviceadresse.

Unfreie Paketeinsendungen werden im Postverteilstützpunkt ausgefiltert und erreichen uns nicht.

Nach erfolgter Reparatur senden wir das Gerät frei an Sie zurück.

<p><b>D</b> <i>Produkthftung</i></p>	<p>Wir weisen ausdrücklich darauf hin, dass wir nach dem Produkthaftungsgesetz nicht für durch unsere Geräte hervorgerufene Schäden einzustehen haben, sofern diese durch unsachgemäße Reparatur verursacht oder bei einem Teileaustausch nicht unsere Original GARDENA Teile oder von uns freigegebene Teile verwendet werden und die Reparatur nicht vom GARDENA Service oder dem autorisierten Fachmann durchgeführt wird. Entsprechendes gilt für Ergänzungssteile und Zubehör.</p>
<p><b>GB</b> <i>Product Liability</i></p>	<p>We expressly point out that, in accordance with the product liability law, we are not liable for any damage caused by our units if it is due to improper repair or if parts exchanged are not original GARDENA parts or parts approved by us, and, if the repairs were not carried out by a GARDENA Service Centre or an authorised specialist. The same applies to spare parts and accessories.</p>
<p><b>F</b> <i>Responsabilité</i></p>	<p>Nous vous signalons expressément que GARDENA n'est pas responsable des dommages causés par ses appareils, dans la mesure où ces dommages seraient causés suite à une réparation non conforme, dans la mesure où, lors d'un échange de pièces, les pièces d'origine GARDENA n'auraient pas été utilisées, ou si la réparation n'a pas été effectuée par le Service Après-Vente GARDENA ou l'un des Centres SAV agréés GARDENA. Ceci est également valable pour tout ajout de pièces et d'accessoires autres que ceux préconisés par GARDENA.</p>
<p><b>NL</b> <i>Productaansprakelijkheid</i></p>	<p>Wij wijzen er nadrukkelijk op, dat wij op grond van de wet aansprakelijkheid voor producten niet aansprakelijk zijn voor schade ontstaan door onze apparaten, indien deze door onvakkundige reparatie veroorzaakt zijn, of er bij het uitwisselen van onderdelen geen gebruik gemaakt werd van onze originele GARDENA onderdelen of door ons vrijgegeven onderdelen en de reparatie niet door de GARDENA technische dienst of de bevoegde vakman uitgevoerd werd. Ditzelfde geldt voor extra-onderdelen en accessoires.</p>
<p><b>S</b> <i>Produktansvar</i></p>	<p>Tillverkaren är inte ansvarig för skada som orsakats av produkten om skadan beror på att produkten har reparerats felaktigt eller om, vid reparation eller utbyte, andra än Original GARDENA reservdelar har använts. Samma sak gäller för kompletteringsdelar och tillbehör.</p>
<p><b>DK</b> <i>Produktansvar</i></p>	<p>Vi gør udtrykkeligt opmærksom på at i henhold til produktansvarsloven er vi ikke ansvarlige for skader forårsaget af vores udstyr, hvis det skyldes uautoriserede reparationer eller hvis dele er skiftet ud og der ikke er anvendt originale GARDENA dele eller dele godkendt af os, eller hvis reparationerne ikke er udført af GARDENA-service eller en autoriseret fagmand. Det samme gælder for ekstra udstyr og tilbehør.</p>
<p><b>I</b> <i>Responsabilità del prodotto</i></p>	<p>Si rende espressamente noto che, conformemente alla legislazione sulla responsabilità del prodotto, non si risponde di danni causati da nostri articoli se originati da riparazioni eseguite non correttamente o da sostituzioni di parti effettuate con materiale non originale GARDENA o comunque da noi non approvato e, in ogni caso, qualora l'intervento non venga eseguito da un centro assistenza GARDENA o da personale specializzato autorizzato. Lo stesso vale per le parti complementari e gli accessori.</p>
<p><b>E</b> <i>Responsabilidad de productos</i></p>	<p>Advertimos que conforme a la ley de responsabilidad de productos no nos responsabilizamos de daños causados por nuestros aparatos, siempre y cuando dichos daños hayan sido originados por arreglos o reparaciones indebidas, por recambios con piezas que no sean piezas originales GARDENA o bien piezas autorizadas por nosotros, así como en aquellos casos en que la reparación no haya sido efectuada por un Servicio Técnico GARDENA o por un técnico autorizado. Lo mismo es aplicable para las piezas complementarias y accesorios.</p>
<p><b>P</b> <i>Responsabilidade sobre o produto</i></p>	<p>Queremos salientar que segundo a lei da responsabilidade do fabricante, nós não nos responsabilizaremos por danos causados pelo nosso equipamento, quando estes ocorram em decorrência de reparações inadequadas ou da substituição de peças por peças não originais da GARDENA, ou peças não autorizadas. A responsabilidade tornar-se-à nula também depois de reparações realizadas por oficinas não autorizadas pela GARDENA. Esta restrição valerá também para peças adicionais e acessórios.</p>

<b>FIN Tuotevastuu</b>	Korostamme nimenomaan, että tuotevastuulain nojalla emme ole vastuussa laitteistamme johtuneista vahingoista, mikäli nämä ovat aiheutuneet epäasianmukaisesta korjauksesta tai osia vaihdettaessa ei ole käytetty alkuperäisiä GARDENA- varaosia tai hyväksymiämme osia ja korjauksen on suorittanut muu kuin GARDENA -huoltokeskus tai valtuuttamamme ammattihenkilö. Tämä pätee myös lisäosiin ja lisävarusteisiin.
<b>N Produktansvar</b>	Vi gjør uttrykkelig oppmerksom på at vi i henhold til produktansvarsloven ikke er ansvarlige for skader forårsaket av redskapet vårt hvis dette skyldes usakkyndige reparasjoner eller hvis deler er skiftet ut og det ikke ble benyttet våre originale GARDENA deler eller deler som er godkjent av oss og reparasjonen ikke er utført av GARDENA service eller den autoriserte fagmannen. Det samme gjelder for supplerende deler og tilbehør.

<b>D EU-Konformitätserklärung</b> <b>Maschinenverordnung (9. GSGVO) / EMVG / Niedersp. RL</b> Der Unterzeichnete GARDENA Manufacturing GmbH, Hans-Lorenser-Str. 40, D-89079 Ulm, bestätigt, dass die nachfolgend bezeichneten Geräte in der von uns in Verkehr gebrachten Ausführung die Anforderungen der harmonisierten EU-Richtlinien, EU-Sicherheitsstandards und produktspezifischen Standards erfüllen. Bei einer nicht mit uns abgestimmten Änderung der Geräte verliert diese Erklärung ihre Gültigkeit.	<table border="0"> <tr> <td>Bezeichnung des Gerätes:</td> <td>Turbotrimmer</td> </tr> <tr> <td>Description of the unit:</td> <td>Turbotrimmer</td> </tr> <tr> <td>Désignation du matériel :</td> <td>Coupe bordures</td> </tr> <tr> <td>Omschrijving van het apparaat:</td> <td>Turbotrimmer</td> </tr> <tr> <td>Produktbeschreibung:</td> <td>Turbotrimmer</td> </tr> <tr> <td>Beskrivelse af enhederne:</td> <td>Turbotrimmer</td> </tr> <tr> <td>Descrizione del prodotto:</td> <td>Turbotrimmer</td> </tr> <tr> <td>Descripción de la mercancía:</td> <td>Turbotrimmer</td> </tr> <tr> <td>Descrição do aparelho:</td> <td>Turbotrimmer</td> </tr> <tr> <td>Laitteiden nimitys:</td> <td>Turbotrimmeri</td> </tr> <tr> <td>Betegnelse for redskapet:</td> <td>Turbotrimmer</td> </tr> </table>	Bezeichnung des Gerätes:	Turbotrimmer	Description of the unit:	Turbotrimmer	Désignation du matériel :	Coupe bordures	Omschrijving van het apparaat:	Turbotrimmer	Produktbeschreibung:	Turbotrimmer	Beskrivelse af enhederne:	Turbotrimmer	Descrizione del prodotto:	Turbotrimmer	Descripción de la mercancía:	Turbotrimmer	Descrição do aparelho:	Turbotrimmer	Laitteiden nimitys:	Turbotrimmeri	Betegnelse for redskapet:	Turbotrimmer																										
Bezeichnung des Gerätes:	Turbotrimmer																																																
Description of the unit:	Turbotrimmer																																																
Désignation du matériel :	Coupe bordures																																																
Omschrijving van het apparaat:	Turbotrimmer																																																
Produktbeschreibung:	Turbotrimmer																																																
Beskrivelse af enhederne:	Turbotrimmer																																																
Descrizione del prodotto:	Turbotrimmer																																																
Descripción de la mercancía:	Turbotrimmer																																																
Descrição do aparelho:	Turbotrimmer																																																
Laitteiden nimitys:	Turbotrimmeri																																																
Betegnelse for redskapet:	Turbotrimmer																																																
<b>GB EU Certificate of Conformity</b> The undersigned GARDENA Manufacturing GmbH, Hans-Lorenser-Str. 40, D-89079 Ulm, hereby certifies that, when leaving our factory, the units indicated below are in accordance with the harmonised EU guidelines, EU standards of safety and product specific standards. This certificate becomes void if the units are modified without our approval.	<table border="0"> <tr> <td>Typ:</td> <td></td> <td>Art.-Nr.:</td> <td></td> </tr> <tr> <td>Type:</td> <td></td> <td>Art. No.:</td> <td></td> </tr> <tr> <td>Type :</td> <td></td> <td>Référence :</td> <td></td> </tr> <tr> <td>Type :</td> <td>EasyCut 400</td> <td>Art. nr.:</td> <td>8846</td> </tr> <tr> <td>Type :</td> <td>ComfortCut 450</td> <td>Art.Nr.:</td> <td></td> </tr> <tr> <td>Type :</td> <td>ComfortCut 450</td> <td>Varenr. :</td> <td>8847</td> </tr> <tr> <td>Modello:</td> <td></td> <td>Art. :</td> <td></td> </tr> <tr> <td>Tipo:</td> <td>PowerCut 500</td> <td>Art. Nº:</td> <td>8848</td> </tr> <tr> <td>Tipo:</td> <td></td> <td>Art. Nº:</td> <td></td> </tr> <tr> <td>Tyypit:</td> <td></td> <td>Art.-n.o. :</td> <td></td> </tr> <tr> <td>Typen:</td> <td></td> <td>Art.-Nr. :</td> <td></td> </tr> </table>	Typ:		Art.-Nr.:		Type:		Art. No.:		Type :		Référence :		Type :	EasyCut 400	Art. nr.:	8846	Type :	ComfortCut 450	Art.Nr.:		Type :	ComfortCut 450	Varenr. :	8847	Modello:		Art. :		Tipo:	PowerCut 500	Art. Nº:	8848	Tipo:		Art. Nº:		Tyypit:		Art.-n.o. :		Typen:		Art.-Nr. :					
Typ:		Art.-Nr.:																																															
Type:		Art. No.:																																															
Type :		Référence :																																															
Type :	EasyCut 400	Art. nr.:	8846																																														
Type :	ComfortCut 450	Art.Nr.:																																															
Type :	ComfortCut 450	Varenr. :	8847																																														
Modello:		Art. :																																															
Tipo:	PowerCut 500	Art. Nº:	8848																																														
Tipo:		Art. Nº:																																															
Tyypit:		Art.-n.o. :																																															
Typen:		Art.-Nr. :																																															
<b>F Certificat de conformité aux directives européennes</b> Le constructeur, soussigné : GARDENA Manufacturing GmbH, Hans-Lorenser-Str. 40, D-89079 Ulm, déclare qu'à la sortie de ses usines le matériel neuf désigné ci-dessous était conforme aux prescriptions des directives européennes énoncées ci-après et conforme aux règles de sécurité et autres règles qui lui sont applicables dans le cadre de l'Union européenne. Toute modification portée sur ce produit sans l'accord express de GARDENA supprime la validité de ce certificat.	<table border="0"> <tr> <td>EU-Richtlinien:</td> <td></td> <td>Harmonisierte EN:</td> <td></td> </tr> <tr> <td>EU directives:</td> <td></td> <td></td> <td></td> </tr> <tr> <td>Directives</td> <td>98/37/EC : 1998</td> <td>EN ISO 12100-1</td> <td></td> </tr> <tr> <td>européennes :</td> <td>2006/42/EC : 2006</td> <td>EN ISO 12100-2</td> <td></td> </tr> <tr> <td>EU-richtlijnen:</td> <td></td> <td></td> <td></td> </tr> <tr> <td>EU direktiv:</td> <td>2006/95/EC</td> <td>EN 786</td> <td></td> </tr> <tr> <td>EU Retningslinier:</td> <td>2004/108/EC</td> <td>EN 60335-1</td> <td></td> </tr> <tr> <td>Direttive UE:</td> <td>93/68/EC</td> <td>EN 60335-2-91</td> <td></td> </tr> <tr> <td>Normativa UE:</td> <td></td> <td></td> <td></td> </tr> <tr> <td>Directivas da UE:</td> <td>2000/14/EC</td> <td>ISO 4871</td> <td></td> </tr> <tr> <td>EY-direktiivit:</td> <td></td> <td></td> <td></td> </tr> <tr> <td>EU-direktiver:</td> <td></td> <td></td> <td></td> </tr> </table>	EU-Richtlinien:		Harmonisierte EN:		EU directives:				Directives	98/37/EC : 1998	EN ISO 12100-1		européennes :	2006/42/EC : 2006	EN ISO 12100-2		EU-richtlijnen:				EU direktiv:	2006/95/EC	EN 786		EU Retningslinier:	2004/108/EC	EN 60335-1		Direttive UE:	93/68/EC	EN 60335-2-91		Normativa UE:				Directivas da UE:	2000/14/EC	ISO 4871		EY-direktiivit:				EU-direktiver:			
EU-Richtlinien:		Harmonisierte EN:																																															
EU directives:																																																	
Directives	98/37/EC : 1998	EN ISO 12100-1																																															
européennes :	2006/42/EC : 2006	EN ISO 12100-2																																															
EU-richtlijnen:																																																	
EU direktiv:	2006/95/EC	EN 786																																															
EU Retningslinier:	2004/108/EC	EN 60335-1																																															
Direttive UE:	93/68/EC	EN 60335-2-91																																															
Normativa UE:																																																	
Directivas da UE:	2000/14/EC	ISO 4871																																															
EY-direktiivit:																																																	
EU-direktiver:																																																	
<b>NL EU-overeenstemmingsverklaring</b> Ondergetekende GARDENA Manufacturing GmbH, Hans-Lorenser-Str. 40, D-89079 Ulm, bevestigt, dat het volgende genoemde apparaat in de door ons in de handel gebrachte uitvoering voldoet aan de eis van, en in overeenstemming is met de EU-richtlijnen, de EU-veiligheidsstandaard en de voor het product specifieke standaard. Bij een niet met ons afgestemde verandering aan het apparaat verliest deze verklaring haar geldigheid.	<table border="0"> <tr> <td>Hinterlegte Dokumentation:</td> <td>GARDENA Technische Dokumentation</td> </tr> <tr> <td>Konformitätsbewertungsverfahren:</td> <td>Nach 2000/14/EG Art. 14 Anhang VI</td> </tr> <tr> <td>Deposited Documentation:</td> <td>GARDENA Technical Documentation</td> </tr> <tr> <td>Conformity Assessment</td> <td>according to 2000/14/EC</td> </tr> <tr> <td>Procedure:</td> <td>Art. 14 Annex VI</td> </tr> <tr> <td>Documentation déposée :</td> <td>Documentation technique GARDENA</td> </tr> <tr> <td>Procédure d'évaluation de la conformité :</td> <td>Selon 2000/14/CE art. 14 Annexe VI</td> </tr> </table>	Hinterlegte Dokumentation:	GARDENA Technische Dokumentation	Konformitätsbewertungsverfahren:	Nach 2000/14/EG Art. 14 Anhang VI	Deposited Documentation:	GARDENA Technical Documentation	Conformity Assessment	according to 2000/14/EC	Procedure:	Art. 14 Annex VI	Documentation déposée :	Documentation technique GARDENA	Procédure d'évaluation de la conformité :	Selon 2000/14/CE art. 14 Annexe VI																																		
Hinterlegte Dokumentation:	GARDENA Technische Dokumentation																																																
Konformitätsbewertungsverfahren:	Nach 2000/14/EG Art. 14 Anhang VI																																																
Deposited Documentation:	GARDENA Technical Documentation																																																
Conformity Assessment	according to 2000/14/EC																																																
Procedure:	Art. 14 Annex VI																																																
Documentation déposée :	Documentation technique GARDENA																																																
Procédure d'évaluation de la conformité :	Selon 2000/14/CE art. 14 Annexe VI																																																
<b>DK EU Overensstemmelse certificat</b> Under tegnede GARDENA Manufacturing GmbH, Hans-Lorenser-Str. 40, D-89079 Ulm bekræfter hermed, at enheder listet herunder, ved afsendelse fra fabrikken, er i overensstemmelse med harmoniserede EU retningslinier, EU sikkerhedsstandarder og produktspecifikationsstandarder. Dette certifikat træder ud af kraft hvis enhederne er ændret uden vor godkendelse.	<table border="0"> <tr> <td>Schall-Leistungspegel:</td> <td>gemessen / garantiert</td> </tr> <tr> <td>Noise level:</td> <td>measured / guaranteed</td> </tr> <tr> <td>Puissance acoustique :</td> <td>mesurée / garantie</td> </tr> <tr> <td>Geluidsniveau:</td> <td>gemeten / gegarandeerd</td> </tr> <tr> <td>Ljudnivå:</td> <td>uppmätt / garanterad</td> </tr> <tr> <td>Lydtryksniveau:</td> <td>atmält / garanti</td> </tr> <tr> <td>Livello rumorosità:</td> <td>testato / garantito</td> </tr> <tr> <td>Nivel sonoro:</td> <td>medido / garantizado</td> </tr> <tr> <td>Nivel de ruido:</td> <td>medido / garantido</td> </tr> <tr> <td>Melun tehostas:</td> <td>mitattu / taattu</td> </tr> <tr> <td>Lydefektivität:</td> <td>mält / garantert</td> </tr> <tr> <td>EasyCut 400</td> <td>95 dB (A) / 96 dB (A)</td> </tr> <tr> <td>ComfortCut 450</td> <td>95 dB (A) / 96 dB (A)</td> </tr> <tr> <td>PowerCut 500</td> <td>95 dB (A) / 96 dB (A)</td> </tr> </table>	Schall-Leistungspegel:	gemessen / garantiert	Noise level:	measured / guaranteed	Puissance acoustique :	mesurée / garantie	Geluidsniveau:	gemeten / gegarandeerd	Ljudnivå:	uppmätt / garanterad	Lydtryksniveau:	atmält / garanti	Livello rumorosità:	testato / garantito	Nivel sonoro:	medido / garantizado	Nivel de ruido:	medido / garantido	Melun tehostas:	mitattu / taattu	Lydefektivität:	mält / garantert	EasyCut 400	95 dB (A) / 96 dB (A)	ComfortCut 450	95 dB (A) / 96 dB (A)	PowerCut 500	95 dB (A) / 96 dB (A)																				
Schall-Leistungspegel:	gemessen / garantiert																																																
Noise level:	measured / guaranteed																																																
Puissance acoustique :	mesurée / garantie																																																
Geluidsniveau:	gemeten / gegarandeerd																																																
Ljudnivå:	uppmätt / garanterad																																																
Lydtryksniveau:	atmält / garanti																																																
Livello rumorosità:	testato / garantito																																																
Nivel sonoro:	medido / garantizado																																																
Nivel de ruido:	medido / garantido																																																
Melun tehostas:	mitattu / taattu																																																
Lydefektivität:	mält / garantert																																																
EasyCut 400	95 dB (A) / 96 dB (A)																																																
ComfortCut 450	95 dB (A) / 96 dB (A)																																																
PowerCut 500	95 dB (A) / 96 dB (A)																																																
<b>I Dichiarazione di conformità alle norme UE</b> La sottoscritta GARDENA Manufacturing GmbH, Hans-Lorenser-Str. 40, D-89079 Ulm, certifica che il prodotto qui di seguito indicato, nei modelli da noi commercializzati, è conforme alle direttive armonizzate UE nonché agli standard di sicurezza e agli standard specifici di prodotto. Qualunque modifica apportata al prodotto senza nostra specifica autorizzazione invalida la presente dichiarazione.																																																	

<p><b>I Dichiarazione di conformità alle norme UE</b></p> <p>La sottoscritta GARDENA Manufacturing GmbH, Hans-Lorenser-Str. 40, D-89079 Ulm, certifica che il prodotto qui di seguito indicato, nei modelli da noi commercializzati, è conforme alle direttive armonizzate UE nonché agli standard di sicurezza e agli standard specifici di prodotto. Qualunque modifica apportata al prodotto senza nostra specifica autorizzazione invalida la presente dichiarazione.</p>	<p>Anbringningsjår der CE-Kennzeichnung: Year of CE marking: Date d'apposition du marquage CE : Installatiejaar van de CE-aanduiding: CE-Mårkningsår: CE-Mårkningsår: Anno di rilascio della certificazione CE: Colocación del distintivo CE: Ano de marcação pela CE: CE-merkin kiinnitys vuosi: CE-merkingen plassert i:</p> <p style="text-align: right;">2008</p>
<p><b>E Declaración de conformidad de la UE</b></p> <p>El que subscribe GARDENA Manufacturing GmbH, Hans-Lorenser-Str. 40, D-89079 Ulm, declara que la presente mercancía, objeto de la presente declaración, cumple con todas las normas de la UE, en lo que a normas técnicas, de homologación y de seguridad se refiere. En caso de realizar cualquier modificación en la presente mercancía sin nuestra previa autorización, esta declaración pierde su validez.</p>	<p>Ulm, den 01.07.2008 Ulm, 01.07.2008 Fait à Ulm, le 01.07.2008 Ulm, 01-07-2008 Ulm, 2008.01.07. Ulm, 01.07.2008 Ulm, 01.07.2008 Ulm, 01.07.2008 Ulm, 01.07.2008 Ulm, 01.07.2008 Ulm, 01.07.2008 Ulm, 01.07.2008</p>
<p><b>P Certificado de conformidade da UE</b></p> <p>Os abaixo mencionados GARDENA Manufacturing GmbH, Hans-Lorenser-Str. 40, D-89079 Ulm, por este meio certificam que ao sair da fábrica o aparelho abaixo mencionado está de acordo com as directrizes harmonizadas da UE, padrões de segurança e de produtos específicos. Este certificado ficará nulo se a unidade for modificada sem a nossa aprovação.</p>	<p>Der Bevollmächtigte Authorised representative Représentant légal Gemachtigede Behörig Firmatecknare Teknisk direktør Rappresentante autorizzato Representante autorizado Representante autorizado Valtuutettu edustaja Den fullmektige</p>
<p><b>FIN EY-vaatimusten mukaisuusvakuutus</b></p> <p>Allekirjoittanut GARDENA International GmbH, Hans-Lorenser-Straße 40, D-89079 Ulm vakuuttaa, että allamainitut laitteet täyttävät tehtaatamme läh-tiessään yhdenmukaistettujen EY-direktiivien, EY-turvallisuusstandardien ja tuotekohtaisten standardien vaatimukset. Laitteisiin tehdyt muutokset, joista ei ole sovittu kanssamme, johtavat tämän vakuutuksen raukeamiseen.</p>	<p style="text-align: right;"> Peter Lameli Vice President</p>
<p><b>N EU-samsvarserklæring</b></p> <p>Den undertegnede GARDENA International GmbH, Hans-Lorenser-Straße 40, D-89079 Ulm erklærer ved dette, at redskapet oppført nedenfor i utførelsen som vi har introdusert på markedet er i samsvar med kravene i de harmoniserte EU-direktivene, EU-sikkerhetsstandarder og produktspesifikke standarder. Ved en endring av redskapet som ikke er avstemt med oss, taper denne erklæringen sin gyldighet.</p>	

**Deutschland / Germany**

GARDENA  
Manufacturing GmbH  
Central Service  
Hans-Lorenser-Straße 40  
D-89079 Ulm  
Produktfragen:  
(+49) 731 490-123  
Reparaturen:  
(+49) 731 490-290  
service@gardena.com

**Argentina**

Husqvarna Argentina S.A.  
Vera 745  
(C1414AOO) Buenos Aires  
Phone: (+54) 11 4858-5000  
diego.poggi@ar.husqvarna.com

**Australia**

Husqvarna Australia Pty. Ltd.  
Locked Bag 5  
Central Coast BC  
NSW 2250  
Phone: (+61) 1800 802831  
customer.service@  
husqvarna.com.au

**Austria / Österreich**

Husqvarna Austria GmbH  
Consumer Products  
Industriezeile 36  
4010 Linz  
Tel.: (+43) 732 77 01 01 - 90  
consumer.service@husqvarna.at

**Belgium**

GARDENA Belgium NV/SA  
Sterrebeekstraat 163  
1930 Zaventem  
Phone: (+32) 2 720 92 12  
Mail: info@gardena.be

**Brazil**

Palash Comércio e  
Importação Ltda.  
Rua São João do Araguaia, 338  
- Jardim Califórnia -  
Barueri - SP - Brasil -  
CEP 06409-060  
Phone: (+55) 11 4198-9777  
eduardo@palash.com.br

**Bulgaria**

Хускварна България ЕООД  
1799 София  
Бул. „Андрей Ляпчев“ № 72  
Тел.: (+359) 2 80 99 424  
www.husqvarna.bg

**Canada**

GARDENA Canada Ltd.  
100 Summerlea Road  
Brampton, Ontario L6T 4X3  
Phone: (+1) 905 792 93 30  
info@gardenacanada.com

**Chile**

Antonio Martinic y Cia Ltda.  
Cassillas 272  
Centro de Cassillas  
Santiago de Chile  
Phone: (+56) 2 20 10 708  
garfar\_cl@yahoo.com

**Costa Rica**

Compania Exim  
Euroiberoamericana S.A.  
Los Colegios, Moravia,  
200 metros al Sur del Colegio  
Saint Francis - San José  
Phone: (+506) 297 68 83  
exim\_euro@racsa.co.cr

**Croatia**

KLIS d.o.o.  
Stanceveva 79  
10419 Vukovina  
Phone: (+385) 1 622 777 0  
gardena@klis-trgovina.hr

**Cyprus**

FARMOKIPIKI LTD  
P.O. Box 7098  
74, Digeni Akritas Ave.  
1641 Nicosia  
Phone: (+357) 22 75 47 62  
condam@spidernet.com.cy

**Czech Republic**

GARDENA spol. s r.o.  
Tuřanka 115  
627 00 Brno  
Phone: (+420) 548 217 777  
gardena@gardenabrn.cz

**Denmark**

GARDENA  
Husqvarna Consumer Outdoor  
Products  
Salgsafdelning Danmark  
Box 9003  
S-200 39 Malmö  
info@gardena.dk

**Estonia**

Husqvarna Eesti OÜ  
Consumer Outdoor Products  
Kesk tee 10, Aaviku küla  
Rae vald, Harju maakond  
75305  
kontakt.etj@husqvarna.ee

**Finland**

Oy Husqvarna Ab  
Consumer Outdoor Products  
Lautatarhanki 8 B / PL 3  
00581 HELSINKI  
info@gardena.fi

**France**

GARDENA France  
Immeuble Exposial  
9 - 11 allée des Pierres Mayettes  
ZAC des Barbanniers, B.P. 99  
-F- 92232 GENNEVILLIERS  
cedex  
Tél. (+33) 01 40 85 30 40  
service.consommateurs@  
gardena.fr

**Great Britain**

Husqvarna UK Ltd  
Preston Road  
Aycliffe Industrial Park  
Newton Aycliffe  
County Durham  
DL5 6UP  
info.gardena@  
husqvarna.co.uk

**Greece**

HUSQVARNA GREECE S.A.  
Branch of Koropi  
Ifestou 33A  
Industrial Area Koropi  
194 00 Athens - Greece  
V.A.T. EL094094640  
Phone: (+30) 210 66 20 225  
info@husqvarna-consumer.gr

**Hungary**

Husqvarna  
Magyarország Kft.  
Ezred u. 1 - 3  
1044 Budapest  
Phone: (+36) 80 20 40 33  
gardena@gardena.hu

**Iceland**

Ó. Johnson & Kaaber  
Tunguhalsi 1  
110 Reykjavik  
ooj@ojk.is

**Ireland**

Michael McLoughlin & Sons  
Hardware Limited  
Long Mile Road  
Dublin 12

**Italy**

GARDENA Italia S.p.A.  
Via Donizetti 22  
20020 Lainate (Mi)  
Phone: (+39) 02.93.94.79.1  
info@gardenaitalia.it

**Japan**

KAKUICHI Co. Ltd.  
Sumitomo Realty &  
Development Kojimachi  
BLDG. 8F, 5-1 Nibanbany,  
Chiyoda-ku, Tokyo 102-0084  
Phone: (+81) 33 264 4721  
m\_ishihara@kaku-ichi.co.jp

**Latvia**

SIA „Husqvarna Latvija“  
Consumer Outdoor Products  
Bākūžu iela 6, Rīga, LV-1024  
info@husqvarna.lv

**Lithuania**

UAB Husqvarna Lietuva  
Consumer Outdoor Products  
Ateities pl. 77C  
LT-52104 Kaunas  
centras@husqvarna.lt

**Luxembourg**

Magasins Jules Neuberg  
39, rue Jacques Stas  
Luxembourg-Gasperich 2549  
Case Postale No. 12  
Luxembourg 2010  
Phone: (+352) 40 14 01  
api@neuberg.lu

**Netherlands**

GARDENA Nederland B.V.  
Postbus 50176  
1305 AD ALMERE  
Phone: (+31) 36 521 00 00  
info@gardena.nl

**Neth. Antilles**

Jonka Enterprises N.V.  
Sta. Rosa Weg 196  
P.O. Box 8200, Curaçao  
Phone: (+599) 9 767 66 55  
pgm@jonka.com

**New Zealand**

Husqvarna New Zealand Ltd.  
PO Box 76437  
Manukau City 2241  
Phone: (+64) 09 9202410

**Norway**

GARDENA  
Husqvarna Consumer Outdoor  
Products  
Salgskontor Norge  
Kleiveveien 6  
1540 Vestby  
info@gardena.no

**Poland**

Husqvarna Poland Spółka z o.o.  
Oddział w Szymanowie  
Szymanów 9 d  
05-532 Baniocha  
Phone: (+48) 22 727 56 90  
gardena@gardena.pl

**Portugal**

GARDENA Portugal Lda.  
Sintra Business Park  
Edifício 1, Fração 0-G  
2710-089 Sintra  
Phone: (+351) 21 922 85 30  
info@gardena.pt

**Romania**

MADEX INTERNATIONAL SRL  
Soseaua Odaii 117-123,  
Sector 1,  
București, RO 013603  
Phone: (+40) 21 352 76 03  
madox@ines.ro

**Russia**

ООО ГАРДЕНА РУС  
123007, г. Москва  
Хорошевское шоссе, д. 32А  
Тел.: (+7) 495 380 31 92  
info@gardena-rus.ru

**Singapore**

Hy - Ray PRIVATE LIMITED  
40 Jalan Pemimpin  
# 02-08 Tat Ann Building  
Singapore 577185  
Phone: (+65) 6253 2277  
shiyang@hyray.com.sg

**Slovak Republic**

GARDENA spol. s r.o.  
Tuřanka 115  
627 00 Brno  
Phone: (+420) 548 217 777  
gardena@gardenabrn.cz

**Slovenia**

GARDENA d.o.o.  
Brodšče 15  
1236 Trzin  
Phone: (+386) 1 580 93 32  
servis@gardena.si

**South Africa**

GARDENA  
South Africa (Pty.) Ltd.  
P.O. Box 11534  
Vorna Valley 1686  
Phone: (+27) 11 315 02 23  
sales@gardena.co.za

**Spain**

GARDENA IBÉRICA S.L.U.  
C/ Basauri, nº 6  
La Florida  
28023 Madrid  
Phone: (+34) 91 708 05 00  
atencioncliente@gardena.es

**Sweden**

GARDENA  
Husqvarna Consumer Outdoor  
Products  
Försäljningskontor Sverige  
Box 9003  
200 39 Malmö  
info@gardena.se

**Switzerland / Schweiz**

Husqvarna Schweiz AG  
Consumer Products  
Industriestrasse 10  
5506 Mägenwil  
Phone: (+41) (0) 848 800 464  
info@gardena.ch

**Turkey**

GARDENA / Dost Diş Ticaret  
Müessesilik A.Ş. Sanayi  
Çad. Adil Sokak No. 1  
Kartal - Istanbul  
Phone: (+90) 216 38 93 939  
info@gardena-dost.com.tr

**Ukraine / Україна**

ТОВ «ГАРДЕНА УКРАЇНА»  
Васильківська, 34, 204-Г  
03022, Київ  
Тел. (+38 044) 498 39 02  
info@gardena.ua

8846-20.960.03/0109  
© GARDENA  
Manufacturing GmbH  
D-89070 Ulm  
http://www.gardena.com