

Art. 1188

- D Betriebsanleitung**
Bodenfeuchtesensor
-
- GB Operating Instructions**
Soil Moisture Sensor
-
- F Mode d'emploi**
Sonde d'humidité
-
- NL Instructies voor gebruik**
Bodemvochtigheidssensor
-
- S Bruksanvisning**
Fuktighetsmätare
-
- I Istruzioni per l'uso**
Tester di umidità
-
- E Manual de instrucciones**
Sensor de humedad
-
- P Instruções de manejo**
Sensor de humidade do solo
-
- DK Brugsanvisning**
Fugtighedssensor

GARDENA Bodenfeuchtesensor

Willkommen im Garten GARDENA...



Dies ist die deutsche Originalbetriebsanleitung.

Bitte lesen Sie die Betriebsanleitung sorgfältig und beachten Sie deren Hinweise.

Machen Sie sich anhand dieser Betriebsanleitung mit dem Bodenfeuchtesensor, dem richtigen Gebrauch sowie den Sicherheitshinweisen vertraut.



Aus Sicherheitsgründen dürfen Kinder und Jugendliche unter 16 Jahren sowie Personen, die nicht mit dieser Betriebsanleitung vertraut sind, diesen Bodenfeuchtesensor nicht benutzen. Personen mit eingeschränkten körperlichen oder geistigen Fähigkeiten dürfen das Produkt nur verwenden, wenn sie von einer zuständigen Person beaufsichtigt oder unterwiesen werden.

→ Bitte bewahren Sie diese Betriebsanleitung sorgfältig auf.

Inhaltsverzeichnis

1. Einsatzgebiet Ihres GARDENA Bodenfeuchtesensors	2
2. Sicherheitshinweise	2
3. Funktion	3
4. Inbetriebnahme	3
5. Bedienung	5
6. Außerbetriebnahme	6
7. Wartung	6
8. Beheben von Störungen	7
9. Lieferbares Zubehör	8
10. Technische Daten	8
11. Service / Garantie	8

1. Einsatzgebiet Ihres GARDENA Bodenfeuchtesensors

Ordnungsgemäßer Gebrauch:

Der GARDENA Bodenfeuchtesensor ist für die private Nutzung im Haus- und Hobbygarten und in Gewächshäusern für den abschließlichen Einsatz im Außenbereich zur Steuerung von Regnern und Bewässerungssystemen über GARDENA Bewässerungscomputer und Mehrkanalsteuerungen unter Einbeziehung der Bodenfeuchtigkeit bestimmt. Der Bodenfeuchtesensor ist auch zusammen mit der GARDENA Blumenkastenbewässerung Art. 1407 einsetzbar.

Zu beachten



Nicht verwendet werden darf der Bodenfeuchtesensor im industriellen und gewerblichen Einsatz und in Verbindung mit Chemikalien, Lebensmitteln, leicht brennbaren und explosiven Stoffen.

2. Sicherheitshinweise

Batterien:

Aus Gründen der Funktionssicherheit dürfen im Bodenfeuchtesensor nur zwei 1,5 V Baby-Zellen (alkaline) **Typ IEC LR14** verwendet werden!

Um bei längerer Abwesenheit einen Ausfall des Bodenfeuchtesensors durch schwache

Batterien zu verhindern, sind die Batterien zum gegebenen Zeitpunkt auszutauschen.

Entscheidend hierfür ist die bisherige Betriebsdauer der Batterien und die voraussichtliche Zeitdauer der Abwesenheit, die in der Summe nicht länger als ein Jahr sein darf.

Benutzungshinweis:

Der Bodenfeuchtesensor ist mit einer Sicherheitsschaltung ausgestattet. Sollte das Sensor-kabel beschädigt oder die Batterien leer sein, so wird mit der eingestellten Bewässerungsdauer des Bewässerungscomputers bewässert.

Die Ausbreitung der Feuchtigkeit im Boden nach Bewässerung oder Niederschlag unterliegt einer gewissen Trägheit. Im ungünstigsten Fall kann es vorkommen, dass eine Bewässerung und ein Regenschauer sich solange überschneiden, bis die gewünschte Bodenfeuchte erreicht ist.

3. Funktion

Mit dem GARDENA Bodenfeuchtesensor wird die Bodenfeuchtigkeit bei der Bewässerung berücksichtigt. Der Bodenfeuchtesensor misst die Bodenfeuchtigkeit im Wurzelbereich der Pflanzen automatisch ca. alle 10 Minuten und sendet das Messergebnis an den Bewässerungscomputer.

Bedienfeld des Bodenfeuchtesensor:

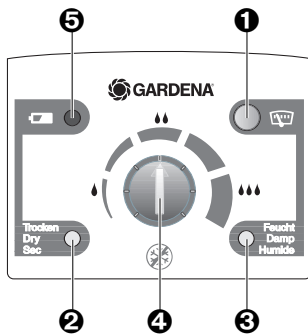

- 1 Anzeige-Taste:** Aktiviert die Anzeige des zuletzt gemessenen Feuchtezustands.
- 2 „Trocken“-LED:** Zeigt an, dass der Bodenfeuchtesensor im Bezug auf den Schalterpunkt-Regler **4** trocken misst.
- 3 „Feucht“-LED:** Zeigt an, dass der Bodenfeuchtesensor im Bezug auf den Schalterpunkt-Regler **4** feucht misst.
- 4 Schalterpunkt-Regler:** Stellt die Bodenfeuchte ein, ab der die Bewässerung erfolgen soll.
- 5 Batterie-LED:** Wenn die Batterie-LED blinkt, müssen die Batterien ausgetauscht werden.

Wenn die Batterien leer sind und nicht ausgetauscht werden, arbeitet der angeschlossene Bewässerungscomputer mit dem eingestellten Bewässerungsprogramm.

→ Batterien austauschen (siehe **7. Wartung** „Batterien austauschen“).

4. Inbetriebnahme

Batterien einlegen:

→ Zum Einlegen der Batterien siehe **7. Wartung** „Batterien austauschen“.

Richtigen Standort des Bodenfeuchtesensors wählen:

Richtiger Standort:

Der Bodenfeuchtesensor muss an **einer Stelle im Bewässerungsbereich** platziert werden, an der er den selben klimatischen Bedingungen (Sonne, Wind, Regen, etc.) ausgesetzt ist wie die Pflanzen.

Falscher Standort:

Der Bodenfeuchtesensor darf nicht von benachbarten Pflanzen abgedeckt werden. Schattenbereiche sind zu vermeiden.

Bodenfeuchtesensor „einpflanzen“:

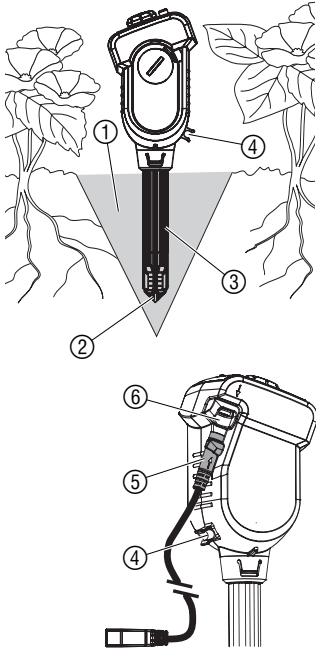

Um falsche Reaktionsergebnisse auszuschließen, die durch Staunässe entstehen, darf der Bodenfeuchtesensor nicht in Bodensenken platziert werden.



ACHTUNG !

Die Sensorspitze des Messfühlers misst die Bodenfeuchtigkeit nur dann korrekt, wenn die Sensorspitze an allen Seiten den Boden vollflächig berührt! Es darf sich im Boden an der Sensorspitze kein Luftschluss befinden.

1. Boden ① mindestens 12 cm tief trichterförmig ausheben.
2. Den ausgehobenen Boden ① lockern und darin befindliche Steine entfernen.
3. Falls der Boden trocken sein sollte, den Boden anfeuchten.
4. Den gelockerten feuchten Boden ① wieder in den Trichter locker einfüllen.
5. Komplette Sensorspitze ② in Wasser tauchen (der Filz muss nass sein).
6. Sensorkabel (lang) ⑤ in die Sensorbuchse ⑥ des Bodenfeuchtesensors stecken (im Auslieferungszustand bereits eingesteckt).
7. Bodenfeuchtesensor bis zur Oberkante des Messfühlers ③ in den gelockerten Boden ① einstecken. *Dabei muss die Sensorspitze ② an allen Seiten den feuchten Boden vollflächig berühren.*
8. Den Boden ① um den Messfühler ③ leicht festdrücken. *Der Bodenfeuchtesensor darf nicht locker im Boden stecken.*
9. Unmittelbare Umgebung des Bodenfeuchtesensor mit ca. 1 Liter Wasser angießen. *Abhängig vom Boden kann es bis zu einigen Stunden dauern, bis der Bodenfeuchtesensor die tatsächliche Bodenfeuchtigkeit erfasst.*

GARDENA Micro-Drip-System anschließen:

Damit bei Verwendung des GARDENA Micro-Drip-Systems die ausgebrachte Wassermenge von der Sensorspitze erfasst wird, muss ein Tropfer unmittelbar über dem Messfühler angebracht werden.

→ Ein Verteilerrohr 4,6 mm (3/16“) mit Tropfer an der Tropferhalterung ④ des Bodenfeuchtesensors anbringen.

Adapterkabel anschließen:

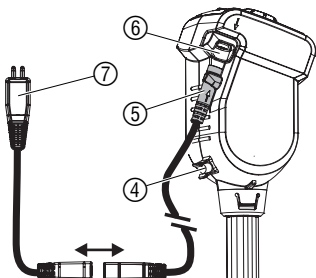

1. Sensorkabel ⑤ so im / auf dem Boden verlegen, dass es nicht beschädigt wird oder als „Stolperfalle“ dient. Im Boden sollte das Kabel in einem Sandbett verlegt werden, um eine Beschädigung durch Steine zu vermeiden.
2. Adapterkabel (kurz) ⑦ auf das Sensorkabel ⑤ stecken (im Auslieferungszustand bereits aufgesteckt).
3. Adapterkabel ⑦ in den Sensoranschluss des GARDENA Bewässerungscomputers stecken.

Sollte die Länge des Sensorkabels nicht ausreichen, so kann es über das GARDENA Verlängerungskabel **Art. 1186** verlängert werden (bis 105 m).

5. Bedienung

Der Wasserbedarf von Pflanzen hängt von vielen Faktoren ab, z.B. Pflanzenart, Boden, Sonneneinstrahlung, Windverhältnisse. Um den geeigneten Schaltpunkt des Bodenfeuchtesensors zu finden, muss er während der Bewässerung über einen Zeitraum von ca. 1 – 2 Wochen beobachtet und ggf. nachgestellt werden. Wenn die Bodenfeuchtigkeit den eingestellten Schaltpunkt überschritten hat, wird das Bewässerungsprogramm des Bewässerungscomputers vorzeitig beendet, oder eine noch nicht gestartete Bewässerung gesperrt.

Voreinstellung des Schaltpunktreglers wählen:

Im Auslieferungszustand befindet sich der Schaltpunktregler in **Mittelstellung**, die sich für mittlere Freilandböden (**lehmgiger Humus**) eignet.

Für **sandige Böden** sollte der Schaltpunktregler ⑧ etwas **nach rechts** voreingestellt werden (feuchter).

Für **Blumenerde** sollte der Schaltpunktregler ⑧ etwas **nach links** voreingestellt werden (trockener).

Schaltpunkt des Bodenfeuchtesensors einstellen:

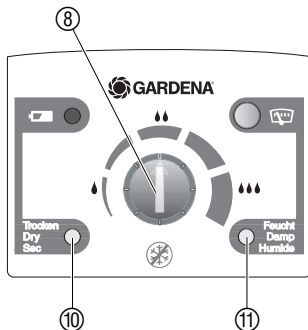

Bodenfeuchtegrad erhöhen:

→ Wenn der Boden für einen entsprechenden Anwendungsfall (Bodenart oder Pflanzenart) zu trocken erscheint, den Schaltpunktregler ⑧ in Richtung „**Feucht**“ nach rechts drehen (z.B. mit einer Münze).

Bodenfeuchtegrad verringern:

→ Wenn der Boden für einen entsprechenden Anwendungsfall (Bodenart oder Pflanzenart) zu feucht erscheint, den Schaltpunktregler ⑧ in Richtung „**Trocken**“ nach links drehen (z.B. mit einer Münze).

Bodenfeuchte anzeigen:

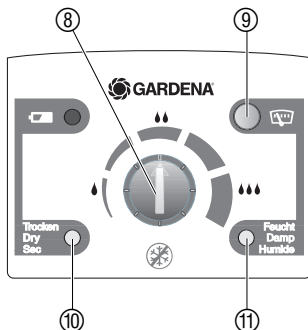

Mit dem Bodenfeuchtesensor kann die Bodenfeuchte jederzeit angezeigt werden. Wenn der Bodenfeuchtesensor „**Feucht**“ ⑪ anzeigt, wird keine Bewässerung ausgeführt.

→ Anzeige-Taste ⑨ drücken.

*Es wird der letzte gemessene Bodenfeuchtwert mit der entsprechenden LED („**Trocken**“ ⑩ oder „**Feucht**“ ⑪) 1 Minute angezeigt.*

Innerhalb der Minute, in der das Messergebnis angezeigt wird, kann über den Schaltpunktregler der entsprechende Schaltpunkt gesucht werden, in dem man den Schaltpunktregler ⑧ solange dreht, bis die Anzeige von „**Trocken**“ ⑩ nach „**Feucht**“ ⑪ springt oder umgekehrt. Wenn die Anzeige nicht umspringt ist der Boden entweder sehr trocken oder sehr feucht.

Anwendungshinweis:

Damit die Bodenfeuchtigkeit möglichst konstant gehalten wird, sollte mit kurzen Bewässerungszyklen und kurzen Bewässerungszeiten bewässert werden. Dies gilt besonders für Balkonkästen, die Bewässerungszeiten von < 5 min. haben.

6. Außerbetriebnahme

Lagern / Überwintern:



Der Aufbewahrungsort muss für Kinder unzugänglich sein.

1. Batterien dem Bodenfeuchtesensor entnehmen.
2. Bodenfeuchtesensor frostsicher an einem trockenen Ort lagern.

Entsorgung:

(nach RL 2002/96/EG)



Wichtig für Deutschland!

Geben Sie die verbrauchten Batterien an eine der Verkaufsstellen zurück oder entsorgen Sie die Batterien über Ihre kommunale Entsorgungsstelle. Die Batterie darf **nur im entladenen** Zustand entsorgt werden.

Gerät darf nicht dem normalen Hausmüll beigefügt werden, sondern muss fachgerecht entsorgt werden.

→ Wichtig für Deutschland: Gerät über Ihre kommunale Entsorgungsstelle entsorgen.

7. Wartung

Batterien austauschen:

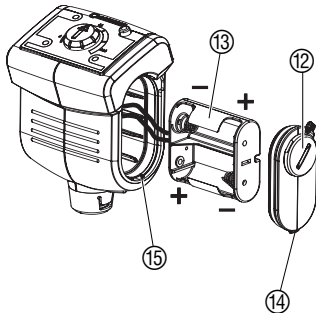

Achtung: Es dürfen keine Akkus verwendet werden!

1. Batteriedeckel ⑫ mit einer Münze (oder einem großen Schraubendreher) im Uhrzeigersinn entriegeln und aufhebeln.
2. Batteriehalter ⑬ entnehmen und 2 Batterien (Baby-Zellen 1,5 V Typ IEC LR14) einlegen. **Dabei auf die richtige Polarität (+/-) achten.**

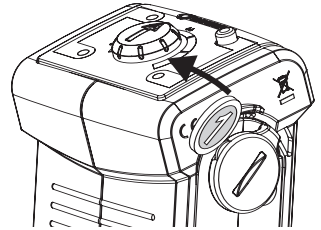

3. Batteriehalter ⑬ in den Bodenfeuchtesensor einsetzen. Dabei darauf achten, dass die Kabel nicht gequetscht werden.
4. Rastnase ⑭ des Batteriedeckels ⑫ in den Gehäuseschlitz ⑮ einsetzen und Batteriedeckel ⑫ andrücken. Dabei auf den korrekten Sitz des O-Rings achten.
5. Batteriedeckel ⑫ wieder mit einer Münze (oder einem großen Schraubendreher) gegen den Uhrzeigersinn verriegeln.

Bedienfeld reinigen:

Wenn das Bedienfeld verschmutzt ist, sollte es gereinigt werden.

Es dürfen keine ätzenden oder scheuernden Putzmittel verwendet werden.

→ Bedienfeld mit einem feuchten Tuch reinigen (keine Lösungsmittel verwenden).

Sensorspitze reinigen / austauschen:

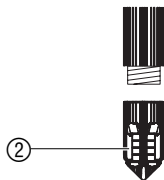

Wenn der Bodenfeuchtesensor umgepflanzt wird, sollte die Sensorspitze gereinigt / ausgetauscht werden. Der Filz der Spitze darf nicht mit Fett in Berührung kommen.

→ Sensorspitze ② mit klarem Wasser reinigen.

Die Sensorspitze kann bei beschädigtem Filz über den GARDENA Service bestellt werden.

→ Sensorspitze ② abschrauben und neue Sensorspitze aufschrauben.

8. Beheben von Störungen

Störung	Mögliche Ursache	Abhilfe
Bewässerung schaltet ein, obwohl es feucht ist	Bodenfeuchtesensor nicht im Beregnungsbereich platziert.	→ Bodenfeuchtesensor im Beregnungsbereich platzieren.
	Schaltpunkt-Regler steht zu weit rechts auf „Feucht“.	→ Schaltpunkt-Regler entsprechend nach links drehen.
	Defektes oder gelöstes Sensorkabel.	→ Sensorkabel und Anschlüsse prüfen.
	Batterien verbraucht / falsch eingelegt / falsche Batterie verwendet.	→ Batterien austauschen / richtig einlegen / Alkaline Batterie verwenden.
	An der Sensorspitze befindet sich ein Lufteinschluss.	→ Lufteinschluss beseitigen (siehe 4. Inbetriebnahme „Bodenfeuchtesensor einpflanzen“).
Bewässerung schaltet nicht ein, obwohl es trocken ist	Bodenfeuchtesensor befindet sich in einer Bodensenke.	→ Bodenfeuchtesensor an richtiger Stelle einsetzen (siehe 4. Inbetriebnahme „Richtiger Standort des Bodenfeuchtesensors“).
	Schaltpunkt-Regler steht zu weit links auf „Trocken“.	→ Schaltpunkt-Regler entsprechend nach rechts drehen.
Batterieanzeige des Bodenfeuchtesensors blinkt	Batterien des Bodenfeuchtesensors sind leer.	→ Batterien des Bodenfeuchtesensors austauschen.
	Bodenfeuchtesensor defekt.	→ Mit GARDENA Service in Verbindung setzen.



Bei sonstigen Störungen bitten wir Sie, sich mit dem GARDENA Service in Verbindung zu setzen. Reparaturen dürfen nur von GARDENA Servicestellen oder von GARDENA autorisierten Fachhändlern durchgeführt werden.

9. Lieferbares Zubehör

GARDENA Verlängerungskabel (Länge: 10 Meter)	Zur Verlängerung des Sensorkabels bis auf maximal 105 Meter.	Art. 1186
GARDENA Sensorspitze mit Filzscheiben	Zum Austausch bei beschädigter Sensorspitze.	über den GARDENA Service erhältlich

10. Technische Daten

Bodenfeuchtesensor (Art. 1188)	
Sensorkabel:	5 m
Adapterkabel:	20 cm
Temperaturbereich:	5 – 60 °C
Batterien:	2 x Baby-Zellen Typ IEC LR14 (1,5V alkaline 7,8 Ah)
Betriebsdauer der Batterien:	ca. 1 Jahr (mit Alkaline Batterie)

11. Service / Garantie

Wir bieten Ihnen umfangreiche Serviceleistungen

- Qualifizierte, schnelle und kostengünstige Reparatur durch unseren **Zentralen Reparatur-Service**
– Bearbeitungsdauer in unserem Hause max. 5 Arbeitstage
- Einfache und kostengünstige Rücksendung an GARDENA durch **Abhol-Service (nur innerhalb von Deutschland)**
– Abholung innerhalb von 2 Tagen
- Kompetente Beratung bei Störungen / Reklamationen durch unseren **Technischen Service**
- Schnelle und kostengünstige Ersatzteilversorgung durch unseren **Zentralen Ersatzteil-Service**
– Bearbeitungsdauer in unserem Hause max. 2 Arbeitstage

Service-Anschrift 

GARDENA Manufacturing GmbH Service
Hans-Lorensen-Str. 40 D-89079 Ulm

Ihre direkte Verbindung zum Service

 **Telefon**

 **Fax**

 **E-Mail**

D in Deutschland

(07 31) 4 90 + Durchwahl

www.gardena.de/service/

Technische Störungen / Reklamationen

290

389

service@gardena.com

Reparaturen und Antworten auf Kostenvoranschläge

300

249

service@gardena.com

Ersatzteilbestellungen / Allgem. Produktberatung

123

249

service@gardena.com

Abhol-Service

(018 03) 30 8100 oder
(018 03) 00 1689

**Ihre direkte Verbindung
zum Service**

**Unsere Kunden in Österreich und in der Schweiz wenden
sich bitte an ihre entsprechende Servicestelle (Anschrift
siehe Umschlagseite).**

A in Österreich

+ 43 (0) 732 77 01 01 – 90 consumer.service@husqvarna.at

CH in der Schweiz

0848 800 464

info@gardena.ch

Im Garantiefall sind die Serviceleistungen für Sie kostenlos.

Garantie

GARDENA gewährt für dieses Produkt 2 Jahre Garantie (ab Kaufdatum). Diese Garantieleistung bezieht sich auf alle wesentlichen Mängel des Gerätes, die nachweislich auf Material- oder Fabrikationsfehler zurückzuführen sind. Sie erfolgt durch die Ersatzlieferung eines einwandfreien Gerätes oder durch die kostenlose Reparatur des eingesandten Gerätes nach unserer Wahl, wenn folgende Voraussetzungen gewährleistet sind:

- Das Gerät wurde sachgemäß und laut den Empfehlungen in der Betriebsanleitung behandelt.
- Es wurde weder vom Käufer noch von einem Dritten versucht, das Gerät zu reparieren.

Das Verschleißteil Sensorspitze mit Filz ist von der Garantie ausgeschlossen.

Diese Hersteller-Garantie berührt die gegenüber dem Händler / Verkäufer bestehenden Gewährleistungsansprüche nicht.

Im Garantiefall schicken Sie bitte das defekte Gerät zusammen mit einer Kopie des Kaufbelegs und einer Fehlerbeschreibung per Abhol-Service (nur in Deutschland) oder frankiert an die auf der Rückseite angegebene Serviceadresse.

Unfreie Paketeinsendungen werden im Postverteilzentrum ausgefiltert und erreichen uns nicht.

Nach erfolgter Reparatur senden wir das Gerät frei an Sie zurück.

<p>D <i>Produkthftung</i></p>	<p>Wir weisen ausdrücklich darauf hin, dass wir nach dem Produkthaftungsgesetz nicht für durch unsere Geräte hervorgerufene Schäden einzustehen haben, sofern diese durch unsachgemäße Reparatur verursacht oder bei einem Teileaustausch nicht unsere Original GARDENA Teile oder von uns freigegebene Teile verwendet werden und die Reparatur nicht vom GARDENA Service oder dem autorisierten Fachmann durchgeführt wird. Entsprechendes gilt für Ergänzungssteile und Zubehör.</p>
<p>GB <i>Product Liability</i></p>	<p>We expressly point out that, in accordance with the product liability law, we are not liable for any damage caused by our units if it is due to improper repair or if parts exchanged are not original GARDENA parts or parts approved by us, and, if the repairs were not carried out by a GARDENA Service Centre or an authorised specialist. The same applies to spare parts and accessories.</p>
<p>F <i>Responsabilité</i></p>	<p>Nous vous signalons expressément que GARDENA n'est pas responsable des dommages causés par ses appareils, dans la mesure où ces dommages seraient causés suite à une réparation non conforme, dans la mesure où, lors d'un échange de pièces, les pièces d'origine GARDENA n'auraient pas été utilisées, ou si la réparation n'a pas été effectuée par le Service Après-Vente GARDENA ou l'un des Centres SAV agréés GARDENA. Ceci est également valable pour tout ajout de pièces et d'accessoires autres que ceux préconisés par GARDENA.</p>
<p>NL <i>Productaansprakelijkheid</i></p>	<p>Wij wijzen er nadrukkelijk op, dat wij op grond van de wet aansprakelijkheid voor producten niet aansprakelijk zijn voor schade ontstaan door onze apparaten, indien deze door onvakkundige reparatie veroorzaakt zijn, of er bij het uitwisselen van onderdelen geen gebruik gemaakt werd van onze originele GARDENA onderdelen of door ons vrijgegeven onderdelen en de reparatie niet door de GARDENA technische dienst of de bevoegde vakman uitgevoerd werd. Ditzelfde geldt voor extra-onderdelen en accessoires.</p>
<p>S <i>Produktansvar</i></p>	<p>Tillverkaren är inte ansvarig för skada som orsakats av produkten om skadan beror på att produkten har reparerats felaktigt eller om, vid reparation eller utbyte, andra än Original GARDENA reservdelar har använts. Samma sak gäller för kompletteringsdelar och tillbehör.</p>
<p>I <i>Responsabilità del prodotto</i></p>	<p>Si rende espressamente noto che, conformemente alla legislazione sulla responsabilità del prodotto, non si risponde di danni causati da nostri articoli se originati da riparazioni eseguite non correttamente o da sostituzioni di parti effettuate con materiale non originale GARDENA o comunque da noi non approvato e, in ogni caso, qualora l'intervento non venga eseguito da un centro assistenza GARDENA o da personale specializzato autorizzato. Lo stesso vale per le parti complementari e gli accessori.</p>
<p>E <i>Responsabilidad de productos</i></p>	<p>Advertimos que conforme a la ley de responsabilidad de productos no nos responsabilizamos de daños causados por nuestros aparatos, siempre y cuando dichos daños hayan sido originados por arreglos o reparaciones indebidas, por recambios con piezas que no sean piezas originales GARDENA o bien piezas autorizadas por nosotros, así como en aquellos casos en que la reparación no haya sido efectuada por un Servicio Técnico GARDENA o por un técnico autorizado. Lo mismo es aplicable para las piezas complementarias y accesorios.</p>
<p>P <i>Responsabilidade sobre o produto</i></p>	<p>Queremos salientar que segundo a lei da responsabilidade do fabricante, nós não nos responsabilizaremos por danos causados pelo nosso equipamento, quando estes ocorram em decorrência de reparações inadequadas ou da substituição de peças por peças não originais da GARDENA, ou peças não autorizadas. A responsabilidade tornar-se-à nula também depois de reparações realizadas por oficinas não autorizadas pela GARDENA. Esta restrição valerá também para peças adicionais e acessórios.</p>
<p>DK <i>Produktansvar</i></p>	<p>Vi gør udtrykkeligt opmærksom på at i henhold til produktansvarsloven er vi ikke ansvarlige for skader forårsaget af vores udstyr, hvis det skyldes uautoriserede reparationer eller hvis dele er skiftet ud og der ikke er anvendt originale GARDENA dele eller dele godkendt af os, eller hvis reparationerne ikke er udført af GARDENA-service eller en autoriseret fagmand. Det samme gælder for ekstra udstyr og tilbehør.</p>

<p>D EU-Konformitätserklärung Maschinenverordnung (9. GSGVO) / EMVG / Niedersp. RL Der Unterzeichnete GARDENA Manufacturing GmbH, Hans-Lorenser-Str. 40, D-89079 Ulm, bestätigt, dass die nachfolgend bezeichneten Geräte in der von uns in Verkehr gebrachten Ausführung die Anforderungen der harmonisierten EU-Richtlinien, EU-Sicherheitsstandards und produktspezifischen Standards erfüllen. Bei einer nicht mit uns abgestimmten Änderung der Geräte verliert diese Erklärung ihre Gültigkeit.</p>	<p>Bezeichnung des Gerätes: Bodenfeuchtesensor Description of the unit: Soil Moisture Sensor Désignation du matériel : Sonde d'humidité Ormschrijving van het apparaat: Bodemvochtigheidssensor Produktbeskrivning: Fuktighetsmätare Descrizione del prodotto: Tester di umidità Descripción de la mercancía: Sensor de humedad Descrição do aparelho: Sensor de humidade do solo Beskrivelse af enhederne: Fugtighedssensor</p>
<p>GB EU Certificate of Conformity The undersigned GARDENA Manufacturing GmbH, Hans-Lorenser-Str. 40, D-89079 Ulm, hereby certifies that, when leaving our factory, the units indicated below are in accordance with the harmonised EU guidelines, EU standards of safety and product specific standards. This certificate becomes void if the units are modified without our approval.</p>	<p>Typ: Art.-Nr.: Type: Art. No.: Type : Référence : Typ: Art. nr.: Type: Art.nr. : 1188 Modello : Art. : Tipo: Art. Nº: Tipo: Art. Nº: Type: Varenr. :</p>
<p>F Certificat de conformité aux directives européennes Le constructeur, soussigné : GARDENA Manufacturing GmbH, Hans-Lorenser-Str. 40, D-89079 Ulm, déclare qu'à la sortie de ses usines le matériel neuf désigné ci-dessous était conforme aux prescriptions des directives européennes énoncées ci-après et conforme aux règles de sécurité et autres règles qui lui sont applicables dans le cadre de l'Union européenne. Toute modification portée sur ce produit sans l'accord express de GARDENA supprime la validité de ce certificat.</p>	<p>EU-Richtlinien: EU directives: Directives européennes : EU-richtlijnen : 2004/108/EC EU direktiv : Directive UE : Normativa UE : Directrices da UE : EU Retningslinier :</p>
<p>NL EU-overeenstemmingsverklaring Ondergetekende GARDENA Manufacturing GmbH, Hans-Lorenser-Str. 40, D-89079 Ulm, bevestigt, dat het volgende genoemde apparaat in de door ons in de handel gebrachte uitvoering voldoet aan de eis van, en in overeenstemming is met de EU-richtlijnen, de EU-veiligheidsstandaard en de voor het product specifieke standaard. Bij een niet met ons afgestemde verandering aan het apparaat verliest deze verklaring haar geldigheid.</p>	<p>Harmonisierte EN EN 55014-1:09/02 Fernbedienung: EN 55014-2:08/02</p>
<p>S EU Tillverkarintyg Undertecknad firma GARDENA Manufacturing GmbH, Hans-Lorenser-Str. 40, D-89079 Ulm, intygar härmed att nedan nämnda produkter överensstämmer med EU:s direktiv, EU:s säkerhetsstandard och produktspecifikation. Detta intyg upphör att gälla om produkten ändras utan vårt tillstånd.</p>	<p>Anbringningsår der CE-Kennzeichnung: Year of CE marking: Date d'apposition du marquage CE : Installatiejaar van de CE-aanduiding: CE-Märkningsår: 2006 Anno di rilascio della certificazione CE : Colocación del distintivo CE : Ano de marcação pela CE : CE-Mærkningsår :</p>
<p>I Dichiarazione di conformità alle norme UE La sottoscritta GARDENA Manufacturing GmbH, Hans-Lorenser-Str. 40, D-89079 Ulm, certifica che il prodotto qui di seguito indicato, nei modelli da noi commercializzati, è conforme alle direttive armonizzate UE nonché agli standard di sicurezza e agli standard specifici di prodotto. Qualunque modifica apportata al prodotto senza nostra specifica autorizzazione invalida la presente dichiarazione.</p>	<p>Ulm, den 01.08.2006 Ulm, 01.08.2006 Fait à Ulm, le 01.08.2006 Ulm, 01-08-2006 Ulm, 2006.01.08. Ulm, 01.08.2006 Ulm, 01.08.2006 Ulm, 01.08.2006 Ulm, 01.08.2006</p>
<p>E Declaración de conformidad de la UE El que suscribe GARDENA Manufacturing GmbH, Hans-Lorenser-Str. 40, D-89079 Ulm, declara que la presente mercancía, objeto de la presente declaración, cumple con todas las normas de la UE, en lo que a normas técnicas, de homologación y de seguridad se refiere. En caso de realizar cualquier modificación en la presente mercancía sin nuestra previa autorización, esta declaración pierde su validez.</p>	<p>Der Bevollmächtigte Authorised representative Représentant légal Gemachtigde Behörig Firmatecknare Rappresentante autorizzato Representante autorizado Representante autorizado Teknisk direktor</p>
<p>P Certificado de conformidad da UE Os abaixo mencionados GARDENA Manufacturing GmbH, Hans-Lorenser-Str. 40, D-89079 Ulm, por este meio certificam que ao sair da fábrica o aparelho abaixo mencionado está de acordo com as diretivas harmonizadas da UE, padrões de segurança e de produtos específicos. Este certificado ficará nulo se a unidade for modificada sem a nossa aprovação.</p>	<p> Peter Lameli Vice President</p>
<p>DK EU Overensstemmelse certifikat Undertegnede GARDENA Manufacturing GmbH, Hans-Lorenser-Str. 40, D-89079 Ulm bekræfter hermed, at enheder listet herunder, ved afsendelse fra fabrikken, er i overensstemmelse med harmoniserede EU retningslinier, EU sikkerhedsstandarder og produktspecifikationsstandarder. Dette certifikat træder ud af kraft hvis enhederne er ændret uden vor godkendelse.</p>	

Deutschland / Germany

GARDENA
Manufacturing GmbH
Central Service
Hans-Lorenser-Straße 40
D-89079 Ulm
Produktfragen:
(+49) 731 490-123
Reparaturen:
(+49) 731 490-290
service@gardena.com

Argentina

Husqvarna Argentina S.A.
Vera 745
(C1414AOO) Buenos Aires
Phone: (+54) 11 4858-5000
diego.poggi@ar.husqvarna.com

Australia

Husqvarna Australia Pty. Ltd.
Locked Bag 5
Central Coast BC
NSW 2250
Phone: (+61) 1800 802831
customer.service@
husqvarna.com.au

Austria / Österreich

Husqvarna Austria GmbH
Consumer Products
Industriezeile 36
4010 Linz
Tel.: (+43) 732 77 01 01 - 90
consumer.service@husqvarna.at

Belgium

GARDENA Belgium NV/SA
Sterrebeekstraat 163
1930 Zaventem
Phone: (+32) 2 720 92 12
Mail: info@gardena.be

Brazil

Palash Comércio e
Importação Ltda.
Rua São João do Araguaia, 338
- Jardim Califórnia -
Barueri - SP - Brasil -
CEP 06409-060
Phone: (+55) 11 4198-9777
eduardo@palash.com.br

Bulgaria

Хускварна България ЕООД
1799 София
Бул. „Андрей Ляпчев“ № 72
Тел.: (+359) 2 80 99 424
www.husqvarna.bg

Canada / USA

GARDENA Canada Ltd.
100 Summerlea Road
Brampton, Ontario L6T 4X3
Phone: (+1) 905 792 93 30
info@gardenacanada.com

Chile

Antonio Martinic y Cia Ltda.
Cassillas 272
Centro de Cassillas
Santiago de Chile
Phone: (+56) 2 20 10 708
garfar_cl@yahoo.com

Costa Rica

Compania Exim
Euroberoamericana S.A.
Los Colegios, Moravia,
200 metros al Sur del Colegio
Saint Francis - San José
Phone: (+506) 297 68 83
exim_euro@racsa.co.cr

Croatia

KLIS d.o.o.
Stanciceva 79
10419 Vukovina
Phone: (+385) 1 622 777 0
gardena@klis-trgovina.hr

Cyprus

FARMOKIPIKI LTD
P.O. Box 7098
74, Digeni Akritas Ave.
1641 Nicosia
Phone: (+357) 22 75 47 62
condam@spidernet.com.cy

Czech Republic

GARDENA spol. s r.o.
Tuřanka 115
627 00 Brno
Phone: (+420) 548 217 777
gardena@gardenabrn.cz

Denmark

GARDENA
Husqvarna Consumer Outdoor
Products
Salgsafdelning Danmark
Box 9003
S-200 39 Malmö
info@gardena.dk

Estonia

Husqvarna Eesti OÜ
Consumer Outdoor Products
Kesk tee 10, Aaviku küla
Rae vald, Harju maakond
75305
kontakt.etj@husqvarna.ee

Finland

Oy Husqvarna Ab
Consumer Outdoor Products
Lautatarhankatu 8 B / PL 3
00581 HELSINKI
info@gardena.fi

France

GARDENA France
Immeuble Exposial
9 - 11 allée des Pierres Mayettes
ZAC des Barbanniers, B.P. 99
- F - 92232 GENNEVILLIERS
cedex
Tél. (+33) 01 40 85 30 40
service.consommateurs@
gardena.fr

Great Britain

Husqvarna UK Ltd
Preston Road
Aycliffe Industrial Park
Newton Aycliffe
County Durham
DL5 6UP
info.gardena@
husqvarna.co.uk

Greece

HUSQVARNA GREECE S.A.
Branch of Koropi
Ilfestou 33A
Industrial Area Koropi
194 00 Athens - Greece
V.A.T. EL094094640
Phone: (+30) 210 66 20 225
info@husqvarna-consumer.gr

Hungary

Husqvarna
Magyarország Kft.
Ezred u. 1 - 3
1044 Budapest
Phone: (+36) 80 20 40 33
gardena@gardena.hu

Iceland

Ó. Johnson & Kaaber
Tunguhalsi 1
110 Reykjavik
ooj@ojk.is

Ireland

Michael McLoughlin & Sons
Hardware Limited
Long Mile Road
Dublin 12

Italy

GARDENA Italia S.p.A.
Via Donizetti 22
20020 Lainate (Mi)
Phone: (+39) 02.93.94.79.1
info@gardenaitalia.it

Japan

KAKUICHI Co. Ltd.
Sumitomo Realty &
Development Kojimachi
BLDG., 8F, 5-1 Nibanbanchi,
Chiyoda-ku, Tokyo 102-0084
Phone: (+81) 33 264 4721
m_ishihara@kaku-ichi.co.jp

Latvia

SIA „Husqvarna Latvija“
Consumer Outdoor Products
Bakūžu iela 6, Rīga, LV-1024
info@husqvarna.lv

Lithuania

UAB Husqvarna Lietuva
Consumer Outdoor Products
Atleities pl. 77C
LT-52104 Kaunas
centras@husqvarna.lt

Luxembourg

Magasins Jules Neuberg
39, rue Jacques Stas
Luxembourg-Gasperich 2549
Case Postale No. 12
Luxembourg 2010
Phone: (+352) 40 14 01
api@neuberg.lu

Netherlands

GARDENA Nederland B.V.
Postbus 50176
1305 AD ALMERE
Phone: (+31) 36 521 00 00
info@gardena.nl

Neth. Antilles

Jonka Enterprises N.V.
Sta. Rosa Weg 196
P.O. Box 8200, Curaçao
Phone: (+599) 9 767 66 55
pgm@jonka.com

New Zealand

Husqvarna New Zealand Ltd.
PO Box 76437
Manukau City 2241
Phone: (+64) 09 9202410

Norway

GARDENA
Husqvarna Consumer Outdoor
Products
Salgskontor Norge
Klevereveien 6
1540 Vestby
info@gardena.no

Poland

Husqvarna Poland Spółka z o.o.
Oddział w Szymanowie
Szymanów 9 d
05-532 Baniocha
Phone: (+48) 22 727 56 90
gardena@gardena.pl

Portugal

GARDENA Portugal Lda.
Sintra Business Park
Edifício 1, Fracção 0-G
2710-089 Sintra
Phone: (+351) 21 922 85 30
info@gardena.pt

Romania

MADEX INTERNATIONAL SRL
Soseaua Odaii 117-123,
Sector 1,
București, RO 013603
Phone: (+40) 21 352 76 03
madex@ines.ro

Russia

ООО ГАРДЕНА PVC
123007, г. Москва
Хорошевское шоссе, д. 32А
Тел.: (+7) 495 380 31 92
info@gardena-rus.ru

Singapore

Hy - Ray PRIVATE LIMITED
40 Jalan Pemimpin
#02-08 Tat Ann Building
Singapore 577185
Phone: (+65) 6253 2277
shiyang@hyray.com.sg

Slovak Republic

GARDENA spol. s r.o.
Tuřanka 115
627 00 Brno
Phone: (+420) 548 217 777
gardena@gardenabrn.cz

Slovenia

GARDENA d.o.o.
Brodšiče 15
1236 Trzin
Phone: (+386) 1 580 93 32
servis@gardena.si

South Africa

GARDENA
South Africa (Pty.) Ltd.
P.O. Box 11534
Vorna Valley 1686
Phone: (+27) 11 315 02 23
sales@gardena.co.za

Spain

GARDENA IBÉRICA S.L.U.
C/ Basauri, nº 6
La Florida
28023 Madrid
Phone: (+34) 91 708 05 00
atencioncliente@gardena.es

Sweden

GARDENA
Husqvarna Consumer Outdoor
Products
Försäljningskontor Sverige
Box 9003
200 39 Malmö
info@gardena.se

Switzerland / Schweiz

GARDENA Schweiz AG
Consumer Products
Industriestrasse 10
5506 Mägenwil
Phone: (+41) (0) 848 800 464
info@gardena.ch

Turkey

GARDENA / Dost Diş Ticaret
Müessesilik A.Ş. Sanayi
Çad. Adil Sokak No. 1
Kartal - Istanbul
Phone: (+90) 216 38 93 939
info@gardena-dost.com.tr

Ukraine / Україна

ТОВ «ГАРДЕНА УКРАЇНА»
Васильківська, 34, 204-Г
03022, Київ
Тел. (+38 044) 498 39 02
info@gardena.ua

1188-20.960.05/0309
© GARDENA
Manufacturing GmbH
D-89070 Ulm
http://www.gardena.com