

Art. 1820

**D Betriebsanleitung**  
Bewässerungsuhr electronic C 14 e

---

**F Mode d'emploi**  
Programmateur electronic C 14 e

---

**I Istruzioni per l'uso**  
Watertimer elettronico C 14 e

---

**NL Instructies voor gebruik**  
Elektronische watertimer C 14 e

---

**GR Οδηγίες χρήσης**  
Ηλεκτρονικός Προγραμματιστής  
Ποτίσματος C 14 e

**Inhalt**  
**Contenu**  
**Indice**  
**Inhoud**  
**Περιεχόμενα**  
**Inhold**

Seite  
Page  
Pagina  
Pagina  
Σελίδα  
Side

**D**

Betriebsanleitung  
Garantie

4 - 14  
53

**F**

Mode d'emploi  
Garantie

15 - 23  
53

**I**

Istruzioni per l'uso  
Garanzia

24 - 33  
54

**NL**

Instructies voor gebruik  
Garantie

34 - 42  
54

**GR**

Οδηγίες Λειτουργίας  
Εγγύηση

43 - 52  
55

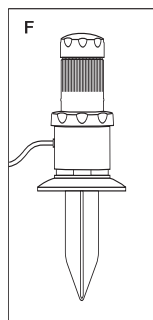
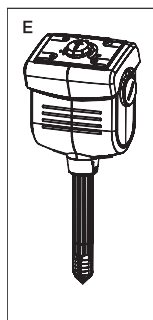
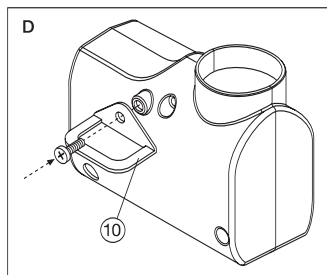
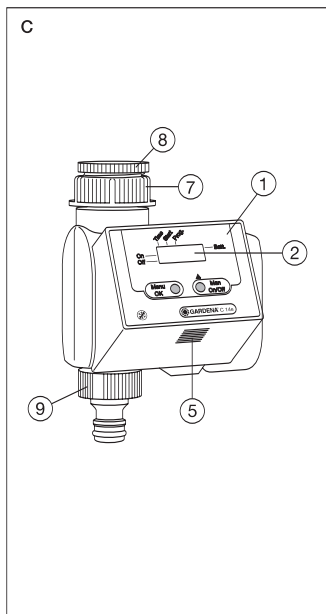
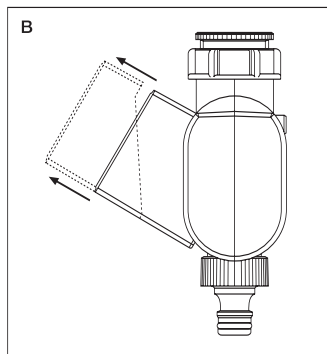
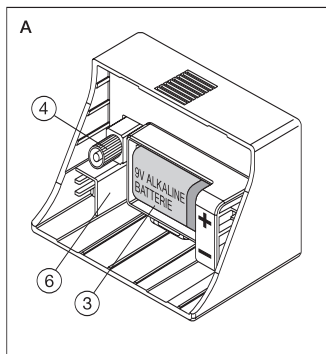

## Προγραμματιστής Ποτίσματος C 14 e

### 1. Μερικές συμβουλές για τις οδηγίες χρήσεως

Αυτή είναι η μετάφραση από το Γερμανικό κείμενο των πρωτότυπων οδηγιών χρήσεως. Παρακαλούμε διαβάστε προσεκτικά τις παρούσες οδηγίες χρήσης και τις σημειώσεις που σας δίνονται.

Χρησιμοποιήστε τις οδηγίες για να εξοικειωθείτε με τα κουμπιά του προγραμματιστή και τη σωστή και ασφαλή του χρήση.

 **Για λόγους ασφαλείας, δεν πρέπει να χρησιμοποιούν τον προγραμματιστή ποτίσματος παιδιά κάτω των 16 ετών καθώς και άτομα που δεν έχουν διαβάσει τις οδηγίες χρήσης. Αυτή είναι η μετάφραση από το Γερμανικό κείμενο των πρωτότυπων οδηγιών χρήσεως.**

Φυλάξτε αυτές τις οδηγίες χρήσεως σε ασφαλές μέρος.

### 2. Σωστός χειρισμός

Ο Ηλεκτρονικός Προγραμματιστής Ποτίσματος C 14 e της GARDENA είναι κατάλληλος για ερασιτεχνική χρήση σε οποιοδήποτε μέρος του κήπου σας – αποκλειστικά σε εξωτερικούς χώρους – και ελέγχει κάθε ποτιστικό ή σύστημα ποτίσματος.

 **Ο ηλεκτρονικός προγραμματιστής ποτίσματος C 14 e δεν πρέπει να χρησιμοποιείται σε βιομηχανικές εφαρμογές ή σε συνδυασμό με χημικά, τρόφιμα, εύφλεκτα υλικά ή εκρηκτικές ουσίες.**

Απαραίτητη προϋπόθεση για τη σωστή χρήση του προγραμματιστή ποτίσματος είναι η ακριβής τήρηση των υποδείξεων που θα βρείτε στις παρούσες οδηγίες χρήσεως.

Μέσα στις οδηγίες χρήσεως θα βρείτε και τους όρους χρήσης, συντήρησης και εγγύησης.

### 3. Τεχνικά στοιχεία

Πίεση νερού:	1 - 12 ατμ
Επιτρεπόμενα υγρά:	Καθαρό τρεχούμενο νερό
Μέγιστη θερμοκρασία νερού:	40 °C
Αριθμός προγραμμάτων:	14
Παροχή ρεύματος:	1 αλκαλική μπαταρία 9 V τύπου IEC 6LR61
Διάρκεια μπαταρίας:	περίπου 1 έτος

## 4. Πώς λειτουργεί ο προγραμματιστής ποτίσματος

Ο προγραμματιστής ποτίσματος C 14 e της GARDENA σας δίνει τη δυνατότητα να επιλέξετε ένα από τα προεγκατεστημένα προγράμματα με συχνότητα ποτίσματος από 4 φορές τη μέρα έως μία φορά την εβδομάδα. Συνδυάζεται με όλα τα ποτιστικά, τα συστήματα ποτιστικών και τα συστήματα σταγόνας που θα χρησιμοποιήσετε για να ποτίσετε τον κήπο σας.

Ο προγραμματιστής ποτίσματος θα ποτίζει τον κήπο σας εντελώς αυτόματα, σύμφωνα με το πρόγραμμα που θα επιλέξετε. Μπορείτε να ρυθμίσετε τον προγραμματιστή να ποτίζει νωρίς το πρωί ή αργά το βράδυ ώστε να περιορίσετε την εξάτμιση του νερού, ή όταν λείπετε σε διακοπές.

## 5. Λειτουργικά μέρη

- ① Οθόνη
- ② Οθόνη υγρών κρυστάλλων
- ③ Υποδοχή μπαταρίας
- ④ Επαφή οθόνης
- ⑤ Κουμπί απελευθέρωσης της οθόνης
- ⑥ Υποδοχή για υγρασιόμετρο ή αισθητήρα βροχής
- ⑦ Ρακόρ κορμού

### Συμπληρωματικά μέρη

- ⑧ Συστολή G  $\frac{3}{4}$
- ⑨ Ρακόρ

### Προαιρετικά:

- ⑩ Κρίκος αντικλεπτικής προστασίας

## 6. Προετοιμασία του προγραμματιστή

Για να λειτουργήσει ο προγραμματιστής πρέπει:

- α) να τοποθετήσετε την μπαταρία
- β) να συνδέσετε τον προγραμματιστή στη βρύση και
- γ) να επιλέξετε το πρόγραμμα που θέλετε.

### 6.1 Τοποθέτηση καινούριας μπαταρίας (εικ Α)

1. Αφαιρέστε την οθόνη ① από το σώμα του προγραμματιστή πιέζοντας το κουμπί απελευθέρωσης της οθόνης ⑤ (βλ. εικ Β/С).
2. Τοποθετήστε τη μπαταρία (χρησιμοποιήστε μόνο αλκαλική μπαταρία 9 V) στην υποδοχή μπαταρίας (εικ Α).

**Σημείωση:** Προσοχή στην πολικότητα (+/-) κάθε φορά που βάζετε τη μπαταρία.

3. Τοποθετήστε ξανά την οθόνη στο σώμα του προγραμματιστή.

## 6.2 Σύνδεση του προγραμματιστή στη βρύση (εικ C)

Ο προγραμματιστής ποτίσματος είναι εφοδιασμένος με ρακόρ **33,3 mm** (1 ίντσας).

### Συστολή G 3/4 (26,5 mm)

Η συστολή G 3/4 χρησιμοποιείται όταν θέλετε να συνδέσετε τον προγραμματιστή σας σε βρύση G 3/4 (26,5 mm). Απλά βιδώστε τη συστολή πάνω στο ρακόρ 1 ίντσας πριν τον συνδέσετε με τη βρύση.

### Προσοχή!

**Το βίδωμα με το χέρι είναι αρκετό. Μην χρησιμοποιείτε πένσα!**

## 6.3 Λειτουργικά μέρη και οθόνη υγρών κρυστάλλων (εικ C)

**Σημείωση:** Η οθόνη ① του προγραμματιστή ποτίσματος είναι αποσπώμενη (εικ B). Αυτό σημαίνει ότι μπορείτε να κάνετε τον προγραμματισμό σε οποιοδήποτε χώρο, μακριά από το σημείο που έχετε συνδέσει το σώμα του προγραμματιστή.

### Menu-O.K.

→ Για την καταχώρηση των δεδομένων στη μνήμη και τη μετάβαση στο επόμενο στάδιο προγραμματισμού.

### On/Off-man.

→ Για την επιλογή των δεδομένων (π.χ. ώρα ποτίσματος, λεπτά).  
→ Για να ανοίξετε και να κλείσετε τον προγραμματιστή ποτίσματος χειροκίνητα.

### Οθόνη υγρών κρυστάλλων

#### Σημείωση:

- Κατά την εισαγωγή δεδομένων αναβοσβήνουν οι αντίστοιχες ενδείξεις.
- Αν η θερμοκρασία αυξηθεί πολύ (πάνω από 60 °C) οι ενδείξεις της οθόνης υγρών κρυστάλλων μπορεί να εξαφανιστούν, το πρόγραμμα ποτίσματος όμως δεν επηρεάζεται. Μόλις πέσει η θερμοκρασία οι ενδείξεις θα εμφανιστούν ξανά.

### On

Κατάσταση οθόνης – το πρόγραμμα ποτίσματος είναι ενεργό.

### Off

Κατάσταση οθόνης – το πρόγραμμα ποτίσματος δεν είναι ενεργό.

### Time (τρέχουσα ώρα)

→ Ώρες            οι ώρες της τρέχουσας ώρας  
  Λεπτά           τα λεπτά της τρέχουσας ώρας.

## Start

→ Ώρα έναρξης ποτίσματος (για το πρόγραμμα ποτίσματος που έχετε επιλέξει).

Ώρες            Οι ώρες της ώρας που θα ενεργοποιηθεί το επιλεγμένο πρόγραμμα.

Λεπτά          Τα λεπτά της ώρας που θα ενεργοποιηθεί το επιλεγμένο πρόγραμμα.

## Ενεργό πρόγραμμα

Εμφανίζεται το πρόγραμμα που έχετε επιλέξει.

## 6.4 Προγραμματισμός

### *Εισαγωγή της τρέχουσας ημέρας και ώρας (π.χ. 09:23)*

1. Πατήστε το κουμπί **O.K.**

→ οι ώρες (της τρέχουσας ώρας) αναβοσβήνουν.

2. Πατήστε το κουμπί **man.** για να επιλέξετε την τρέχουσα ώρα. π.χ. **9.**

3. Πατήστε το κουμπί **O.K.** για να μπει η ώρα στη μνήμη και να αρχίσουν να αναβοσβήνουν τα λεπτά,

4. Πατήστε το κουμπί **man.** για να επιλέξετε τα λεπτά της τρέχουσας ώρας, π.χ. **23.**

5. Πατήστε το κουμπί **O.K.** για να μπου τα λεπτά της τρέχουσας ώρας στη μνήμη και να αρχίσει να αναβοσβήνει η ώρα έναρξης.

### *Εισαγωγή της ώρας έναρξης ποτίσματος (π.χ. 07:30)*

1. Πατήστε το κουμπί **man.** για να επιλέξετε την ώρα έναρξης ποτίσματος. π.χ. **7.**

Στη συνέχεια πατήστε το **O.K.** για να μπει η ώρα στη μνήμη και να αρχίσουν να αναβοσβήνουν τα λεπτά.

2. Πατήστε το κουμπί **man.** για να επιλέξετε τα λεπτά της ώρας έναρξης του ποτίσματος π.χ. **30.**

Πατήστε το **O.K.** για να μπου τα λεπτά της ώρας έναρξης ποτίσματος στη μνήμη και να αρχίσει να αναβοσβήνει ο αριθμός / κωδικός του προγράμματος, 1 - 14.

### *Επιλογή του προγράμματος*

1. Συμβουλευτείτε τη λίστα με τα 14 προγράμματα και βρείτε αυτό που σας ταιριάζει. Πατήστε το κουμπί **man.** μερικές φορές μέχρι να εμφανιστεί στην οθόνη ο αριθμός / κωδικός του προγράμματος που επιλέξατε από τη λίστα.

**Σημείωση:** Εάν επιλέξετε το 00 (stand by) όλα τα προγράμματα μένουν ανενεργά και ο προγραμματιστής δεν θα ποτίσει καθόλου.

2. Πατήστε το κουμπί **O.K.** για να μπει στη μνήμη ο αριθμός του προγράμματος που επιλέξατε. Στην οθόνη τώρα εμφανίζεται η τρέχουσα ώρα.

→ Μόλις ολοκληρώσατε τον προγραμματισμό σας. Η τρέχουσα ώρα εμφανίζεται στην οθόνη,

### **Σημείωση:**

- Μπορείτε ανά πάσα στιγμή να περάσετε στο επόμενο βήμα προγραμματισμού (τρέχουσα ώρα, ώρα έναρξης ποτίσματος, αριθμός / κωδικός προγράμματος), πατώντας το κουμπί **O.K.** Τα δεδομένα των προηγούμενων βημάτων θεωρούνται σωστά και καταχωρούνται στη μνήμη όπως είναι.
- Εάν δεν πατήσετε κανένα κουμπί μέσα σε 120 δευτερόλεπτα, καταχωρούνται τα δεδομένα στη μνήμη όπως είναι και εμφανίζεται στην οθόνη η τρέχουσα ώρα.
- Έτσι ολοκληρώσατε τον προγραμματισμό. Ο κήπος σας τώρα θα ποτίζεται αυτόματα σύμφωνα με το πρόγραμμα που επιλέξατε.

### **Οι ενδείξεις της οθόνης υγρών κρυστάλλων**

#### **Παράδειγμα:**

- Η τρέχουσα ώρα είναι 8:45.
- Ανάβει η ένδειξη στο **On**. Αυτό σημαίνει ότι έχετε ενεργοποιήσει κάποιο πρόγραμμα και ότι ο προγραμματιστής ποτίσματος θα ποτίσει κανονικά, σύμφωνα με το πρόγραμμα αυτό.
- Όταν αναβοσβήνει η άνω και κάτω τελεία ανάμεσα στην ώρα και τα λεπτά, σημαίνει ότι το ρολόι του προγραμματιστή λειτουργεί κανονικά.

Μπορείτε να ανοίξετε τον προγραμματιστή ποτίσματος χειροκίνητα ανά πάσα στιγμή πατώντας το κουμπί **man**. Αν δεν πατήσετε ξανά το κουμπί **man**, για να κλείσετε τον προγραμματιστή, το πότισμα θα σταματήσει αυτόματα μετά από 30 λεπτά.

### **Ανάγνωση / Αλλαγή των δεδομένων**

Για να δείτε τα δεδομένα που υπάρχουν στη μνήμη του προγραμματιστή πατήστε συνεχόμενα το κουμπί **O.K.** Εμφανίζονται διαδοχικά όλα τα στάδια προγραμματισμού, χωρίς να επηρεάζονται τα δεδομένα. Αν θέλετε να αλλάξετε κάποιο από τα δεδομένα ακολουθήστε τις οδηγίες στην αρχή της παραγράφου 6.4.



## Λίστα Προγραμμάτων

κωδικός αριθμός του προγράμματος	Συχνότητα ποτίσματος	Διάρκεια ποτίσματος
00	Απενεργοποίηση όλων των προγραμμάτων	
01	Κάθε 6 ώρες (4 φορές την ημέρα)	3 λεπτά
02	Κάθε 12 ώρες (2 φορές την ημέρα)	3 λεπτά
03	Κάθε 12 ώρες (2 φορές την ημέρα)	15 λεπτά
04	Κάθε 24 ώρες (1 φορά την ημέρα)	3 λεπτά
05	Κάθε 24 ώρες (1 φορά την ημέρα)	5 λεπτά
06	Κάθε 24 ώρες (1 φορά την ημέρα)	30 λεπτά
07	Κάθε 24 ώρες (1 φορά την ημέρα)	1 ώρα
08	Κάθε 2 ημέρες	5 λεπτά
09	Κάθε 2 ημέρες	30 λεπτά
10	Κάθε 2 ημέρες	1 ώρα
11	Κάθε 3 ήμερες	30 λεπτά
12	Κάθε 3 ημέρες	1 ώρα
13	Κάθε 7 ημέρες	1 ώρα
14	Κάθε 7 ημέρες	2 ώρες

### Χειροκίνητη λειτουργία με το On/Off-man.

Ανά πάσα στιγμή, πριν ή μετά τον προγραμματισμό, μπορείτε να ανοίξετε χειροκίνητα τον προγραμματιστή ποτίσματος C 14e της GARDENA, πατώντας το κουμπί **man**. μία φορά.

Για να κλείσετε τον προγραμματιστή και να σταματήσει το πότισμα πατήστε ξανά το κουμπί **man**. αλλιώς το πότισμα θα σταματήσει αυτόματα μετά από 30 λεπτά,

## 7. Αντικατάσταση της μπαταρίας / Έλεγχος της μπαταρίας



Για να εξασφαλίσετε την ασφαλή λειτουργία του προγραμματιστή ποτίσματος χρησιμοποιείτε μόνο μία αλκαλική μπαταρία 9 V τύπου IEC 6LR61.

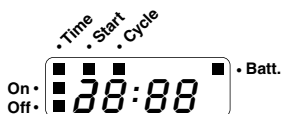

Εάν το βολτάζ της μπαταρίας πέσει κάτω από ένα συγκεκριμένο επίπεδο, εμφανίζεται στην οθόνη η ένδειξη **Batt.** Στο σημείο αυτό και μέχρι η μπαταρία να αδειάσει εντελώς (οπότε η βαλβίδα δεν ανοίγει καθόλου), εκτελείται μόνο

χειροκίνητο πότισμα. Τα προγράμματα ποτίσματος που υπάρχουν στον προγραμματιστή δεν εκτελούνται. Εάν τη στιγμή που θα αδειάσει τελείως η μπαταρία η βαλβίδα είναι ανοιχτή, κλείνει αυτόματα.

Ο έλεγχος του βολτάζ της μπαταρίας πραγματοποιείται μεταξύ του ανοίγματος και κλεισίματος της ηλεκτροβάννας, έτσι ώστε να μπορείτε ανά πάσα στιγμή να ελέγξετε την κατάσταση της μπαταρίας. Για να ελέγξετε τη μπαταρία, πιέστε δύο φορές το κουμπί **On/Off-man**. Εάν η ηλεκτροβάννα κλείσει κανονικά χωρίς να εμφανιστεί η ένδειξη **Batt.** στην οθόνη, η μπαταρία δεν χρειάζεται αντικατάσταση. Σε περίπτωση όμως που η οθόνη σβήσει και εμφανιστεί μόνο η ένδειξη **Batt.**, τότε η μπαταρία πρέπει να αντικατασταθεί.



**Με την αλλαγή της μπαταρίας χάνονται όλα τα δεδομένα από τη μνήμη. Προγραμματίστε ξανά το μηχάνημα από την αρχή.**

Για περισσότερες πληροφορίες βλ § 6.1. Τοποθέτηση καινούριας μπαταρίας.

## 8. Παρατηρήσεις για ασφαλή λειτουργία

- Η ελάχιστη ποσότητα νερού τροφοδοσίας για την ασφαλή λειτουργία μεταγωγής του Προγραμματιστή ποτίσματος ανέρχεται σε 20-30 λίτ./ώρα. Π.χ. για τον έλεγχο του Συστήματος Micro-Drrip είναι απαραίτητα τουλάχισ. 10 τεμάχια σταλακτών 2 λίτρων.
- Για να μην εισχωρήσει νερό στον προγραμματιστή, τοποθετήστε τον κατακόρυφα, με την είσοδο του νερού πάντα από πάνω.
- Παρακαλούμε έχετε τη βρύση κλειστή όσο προγραμματίζετε τον προγραμματιστή για να μην βραχείτε από το νερό που ίσως τρέξει (όσο θα δοκιμάζετε τη χειροκίνητη λειτουργία "On/Off-man"). Εναλλακτικά μπορείτε να αφαιρέσετε την οθόνη και να την ξανατοποθετήσετε αφού τελειώσετε τον προγραμματισμό.
- Προσοχή! Ο προγραμματιστής ποτίσματος πρέπει να χρησιμοποιείται αποκλειστικά και μόνο σε εξωτερικούς χώρους.
- Το βαρύ χειμώνα φυλάξτε τον προγραμματιστή ποτίσματος σε ξηρό μέρος όπου να μην κινδυνεύει από παγετό.
- Η θερμοκρασία του νερού που περνά μέσα από τον προγραμματιστή δεν πρέπει να ξεπερνά τους 40 °C.

- Η δυναμική πίεση δεν πρέπει να είναι λιγότερη από 1 ατμ και μεγαλύτερη από 12 ατμ.
- Ελέγχετε τακτικά το φίλτρο στο ρακόρ κορμού ⑦ και καθαρίστε το εαν είναι αναγκαίο.
- Προσέχετε τον προγραμματιστή σας. Μην τραβάτε το λάστιχο που είναι συνδεδεμένο στην έξοδο του προγραμματιστή.
- Τροφοδοτείτε τον προγραμματιστή μόνο με καθαρό τρεχούμενο νερό.

## 9. Αντικλεπτική προστασία (εικ D)

Για να προστατέψετε τον προγραμματιστή σας από πιθανή κλοπή, προμηθευτείτε από το σέρβις της GARDENA τον ειδικό κρίκο αντικλεπτικής προστασίας με κωδικό (1815-00.791.00). Ο κρίκος αντικλεπτικής προστασίας βιδώνεται στο πίσω μέρος του προγραμματιστή. Μόλις βιδώσετε τον κρίκο βεβαιωθείτε ότι η βίδα δεν μπορεί πλέον να ξεβιδωθεί. Χρησιμοποιήστε τον κρίκο αντικλεπτικής προστασίας για να περάσετε από μέσα π.χ. μία αλυσίδα.

## 10. Υγρασιόμετρο της GARDENA (εικ E)

Μόλις συνδεθεί το υγρασιόμετρο της GARDENA κωδ 1188, το πότισμα ελέγχεται και με βάση το επίπεδο υγρασίας του εδάφους.

### Σύνδεση

Το υγρασιόμετρο συνδέεται στην υποδοχή ⑥ στο πίσω μέρος του προγραμματιστή (εικ A).

### Τρόπος λειτουργίας

Εάν το υγρασιόμετρο δείξει αρκετή υγρασία, το πότισμα διακόπτεται ή αναστέλλεται.

**Σημείωση:** η χειροκίνητη λειτουργία είναι ακόμα δυνατή πατώντας το κουμπί On/Off-man.

## 11. Αισθητήρας βροχής της GARDENA (εικ F)

Μόλις συνδεθεί ο αισθητήρας βροχής της GARDENA κωδ 1189, το πότισμα ελέγχεται και με βάση τις βροχοπτώσεις.

### Σύνδεση

Ο αισθητήρας βροχής συνδέεται στην υποδοχή ⑥, εναλλακτικά με το υγρασιόμετρο, στο πίσω μέρος του προγραμματιστή (εικ A).

### Τρόπος λειτουργίας

Εάν ο αισθητήρας βροχής βραχεί το πότισμα διακόπτεται ή αναστέλλεται.

**Σημείωση:** η χειροκίνητη λειτουργία είναι ακόμα δυνατή πατώντας το κουμπί **On/Off-man**.

## 12. Πιθανά προβλήματα

Πρόβλημα	Πιθανή αιτία	Προτεινόμενη λύση
<b>Πατώντας το On/Off-man, ο προγραμματιστής δεν ποτίζει.</b>	Η μπαταρία είναι πεσμένη.	Τοποθετείστε καινούρια <b>αλκαλική μπαταρία</b> .
	Η βρύση είναι κλειστή.	Ανοίξτε τη βρύση.
<b>Ο προγραμματιστής δεν ποτίζει.</b>	Η μπαταρία είναι πεσμένη.	Τοποθετείστε καινούρια <b>αλκαλική μπαταρία</b> .
	Αλλάξατε τα δεδομένα ακριβώς την ώρα που θα άρχιζε το πότισμα, ή αμέσως πριν.	Κάντε τις ρυθμίσεις σας σε χρόνο διαφορετικό από την αναμενόμενη ώρα έναρξης ποτίσματος.
	Η βρύση είναι κλειστή.	Ανοίξτε τη βρύση.
<b>Η μπαταρία αδειάζει σε μικρό χρονικό διάστημα.</b>	Το υγρασιόμετρο ή ο αισθητήρας βροχής ανέστειλαν το πότισμα.	Εάν τα φυτά χρειάζονται πότισμα, ελέγξτε το σημείο που έχετε εγκαταστήσει το υγρασιόμετρο ή τον αισθητήρα βροχής.
	<b>Δεν</b> είχατε τοποθετήσει αλκαλική μπαταρία.	Χρησιμοποιείτε μόνο <b>αλκαλική μπαταρία</b> .

Εάν έχετε οποιοδήποτε άλλο πρόβλημα, απευθυνθείτε στο service της GARDENA. Θα χαρούν να σας εξυπηρετήσουν.

**Κάνουμε σαφές ότι, σύμφωνα με τους νόμους παραγωγής των προϊόντων, δεν είμαστε υπεύθυνοι για καμία ζημιά που προκλήθηκε από το προϊόν μας εάν δε χρησιμοποιήθηκαν για όλες τις συνδέσεις αποκλειστικά και μόνο τα γνήσια εξαρτήματα ή ανταλλακτικά της GARDENA ή αν το σέρβις δεν πραγματοποιήθηκε στο σέρβις της GARDENA. Τα ίδια ισχύουν για τα συμπληρωματικά μέρη και τα αξεσουάρ.**



**Ανακύκλωση:** (σύμφωνα με την οδηγία RL2002/96/EC)  
Μην πετάξετε τον προγραμματιστή μαζί με τα οικιακά απορρίμματα. Παραδώστε τον σε κάποιο κέντρο ανακύκλωσης.

## Πιστοποιητικό συμφωνίας ΕΚ

Η υπογεγραμμένη:

GARDENA Manufacturing GmbH · Hans-Lorenser-Str. 40 · D-89079 Ulm

πιστοποιεί ότι τα μηχανήματα που υποδεικνύονται κάτωθι, όταν φεύγουν από το εργοστάσιο, είναι κατασκευασμένα με τις οδηγίες της Ευρωπαϊκής Κοινότητας και τα Κοινοτικά πρότυπα ασφαλείας και προδιαγραφές.

Αυτό το πιστοποιητικό ακυρώνεται εάν τα μηχανήματα συναρμολογούνται χωρίς δική μας άδεια.

**Περιγραφή του μηχανήματος:**  
Ηλεκτρονικός Προγραμματιστής  
Ποτίσματος

**Έτος πιστοποιητικού  
ποιότητας CE:**  
1999

**Τύπος:** C 14 e

Ulm, 01.09.1999

**Κωδ. No.:** 1820

**Προδιαγραφές ΕΚ:**  
Ηλεκτρομαγνητική συμβατότητα  
2004/108/ΕΚ  
Προδιαγραφή 93/68/ΕΚ

Thomas Heini  
Διευθυντής Τεχνικού Τμήματος

batterijen vallen niet onder de garantie.

Deze garantie van de producent heeft geen betrekking op de ten aanzien van de handelaar/verkoper bestaande aansprakelijkheid.

Stuur in geval van storing het defecte apparaat samen met de kassabon en een beschrijving van de storing gefrankeerd op naar het op de achterzijde aangegeven serviceadres.

που τοποθετήθηκε λάθος ή από χυμένα υγρά μπαταρίας μέσα στον προγραμματιστή δεν καλύπτονται με εγγύηση.

Η εγγύηση του εργοστασίου δεν εμποδίζει ή δεν καλύπτει τους τυχόν όρους εγγύησης από το κατάστημα πώλησης, εάν άλλα συμφωνήσατε μαζί του.



## Εγγύηση

Η GARDENA εγγυάται αυτό το προϊόν για 24 μήνες (από την ημερομηνία αγοράς).

Η εγγύηση καλύπτει όλες τις σημαντικές βλάβες οι οποίες θα προκληθούν αποκλειστικά από σφάλματα στο υλικό ή την κατασκευή του προϊόντος. Εάν το προϊόν καλύπτεται από εγγύηση είναι δική μας επιλογή εάν θα αντικαταστήσουμε ή θα επισκευάσουμε το προϊόν δωρεάν εφόσον ακολουθήθηκαν οι παρακάτω όροι:

- Το προϊόν έχει χρησιμοποιηθεί σωστά, σύμφωνα με τις δεδομένες πληροφορίες στο έντυπο των οδηγιών χρήσης.
- Ούτε ο αγοραστής ούτε κανένας τρίτος δεν έχει προσπαθήσει να επισκευάσει το προϊόν.

Βλάβες που προκλήθηκαν στον προγραμματιστή από μπαταρία

**Deutschland / Germany**

GARDENA  
Manufacturing GmbH  
Central Service  
Hans-Lorenser-Straße 40  
D-89079 Ulm  
Produktfragen:  
(+49) 731 490-123  
Reparaturen:  
(+49) 731 490-290  
service@gardena.com

**Argentina**

Husqvarna Argentina S.A.  
Vera 745  
(C1414A00) Buenos Aires  
Phone: (+54) 11 4858-5000  
diego.poggi@  
ar.husqvarna.com

**Australia**

Husqvarna Australia Pty. Ltd.  
Locked Bag 18  
Gosford NSW 2250  
Phone:  
(+61) (0) 2 4372 1500  
customer.service@  
husqvarna.com.au

**Austria / Österreich**

Husqvarna Austria GmbH  
Consumer Products  
Industriezeile 36  
4010 Linz  
Tel.: (+43) 732 77 01 01 - 90  
consumer.service@  
husqvarna.at

**Belgium**

GARDENA Belgium NV/SA  
Sterrebeekstraat 163  
1930 Zaventem  
Phone: (+32) 2 720 92 12  
Mail: info@gardena.be

**Brazil**

Palash Comércio e  
Importação Ltda.  
Rua São João do Araguaia,  
338 – Jardim Califórnia –  
Barueri – SP - Brasil –  
CEP 06409-060  
Phone: (+55) 11 4198-9777  
eduardo@palash.com.br

**Bulgaria**

Хускварна България ЕООД  
1799 София  
Бул. „Андрей Ляпчев“ № 72  
Тел.: (+359) 2 80 99 424  
www.husqvarna.bg

**Canada**

GARDENA Canada Ltd.  
100 Summerlea Road  
Brampton, Ontario L6T 4X3  
Phone: (+1) 905 792 93 30  
info@gardenacanada.com

**Chile**

Antonio Martinic y Cia Ltda.  
Cassillas 272  
Centro de Cassillas  
Santiago de Chile  
Phone: (+56) 2 20 10 708  
garfar\_cl@yahoo.com

**Costa Rica**

Compania Exim  
Euroiberoamericana S.A.  
Los Colegios, Moravia,  
200 metros al Sur del Colegio  
Saint Francis - San José  
Phone: (+506) 297 68 83  
exim\_euro@racsa.co.cr

**Croatia**

KLIS d.o.o.  
Stancecva 79  
10419 Vukovina  
Phone: (+385) 1 622 777 0  
gardena@klis-trgovina.hr

**Cyprus**

FARMOKIPIKI LTD  
P.O. Box 7098  
74, Digeni Akrita Ave.  
1641 Nicosia  
Phone: (+357) 22 75 47 62  
condam@spidernet.com.cy

**Czech Republic**

GARDENA spol. s r.o.  
Tuřanka 115  
627 00 Brno  
Phone: (+420) 548 217 777  
gardena@gardenabrno.cz

**Denmark**

GARDENA  
Husqvarna Consumer  
Outdoor Products  
Salgsafdelning Danmark  
Box 9003  
S-200 39 Malmö  
info@gardena.dk

**Estonia**

Husqvarna Eesti OÜ  
Consumer Outdoor Products  
Kesk tee 10, Aaviku küla  
Rae vald, Harju maakond  
75305  
kontakt.etj@husqvarna.ee

**Finland**

Oy Husqvarna Ab  
Consumer Outdoor Products  
Lautatarhankatu 8 B/ PL 3  
00581 HELSINKI  
info@gardena.fi

**France**

GARDENA France  
Immeuble Exposial  
9 - 11 allée des Pierres  
Mayettes  
ZAC des Barbanniers  
B.P. 99  
-F- 92232 GENNEVILLIERS  
cedex  
Tél. (+33) 01 40 85 30 40  
service.consommateurs@  
gardena.fr

**Great Britain**

Husqvarna UK Ltd  
Preston Road  
Aycliffe Industrial Park  
Aycliffe Aycliffe  
County Durham  
DL5 6UP  
info.gardena@  
husqvarna.co.uk

**Greece**

HUSQVARNA GREECE S.A.  
Branch of Koropi  
Ifestou 33A  
Industrial Area Koropi  
194 00 Athens – Greece  
V.A.T. EL094094640  
Phone: (+30) 210 66 20 225  
info@husqvarna-consumer.gr

**Hungary**

Husqvarna  
Magyarország Kft.  
Ezred u. 1 - 3  
1044 Budapest  
Phone: (+36) 80 20 40 33  
gardena@gardena.hu

**Iceland**

O. Johnson & Kaaber  
Tunguhalsi 1  
110 Reykjavik  
ooj@ojk.is

**Ireland**

Michael McLoughlin & Sons  
Hardware Limited  
Long Mile Road  
Dublin 12

**Italy**

GARDENA Italia S.p.A.  
Via Donizetti 22  
20020 Lainate (Mi)  
Phone: (+39) 02.93.94.79.1  
info@gardenaitalia.it

**Japan**

KAKUICHI Co. Ltd.  
Sumitomo Realty &  
Development Kojimachi  
BLDG., 8F,  
5-1 Nibanncho, Chiyoda-ku  
Tokyo 102-0084  
Phone: (+81) 33 264 4721  
m\_ishihara@kaku-ichi.co.jp

**Latvia**

SIA „Husqvarna Latvija”  
Consumer Outdoor Products  
Bākūžu iela 6  
Rīga, LV-1024  
info@husqvarna.lv

**Lithuania**

UAB Husqvarna Lietuva  
Consumer Outdoor Products  
Ateities pl. 77C  
LT-52104 Kaunas  
centras@husqvarna.lt

**Luxembourg**

Magasins Jules Neuberg  
39, rue Jacques Stas  
Luxembourg-Gasperich  
2549  
Case Postale No. 12  
Luxembourg 2010  
Phone: (+352) 40 14 01  
api@neuberg.lu

**Netherlands**

GARDENA Nederland B.V.  
Postbus 50176  
1305 AD ALMERE  
Phone: (+31) 36 521 00 00  
info@gardena.nl

**Neth. Antilles**

Jonka Enterprises N.V.  
Sta. Rosa Weg 196  
P.O. Box 8200, Curaçao  
Phone: (+599) 9 767 66 55  
pgm@jonka.com

**New Zealand**

Husqvarna  
New Zealand Ltd.  
PO Box 76437  
Manukau City 2241  
Phone: (+64) (09) 9202410

**Norway**

GARDENA  
Husqvarna Consumer  
Outdoor  
Products  
Salgskontor Norge  
Kleverteien 6  
1540 Vestby  
info@gardena.no

**Poland**

Husqvarna  
Poland Spółka z o.o.  
Oddział w Szymanowie  
Szymanów 9 d  
05-532 Baniocza  
Phone: (+48) 22 727 56 90  
gardena@gardena.pl

**Portugal**

GARDENA Portugal Lda.  
Sintra Business Park  
Edifício 1  
Fracção 0-G  
2710-089 Sintra  
Phone: (+351) 21 922 85 30  
info@gardena.pt

**Romania**

MADEX  
INTERNATIONAL SRL  
Soseaua Odaii 117-123,  
Sector 1,  
București, RO 013603  
Phone: (+40) 21 352 76 03  
madex@ines.ro

**Russia**

ООО ГАРДЕНА РУС  
123007, г. Москва  
Хорошевское шоссе,  
д. 32А  
Тел.: (+7) 495 380 31 92  
info@gardena-rus.ru

**Singapore**

Hy-Ray PRIVATE LIMITED  
40 Jalan Pemimpin  
#02-08 Tat Ann Building  
Singapore 577185  
Phone: (+65) 6253 2277  
shiyang@hyray.com.sg

**Slovak Republic**

GARDENA spol. s r.o.  
Tuřanka 115  
627 00 Brno  
Phone: (+420) 548 217 777  
gardena@gardenabrno.cz

**Slovenia**

GARDENA d.o.o.  
Brodišče 15  
1236 Trzin  
Phone: (+386) 1 580 93 32  
servis@gardena.si

**South Africa**

GARDENA  
South Africa (Pty.) Ltd.  
P.O. Box 11534  
Vorna Valley 1686  
Phone: (+27) 11 315 02 23  
sales@gardena.co.za

**Spain**

GARDENA IBÉRICA S.L.U.  
C/ Basauri, nº 6  
La Florida  
28023 Madrid  
Phone: (+34) 91 708 05 00  
atencioncliente@gardena.es

**Sweden**

GARDENA  
Husqvarna Consumer  
Outdoor Products  
Försäljningskontor Sverige  
Box 9003  
200 39 Malmö  
info@gardena.se

**Switzerland / Schweiz**

Husqvarna Schweiz AG  
Consumer Products  
Industriestrasse 10  
5506 Mägenwil  
Phone: (+41) (0) 848 800 464  
info@gardena.ch

**Turkey**

GARDENA / Dost Diş Ticaret  
Müessesilik A.Ş. Sanayi  
Çad. Adil Sokak No. 1  
Kartal - İstanbul  
Phone: (+90) 216 38 93 939  
info@gardena-dost.com.tr

**Ukraine / Україна**

ТОВ «ГАРДЕНА УКРАЇНА»  
Васильківська, 34, 204-Г  
03022, Київ  
Тел. (+38 044) 498 39 02  
info@gardena.ua

1820-20.960.13/0309  
© GARDENA  
Manufacturing GmbH  
D-89070 Ulm  
http://www.gardena.com