

ContourCut Art. 8829
ContourCut Set Art. 8819

D Betriebsanleitung
Accu-Buchsschneider

GB Operating Instructions
Accu Boxwood Shaper

F Mode d'emploi
Sculpte-haies sur accu

NL Instructies voor gebruik
Accu-buxusschaar

S Bruksanvisning
freeClip Buxbomsax

I Istruzioni per l'uso
Rifilatore a batteria

E Manual de instrucciones
Tijeras recortasetos con acumulador

P Instruções de utilização
Tesoura para buxos com acumulador

DK Brugsanvisning
freeClip Buxbomsaks

GARDENA Accu-Buchsschneider ContourCut

Willkommen im Garten GARDENA...



Dies ist die deutsche Originalbetriebsanleitung. Bitte lesen Sie die Betriebsanleitung sorgfältig und beachten Sie deren Hinweise. Machen Sie sich anhand dieser Betriebsanleitung mit dem Accu-Buchsschneider, dem richtigen Gebrauch sowie den Sicherheitshinweisen vertraut.



Aus Sicherheitsgründen dürfen Kinder und Jugendliche unter 16 Jahren sowie Personen, die nicht mit dieser Betriebsanleitung vertraut sind, diesen Accu-Buchsschneider nicht benutzen. Personen mit eingeschränkten körperlichen oder geistigen Fähigkeiten dürfen das Produkt nur verwenden, wenn sie von einer zuständigen Person beaufsichtigt oder unterwiesen werden.

Inhaltsverzeichnis

→ Bitte bewahren Sie diese Betriebsanleitung sorgfältig auf.

1. Einsatzgebiete Ihres GARDENA Accu-Buchsschneiders	2
2. Sicherheitshinweise	2
3. Montage	4
4. Inbetriebnahme	4
5. Bedienung	5
6. Außerbetriebnahme	6
7. Wartung	6
8. Beheben von Störungen	7
9. Lieferbares Zubehör	8
10. Technische Daten	8
11. Service / Garantie	9

1. Einsatzgebiete Ihres GARDENA Accu-Buchsschneiders

Ordnungsgemäßer Gebrauch mit Formschnittmesser

Der GARDENA Accu-Buchsschneider ist mit Formschnittmesser zum exakten Formschneiden von Sträuchern im privaten Haus- und Hobbygarten bestimmt.

Ordnungsgemäßer Gebrauch mit Strauchmesser

Der GARDENA Accu-Buchsschneider ist mit Strauchmesser zum Schneiden von einzelnen Büschen, Sträuchern und Rankgewächsen im privaten Haus- und Hobbygarten bestimmt.

GEFAHR!
Körperverletzung!



Der Accu-Schneider darf nicht zum Zerkleinern im Sinne von Kompostieren verwendet werden.

Mit dem Strauch-Scherenmesser Art. 5378 darf der Accu-Buchsschneider nicht zum Schneiden von Rasen/Rasenkanten eingesetzt werden.

2. Sicherheitshinweise

→ Beachten Sie die Sicherheitshinweise auf dem Accu-Buchsschneider.



ACHTUNG!
Vor Inbetriebnahme die Betriebsanleitung lesen.

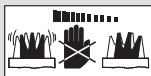

GEFAHR!
Schneidwerkzeug läuft nach!



ACHTUNG!
Vor Regen und Nässe schützen.



GEFAHR!
Dritte aus dem Gefahrenbereich fernhalten.

Inbetriebnahme

- Führen Sie vor jeder Benutzung eine Sichtprüfung des Accu-Schneiders durch.
- Setzen Sie nie Sicherheitsvorrichtungen außer Kraft.

Benützen Sie den Accu-Schneider nicht, wenn Sicherheitsvorrichtungen und / oder die Scheren-Messer beschädigt oder abgenutzt sind.

Verwendungszweck

- Verwenden Sie den Accu-Schneider ausschliesslich entsprechend dem in dieser Betriebsanleitung angegebenen Verwendungszweck.

Arbeitskleidung

- Tragen Sie keine weite Kleidung, Schmuck etc. *Sie könnten von der Maschine erfasst werden.*
- Tragen Sie Handschuhe, festes Schuhwerk und lange Hosen zum Schutz der Beine.

Arbeitsbereich

Sie sind für die Sicherheit des Arbeitsbereiches verantwortlich.

- Achten Sie darauf, dass sich keine weiteren Personen (insbesondere Kinder) oder Tiere in der Nähe des Arbeitsbereiches befinden.

Schneidgut

- Prüfen Sie das Schneidgut vor Arbeitsbeginn und entfernen Sie vorhandene Fremdkörper.
- Achten Sie während des Arbeitens auf Fremdkörper.
- Sollten Sie beim Schneiden auf ein Hindernis treffen, setzen Sie das Gerät außer Betrieb, indem Sie die Einschalttaste loslassen.

Bedienen



GEFAHR!
Personen- und Sachschaden!

→ **Hände und Füße vom Schneidwerkzeug entfernt halten, besonders, wenn der Accu-Schneider eingeschaltet ist!**

- Beim Blockieren der Schneidmesser das Gerät außer Betrieb setzen (Einschalttaste loslassen) und den Gegenstand (dicker Ast, Fremdkörper...) mit einem stumpfen Hilfsmittel entfernen. Nicht mit den Fingern entfernen, da das vorgespannte Messer zu erheblichen Schnittverletzungen führen kann.

Accu - Laden



BRANDGEFAHR!

→ **Accu nie in Umgebung von Säuren und leicht entflammbaren Materialien laden.**

Als Ladegerät darf nur das Original GARDENA Ladegerät verwendet werden. Bei Verwendung anderer Ladegeräte könnte der Accu zerstört werden und sogar Brände entstehen.

Das Ladekabel muss regelmässig auf Anzeichen von Beschädigungen und Alterungen (Brüchigkeit) untersucht und darf nur in einwandfreiem Zustand benutzt werden.

Nichtaufladbare Batterien dürfen mit diesem Ladegerät nicht geladen werden (Brandgefahr).

Während des Ladens darf der Accu-Schneider nicht betrieben werden.

Accu nur zwischen 10 – 45 °C laden. Nach starker Belastung Accu erst abkühlen lassen.

Arbeitsbedingungen



EXPLOSIONSGEFAHR!

→ **Accu-Schneider vor Hitze und Feuer schützen.**

Nicht auf Heizkörpern ablegen oder längerer Zeit starker Sonneneinstrahlung aussetzen.

Accu-Schneider nur in einer Umgebungstemperatur zwischen –10 °C bis +45 °C verwenden.

Arbeiten Sie nur bei ausreichenden Sichtverhältnissen.

Achtung beim Rückwärtsgehen, Stolpergefahr!

- Achten Sie beim Arbeiten immer auf sicheren und festen Stand.

Arbeitsunterbrechung

- Lassen Sie den Accu-Schneider nie unbeaufsichtigt am Arbeitsplatz liegen. Sollten Sie die Arbeit unterbrechen, lagern Sie bitte die Accu-Schere an einem sicheren Ort.
- Sollten Sie Ihre Arbeit unterbrechen, um sich zu einem anderen Arbeitsbereich zu begeben, schalten Sie das Gerät, während Sie sich dorthin begeben, unbedingt ab (Einschalttaste loslassen).
- Benützen Sie das Gerät nie bei Regen oder in feuchter, nasser Umgebung.
- Zum Transport des Accu-Schneiders den Messerschutz über das Scherenmesser schieben.

Lagern

Accu-Schere darf nicht über 35 °C oder unter direkter Sonneneinstrahlung gelagert werden.

Accu-Schere nicht an Orten statischer Elektrizität lagern.

3. Montage

Wandhalter montieren:

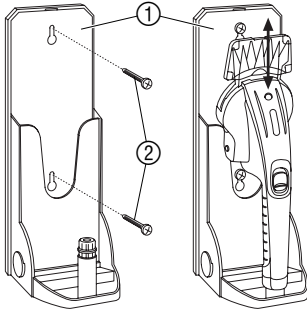

Der Accu-Buchsschneider kann platzsparend an der Wand aufbewahrt werden. Die Verpackung dient dabei als Wandhalter.

1. Wandhalter ① an der gewünschten Stelle an die Wand drücken und die Bohrlöcher markieren.
2. Die beiden Schrauben ② so weit einschrauben, dass der Schraubenkopf noch ca. 13 mm von der Wand entfernt ist.
3. Wandhalter ① in die beiden Schrauben ② einhängen.
4. Accu-Buchsschneider von oben in den Wandhalter ① stecken.

4. Inbetriebnahme

Accu laden:

Vor der ersten Bedienung sollte der Accu voll aufgeladen werden. Ladedauer (bei leerem Accu) ca. 5 Stunden.

Der Lithium-Ionen-Accu kann in jedem Ladezustand geladen werden und die Ladung kann jederzeit unterbrochen werden, ohne dem Accu zu schaden (kein Memory-Effekt).



ACHTUNG!

Überspannung zerstört die Accus und das Ladegerät.

→ Auf richtige Netzspannung achten.

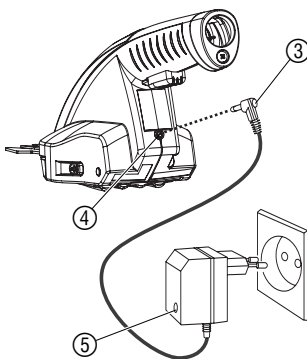

1. Ladekabel ③ in Ladesteckerbuchse ④ des Accu-Schneiders stecken.

2. Ladegerät in Netzsteckdose stecken.

Während des Ladens leuchtet die Ladekontroll-Lampe ⑤ rot. Der Accu wird geladen.

Wenn die Ladekontroll-Lampe ⑤ nicht mehr rot leuchtet, ist der Accu voll aufgeladen.

3. Zuerst das Ladekabel ③ aus der Ladesteckerbuchse ④ ziehen und dann das Ladegerät aus der Netzsteckdose ausstecken.

Wenn die Leistung des Accu-Buchsschneiders stark nachlässt, muss der Accu geladen werden. Nicht bis zum absoluten Stillstand des Messers betreiben.

Wenn die Ladekontroll-Lampe ⑤ während des Ladens rot blinkt, liegt eine Störung vor (siehe 8. Beheben von Störungen).

5. Bedienung

GEFAHR!
Schnittverletzung!



Es besteht Verletzungsgefahr, wenn die an dem Accu-Buchsschneider installierten Schalteinrichtungen entfernt oder überbrückt (z. B. durch Anbinden einer Schalttaste am Griff) werden, weil der Buchsschneider sich dann nicht automatisch abschaltet.

→ Schalteinrichtungen niemals entfernen oder überbrücken.

Die Einschaltsperr verhindert ein unbeabsichtigtes Einschalten Ihres GARDENA Accu-Buchsschneiders.

Sträucher schneiden:

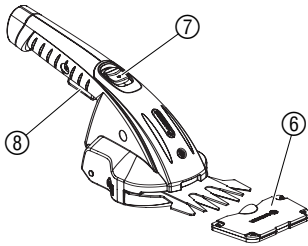

Buchsschneider einschalten:

1. Messerschutz ⑥ aufklappen und abnehmen (mit Strauch-Scherenmesser: Messerschutz ⑥ abziehen).
2. Einschaltsperr ⑦ zum Entriegeln nach vorne schieben und Einschalttaste ⑧ drücken.
3. Einschaltsperr ⑦ wieder loslassen.

Buchsschneider ausschalten:

1. Einschalttaste ⑧ loslassen.
2. Messerschutz ⑥ auf das Scherenmesser schieben und zu-klappen (mit Strauch-Scherenmesser: Messerschutz ⑥ auf-schieben).

Teleskop-Drehstiel Art. 8817 (optional):

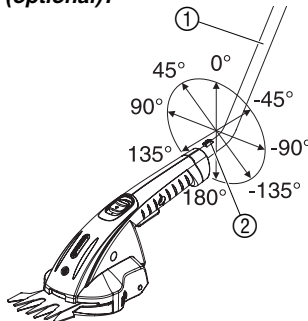

Der GARDENA Teleskop-Drehstiel **Art.-Nr. 8817** bzw. der Accu-Buchsschneider kann in 45°-Schritten montiert werden. Der Drehstiel lässt sich stufenlos in der Länge (85 - 120 cm) verstellen und so individuell auf die Körpergröße anpassen.

Teleskopdrehstiel montieren:

→ Drehstiel ① im gewünschten Winkel in die Stielaufnahme des Accu-Buchsschneiders einführen bis die Verriegelung einrastet.

Teleskopdrehstiel demontieren:

→ Entriegelungsknopf ② drücken und Drehstiel herausziehen.

Wenn der Drehstiel montiert ist, sind die Einschaltsperr und Einschalttaste am Accu-Buchsschneider ohne Funktion.

Schneiden mit dem Teleskop-Drehstiel:

1. Teleskop-Drehstiel montieren.
2. Verstellmutter ⑨ lösen.
3. Stiel auf gewünschte Länge einstellen und Verstellmutter ⑨ wieder festdrehen.
4. Einschaltsperr ⑦ zum Entriegeln nach vorne schieben und Einschalttaste ⑧ drücken.
5. Einschaltsperr ⑦ wieder loslassen.

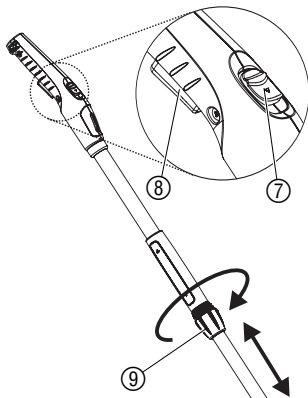

6. Außerbetriebnahme

Lagern / Überwintern:

Der Aufbewahrungsort muss für Kinder unzugänglich sein.

1. Accu-Buchsschneider reinigen und Scherenmesser ölen (siehe 7. Wartung).
2. Scheren-Messer zur Aufbewahrung mit Messerschutz versehen.
3. Accu-Buchsschneider an einem frostsicheren und trockenen Ort lagern.

Entsorgen:

(nach RL 2002/96/EG)



Gerät darf nicht dem normalen Hausmüll beigefügt werden, sondern muss fachgerecht entsorgt werden.

→ Wichtig für Deutschland: Gerät über Ihre kommunale Entsorgungsstelle entsorgen.

Entsorgen des Accus:



Der GARDENA Accu-Buchsschneider enthält Lithium-Ionen-Zellen, die nach Ablauf ihrer Lebensdauer nicht dem normalen Hausmüll beigefügt werden dürfen.

Wichtig für Deutschland:

Die fachgerechte Entsorgung übernimmt in Deutschland ihr GARDENA Händler oder die kommunale Entsorgungsstelle.

1. Li-Ion-Zellen vollständig entladen.
2. Li-Ion-Zellen fachgerecht entsorgen.

7. Wartung

GEFAHR!
Schnittverletzung!



Es besteht Verletzungsgefahr durch das Scherenmesser.

→ Bei Wartungsarbeiten die Einschaltperre des Accu-Buchsschneiders nicht nach vorn schieben.

GEFAHR!
Personen- und Sachschaden!



Es besteht Gefahr für Personen und Accu-Buchsschneider, wenn dieser unter fließendem Wasser (insbesondere mit Hochdruck) gereinigt wird.

→ Accu-Buchsschneider niemals unter fließendem Wasser reinigen.

Buchs-Scherenmesser schärfen:

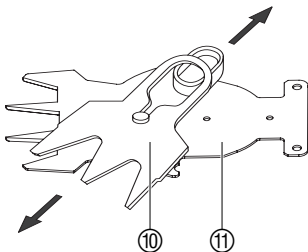

Für ein gutes Schneidergebnis sollten die Buchs-Scherenmesser stets scharf sein.

→ **Scharten und Grate, die durch Steine o. ä. entstehen immer sofort egalisieren.**

1. Buchs-Scherenmesser ausbauen (siehe 8. Beheben von Störungen „Scheren-Messersatz austauschen“).
2. Obermesser ⑩ und Untermesser ⑪ trennen.
3. Blattreste und Schmutz zwischen Ober- und Untermesser entfernen.
4. Mit einem Abziehstein die Buchs-Scherenmesser schärfen.
5. Buchs-Scherenmesser einbauen (siehe 8. Beheben von Störungen „Scheren-Messersatz austauschen“).

Accu-Buchsschere reinigen und Scherenmesser ölen:

Um die Schnittleistung und die Lebensdauer zu erhöhen, sollte der Buchsschneider vor und nach jedem Gebrauch gereinigt und geölt werden.

1. Accu-Buchsschere (mit einem feuchten Lappen) reinigen.
2. Scherenmesser mit dem **GARDENA Pflegespray Art. 2366** oder z. B. mit Nähmaschinenöl ölen.

8. Beheben von Störungen

GEFAHR!
Schnittverletzung!



**Es besteht Verletzungsgefahr durch das Scherenmesser.
→ Beim Beheben von Störungen die Einschaltperre des
Accu-Buchsschneiders nicht nach vorn schieben.**

Scheren-Messersatz austauschen:

Wenn der Accu-Schneider auch nach gründlicher Reinigung un-
sauber schneidet, sind die Scherenmesser defekt und müssen
ausgetauscht werden.

**Bitte verwenden Sie ausschließlich den Original GARDENA
Scheren-Messersatz:**

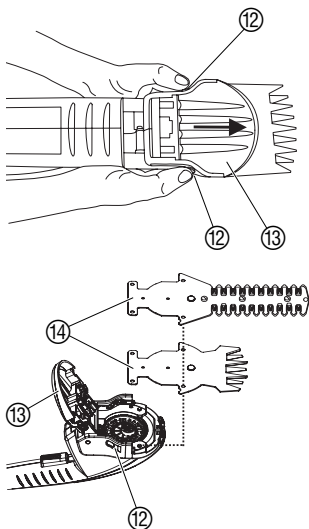

Formschnitt-Messersatz Art.-Nr. 2344
Strauchscheren-Messersatz Art.-Nr. 5378

1. Beide Arretierungen ⑫ gleichzeitig drücken und die Gleit-
Kufe ⑬ bis zum Anschlag nach vorn schieben.
2. Gleit-Kufe ⑬ aufklappen und Scheren-Messersatz ⑭
entnehmen.
3. Getrieberaum säubern und Zahnräder mit etwas säurefreiem
Fett (Vaseline) schmieren.
4. Scheren-Messersatz ⑭ einsetzen und die Gleit-Kufe ⑬ zu-
klappen.
5. Gleit-Kufe ⑬ bis zum Anschlag nach hinten schieben, bis die
beiden Arretierungen ⑫ wieder einrasten.

Accu austauschen:

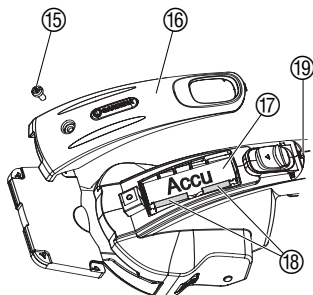

1. Schraube ⑮ ausschrauben und die Abdeckung ⑯ ab-
nehmen.
2. Accu ⑰ anheben und die Kabelschuhe ⑱ abziehen.
3. Kabelschuhe ⑱ auf den neuen Accu ⑰ schieben und
den Accu ⑰ wieder in das Gehäuse einlegen.
4. Abdeckung ⑯ in die Aussparung ⑲ einschieben und mit
der Schraube ⑮ festschrauben.

Während des Ladens blinkt die Ladekontroll-Lampe rot:

Es liegt eine Störung während des Ladens vor.

→ Ladegerät aus- und einstecken.

Die Störung wird zurückgesetzt.

Sollte die Störung dadurch nicht behoben werden, wenden Sie sich bitte an den GARDENA Service.

Der Accu ist austauschbar. Sollten Sie einen neuen Accu benötigen, wenden Sie sich bitte an den GARDENA Service.



Bei sonstigen Störungen bitten wir Sie, sich mit dem GARDENA Service in Verbindung zu setzen. Reparaturen dürfen nur von GARDENA Servicestellen oder von GARDENA autorisierten Fachhändlern durchgeführt werden.

9. Lieferbares Zubehör

Teleskop-Drehstiel	Passend für alle GARDENA Accu-Scheren	Art.-Nr. 8817
Formschnitt-Messersatz		Art.-Nr. 2344
Strauchscheren-Messersatz		Art.-Nr. 5378
Ersatz-Accu	Für Accu-Buchsschere	über den GARDENA Service erhältlich

10. Technische Daten

	ContourCut Art. 8829	ContourCut Set Art. 8819
Accu	3,6V	3,6V
Accu-Kapazität	1 Li-Ion 1,6 Ah	1 Li-Ion 1,6 Ah
Accu-Ladezeit	ca. 5 Std.	ca. 5 Std.
Ladegerät		
Netzspannung	100 - 240 V/ 50 Hz	100 - 240 V/ 50 Hz
Nenn-Ausgangsstrom	250 mA	250 mA
Max. Ausgangsspannung	4,8 V (DC)	4,8 V (DC)
Laufdauer (bei vollem Accu)	ca. 45 Min.	ca. 55 Min.
Scherenmesser	mit Formschnitt-Scherenmesser 8 cm Schnittbreite Art. 2344	mit Strauch-Scherenmesser 20 cm Schnittlänge Art. 5378
Gewicht	ca. 600 g	ca. 720 g
Arbeitsplatzbezogener Emissionskennwert $L_{pA}^{1)}$	78 dB (A)	
Schall-Leistungspegel $L_{WA}^{2)}$		gemessen 77 dB (A) / garantiert 79 dB (A)
Hand-Armschwingung $a_{vhw}^{1)}$	< 2,5 m/s ²	< 2,5 m/s ²

Messverfahren nach: 1) prEN 50260-1 2) RL 2000/14/EG

11. Service / Garantie

Wir bieten Ihnen umfangreiche Serviceleistungen

- Qualifizierte, schnelle und kostengünstige Reparatur durch unseren **Zentralen Reparatur-Service**
– Bearbeitungsdauer in unserem Hause max. 5 Arbeitstage
- Einfache und kostengünstige Rücksendung an GARDENA durch **Abhol-Service (nur innerhalb von Deutschland)**
– Abholung innerhalb von 2 Tagen
- Kompetente Beratung bei Störungen / Reklamationen durch unseren **Technischen Service**
- Schnelle und kostengünstige Ersatzteilversorgung durch unseren **Zentralen Ersatzteil-Service**
– Bearbeitungsdauer in unserem Hause max. 2 Arbeitstage

Service-Anschrift

GARDENA Manufacturing GmbH Service
Hans-Lorenser-Str. 40 D-89079 Ulm

Ihre direkte Verbindung zum Service

 **Telefon**

 **Fax**

 **E-Mail**

D in Deutschland

(07 31) 4 90 + Durchwahl

www.gardena.de/service/

Technische Störungen /
Reklamationen

290

389

service@gardena.com

Reparaturen und Antworten
auf Kostenvoranschläge

300

249

service@gardena.com

Ersatzteilbestellungen /
Allgem. Produktberatung

123

249

service@gardena.com

Abhol-Service

(018 03) 30 81 00 oder
(018 03) 00 16 89

Ihre direkte Verbindung zum Service

Unsere Kunden in Österreich und in der Schweiz wenden sich bitte an ihre entsprechende Servicestelle (Anschrift siehe Umschlagseite).

A in Österreich

(022 62) 7 45 45-36/-30

kundendienst@gardena.at

CH in der Schweiz

0848 800 464

info@gardena.ch

Garantie

Im Garantiefall sind die Serviceleistungen für Sie kostenlos.

GARDENA gewährt für dieses Produkt 2 Jahre Garantie (ab Kaufdatum). Diese Garantieleistung bezieht sich auf alle wesentlichen Mängel des Gerätes, die nachweislich auf Material- oder Fabrikationsfehler zurückzuführen sind. Sie erfolgt durch die Ersatzlieferung eines einwandfreien Gerätes oder durch die kostenlose Reparatur des eingesandten Gerätes nach unserer Wahl, wenn folgende Voraussetzungen gewährleistet sind:

- Das Gerät wurde sachgemäß und laut den Empfehlungen in der Betriebsanleitung behandelt.
- Es wurde weder vom Käufer noch von einem Dritten versucht, das Gerät zu reparieren.

Das Verschleißteil Scheren-Messer ist von der Garantie ausgeschlossen.

Diese Hersteller-Garantie berührt die gegenüber dem Händler/Verkäufer bestehenden Gewährleistungsansprüche nicht.

Im Garantiefall schicken Sie bitte das defekte Gerät zusammen mit einer Kopie des Kaufbelegs und einer Fehlerbeschreibung per Abhol-Service (nur in Deutschland) oder frankiert an die auf der Rückseite angegebene Serviceadresse.

Unfreie Paketeinsendungen werden im Postverteilstützpunkt ausgefiltert und erreichen uns nicht.

Nach erfolgter Reparatur senden wir das Gerät frei an Sie zurück.

<p>D <i>Produkthftung</i></p>	<p>Wir weisen ausdrücklich darauf hin, dass wir nach dem Produkthaftungsgesetz nicht für durch unsere Geräte hervorgerufene Schäden einzustehen haben, sofern diese durch unsachgemäße Reparatur verursacht oder bei einem Teileaustausch nicht unsere Original GARDENA Teile oder von uns freigegebene Teile verwendet werden und die Reparatur nicht vom GARDENA Service oder dem autorisierten Fachmann durchgeführt wird. Entsprechendes gilt für Ergänzungssteile und Zubehör.</p>
<p>GB <i>Product Liability</i></p>	<p>We expressly point out that, in accordance with the product liability law, we are not liable for any damage caused by our units if it is due to improper repair or if parts exchanged are not original GARDENA parts or parts approved by us, and, if the repairs were not carried out by a GARDENA Service Centre or an authorised specialist. The same applies to spare parts and accessories.</p>
<p>F <i>Responsabilité</i></p>	<p>Nous vous signalons expressément que GARDENA n'est pas responsable des dommages causés par ses appareils, dans la mesure où ces dommages seraient causés suite à une réparation non conforme, dans la mesure où, lors d'un échange de pièces, les pièces d'origine GARDENA n'auraient pas été utilisées, ou si la réparation n'a pas été effectuée par le Service Après-Vente GARDENA ou l'un des Centres SAV agréés GARDENA. Ceci est également valable pour tout ajout de pièces et d'accessoires autres que ceux préconisés par GARDENA.</p>
<p>NL <i>Productaansprakelijkheid</i></p>	<p>Wij wijzen er nadrukkelijk op, dat wij op grond van de wet aansprakelijkheid voor producten niet aansprakelijk zijn voor schade ontstaan door onze apparaten, indien deze door onvakkundige reparatie veroorzaakt zijn, of er bij het uitwisselen van onderdelen geen gebruik gemaakt werd van onze originele GARDENA onderdelen of door ons vrijgegeven onderdelen en de reparatie niet door de GARDENA technische dienst of de bevoegde vakman uitgevoerd werd. Ditzelfde geldt voor extra-onderdelen en accessoires.</p>
<p>S <i>Produktansvar</i></p>	<p>Tillverkaren är inte ansvarig för skada som orsakats av produkten om skadan beror på att produkten har reparerats felaktigt eller om, vid reparation eller utbyte, andra än Original GARDENA reservdelar har använts. Samma sak gäller för kompletteringsdelar och tillbehör.</p>
<p>I <i>Responsabilità del prodotto</i></p>	<p>Si rende espressamente noto che, conformemente alla legislazione sulla responsabilità del prodotto, non si risponde di danni causati da nostri articoli se originati da riparazioni eseguite non correttamente o da sostituzioni di parti effettuate con materiale non originale GARDENA o comunque da noi non approvato e, in ogni caso, qualora l'intervento non venga eseguito da un centro assistenza GARDENA o da personale specializzato autorizzato. Lo stesso vale per le parti complementari e gli accessori.</p>
<p>E <i>Responsabilidad de productos</i></p>	<p>Advertimos que conforme a la ley de responsabilidad de productos no nos responsabilizamos de daños causados por nuestros aparatos, siempre y cuando dichos daños hayan sido originados por arreglos o reparaciones indebidas, por recambios con piezas que no sean piezas originales GARDENA o bien piezas autorizadas por nosotros, así como en aquellos casos en que la reparación no haya sido efectuada por un Servicio Técnico GARDENA o por un técnico autorizado. Lo mismo es aplicable para las piezas complementarias y accesorios.</p>
<p>P <i>Responsabilidade sobre o produto</i></p>	<p>Queremos salientar que segundo a lei da responsabilidade do fabricante, nós não nos responsabilizaremos por danos causados pelo nosso equipamento, quando estes ocorram em decorrência de reparações inadequadas ou da substituição de peças por peças não originais da GARDENA, ou peças não autorizadas. A responsabilidade tornar-se-à nula também depois de reparações realizadas por oficinas não autorizadas pela GARDENA. Esta restrição valerá também para peças adicionais e acessórios.</p>
<p>DK <i>Produktansvar</i></p>	<p>Vi gør udtrykkeligt opmærksom på at i henhold til produktansvarsloven er vi ikke ansvarlige for skader forårsaget af vores udstyr, hvis det skyldes uautoriserede reparationer eller hvis dele er skiftet ud og der ikke er anvendt originale GARDENA dele eller dele godkendt af os, eller hvis reparationerne ikke er udført af GARDENA-service eller en autoriseret fagmand. Det samme gælder for ekstra udstyr og tilbehør.</p>

<p>D EU-Konformitätserklärung Maschinenverordnung (9. GSGVO) / EMVG / Niedersp. RL Der Unterzeichnete GARDENA Manufacturing GmbH, Hans-Lorenser-Str. 40, D-89079 Ulm, bestätigt, dass das nachfolgend bezeichnete Gerät in der von uns in Verkehr gebrachten Ausführung die Anforderungen der harmonisierten EU-Richtlinien, EU-Sicherheitsstandards und produktspezifischen Standards erfüllt. Bei einer nicht mit uns abgestimmten Änderung des Gerätes verliert diese Erklärung ihre Gültigkeit.</p>	<p>Bezeichnung des Gerätes: Accu-Buchsschneider Description of the unit: Accu Boxwood Shaper Désignation du matériel : Sculpte-haies sur accu Omschrijving van het apparaat: Accu-buxusschaar Produktbeskrivning: freeeClip Buxbomsax Descrizione del prodotto: Rifilatore a batteria Descripción de la mercancía: Tijeras recortasetos con acumulador</p> <p>Descrição do aparelho: Tesoura para buxos com acumulador Beskrivelse af enhederne: freeeClip Buxbomsaks</p>
<p>GB EU Certificate of Conformity The undersigned GARDENA Manufacturing GmbH, Hans-Lorenser-Str. 40, D-89079 Ulm, hereby certifies that, when leaving our factory, the unit indicated below is in accordance with the harmonised EU guidelines, EU standards of safety and product specific standards. This certificate becomes void if the unit is modified without our approval.</p>	<p>Typ: Art.-Nr.: Type: Art. No.: Type : Référence : Typ: ContourCut Art. nr.: 8829 Type: Art.nr.: Modello: ContourCut-Set Art.: 8819 Tipo: Art. Nº: Tipo: Art. Nº: Type: Varenr.:</p>
<p>F Certificat de conformité aux directives européennes Le constructeur, soussigné : GARDENA Manufacturing GmbH, Hans-Lorenser-Str. 40, D-89079 Ulm, déclare qu'à la sortie de ses usines le matériel neuf désigné ci-dessous était conforme aux prescriptions des directives européennes énoncées ci-après et conforme aux règles de sécurité et autres règles qui lui sont applicables dans le cadre de l'Union européenne. Toute modification portée sur ce produit sans l'accord express de GARDENA supprime la validité de ce certificat.</p>	<p>EU-Richtlinien: 98/37/EC : 1998 EU directives: 2006/42/EC : 2006 Directives européennes : 2004/108/EC EU-richtlijnen: 2004/108/EC EU direktiv: 93/68/EC Direttive UE: 93/68/EC Normativa UE: 2006/95/EC* Directrices da UE: 2006/95/EC* EU Retningslinier: 2000/14/EC</p>
<p>NL EU-overeenstemmingsverklaring Ondergetekende GARDENA Manufacturing GmbH, Hans-Lorenser-Str. 40, D-89079 Ulm, bevestigt, dat het volgende genoemde apparaat in de door ons in de handel gebrachte uitvoering voldoet aan de eis van, en in overeenstemming is met de EU-richtlijnen, de EU-veiligheidsstandaard en de voor het product specifieke standaard. Bij een niet met ons afgestemde verandering aan het apparaat verliest deze verklaring haar geldigheid.</p>	<p>Harmonisierte EN* EN 60335-1 : 2002 + A12 : 2007 EN 60335-2-29 : 2004</p> <p>Ladegerät*, Charging Unit* Chargeur*, Acculader* Laddare*, Unità di ricarica Terminal de recarga* Carregador*</p>
<p>S EU Tillverkarintyg Undertecknad firma GARDENA Manufacturing GmbH, Hans-Lorenser-Str. 40, D-89079 Ulm, intygar härmed att nedan nämnda produkter överensstämmer med EU:s direktiv, EU:s säkerhetsstandard och produktspecifikation. Detta intyg upphör att gälla om produkten ändras utan vårt tillstånd.</p>	<p>Schall-Leistungspegel: gemessen / garantiert Noise level: measured / guaranteed Puissance acoustique : mesurée / garantie Geluidsniveau: gemeten / gegarandeerd Ljudnivå: uppmätt / garanterat Livello rumorosità: testato / garantito Nível sonoro: medido / garantizado Nível de ruído: medido / garantido Lydtryksniveau: afmålt / garanti Art. 8819 77 dB (A) / 79 dB (A)</p>
<p>I Dichiarazione di conformità alle norme UE La sottoscritta GARDENA Manufacturing GmbH, Hans-Lorenser-Str. 40, D-89079 Ulm, certifica che il prodotto qui di seguito indicato, nei modelli da noi commercializzati, è conforme alle direttive armonizzate UE nonché agli standard di sicurezza e agli standard specifici di prodotto. Qualunque modifica apportata al prodotto senza nostra specifica autorizzazione invalida la presente dichiarazione.</p>	<p>Anbringningsjahr der CE-Kennzeichnung: Year of CE marking: Date d'apposition du marquage CE : Installatiejaar van de CE-aanduiding : CE-Märkningsår: 2007 Anno di rilascio della certificazione CE: Colocación del distintivo CE: Ano de marcação pela CE: CE-Mærkningsår:</p>
<p>E Declaración de conformidad de la UE El que suscribe GARDENA Manufacturing GmbH, Hans-Lorenser-Str. 40, D-89079 Ulm, declara que la presente mercancía, objeto de la presente declaración, cumple con todas las normas de la UE, en lo que a normas técnicas, de homologación y de seguridad se refiere. En caso de realizar cualquier modificación en la presente mercancía sin nuestra previa autorización, esta declaración pierde su validez.</p>	<p>Anbringningsjahr der CE-Kennzeichnung: Year of CE marking: Date d'apposition du marquage CE : Installatiejaar van de CE-aanduiding : CE-Märkningsår: 2007 Anno di rilascio della certificazione CE: Colocación del distintivo CE: Ano de marcação pela CE: CE-Mærkningsår:</p>
<p>P Certificado de conformidad da UE Os abaixo mencionados GARDENA Manufacturing GmbH, Hans-Lorenser-Str. 40, D-89079 Ulm, por este meio certificam que ao sair da fábrica o aparelho abaixo mencionado está de acordo com as diretrizes harmonizadas da UE, padrões de segurança e de produtos específicos. Este certificado ficará nulo se a unidade for modificada sem a nossa aprovação.</p>	<p>Ulm, den 01.09.2007 Ulm, 01.09.2007 Fait à Ulm, le 01.09.2007 Ulm, 01-09-2007 Ulm, 2007.01.09. Ulm, 01.09.2007 Ulm, 01.09.2007 Ulm, 01.09.2007 Ulm, 01.09.2007 Ulm, 01.09.2007</p> <p>Der Bevollmächtigte Authorised representative Représentant légal Gemachtigde Behörig Firmatecknare Rappresentante autorizzato Representante autorizado Representante autorizado Teknisk direktør</p>
<p>DK EU Overensstemmelse certificat Undertegnede GARDENA Manufacturing GmbH, Hans-Lorenser-Str. 40, D-89079 Ulm bekræfter hermed, at enheder listet herunder, ved afsendelse fra fabrikken, er i overensstemmelse med harmoniserede EU retningslinier, EU sikkerhedsstandarder og produktspecifikationsstandarder. Dette certifikat træder ud af kraft hvis enhederne er ændret uden vor godkendelse.</p>	<p> Peter Lameli Vice president</p>

Deutschland / Germany

GARDENA
Manufacturing GmbH
Central Service
Hans-Lorenser-Straße 40
D-89079 Ulm
Produktfragen:
(+49) 731 490-123
Reparaturen:
(+49) 731 490-290
service@gardena.com

Argentina

Husqvarna Argentina S.A.
Vera 745
(C1414AOO) Buenos Aires
Phone: (+54) 11 4858-5000
diego.poggi@ar.husqvarna.com

Australia

Husqvarna Australia Pty. Ltd.
Locked Bag 18
Gosford NSW 2250
Phone: (+61) (0) 2 4372 1500
customer.service@
husqvarna.com.au

Austria / Österreich

Husqvarna Austria GmbH
Consumer Products
Industriezeile 36
4010 Linz
Tel.: (+43) 732 77 01 01 - 90
consumer.service@
husqvarna.at

Belgium

GARDENA Belgium NV/SA
Sterrebeekstraat 163
1930 Zaventem
Phone: (+32) 2 720 92 12
Mail: info@gardena.be

Brazil

Palash Comércio e
Importação Ltda.
Rua São João do Araguaia, 338
- Jardim Califórnia -
Barueri - SP - Brasil -
CEP 06409-060
Phone: (+55) 11 4198-9777
eduardo@palash.com.br

Bulgaria

Хускварна България ЕООД
1799 София
Бул. „Андрей Ляпчев“ № 72
Тел.: (+359) 2 80 99 424
www.husqvarna.bg

Canada

GARDENA Canada Ltd.
100 Summerlea Road
Brampton, Ontario L6T 4X3
Phone: (+1) 905 792 93 30
info@gardenacanada.com

Chile

Antonio Martinic y Cia Ltda.
Cassillas 272
Centro de Cassillas
Santiago de Chile
Phone: (+56) 2 20 10 708
garfar_cl@yahoo.com

Costa Rica

Compania Exim
Euroberoamericana S.A.
Los Colegios, Moravia,
200 metros al Sur del Colegio
Saint Francis - San José
Phone: (+506) 297 68 83
exim_euro@racsa.co.cr

Croatia

KLIS d.o.o.
Stanciceva 79
10419 Vukovina
Phone: (+385) 1 622 777 0
gardena@klis-trgovina.hr

Cyprus

FARMOKIPIKI LTD
P.O. Box 7098
74, Digeni Akritas Ave.
1641 Nicosia
Phone: (+357) 22 75 47 62
condam@spidernet.com.cy

Czech Republic

GARDENA spol. s r.o.
Tuřanka 115
627 00 Brno
Phone: (+420) 548 217 777
gardena@gardenabrno.cz

Denmark

GARDENA
Husqvarna Consumer Outdoor
Products
Salgsafdelning Danmark
Box 9003
S-200 39 Malmö
info@gardena.dk

Estonia

Husqvarna Eesti OÜ
Consumer Outdoor Products
Kesk tee 10, Aaviku küla
Rae vald, Harju maakond
75305
kontakt.etj@husqvarna.ee

Finland

Oy Husqvarna Ab
Consumer Outdoor Products
Lautatarhankatu 8 B / PL 3
00581 HELSINKI
info@gardena.fi

France

GARDENA France
Immeuble Exposial
9 - 11 allée des Pierres Mayettes
ZAC des Barbanniers, B.P. 99
- F - 92232 GENNEVILLIERS
cedex
Tél. (+33) 01 40 85 30 40
service.consommateurs@
gardena.fr

Great Britain

Husqvarna UK Ltd
Preston Road
Aycliffe Industrial Park
Newton Aycliffe
County Durham
DL5 6UP
info.gardena@
husqvarna.co.uk

Greece

HUSQVARNA GREECE S.A.
Branch of Koropi
Ilfestou 33A
Industrial Area Koropi
194 00 Athens - Greece
V.A.T. EL094094640
Phone: (+30) 210 66 20 225
info@husqvarna-consumer.gr

Hungary

Husqvarna
Magyarország Kft.
Ezred u. 1 - 3
1044 Budapest
Phone: (+36) 80 20 40 33
gardena@gardena.hu

Iceland

Ó. Johnson & Kaaber
Tunguhalsi 1
110 Reykjavik
ooj@ojk.is

Ireland

Michael McLoughlin & Sons
Hardware Limited
Long Mile Road
Dublin 12

Italy

GARDENA Italia S.p.A.
Via Donizetti 22
20020 Lainate (Mi)
Phone: (+39) 02.93.94.79.1
info@gardenaitalia.it

Japan

KAKUICHI Co. Ltd.
Sumitomo Realty &
Development Kojimachi
BLDG., 8F, 5-1 Nibanbanyo,
Chiyoda-ku, Tokyo 102-0084
Phone: (+81) 33 264 4721
m_ishihara@kaku-ichi.co.jp

Latvia

SIA „Husqvarna Latvija“
Consumer Outdoor Products
Bakūžu iela 6, Rīga, LV-1024
info@husqvarna.lv

Lithuania

UAB Husqvarna Lietuva
Consumer Outdoor Products
Atleities pl. 77C
LT-52104 Kaunas
centras@husqvarna.lt

Luxembourg

Magasins Jules Neuberg
39, rue Jacques Stas
Luxembourg-Gasperich 2549
Case Postale No. 12
Luxembourg 2010
Phone: (+352) 40 14 01
api@neuberg.lu

Netherlands

GARDENA Nederland B.V.
Postbus 50176
1305 AD ALMERE
Phone: (+31) 36 521 00 00
info@gardena.nl

Neth. Antilles

Jonka Enterprises N.V.
Sta. Rosa Weg 196
P.O. Box 8200, Curaçao
Phone: (+599) 9 767 66 55
pgm@jonka.com

New Zealand

Husqvarna New Zealand Ltd.
PO Box 76437
Manukau City 2241
Phone: (+64) (09) 92024 10

Norway

GARDENA
Husqvarna Consumer Outdoor
Products
Salgskontor Norge
Klevereveien 6
1540 Vestby
info@gardena.no

Poland

Husqvarna Poland Spółka z o.o.
Oddział w Szymanowie
Szymanów 9 d
05-532 Baniocha
Phone: (+48) 22 727 56 90
gardena@gardena.pl

Portugal

GARDENA Portugal Lda.
Sintra Business Park
Edifício 1, Fracção O-G
2710-089 Sintra
Phone: (+351) 21 922 85 30
info@gardena.pt

Romania

MADEX INTERNATIONAL SRL
Soseaua Odaii 117-123,
Sector 1,
București, RO 013603
Phone: (+40) 21 352 76 03
madex@ines.ro

Russia

ООО ГАРДЕНА PVC
123007, г. Москва
Хорошевское шоссе, д. 32А
Тел.: (+7) 495 380 31 92
info@gardena-rus.ru

Singapore

Hy - Ray PRIVATE LIMITED
40 Jalan Pemimpin
#02-08 Tat Ann Building
Singapore 577185
Phone: (+65) 6253 2277
shiyang@hyray.com.sg

Slovak Republic

GARDENA spol. s r.o.
Tuřanka 115
627 00 Brno
Phone: (+420) 548 217 777
gardena@gardenabrno.cz

Slovenia

GARDENA d.o.o.
Brodšče 15
1236 Trzin
Phone: (+386) 1 580 93 32
servis@gardena.si

South Africa

GARDENA
South Africa (Pty.) Ltd.
P.O. Box 11534
Vorna Valley 1686
Phone: (+27) 11 315 02 23
sales@gardena.co.za

Spain

GARDENA IBÉRICA S.L.U.
C/ Basauri, nº 6
La Florida
28023 Madrid
Phone: (+34) 91 708 05 00
atencioncliente@gardena.es

Sweden

GARDENA
Husqvarna Consumer Outdoor
Products
Försäljningskontor Sverige
Box 9003
200 39 Malmö
info@gardena.se

Switzerland / Schweiz

Husqvarna Schweiz AG
Consumer Products
Industriestrasse 10
5506 Mägenwil
Phone: (+41) (0) 848 800 464
info@gardena.ch

Turkey

GARDENA / Dost Diş Ticaret
Müessesilik A.Ş. Sanayi
Çad. Adil Sokak No. 1
Kartal - Istanbul
Phone: (+90) 216 38 93 939
info@gardena-dost.com.tr

Ukraine / Україна

ТОВ «ГАРДЕНА УКРАЇНА»
Васильківська, 34, 204-Г
03022, Київ
Тел. (+38 044) 498 39 02
info@gardena.ua

8829-20.960.06/1108
© GARDENA
Manufacturing GmbH
D-89070 Ulm
http://www.gardena.com