

EasyCut 480
Art. 8846-40

D Betriebsanleitung
Turbotrimmer

GARDENA Turbotrimmer EasyCut 480

Willkommen im Garten GARDENA...



Dies ist die deutsche Originalbetriebsanleitung. Bitte lesen Sie die Betriebsanleitung sorgfältig und beachten Sie deren Hinweise. Machen Sie sich anhand dieser Betriebsanleitung mit dem Turbotrimmer, dem richtigen Gebrauch sowie den Sicherheitshinweisen vertraut.



Aus Sicherheitsgründen dürfen Kinder und Jugendliche unter 16 Jahren sowie Personen, die nicht mit dieser Betriebsanleitung vertraut sind, diesen Turbotrimmer nicht benutzen. Personen mit eingeschränkten körperlichen oder geistigen Fähigkeiten dürfen das Produkt nur verwenden, wenn sie von einer zuständigen Person beaufsichtigt oder unterwiesen werden.

→ Bitte bewahren Sie diese Betriebsanleitung sorgfältig auf.

Inhaltsverzeichnis

1. Einsatzgebiet Ihres GARDENA Turbotrimmers	2
2. Sicherheitshinweise	2
3. Montage	4
4. Bedienung	4
5. Außerbetriebnahme	7
6. Wartung	7
7. Beheben von Störungen	8
8. Lieferbares Zubehör	8
9. Technische Daten	9
10. Service / Garantie	9

1. Einsatzgebiet Ihres GARDENA Turbotrimmers

Ordnungsgemäßer Gebrauch

Der GARDENA Turbotrimmer ist für das Trimmen und Schneiden von Rasen und Grasflächen im privaten Haus- und Hobbygarten bestimmt.

Er darf nicht in öffentlichen Anlagen, Parks, Sportstätten, an Straßen und in der Land- und Forstwirtschaft eingesetzt werden.

Zu beachten



Der GARDENA Turbotrimmer darf wegen der Gefahr körperlicher Gefährdung nicht zum Schneiden von Hecken oder zum Zerkleinern im Sinne von Kompostieren verwendet werden.

2. Sicherheitshinweise

→ Beachten Sie die Sicherheitshinweise auf dem Trimmer.



ACHTUNG !
→ Vor Inbetriebnahme Betriebsanleitung lesen.



GEFAHR !
Elektrischer Schlag!
→ Trimmer vor Regen und Nässe schützen!



GEFAHR !
Werkzeug läuft nach!
→ Hände und Füße vom Arbeitsbereich fernhalten, bis der Schneidfaden still steht!



GEFAHR !
Verletzung der Augen!
→ Augenschutz tragen!



GEFAHR ! Verletzung Dritter!

→ Dritte aus dem Gefahrenbereich fernhalten.

Prüfungen vor jeder Benutzung

- Führen Sie vor jeder Benutzung eine Sichtprüfung des Trimmers durch.
 - Prüfen Sie, ob die Lüftungseinlässe frei sind.
- Benutzen Sie den Trimmer nicht, wenn Sicherheitsvorrichtungen (Druckschalter, Sicherheitsabdeckung) und/oder die Fadenspule beschädigt oder abgenutzt sind.
- Setzen Sie nie Sicherheitsvorrichtungen außer Kraft.
 - Prüfen Sie das Schneidgut vor Arbeitsbeginn. Entfernen Sie vorhandene Fremdkörper und achten Sie während der Arbeit auf Fremdkörper (z. B. Äste, Schnüre, Drähte, Steine...).
 - Sollten Sie dennoch beim Arbeiten auf ein Hindernis treffen, setzen Sie bitte den Trimmer außer Betrieb und ziehen Sie den Netzstecker. Entfernen Sie das Hindernis; prüfen Sie den Trimmer auf eventuelle Beschädigung und lassen Sie ihn ggf. reparieren.

Verwendung / Verantwortung

Dieser Trimmer kann ernsthafte Verletzungen verursachen!

- Verwenden Sie den Trimmer ausschließlich entsprechend dem in dieser Betriebsanleitung angegebenen Verwendungszweck.
- Sie sind für die Sicherheit im Arbeitsbereich verantwortlich.
- Achten Sie darauf, dass sich keine anderen Personen (insbesondere Kinder) und Tiere in der Nähe des Arbeitsbereiches befinden.
 - Benutzen Sie den Trimmer nie mit beschädigten oder fehlerhaften Schutzvorrichtungen!
- Nach dem Gebrauch den Netzstecker ziehen, und den Trimmer – insbesondere die Fadenspule – regelmäßig auf Beschädigung prüfen und ggf. sachgemäß instand setzen.
- Tragen Sie einen Augenschutz oder eine Schutzbrille!
 - Tragen Sie festes Schuhwerk und lange Hosen zum Schutz Ihrer Beine. Finger und Füße vom Schneidfaden fernhalten – insbesondere bei der Inbetriebnahme!

→ Achten Sie beim Arbeiten immer auf sicheren und festen Stand.

→ Die Verlängerungsleitung ist aus dem Schnittbereich zu halten.

Achtung beim Rückwärtsgehen. Stolpergefahr!

→ Arbeiten Sie nur bei Tageslicht oder bei ausreichenden Sichtverhältnissen.

Arbeitsunterbrechung

- Lassen Sie den Trimmer nie unbeaufsichtigt am Arbeitsplatz liegen.
- Wenn Sie die Arbeit unterbrechen, ziehen Sie den Netzstecker und lagern Sie den Trimmer an einem sicheren Ort.
- Sollten Sie Ihre Arbeit unterbrechen, um sich zu einem anderen Arbeitsbereich zu begeben, schalten Sie den Trimmer unbedingt ab, warten Sie den Stillstand des Arbeitswerkzeuges ab und ziehen Sie den Netzstecker.

Beachten Sie Umwelteinflüsse

- Machen Sie sich mit Ihrer Umgebung vertraut und achten Sie auf mögliche Gefahren, die Sie wegen des Maschinengeräusches vielleicht nicht hören können.
- Benutzen Sie den Trimmer nie bei Regen oder in feuchter, nasser Umgebung.
- Mit dem Trimmer nicht direkt an Schwimmbecken oder Gartenteichen arbeiten.

Elektrische Sicherheit

Die Anschlussleitung muss regelmäßig auf Anzeichen von Beschädigungen und Alterung untersucht werden.

Der Trimmer darf nur bei unbeschädigter Anschlussleitung benutzt werden.

- Bei Beschädigung oder Durchschneiden der Anschlussleitung / Verlängerungsleitung sofort den Netzstecker ziehen. Dabei das Kabel nicht berühren bis es ausgesteckt ist.
- Verwenden Sie nur zulässige Verlängerungsleitungen.
- Fragen Sie Ihren Elektrofachmann.

Für ortsveränderliche Geräte, welche im Freien verwendet werden, empfehlen wir die Verwendung eines Fehlerstromschutzschalters.

Für die Schweiz ist die Verwendung eines Fehlerstromschutzschalters Pflicht.

3. Montage

Trimmer montieren:

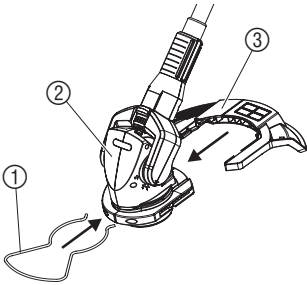

1. Abdeckung ③ von hinten in die Führung des Schneidkopfs ② schieben, bis die Verbindung beidseitig einrastet.
2. Pflanzenschutzbügel ① von vorn auf den Schneidkopf ② schieben, bis er einrastet.

Zusatzrad montieren:

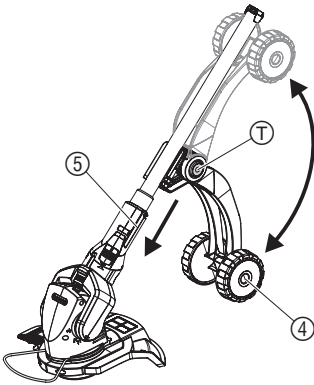

Für den EasyCut 480 ist das Zusatzrad optional erhältlich.

Zusatzrad montieren:

→ Zusatzrad ④ auf die Führungen der Holmaufnahme ⑤ schieben, bis die Verbindung beidseitig hörbar einrastet.

Zusatzrad demontieren:

→ Beide Verschnappungen ⑥ zur Seite herausziehen und dabei das Zusatzrad ④ von den Führungen der Holmaufnahme ⑤ abziehen.

Zusatzrad nach oben / unten klappen:

→ Verstelltasten T beidseitig drücken, Zusatzrad ④ nach oben / unten klappen und die Verstelltasten T wieder loslassen.

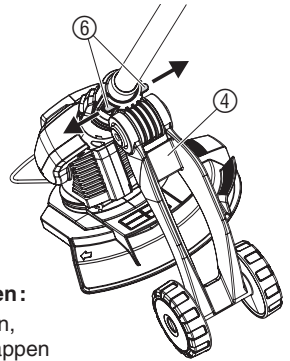

4. Bedienung

**VERLETZUNGS-
GEFAHR!**



Verletzungsgefahr, wenn der Trimmer beim Loslassen der Starttaste nicht abschaltet!

→ Sicherheits- oder Schalteinrichtungen nicht überbrücken (z. B. durch Anbinden der Einschaltsperrung am Griff)!

Trimmer anschließen:

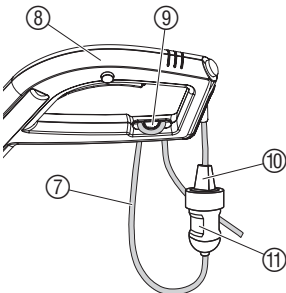

1. Schlaufe der Verlängerungsleitung ⑦ von unten durch das Griffoberteil ⑧ in die Kabelzugentlastung ⑨ einlegen und festziehen.
2. Stecker ⑩ des Trimmers in die Kupplung ⑪ der Verlängerungsleitung ⑦ stecken.
3. Verlängerungsleitung in eine 230 V Netzsteckdose einstecken.

Arbeitsposition einstellen:

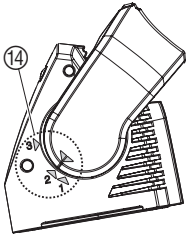
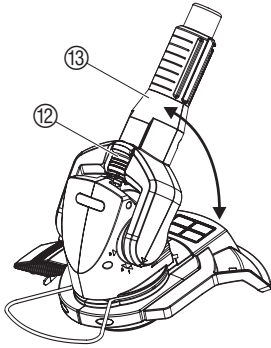

Trimmer auf Körpergröße einstellen:

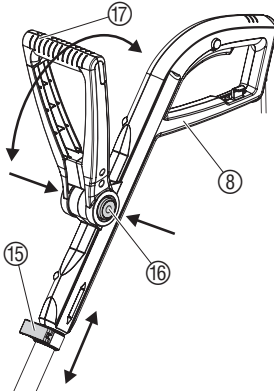

Pflanzenschutzbügel einstellen:



ACHTUNG!
Überlastung des Motors.

→ Beim Trimmen mit Laufrädern muss die Arbeitsposition 2 eingestellt sein.



Arbeitsposition 1:
Trimmen ohne
Laufräder

Arbeitsposition 2:
Trimmen mit
Laufräder

Arbeitsposition 3:
Trimmen unter
Hindernissen

Die Holmneigung kann auf 3 Arbeitspositionen eingestellt werden.

1. Schieber 12 nach oben schieben und den Holm 13 auf die gewünschte Arbeitsposition (siehe Skala 14 einstellen).
2. Schieber 12 in der gewünschten Arbeitsposition einrasten lassen.

Holmlänge einstellen:

→ Klemm-Hebel 15 aufklappen, Griffoberteil 8 auf die gewünschte Holmlänge ausfahren und den Klemm-Hebel 15 wieder zuklappen.

ACHTUNG! Bei EasyCut 480 darauf achten, dass beim Einstellen der Holmlänge das Griffoberteil 8 nicht verdreht wird.

Zusatzgriff einstellen:

→ Verstellasten 16 beidseitig drücken, Zusatzgriff 17 auf die gewünschte Neigung einstellen und die Verstellasten 16 wieder loslassen.

Wenn der Trimmer richtig auf die Körpergröße eingestellt ist, ist die Körperhaltung aufrecht und der Schneidkopf in der Arbeitsposition leicht nach vorn geneigt.

→ Trimmer am Griffoberteil 8 und Zusatzgriff 17 so halten, dass der Schneidkopf leicht nach vorn geneigt ist.

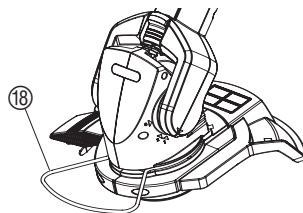

Arbeitsposition

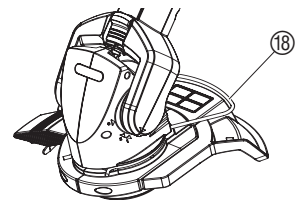

Parkposition

→ Pflanzenschutzbügel 18 um 180° in die gewünschte Position drehen bis er einrastet.

Überhängende Rasenkanten trimmen:



EasyCut 480:

→ Klemm-Hebel ⑮ aufklappen, Griffoberteil ⑧ um 180° drehen und den Klemm-Hebel ⑮ wieder zuklappen.

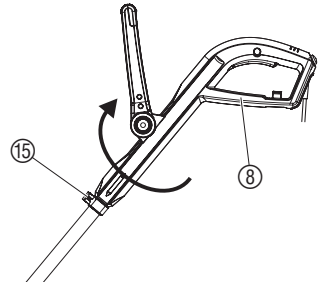

Trimmer starten:

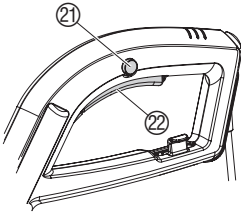

Trimmer einschalten:

1. Einschaltsperrle ⑲ drücken und halten und dann die Starttaste ⑳ am Handgriff drücken.
2. Einschaltsperrle ⑲ wieder loslassen.

Trimmer ausschalten:

→ Starttaste ⑳ am Handgriff loslassen.

Fadenverlängerung (TIPP-Automatik):

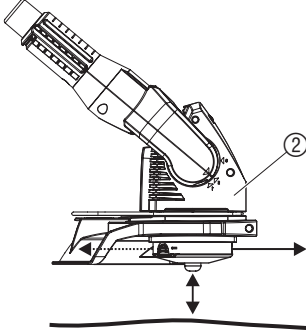

Die TIPP-Automatik wird **bei laufendem Motor** betätigt. Nur wenn der Faden maximal lang ist, wird ein sauberer Rasenschnitt erreicht.

1. Trimmer starten.
2. Schneidkopf ② parallel zum Boden halten und den Trimmer mit Schneidkopf ② auf den Boden kurz auf tippen (längeren ununterbrochenen Druck vermeiden).

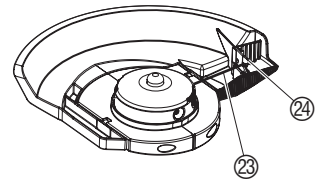

Der Schneidfaden ⑳ wird durch einen hörbaren Schaltvorgang automatisch verlängert und durch den Fadenbegrenzer ㉔ auf die richtige Länge gebracht. Ggf. mehrmals hintereinander auf tippen.

5. Außerbetriebnahme

Lagerung:

Der Aufbewahrungsort muss für Kinder unzugänglich sein.
→ Trimmer an einem trockenen, frostsicheren Ort lagern.

Empfehlung:

Der Trimmer kann am Griff aufgehängt werden. Bei einer hängenden Lagerung wird der Schneidkopf nicht unnötig belastet.

Entsorgung:

(nach RL2002/96/EG)



Gerät darf nicht dem normalen Hausmüll beigefügt werden, sondern muss fachgerecht entsorgt werden.

→ Wichtig für Deutschland: Gerät über Ihre kommunale Entsorgungsstelle entsorgen.

6. Wartung

**VERLETZUNGS-
GEFAHR !**



**VERLETZUNGS-
GEFAHR !**



Abdeckung und Lüftungsschlitze reinigen:

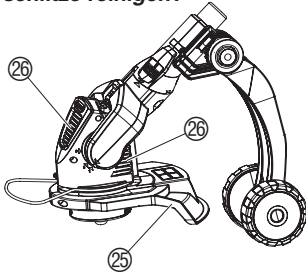

Verletzungsgefahr durch den Schneidfaden!

→ Vor der Wartung des Trimmers den Netzstecker ziehen!

Verletzungsgefahr und Sachschaden!

→ Trimmer nicht unter fließendem Wasser oder mit einem Wasserstrahl reinigen (insbesondere nicht unter Hochdruck).

Der Kühlluft einlass muss immer frei von Verschmutzung sein.

→ Nach jedem Gebrauch Gras- und Schmutzreste aus der Abdeckung 25 und in den Lüftungsschlitzen 26 entfernen.

Fadenspule wechseln:

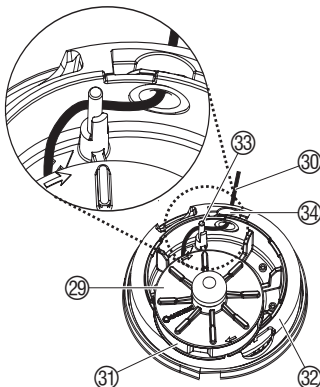
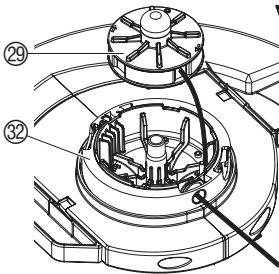
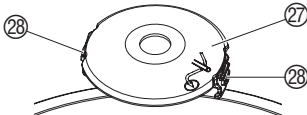

VERLETZUNGSGEFAHR !

→ Niemals metallische Schneidelemente oder Ersatz- und Zubehörteile, die nicht von GARDENA vorgesehen sind, verwenden.

Es dürfen nur original GARDENA-Fadenspulen verwendet werden. Die Fadenspulen sind bei Ihrem GARDENA-Händler oder direkt beim GARDENA-Service erhältlich.

• Fadenspule Turbotrimmer EasyCut 480: Art.-Nr. 5307

1. Netzstecker ziehen.
2. Trimmer umdrehen und auf den Gummipuffer des Handgriffs stellen.
3. Spulendeckel 27 an den beiden Verschnappungen 28 gleichzeitig eindrücken und abziehen.
4. Fadenspule 29 entnehmen.
5. Eventuelle Verschmutzung entfernen.
6. Faden 30 der neuen Fadenspule 29 aus der Öse des Kunststoff-rings 31 ca. 15 cm herausziehen.
7. Faden 30 erst durch die Metallhülse 34 und dann um den Umlenkstift 33 führen.
8. Fadenspule 29 in die Fadenspulen-Aufnahme 32 einlegen.
9. Spulendeckel 27 so auf die Fadenspulen-Aufnahme 32 aufsetzen, dass die beiden Verschnappungen 28 hörbar einrasten.

Beim Aufsetzen des Spulendeckels 27 muss der Faden 30 um den Umlenkstift 33 gelegt sein und darf nicht eingeklemmt werden.

→ Wenn sich der Spulendeckel 27 nicht aufsetzen lässt, die Fadenspule 29 hin und her drehen, bis sich die Fadenspule 29 vollständig in der Fadenspulen-Aufnahme 32 befindet.

7. Beheben von Störungen

**VERLETZUNGS-
GEFAHR!**



Verletzungsgefahr durch den Schneidfaden!

→ Vor dem Beheben von Störungen des Trimmers den Netzstecker ziehen!

**Faden aus der
Fadenspule ziehen:**

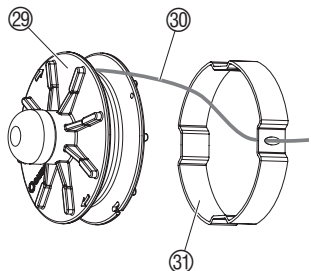
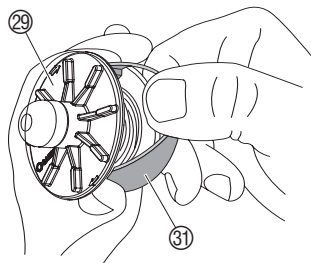

Ein Faden, der in die Fadenspule eingezogen wurde, kann wieder herausgezogen werden.

1. Netzstecker ziehen.
2. Fadenspule 29 wie unter 6. Wartung „Fadenspule wechseln“ entnehmen.
3. Kunststoffring 31 an der Fadenspule 29 zwischen Daumen und Zeigefinger halten.
4. Kunststoffring 31 zusammendrücken und abziehen (ggf. einen Schraubendreher verwenden).

Der eingezogene Faden liegt nun frei.

5. Faden 30 ca. 15 cm abwickeln und in die Öse des Kunststoffrings 31 einfädeln. Ggf. einen verschweißten Faden zuvor mit einem Schraubendreher lösen.
6. Kunststoffring 31 wieder über die Fadenspule 29 ziehen.
7. Fadenspule wieder wie unter 6. Wartung „Fadenspule wechseln“ einsetzen.

Störung

**Der Trimmer schneidet
nicht mehr**

Mögliche Ursache

Faden abgenutzt oder zu kurz.

Abhilfe

→ Faden verlängern
(siehe 4. Bedienung
„Fadenverlängerung –
TIPP-Automatik“).

Faden aufgebraucht.

→ Fadenspule wechseln
(siehe 6. Wartung
„Fadenspule wechseln“).

Faden in Spule eingezogen
oder verschweißt.

→ Faden aus der Fadenspule
ziehen (siehe oben).



Bei sonstigen Störungen bitten wir Sie, sich mit dem GARDENA Service in Verbindung zu setzen. Reparaturen dürfen nur von GARDENA Servicestellen oder von GARDENA autorisierten Fachhändlern durchgeführt werden.

8. Lieferbares Zubehör

GARDENA Ersatzfadenspule

Art.-Nr. 5307

GARDENA Radsatz

für EasyCut 480

Art.-Nr. 5310

9. Technische Daten

Turbotrimmer	EasyCut (Art. 8846-40)
Aufnahmeleistung Motor	480 W
Netzspannung / Netzfrequenz	230 V / 50 - 60 Hz
Fadendurchmesser	1,6 mm
Schnittbreite	250 mm
Fadenvorrat	6 m
Fadenverlängerung	Tipp-Automatik
Gewicht	ca. 2,4 kg
Drehzahl der Fadenspule	ca. 12.700 U/min
Geräuschemissionswert $L_{WA}^{2)}$	gemessen 95 dB (A) garantiert 96 dB (A)
Hand-Armschwingung $a_{vhw}^{1)}$	< 2,5 m/s ²

Messverfahren nach 1) EN 786 2) Richtlinie 2000/14/EG

10. Service / Garantie

Wir bieten Ihnen umfangreiche Serviceleistungen

- Qualifizierte, schnelle und kostengünstige Reparatur durch unseren **Zentralen Reparatur-Service**
– Bearbeitungsdauer in unserem Hause max. 5 Arbeitstage
- Einfache und kostengünstige Rücksendung an GARDENA durch **Abhol-Service (nur innerhalb von Deutschland)**
– Abholung innerhalb von 2 Tagen
- Kompetente Beratung bei Störungen / Reklamationen durch unseren **Technischen Service**
- Schnelle und kostengünstige Ersatzteilversorgung durch unseren **Zentralen Ersatzteil-Service**
– Bearbeitungsdauer in unserem Hause max. 2 Arbeitstage

Service-Anschrift 

GARDENA Manufacturing GmbH Service
Hans-Lorenser-Str. 40 D-89079 Ulm

Ihre direkte Verbindung zum Service

 **Telefon**

 **Fax**

 **E-Mail**

D in Deutschland	(07 31) 4 90 + Durchwahl		www.gardena.de/service/
Technische Störungen / Reklamationen	290	389	service@gardena.com
Reparaturen und Antworten auf Kostenvoranschläge	300	249	service@gardena.com
Ersatzteilbestellungen / Allgem. Produktberatung	123	249	service@gardena.com
Abhol-Service	(018 03) 30 81 00 oder (018 03) 00 16 89		

**Ihre direkte Verbindung
zum Service**

**Unsere Kunden in Österreich und in der Schweiz wenden
sich bitte an ihre entsprechende Servicestelle (Anschrift
siehe Umschlagseite).**

A in Österreich	(0 22 62) 7 45 45-36 / -30	consumer.service@husqvarna.at
CH in der Schweiz	0848 800 464	info@gardena.ch

Garantie

Im Garantiefall sind die Serviceleistungen für Sie kostenlos.

GARDENA gewährt für dieses Produkt 2 Jahre Garantie (ab Kaufdatum). Diese Garantieleistung bezieht sich auf alle wesentlichen Mängel des Gerätes, die nachweislich auf Material- oder Fabrikationsfehler zurückzuführen sind. Sie erfolgt durch die Ersatzlieferung eines einwandfreien Gerätes oder durch die kostenlose Reparatur des eingesandten Gerätes nach unserer Wahl, wenn folgende Voraussetzungen gewährleistet sind:

- Das Gerät wurde sachgemäß und laut den Empfehlungen in der Betriebsanleitung behandelt.
- Es wurde weder vom Käufer noch von einem Dritten versucht, das Gerät zu reparieren.

Die Verschleißteile Fadenspule und Spulendeckel sind von der Garantie ausgeschlossen.

Diese Hersteller-Garantie berührt die gegenüber dem Händler/Verkäufer bestehenden Gewährleistungsansprüche nicht.

Im Garantiefall schicken Sie bitte das defekte Gerät zusammen mit einer Kopie des Kaufbelegs und einer Fehlerbeschreibung per Abhol-Service (nur in Deutschland) oder frankiert an die auf der Rückseite angegebene Serviceadresse.

Unfreie Paketeinsendungen werden im Postverteilstützpunkt ausgefiltert und erreichen uns nicht.

Nach erfolgter Reparatur senden wir das Gerät frei an Sie zurück.

Produkthaftung

Wir weisen ausdrücklich darauf hin, dass wir nach dem Produkthaftungsgesetz nicht für durch unsere Geräte hervorgerufene Schäden einzustehen haben, sofern diese durch unsachgemäße Reparatur verursacht oder bei einem Teileaustausch nicht unsere Original GARDENA Teile oder von uns freigegebene Teile verwendet werden und die Reparatur nicht vom GARDENA Service oder dem autorisierten Fachmann durchgeführt wird. Entsprechendes gilt für Ergänzungsstücke und Zubehör.

EU-Konformitätserklärung

Maschinenverordnung (9. GSGVO) / EMVG / Niedersp. RL

Der Unterzeichnete GARDENA Manufacturing GmbH · Hans-Lorensen-Straße 40 · D-89079 Ulm bestätigt, dass die nachfolgend bezeichneten Geräte in der von uns in Verkehr gebrachten Ausführung die Anforderungen der harmonisierten EU-Richtlinien, EU-Sicherheitsstandards und produktspezifischen Standards erfüllen.

Bei einer nicht mit uns abgestimmten Änderung der Geräte verliert diese Erklärung ihre Gültigkeit.

Bezeichnung des Gerätes:	Turbotrimmer
Typ:	EasyCut 480
Art.-Nr.:	8846-40
EU-Richtlinien:	98/37/EC : 1998 2006/42/EC : 2006 2006/95/EC 2004/108/EC 93/68/EC 2000/14/EC
Harmonisierte EN:	EN ISO 12100-1 EN ISO 12100-2 EN 786 EN 60335-1 EN 60335-2-91 ISO 4871
Hinterlegte Dokumentation: Konformitätsbewertungs- verfahren:	GARDENA Technische Dokumentation Nach 2000/14/EG Art. 14 Anhang VI
Schall-Leistungspegel:	gemessen / garantiert 95 dB (A) / 96 dB (A)
Anbringungsjahr der CE-Kennzeichnung:	2008

Der Bevollmächtigte



Peter Lameli
Vice President

Ulm, den 01.07.2008

Deutschland / Germany

GARDENA
Manufacturing GmbH
Central Service
Hans-Lorenser-Straße 40
D-89079 Ulm
Produktfragen:
(+49) 731 490-123
Reparaturen:
(+49) 731 490-290
service@gardena.com

Argentina

Husqvarna Argentina S.A.
Vera 745
(C1414AOO) Buenos Aires
Phone: (+54) 11 4858-5000
diego.poggi@ar.husqvarna.com

Australia

Husqvarna Australia Pty. Ltd.
Locked Bag 5
Central Coast BC
NSW 2250
Phone: (+61) 1800 802831
customer.service@
husqvarna.com.au

Austria / Österreich

Husqvarna Austria GmbH
Consumer Products
Industriezeile 36
A-4010 Linz
Tel.: (+43) 732 77 01 01-90
consumer.service@husqvarna.at

Belgium

GARDENA Belgium NV/SA
Sterrebeekstraat 163
1930 Zaventem
Phone: (+32) 2 720 92 12
Mail: info@gardena.be

Brazil

Palash Comércio e
Importação Ltda.
Rua São João do Araguaia, 338
- Jardim Califórnia -
Barueri - SP - Brasil -
CEP 06409-060
Phone: (+55) 11 4198-9777
eduardo@palash.com.br

Bulgaria

Хускварна България ЕООД
1799 София
Бул. „Андрей Ляпчев“ № 72
Тел.: (+359) 2 80 99 424
www.husqvarna.bg

Canada

GARDENA Canada Ltd.
100 Summerlea Road
Brampton, Ontario L6T 4X3
Phone: (+1) 905 792 93 30
info@gardenacanada.com

Chile

Antonio Martinic y Cia Ltda.
Cassillas 272
Centro de Cassillas
Santiago de Chile
Phone: (+56) 2 20 10 708
garfar_cl@yahoo.com

Costa Rica

Compania Exim
Euroiberoamericana S.A.
Los Colegios, Moravia,
200 metros al Sur del Colegio
Saint Francis - San José
Phone: (+506) 297 68 83
exim_euro@racsa.co.cr

Croatia

KLIS d.o.o.
Stancevea 79
10419 Vukovina
Phone: (+385) 1 622 777 0
gardena@klis-trgovina.hr

Cyprus

FARMOKIPIKI LTD
P.O. Box 7098
74, Digeni Akritas Ave.
1641 Nicosia
Phone: (+357) 22 75 47 62
condam@spidernet.com.cy

Czech Republic

GARDENA spol. s r.o.
Tuřanka 115
627 00 Brno
Phone: (+420) 548 217 777
gardena@gardenabrn.cz

Denmark

GARDENA
Husqvarna Consumer Outdoor
Products
Salgsafdelning Danmark
Box 9003
S-200 39 Malmö
info@gardena.dk

Estonia

Husqvarna Eesti OÜ
Consumer Outdoor Products
Kesk tee 10, Aaviku küla
Rae vald, Harju maakond
75305
kontakt.etj@husqvarna.ee

Finland

Oy Husqvarna Ab
Consumer Outdoor Products
Lautatarhanki 8 B / PL 3
00581 HELSINKI
info@gardena.fi

France

GARDENA France
Immeuble Exposial
9 - 11 allée des Pierres Mayettes
ZAC des Barbanniers, B.P. 99
-F- 92232 GENNEVILLIERS
cedex
Tél. (+33) 01 40 85 30 40
service.consommateurs@
gardena.fr

Great Britain

Husqvarna UK Ltd
Preston Road
Aycliffe Industrial Park
Newton Aycliffe
County Durham
DL5 6UP
info.gardena@
husqvarna.co.uk

Greece

Agropik
Psomadopoulos S.A.
Ilaistou 33A
Industrial Area Koropi
194 00 Athens - Greece
V.A.T. EL093474846
Phone: (+30) 210 66 20 225
service@agropik.gr

Hungary

Husqvarna
Magyarország Kft.
Ezred u. 1 - 3
1044 Budapest
Phone: (+36) 80 20 40 33
gardena@gardena.hu

Iceland

Ó. Johnson & Kaaber
Tunguhalsi 1
110 Reykjavik
ooj@ojk.is

Ireland

Michael McLoughlin & Sons
Hardware Limited
Long Mile Road
Dublin 12

Italy

GARDENA Italia S.p.A.
Via Donizetti 22
20020 Lainate (Mi)
Phone: (+39) 02.93.94.79.1
info@gardenaitalia.it

Japan

KAKUICHI Co. Ltd.
Sumitomo Realty &
Development Kojimachi
BLDG. 8F, 5-1 Nibanbany,
Chiyoda-ku, Tokyo 102-0084
Phone: (+81) 33 264 4721
m_ishihara@kaku-ichi.co.jp

Latvia

SIA „Husqvarna Latvija“
Consumer Outdoor Products
Bākūžu iela 6, Rīga, LV-1024
info@husqvarna.lv

Lithuania

UAB Husqvarna Lietuva
Consumer Outdoor Products
Ateities pl. 77C
LT-52104 Kaunas
centras@husqvarna.lt

Luxembourg

Magasins Jules Neuberg
39, rue Jacques Stas
Luxembourg-Gasperich 2549
Case Postale No. 12
Luxembourg 2010
Phone: (+352) 40 14 01
api@neuberg.lu

Netherlands

GARDENA Nederland B.V.
Postbus 50176
1305 AD ALMERE
Phone: (+31) 36 521 00 00
info@gardena.nl

Neth. Antilles

Jonka Enterprises N.V.
Sta. Rosa Weg 196
P.O. Box 8200, Curaçao
Phone: (+599) 9 767 66 55
pgm@jonka.com

New Zealand

Husqvarna New Zealand Ltd.
PO Box 76437
Manukau City 2241
Phone: (+64) 09 9202410

Norway

GARDENA
Husqvarna Consumer Outdoor
Products
Salgskontor Norge
Kleivevrien 6
1540 Vestby
info@gardena.no

Poland

Husqvarna Poland Spółka z o.o.
Oddział w Szymanowie
Szymanów 9 d
05-532 Baniocha
Phone: (+48) 22 727 56 90
gardena@gardena.pl

Portugal

GARDENA Portugal Lda.
Sintra Business Park
Edifício 1, Fração 0-G
2710-089 Sintra
Phone: (+351) 21 922 85 30
info@gardena.pt

Romania

MADEX INTERNATIONAL SRL
Soseaua Odaii 117-123,
Sector 1,
București, RO 013603
Phone: (+40) 21 352 76 03
madox@ines.ro

Russia

ООО ГАРДЕНА РУС
123007, г. Москва
Хорошевское шоссе, д. 32А
Тел.: (+7) 495 380 31 92
info@gardena-rus.ru

Singapore

Hy - Ray PRIVATE LIMITED
40 Jalan Pemimpin
02-08 Tat Ann Building
Singapore 577185
Phone: (+65) 6253 2277
shiyang@hyray.com.sg

Slovak Republic

GARDENA spol. s r.o.
Tuřanka 115
627 00 Brno
Phone: (+420) 548 217 777
gardena@gardenabrn.cz

Slovenia

GARDENA d.o.o.
Brodiciše 15
1236 Trzin
Phone: (+386) 1 580 93 32
servis@gardena.si

South Africa

GARDENA
South Africa (Pty.) Ltd.
P.O. Box 11534
Vorna Valley 1686
Phone: (+27) 11 315 02 23
sales@gardena.co.za

Spain

GARDENA IBÉRICA S.L.U.
C/ Basauri, nº 6
La Florida
28023 Madrid
Phone: (+34) 91 708 05 00
atencioncliente@gardena.es

Sweden

GARDENA
Husqvarna Consumer Outdoor
Products
Försäljningskontor Sverige
Box 9003
200 39 Malmö
info@gardena.se

Switzerland / Schweiz

GARDENA Schweiz AG
Consumer Products
Industriestrasse 10
5506 Mägenwil
Phone: (+41) (0) 62 887 37 00
info@gardena.ch

Turkey

GARDENA / Dost Diş Ticaret
Müessesilik A.Ş. Sanayi
Çad. Adil Sokak No. 1
Kartal - Istanbul
Phone: (+90) 216 38 93 939
info@gardena-dost.com.tr

Ukraine / Україна

ТОВ «ГАРДЕНА УКРАЇНА»
Васильківська, 34, 204-Г
03022, Київ
Тел. (+38 044) 498 39 02
info@gardena.ua

8846-40.960.01/1208
© GARDENA
Manufacturing GmbH
D-89070 Ulm
http://www.gardena.com