

Art. 864

- D Betriebsanleitung**
Drucksprüher 1,25 l

- GB Operating Instructions**
Pressure Sprayer 1.25 l

- F Mode d'emploi**
Pulvérisateur à pression
préalable 1,25 l

- NL Instructies voor gebruik**
Druckspruit 1,25 l

- S Bruksanvisning**
Tryckspruta 1,25 l

- I Istruzioni per l'uso**
Irroratore a pressione 1,25 l

- E Manual de instrucciones**
Pulverizador a presión 1,25 l

- P Instruções de utilização**
Pulverizador de Pressão 1,25 l

- DK Brugsanvisning**
Tryksprøjte 1,25 l

- D** Beim Lesen der Betriebsanleitung bitte die Umschlagseite herausklappen. Seite 4 - 9
- GB** Unfold inside illustrated cover page when reading the operating instructions. Page 10 - 15
- F** Dépliez le 2ème volet de la couverture pour avoir les illustrations sous les yeux pendant la lecture du mode d'emploi. Page 16 - 21
- NL** Bij het lezen van de Instructies voor gebruik de bladzijde met de afbeeldingen openslaan. Pagina 22 - 27
- S** Ha omslaget utvikt när du läser bruksanvisningen. Sida 28 - 32
- I** Leggere attentamente le istruzioni tenendo aperto il pieghevole per avere sott'occhio i disegni esplicativi. Pagina 33 - 38
- E** Para facilitar la lectura, desdoble la cubierta. Página 39 - 44
- P** Desdobre a página na capa interior para ler as instruções de manejo. Página 45 - 50
- DK** Lad omslaget med illustrationer være foldet ud når du læser brugsanvisningen. Side 51 - 56

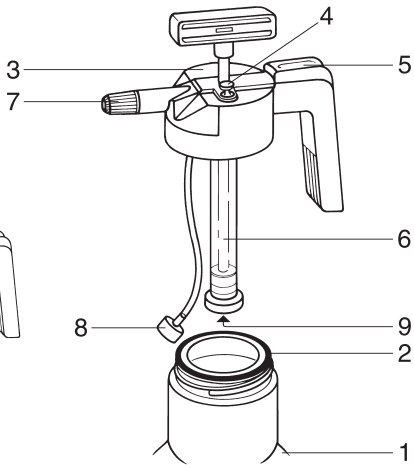
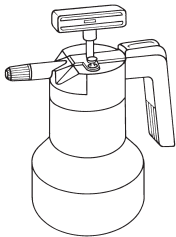



GARDENA

Irroratore a pressione 1,25 l

Dati tecnici

Capacità contenitore	1,6 l
Contenuto max.	1,25 l
Pressione max. di esercizio	3 bar
Materiale contenitore	polietilene di prima qualità

Istruzioni per l'uso

L'irroratore a pressione GARDENA è un prodotto ad uso universale ideale in casa come in giardino.

Questa è la traduzione dal testo originale tedesco delle istruzioni per l'uso. Prima di mettere in uso l'irroratore a pressione, si raccomanda di leggere attentamente le istruzioni.

Parti funzionali

1. Contenitore
2. Guarnizione
3. Coperchio
4. Valvola di sicurezza
5. Pulsante erogatore
6. Corpo pompa
7. Ugello
8. Filtro tubo aspirante
9. Membrana di tenuta

Messa in uso

Svitare il coperchio (3) e riempire il contenitore (1) con il liquido da usare senza superare il livello massimo indicato sulla scala graduata. Mescolare bene in modo che anche le sostanze in polvere si sciolgano completamente.

Accertarsi che la guarnizione (2) sia inserita in modo corretto sull'imboccatura del contenitore (1); quindi posizionare il coperchio (3) e serrarlo bene.

Pompare fino a raggiungere la pressione di esercizio – la valvola di sicurezza (4) consentirà lo scarico della pressione in eccesso.

Per iniziare ad irrorare, premere il pulsante erogatore (5) sull'impugnatura.

Prima di aprire l'irroratore scaricare sempre completamente la pressione tirando verso l'alto la valvola di sicurezza (4).

Uso corretto

L'irroratore a pressione GARDENA è concepito per uso privato in ambito domestico.

Non è pertanto previsto il suo impiego in impianti pubblici, parchi, campi sportivi, strade o in agricoltura e silvicoltura.

Va utilizzato per distribuire prodotti liquidi non solventi ¹⁾ quali antiparassitari, diserbanti, concimi, detergenti per vetri, cere e conservanti per auto.

Per un uso corretto dell'irroratore, attenersi alle istruzioni del fabbricante.

 **Per ragioni di incolumità personale l'irroratore GARDENA deve essere impiegato esclusivamente per le sostanze liquide indicate dal fabbricante. Non va usato per spruzzare disinfettanti e impregnanti.**

Si raccomanda di utilizzare solamente fitofarmaci autorizzati dal Ministero della Sanità, che allo stato attuale non risultano poter danneggiare in alcun modo i materiali di fabbricazione del prodotto.

1) Impiegare solamente fitofarmaci e detersivi a norma, da acquistare presso i rivenditori specializzati autorizzati.

Manutenzione

 **Per ragioni di incolumità personale, finché l'irroratore è sotto pressione, non aprirlo o non svitarne mai l'ugello.**

 **Dopo ogni utilizzo, scaricare la pressione tenendo sempre l'irroratore in posizione verticale. Svuotare il contenitore, pulirlo accuratamente, sciacquarlo sotto l'acqua corrente e lasciarlo aperto affinché si asciughi. Per lo smaltimento dei liquidi residui, attenersi alle disposizioni comunali vigenti.**

 **Dopo 5 anni dall'acquisto, si consiglia di far revisionare l'irroratore: rivolgersi a un Centro Assistenza GARDENA.**

Non utilizzare mai detergenti aggressivi a base di solventi o benzina, incompatibili con i materiali di fabbricazione dell'irroratore.

Onde evitare di danneggiare l'irroratore, tenerlo lontano da fonti di calore.

Anomalie di funzionamento

Anomalia

La pompa non produce pressione.

Per pulire corpo pompa, tubo aspirante e ugello, riempire d'acqua il contenitore (eventualmente aggiungendo del detergente) e azionare l'irroratore.



Prima di riporre l'attrezzo, svuotare sempre completamente il contenitore. Ricoverarlo in luogo protetto dal gelo.

Intervento

Serrare bene il coperchio (3) del contenitore (1).

Avvitare bene il corpo pompa (6).

Controllare la guarnizione (2).

Verificare il posizionamento della membrana di tenuta (9).

Anomalia

Intervento

L'irroratore è in pressione ma non eroga o emette uno spruzzo debole.

Pulire l'ugello (7).

Pulire il filtro del tubo aspirante (8).

In caso di guasto o di anomalia di funzionamento, rivolgersi al Centro Assistenza Tecnica Nazionale, tel. 199.400.169.

Si rende espressamente noto che, conformemente alla legislazione sulla responsabilità del prodotto, non si risponde di danni causati da nostri articoli se originati da riparazioni eseguite non correttamente o da sostituzioni di parti effettuate con materiale non originale GARDENA o comunque da noi non approvato e, in ogni caso, qualora l'intervento non venga eseguito da un centro assistenza GARDENA o da personale specializzato autorizzato. Lo stesso vale per le parti complementari e gli accessori.

Norme d'uso e di sicurezza

 **Prima di ogni impiego, accertarsi che l'irroratore sia in buone condizioni.**

 **Dovendo sostituire il liquido da spruzzare, pulire sempre bene l'irroratore per evitare possibili reazioni chimiche.**

 **Non lasciare mai incustodito l'irroratore pieno sotto pressione e scaricarlo sempre completamente dopo l'uso.**

 **Tenere lontano dalla portata dei bambini.**

 **Ricordarsi che la responsabilità per le condizioni operative fa capo direttamente a chi usa il prodotto.**

 **Agire sulla valvola di sicurezza solo quando l'irroratore è in posizione verticale.**

S

Garanti

GARDENA lämnar 2 års garanti för denna produkt. Garantin gäller från inköpsdatum. Denna garanti täcker alla allvarsliga defekter på maskinen som kan bevisas vara materiella fel eller tillverkningsfel. Under garanti-tiden repareras eller utbytes enheten utan kostnad under följande förutsättningar:

- Enheten måste ha skötts och använts i enlighet med bruksanvisningen.
- Varken köparen eller en icke auktoriserad tredje part får ha försökt reparera enheten.

Denna tillverkargaranti påverkar inte köparens existerande garanti krav på återförsäljaren.

I

Garanzia

Questo prodotto GARDENA è coperto da garanzia legale (nella Comunità Europea per 24 mesi a partire dalla data di acquisto) relativamente a tutti i difetti sostanziali imputabili a vizi di fabbricazione o di materiale impiegato. Il prodotto in garanzia potrà essere, a nostra discrezione, o sostituito con uno in perfetto stato di funzionamento o riparato gratuitamente qualora vengano osservate le seguenti condizioni:

- il prodotto sia stato adoperato in modo corretto e conforme alle istruzioni e nessun tentativo di riparazione sia stato eseguito dall'acquirente o da terzi;
- il prodotto sia stato spedito a spese del mittente direttamente a un centro assistenza GARDENA allegando il documento che attesta l'acquisto (fattura o scontrino fiscale) e una breve descrizione del problema riscontrato.

L'intervento in garanzia non estende in nessun caso il periodo iniziale.

La presente garanzia del produttore non inficia eventuali rivalse nei confronti del negoziante/rivenditore.

E

Garantía

Para este producto GARDENA concede una garantía de 2 años (a partir de la fecha de compra). Esta garantía se refiere a todos los defectos esenciales del producto que tengan de origen defectos de materiales o de fabricación. La garantía se efectúa mediante intercambio por un artículo en perfectas condiciones o mediante la reparación gratuita de la pieza enviada, según nuestro criterio, sólo en el caso de que se hayan cumplido los siguientes requisitos:

- El aparato fue manipulado correctamente y según la indicaciones del manual de instrucciones.

Deutschland / Germany

GARDENA
Manufacturing GmbH
Central Service
Hans-Lorenser-Straße 40
D-89079 Ulm
Produktfragen:
(+49) 731 490-123
Reparaturen:
(+49) 731 490-290
service@gardena.com

Argentina

Husqvarna Argentina S.A.
Vera 745
(C1414A00) Buenos Aires
Phone: (+54) 11 4858-5000
diego.poggi@
ar.husqvarna.com

Australia

Husqvarna Australia Pty. Ltd.
Locked Bag 18
Gosford NSW 2250
Phone:
(+61) (0) 2 4372 1500
customer.service@
husqvarna.com.au

Austria / Österreich

Husqvarna Austria GmbH
Consumer Products
Industriezeile 36
4010 Linz
Tel.: (+43) 732 77 01 01 - 90
consumer.service@
husqvarna.at

Belgium

GARDENA Belgium NV/SA
Sterrebeekstraat 163
1930 Zaventem
Phone: (+32) 2 7 20 92 12
info@gardena.be

Brazil

Palash Comércio e
Importação Ltda.
Rua São João do Araguaia,
338 – Jardim Califórnia –
Barueri – SP - Brasil –
CEP 06409-060
Phone: (+55) 11 4198-9777
eduardo@palash.com.br

Bulgaria

Хускварна България ЕООД
1799 София
Бул. „Андрей Ляпчев“ № 72
Тел.: (+359) 2 80 99 424
www.husqvarna.bg

Canada / USA

GARDENA Canada Ltd.
100 Summerlea Road
Brampton, Ontario L6T 4X3
Phone: (+1) 905 792 9330
info@gardenacanada.com

Chile

Antonio Martinic y Cia Ltda.
Cassillas 272
Centro de Cassillas
Santiago de Chile
Phone: (+56) 2 20 10 708
garfar_cl@yahoo.com

Costa Rica

Compania Exim
Euroiberoamericana S.A.
Los Colegios, Moravia,
200 metros al Sur del
Colegio Saint Francis
San José
Phone: (+506) 297 68 83
exim_euro@racsa.co.cr

Croatia

KLIS d.o.o.
Stanciceva 79
10419 Vukovina
Phone: (+385) 1 622 777 0
gardena@klis-trgovina.hr

Cyprus

FARMOKIPIKI LTD
P.O. Box 7098
74, Digeni Akrita Ave.
1641 Nicosia
Phone: (+357) 22 75 47 62
condam@spidernet.com.cy

Czech Republic

GARDENA spol. s r.o.
Tuřanka 115
627 00 Brno
Phone: (+420) 548 217 777
gardena@gardenabrno.cz

Denmark

GARDENA
Husqvarna Consumer
Outdoor Products
Salgsafdelning Danmark
Box 9003
S-200 39 Malmö
info@gardena.dk

Estonia

Husqvarna Eesti OÜ
Consumer Outdoor Products
Kesk tee 10, Aaviku küla
Rae vald, Harju maakond
75305
kontakt.etj@husqvarna.ee

Finland

Oy Husqvarna Ab
Consumer Outdoor Products
Lautatarhankatu 8 B / PL 3
00581 HELSINKI
info@gardena.fi

France

GARDENA France
Immeuble Exposial
9 - 11 allée des
Pierres Mayettes
ZAC des Barbanniers,
B.P. 99
-F- 92232 GENNEVILLIERS
cedex
Tél. (+33) 01 40 85 30 40
service.consommateurs@
gardena.fr

Great Britain

Husqvarna UK Ltd
Preston Road
Aycliffe Industrial Park
Newton Aycliffe
County Durham
DL5 6UP
info.gardena@
husqvarna.co.uk

Greece

HUSQVARNA GREECE S.A.
Branch of Koropi
Iffestou 33A
Industrial Area Koropi
194 00 Athens – Greece
V.A.T. EL094094640
Phone: (+30) 210 66 20 225
info@husqvarna-consumer.gr

Hungary

Husqvarna
Magyarország Kft.
Ezred u. 1 - 3
1044 Budapest
Phone: (+36) 80 20 40 33
gardena@gardena.hu

Iceland

Ó. Johnson & Kaaber
Tunguhalsi 1
110 Reykjavik
ooj@ojk.is

Ireland

Michael McLoughlin & Sons
Hardware Limited
Long Mile Road
Dublin 12

Italy

GARDENA Italia S.p.A.
Via Donizetti 22
20020 Lainate (Mi)
Phone: (+39) 02.93.94.79.1
info@gardenaitalia.it

Japan

KAKUICHI Co. Ltd.
Sumitomo Realty &
Development Kojimachi
BLDG., 8F
5-1 Nibanncho, Chiyoda-ku
Tokyo 102-0084
Phone: (+81) 33 264 4721
m_ishihara@kaku-ichi.co.jp

Latvia

SIA „Husqvarna Latvija”
Consumer Outdoor Products
Bākūžu iela 6
Rīga, LV-1024
info@husqvarna.lv

Lithuania

UAB Husqvarna Lietuva
Consumer Outdoor Products
Ateities pl. 77C
LT-52104 Kaunas
centras@husqvarna.lt

Luxembourg

Magasins Jules Neuberg
39, rue Jacques Stas
Luxembourg-Gasperich 2549
Case Postale No. 12
Luxembourg 2010
Phone: (+352) 40 14 01
api@neuberg.lu

Netherlands

GARDENA Nederland B.V.
Postbus 50176
1305 AD ALMERE
Phone: (+31) 36 521 00 00
info@gardena.nl

Neth. Antilles

Jonka Enterprises N.V.
Sta. Rosa Weg 196
P.O. Box 8200, Curaçao
Phone: (+599) 9 767 66 55
pgm@jonka.com

New Zealand

Husqvarna New Zealand Ltd.
PO Box 76437
Manukau City 2241
Phone: (+64) (09) 9202410

Norway

GARDENA
Husqvarna Consumer
Outdoor Products
Salgskontor Norge
Kleverteien 6
1540 Vestby
info@gardena.no

Poland

Husqvarna
Poland Spółka z o.o.
Oddział w Szymanowie
Szymanów 9 d
05-532 Baniocha
Phone: (+48) 22 727 56 90
gardena@gardena.pl

Portugal

GARDENA Portugal Lda.
Sintra Business Park
Edifício 1
Fracção 0-G
2710-089 Sintra
Phone: (+351) 21 922 85 30
info@gardena.pt

Romania

MADEX
INTERNATIONAL SRL
Soseaua Odaii 117-123,
Sector 1,
București, RO 013603
Phone: (+40) 21 352 76 03
madex@ines.ro

Russia

ООО ГАРДЕНА РУС
123007, г. Москва
Хорошевское шоссе, д. 32А
Тел.: (+7) 495 380 31 92
info@gardena-rus.ru

Singapore

Hy-Ray PRIVATE LIMITED
40 Jalan Pemimpin
#02-08 Tat Ann Building
Singapore 577185
Phone: (+65) 6253 2277
shiyang@hyray.com.sg

Slovak Republic

GARDENA spol. s r.o.
Tuřanka 115
627 00 Brno
Phone: (+420) 548 217 777
gardena@gardenabrno.cz

Slovenia

GARDENA d.o.o.
Brodišče 15
1236 Trzin
Phone: (+386) 1 580 93 32
servis@gardena.si

South Africa

GARDENA
South Africa (Pty.) Ltd.
P.O. Box 11534
Vorna Valley 1686
Phone: (+27) 11 315 02 23
sales@gardena.co.za

Spain

GARDENA
IBÉRICA S.L.U.
C/ Basauri, nº 6
La Florida
28023 Madrid
Phone: (+34) 91 708 05 00
atencioncliente@gardena.es

Sweden

GARDENA
Husqvarna Consumer
Outdoor Products
Försäljningskontor Sverige
Box 9003
200 39 Malmö
info@gardena.se

Switzerland / Schweiz

Husqvarna Schweiz AG
Consumer Products
Industriestrasse 10
5506 Mägenwil
Phone: (+41) (0) 848 800 464
info@gardena.ch

Turkey

GARDENA / Dost Diş Ticaret
Mümessilik A.Ş. Sanayi
Çad. Adil Sokak No. 1
Kartal - İstanbul
Phone: (+90) 216 38 93 939
info@gardena-dost.com.tr

Ukraine / Україна

ТОВ «ГАРДЕНА УКРАЇНА»
Васильківська, 34, 204-Г
03022, Київ
Тел. (+38) 044 498 39 02
info@gardena.ua

864-20.960.09/0409
© GARDENA
Manufacturing GmbH
D-89070 Ulm
http://www.gardena.com