

C 1030 plus Art. 1862

- D Betriebsanleitung**
Bewässerungscomputer

- F Mode d'emploi**
Programmateur d'arrosage

- I Istruzioni per l'uso**
Computer per irrigazione

- E Manual de instrucciones**
Programador de riego

- P Instruções de manejo**
Computador de rega

GARDENA Computer per irrigazione C 1030 plus

Benvenuti nel giardino GARDENA...



Questa è la traduzione dal testo originale tedesco delle istruzioni per l'uso. Leggere attentamente le istruzioni e seguire le avvertenze riportate familiarizzando con il computer per irrigazione, il suo uso corretto e le norme di sicurezza.



Per motivi di sicurezza, bambini, giovani sotto i 16 anni e tutti coloro che non hanno preso visione delle istruzioni non devono utilizzare il computer per irrigazione.

→ Conservare con cura le presenti istruzioni per l'uso.

Indice

1. Settore di utilizzo del Vostro Computer per irrigazione	26
2. Norme di sicurezza	26
3. Funzionamento	27
4. Messa in uso	29
5. Programmazione	30
6. Interventi di fine stagione	34
7. Manutenzione	34
8. Anomalie di funzionamento	35
9. Accessori disponibili	36
10. Dati tecnici	36
11. Assistenza / Garanzia	36

1. Settore di utilizzo del Vostro Computer per irrigazione

Uso conforme:

Il computer per irrigazione GARDENA è destinato al settore hobbistico privato. Concepito per uso all'aperto, è l'ideale per far funzionare in automatico singoli irrigatori o interi impianti d'irrigazione. Il computer per irrigazione può essere utilizzato per effettuare irrigazioni automatiche durante i periodi di vacanza.

Nota bene



Non è consentito impiegare il computer per irrigazione a fini industriali o commerciali né con prodotti chimici, alimenti, materiali facilmente infiammabili ed esplosivi.

2. Norme di sicurezza

Batteria:

L'affidabilità funzionale del watertimer elettronico dipende dalla batteria: utilizzare esclusivamente una pila alcalina da 9 V IEC 6LR61.

Per evitare che il computer per irrigazione si spenga durante lunghi periodi di assenza a

causa della batteria scarica, sostituirla se il relativo LED mostra solo una linea.

Modalità d'impiego

Attenzione!

Il computer per irrigazione va usato esclusivamente all'aperto.

→ Non utilizzarlo in ambienti chiusi.

Il computer per irrigazione deve essere installato in posizione verticale, con l'attacco rivolto verso l'alto per evitare infiltrazioni d'acqua nel vano batteria.

Per il corretto funzionamento della valvola che apre e chiude il flusso d'acqua è necessario un consumo minimo di 20/30 litri all'ora. Ad esempio, per comandare in automatico un impianto di microirrigazione, bisogna che questo sia realizzato con almeno 10 gocciolatori da 2 litri all'ora (2 litri d'acqua all'ora x 10 gocciolatori = 20 litri d'acqua all'ora).

Se la temperatura esterna è molto elevata (60 °C al display) le scritte possono scomparire. Ciò non compromette comunque l'esecuzione dei programmi d'irrigazione. Le scritte ricompariranno sul display non appena la temperatura si sarà abbassata.

La temperatura dell'acqua non deve superare i 40 °C.

→ Utilizzare solo acqua dolce chiara.

La pressione d'esercizio va da un minimo di 0,5 bar a un massimo di 12 bar.

Evitare di forzare l'attacco del computer per irrigazione.

→ Non tirare il tubo collegato.

Programmazione

→ Durante la programmazione tenere chiuso il rubinetto.

Non si correrà così il rischio di bagnarsi effettuando la prova di funzionamento in manuale (Man. On/Off). Tale avvertenza è ovviamente trascurabile se si interviene sul modulo di comando quando questi è staccato dal corpo del computer.

Se il modulo di comando viene rimosso a valvola aperta, questa rimarrà aperta sino a quando il pannello non verrà inserito nuovamente.

3. Funzionamento

Il computer per irrigazione consente di irrigare il giardino in modo completamente automatico e a qualunque ora del giorno sino a tre volte al giorno (ogni 8 ore). A tal scopo è possibile utilizzare un irrigatore, un impianto sprinkler oppure un sistema a goccia.

Il computer per irrigazione esegue l'irrigazione in modo completamente automatico a seconda del programma impostato e può quindi essere utilizzato anche in propria assenza.

Il mattino presto o la sera tardi l'evaporazione e di conseguenza il consumo d'acqua sono ridotti al minimo.

Elementi di comando:

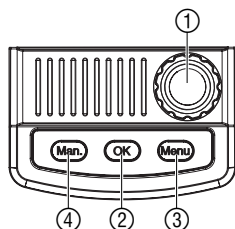

Il programma di irrigazione viene impostato in modo semplice mediante gli elementi di comando.

Elemento di comando

- ① **Manopola**
- ② **Tasto OK**
- ③ **Tasto Menu**
- ④ **Tasto Man.**

Funzione

- Modifica i valori impostati.
- Conferma i valori impostati con la manopola.
- Passa al livello successivo del programma.
- Per comandare in manuale l'apertura e la chiusura dell'acqua, indipendentemente dai programmi inseriti.

Livelli operativi:

I 6 livelli di operativi,

- Livello 1 : **condizione base**
- Livello 2 : **ora attuale e giorno della settimana**
- Livello 3 : **ora di inizio irrigazione**
- Livello 4 : **durata irrigazione**
- Livello 5 : **frequenza irrigazione**
- Livello 6 : **attivazione/disattivazione programma**

possono essere selezionati mediante il tasto **Menu**.

Anche durante la programmazione è possibile cambiare il livello operativo. Il sistema salva tutti i dati del programma modificati sino a quel momento.

Display a cristalli liquidi

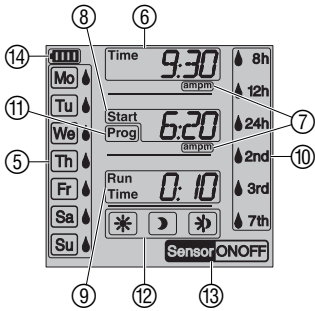

LED	Descrizione
⑤ Giorni della settimana (Mo), (Tu), ...	Giorno della settimana attuale e/o giorni di irrigazione programmati.
⑥ Time	Lampeggia in modalità di inserimento dei dati attuali (ore, minuti, giorno della settimana).
⑦ am / pm	Led per cicli di 12 ore, es. in America, Canada).
⑧ Start	Lampeggia in modalità di inserimento dell'ora di inizio dell'irrigazione.
⑨ Run Time	Durata irrigazione (lampeggia in modalità di inserimento).
⑩ 8h, 12h, 24h, 2nd, 3rd, 7th	Ciclo di irrigazione (con simbolo a goccia attivo). Ogni 8 / 12 / 24 ore; ogni 2. / 3. / 7. giorni.
⑪ Prog ON / OFF	Programma di irrigazione attivo (ON) / inattivo (OFF).
⑫ Irrigazione automatica in base all'umidità del terreno	L'irrigazione viene controllata automaticamente mediante il tester di umidità del terreno.
⑬ Sensore ON / OFF	Sensore ON (irrigazione) / Sensore OFF (nessuna irrigazione).
⑭ Batteria	Visualizza 5 stati della batteria: 3 barre: batteria carica 2 barre: batteria carica a metà 1 barra: batteria debole 1 barra lampeggiante: batteria quasi scarica 0 barra: batteria scarica

Se non è visibile alcuna barra, la valvola non si apre più. **È sempre possibile chiudere una valvola aperta automaticamente.** Il LED della **batteria** viene ripristinato con la sostituzione della batteria.

2 Barre	1 Barra	1 Barra lampeggiante	0 Barra
Batteria carica a metà	Batteria debole	Batteria quasi scarica	Batteria scarica
La valvola si apre.	La valvola si apre.	La valvola si apre ancora.	La valvola non si apre.
La funzionalità del computer è garantita per almeno 4 settimane.	La funzionalità del computer è garantita per un massimo di 4 settimane.	Il computer è quasi senza funzione.	Computer senza funzione.
	Si consiglia di sostituire la batteria.	È dunque necessario sostituire la batteria.	È necessario sostituire la batteria.
	→ Cambiar la pila (vedere 4. Messa in uso "Inserimento della batteria").		

4. Messa in uso

Inserimento della batteria:

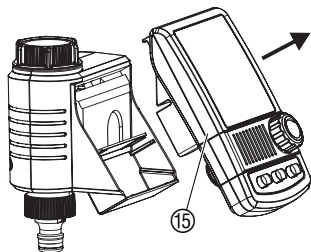

Utilizzare esclusivamente una batteria alcalino-manganese 9 V di tipo IEC 6LR61.

1. Rimuovere il pannello di comando 15 dall'alloggiamento del computer per irrigazione.

2. Inserire la batteria nel vano batterie 16. **Fare attenzione a rispettare la polarità P.**

Il display visualizza per ca. 2 secondi tutti i simboli e quindi passa al livello operativo 2 (impostazione dei dati correnti).

3. Inserire nuovamente il pannello di comando 15 sull'alloggiamento.

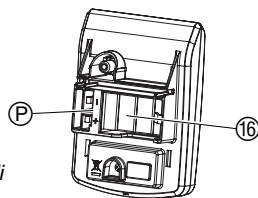

Collegamento del computer per irrigazione:

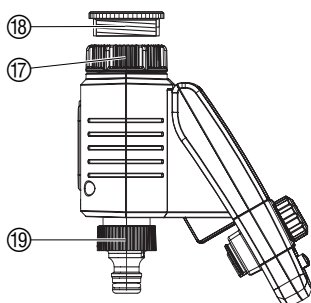

Il computer per irrigazione è fornito di ghiera filettata 17 per l'attacco a rubinetti con filetto da 33,3 mm (G 1"). L'adattatore 18 in dotazione consente di collegare il computer anche a rubinetti con filetto da 26,5 mm (G 3/4").

1. **Per filettature da 26,5 mm (G 3/4"):** Avvitare a mano l'adattatore 18 sul rubinetto (non usare pinze).

2. Avvitare, sempre a mano, la ghiera 17 del computer sull'adattatore 18.

3. Avvitare la presa 19 per il raccordo portagomma sull'uscita del computer.

Collegamento del tester di umidità o sensore di pioggia (optional):

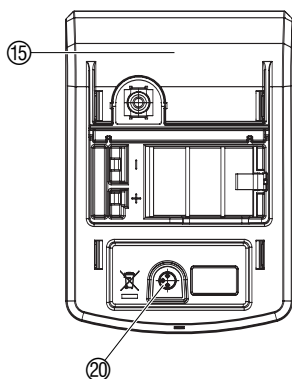

Oltre all'irrigazione temporizzata, il programma consente inoltre di considerare l'umidità del terreno oppure le precipitazioni.

Se il terreno è sufficientemente umido, il sistema arresta oppure impedisce l'attivazione del programma. L'irrigazione manuale **Man. On/Off** è invece indipendente dal sensore.

La modalità "Irrigazione automatica in base all'umidità del terreno" consente di controllare l'irrigazione anche esclusivamente in base all'umidità del terreno.

1. Rimuovere il pannello di comando 15 dall'alloggiamento del computer per irrigazione.

2. Posizionare il sensore umidità del terreno nell'area di irrigazione – oppure –

posizionare il tester pioggia (event. con prolunga) al di fuori dell'area di irrigazione.

3. Inserire il connettore del sensore nella porta sensore 20 del computer per irrigazione.

Per collegare sensori di modelli precedenti è eventualmente necessario un **cavo adattore GARDENA art. 1189-00.600.45** disponibile presso l'assistenza clienti GARDENA.

Sicurezza antifurto (optional):

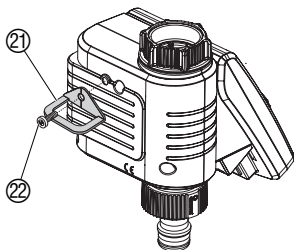

Per impedire eventuali furti, è possibile fissare sul retro del watertimer elettronico una speciale **staffa di sicurezza, art. 1815-00.791.00**, reperibile presso il Centro Assistenza GARDENA.

1. Avvitare saldamente la staffa ②1 con la vite ②2 al retro del watertimer elettronico.
2. Assicurare la staffa ②1 con una catena o un lucchetto.

Attenzione: la vite di fissaggio, una volta montata, non può più essere tolta.

5. Programmazione

Impostazione dei dati correnti:

[Livello 2]



1.

1. Premere il tasto **Menu** (solo se non si è appena inserita una nuova batteria).
Sul display lampeggiano la scritta **Time** e la cifra delle ore.

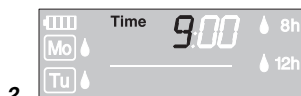

2.

2. Impostare l'ora con la manopola (nell'esempio, le **9**) e confermare con il tasto **OK**.
Sul display lampeggiano la scritta **Time** e le cifre dei minuti.

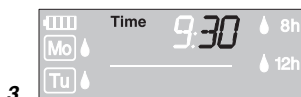

3.

3. Usando la manopola impostare i minuti correnti (nell'esempio, **30**) e confermare con il tasto **OK**.
Sul display lampeggiano la scritta **Time** e l'indicatore del giorno.

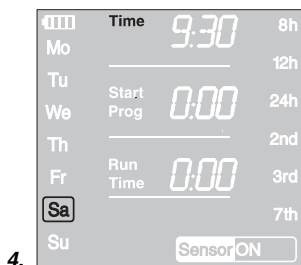

4.

4. Selezionare il giorno corrente della settimana spostando il cursore con la manopola (nell'esempio, su sabato **Sa**) e confermarlo premendo il tasto **OK**.

Il display passa al livello **impostazione del programma di irrigazione**.

Sul display lampeggiano i LED **Start** e dell'ora.

Modalità di irrigazione:

Il computer per irrigazione ha due modalità:

- **Irrigazione temporizzata** con il programma inserito (l'irrigazione inizia in base all'ora di inizio)
– oppure –
- **Irrigazione automatica in base all'umidità del terreno** mediante un tester di umidità del terreno GARDENA (l'irrigazione inizia quando il sensore segnala terreno asciutto).

Inserimento del programma di irrigazione:

[Livello 3]



[Livello 4]

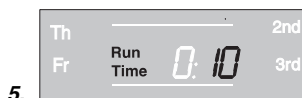
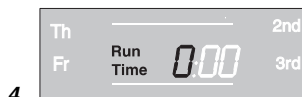

[Livello 5]

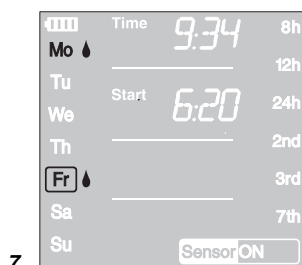
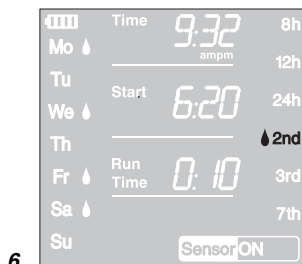

Irrigazione temporizzata:

1. Premere 2 volte il tasto **Menu** (solo se non si sono appena inseriti i dati correnti).
Sul display lampeggiano il LED Start Prog e il LED dell'ora.
2. Impostare con la manopola l'ora di inizio dell'irrigazione (es. **6** ore) e confermare con **OK**.
Sul display lampeggiano il LED Start Prog e il LED dei minuti.
3. Sempre con la manopola inserire i minuti d'inizio irrigazione (nell'esempio, **20**) e confermare il dato premendo il tasto **OK**.
Sul display lampeggiano la scritta Run Time e la cifra dell'ora per la durata dell'irrigazione.
4. Inserire la durata dell'irrigazione espressa in ore (nell'esempio **0**) usando la manopola e confermarla con il tasto **OK**.
Sul display lampeggiano la scritta Run Time e le cifre dei minuti.
5. Utilizzando la manopola inserire la durata dell'irrigazione espressa in minuti (nell'esempio, **10**) e confermarla con il tasto **OK**.
*Sul display appare un cursore lampeggiante in corrispondenza di **8h** (frequenza irrigazione).*

La frequenza può essere selezionata mediante:

- (6.) intervalli fissi (colonna destra del display)
– oppure –
- (7.) i giorni della settimana (colonna sinistra del display).

6. Selezionare il **ciclo di irrigazione** con la manopola (es. **2nd**) e confermare con **OK**.

(8h / 12h / 24 h): irrigazione ogni 8 / 12 / 24 ore
(2nd / 3rd / 7th): irrigazione ogni 2. / 3. / 7. giorno

Il display passa alla videata di attivazione del programma di irrigazione.

– oppure –

7. Selezionare rispettivamente con la manopola i **giorni di irrigazione**

(es. **Mo**, **Fr** lunedì e venerdì) e confermare con il tasto **OK**. Premere il tasto **Menu**.

Il display passa alla videata di attivazione del programma di irrigazione.

Attivazione programma di irrigazione:

[Livello 6]



Per eseguire il programma di irrigazione, selezionare **Prog ON**.

1. Premere 5 volte il tasto **Menu** (non se il programma è stato creato precedentemente).
2. Selezionare **Prog ON** utilizzando la manopola e confermare con il tasto **OK**.

*Si visualizza la scritta **Prog OK** per due secondi, quindi il display torna alla **schermata iniziale**.*

La programmazione del computer per irrigazione è ora terminata, ovvero la valvola interna si apre/chiude automaticamente e procede all'irrigazione nell'ora/giorno programmati.

È possibile irrigare manualmente anche dopo aver selezionato **Prog OFF**.

Irrigazione automatica secondo l'umidità del terreno:

Premessa: Il tester di umidità GARDENA art. 1188 è collegato (vedere 4. Messa in uso).

Il programma precedentemente creato di irrigazione temporizzata rimane invariato, ma non viene eseguito.

1. Tenere premuto 5 secondi il tasto **Menu**.
Il ciclo di irrigazione lampeggia.
2. Selezionare il ciclo di irrigazione desiderato utilizzando la manopola (es. ☀️ giorno) e confermare con il tasto **OK**.

Giorno
☀️ Irrigazione giornaliera (6 – 20), quando il sensore di umidità segnala terreno asciutto.

Notte
☾ Irrigazione notturna (20 – 6), quando il sensore di umidità segnala terreno asciutto.

Giorno & notte
☀️☾ L'irrigazione viene effettuata quando il sensore di umidità segnala terreno asciutto.

3. Impostare con la manopola la durata dell'irrigazione in minuti (0 – 59 min.) (es. **40** minuti) e confermare con **OK**.
*L'irrigazione inizia con il ciclo impostato quando il sensore di umidità segnala terreno asciutto (sensore **ON**).*

La durata impostata dell'irrigazione sensorizzata è valida anche per l'irrigazione manuale.

In caso di irrigazione automatica basata sull'umidità del terreno si effettua una pausa di due ore dopo ogni irrigazione affinché il tester di umidità rilevi l'umidità del terreno.

Esempio:

Ciclo di irrigazione = ☀️ (giorno),
Durata irrigazione = 40 minuti.

L'irrigazione inizia quando il sensore (sensore **ON**) segnala terreno asciutto durante il giorno (6 – 20) e termina, a seconda dell'umidità del terreno, in massimo 40 minuti.

Per uscire nuovamente dall'irrigazione con distributore automatico d'acqua:

Controllo / modifica dei programmi:



La durata dell'irrigazione è preimpostata da produttore a 30 minuti.

Programma di emergenza: se nell'irrigazione automatica non è inserito un sensore oppure il cavo di collegamento è difettoso, il sistema esegue l'irrigazione ogni 24 ore. La durata di irrigazione corrisponde al Run-Time, limitata tuttavia a 30 minuti.

→ Tenere premuto 5 secondi il tasto **Menu**.

Sul display si visualizzerà la condizione base.

Se è necessario modificare un valore nel programma, è possibile farlo senza modificare gli altri valori.

1. Premere due volte il tasto **Menu**.
Sul display lampeggiano il LED Start e il LED dell'ora.
2. Premere il tasto **Menu** per passare al livello successivo del programma
– oppure –
modificare i dati del programma utilizzando la manopola e confermare con il tasto **OK**.

Se durante un programma si modifica la durata irrigazione, l'irrigazione corrente viene terminata.

Irrigazione manuale:

Indipendentemente dalla programmazione impostata, il computer può essere **comandato manualmente in qualunque momento**. E' quindi sempre possibile attivare o interrompere l'irrigazione senza intervenire sui programmi memorizzati (ora di inizio, durata e frequenza irrigazione). Il modulo di comando deve essere inserito.

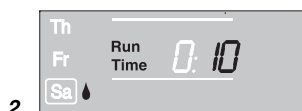

1. Premere il tasto **Man.** per attivare manualmente l'irrigazione.
Sul display appaiono e rimangono lampeggianti per 10 secondi la scritta Run Time e le due cifre che indicano la durata dell'irrigazione, prefissata in 30 minuti.
2. Se i minuti relativi alla durata irrigazione lampeggiano, è possibile modificare la durata con la manopola (tra **0:00** e **0:59**) (es. **10** minuti) e confermare con il tasto **OK**.
3. In qualunque momento è possibile interrompere un'irrigazione in corso, sia manuale che automatica, premendo il tasto **Man**.
La valvola si chiude e l'irrigazione ha termine.

La durata dell'irrigazione manuale può essere modificata solo con il display inserito. La durata dell'irrigazione, una volta modificata, resta in memoria, cioè resta valida anche per le successive aperture in manuale della valvola. Attenzione: se si varia il dato impostandolo su **0:00**, la valvola viene chiusa e resta tale anche agendo sul tasto **Man**. (sicurezza bambini).

Quando è in corso un'irrigazione attivata manualmente, l'eventuale programma automatico, che dovrebbe avviarsi in contemporanea, viene inibito.

Esempio: Un'irrigazione della durata di 30 minuti viene attivata **manualmente alle ore 9.00**. In questo caso un programma, il cui inizio (**START**) è impostato **fra le 9.00 e le 9.30**, non verrà eseguito.

Reset:

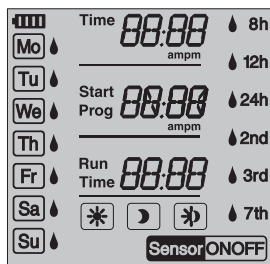

Indicazione:

Qualora si voglia cancellare dalla memoria del computer i dati impostati, si può procedere a un reset.

→ Premere contemporaneamente i tasti **Man.** e **Menu** per un paio di secondi.

Il display visualizza per ca. 2 secondi tutti i simboli e quindi passa al livello operativo 1 (condizione base).

- Tutti i programmi vengono azzerati.
- La durata dell'irrigazione manuale viene ripristinata al dato originario di 30 minuti (**0:30**).
- I dati correnti impostati (ora e giorno della settimana) rimangono attivi.

Se durante la programmazione non si effettua alcun inserimento per oltre 60 secondi, il display ritorna nuovamente alla schermata iniziale. Il sistema rileva tutte le modifiche effettuate sino a quel momento.

Se un sensore collegato al computer di irrigazione segnala umidità (**OFF**), l'irrigazione programmata non verrà eseguita.

6. Interventi di fine stagione

Conservazione / In inverno:



1. Prima dell'inverno, staccare il computer dal rubinetto e riporlo in luogo riparato dopo aver estratto la pila dal suo alloggiamento.
2. Non lasciarlo mai esposto al gelo: se l'acqua ghiaccia, provoca un danno irreparabile al corpo idraulico.

Smaltimento:

(conforme a: RL2002/96/EC)



Non smaltire insieme ai normali rifiuti domestici. Utilizzare sempre gli appositi contenitori di raccolta.

→ Importante: l'apparecchio va smaltito consegnandolo al centro di smaltimento municipale.

Smaltimento delle pile scariche:

→ Restituire le batterie usate in un punto di vendita o smaltirle tramite un centro di smaltimento municipale.

Smaltire la pila solo se è **completamente scarica**.

7. Manutenzione

Pulizia del filtro:

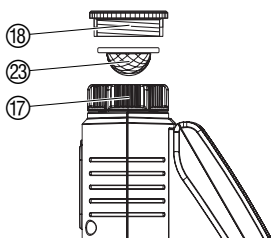

Il filtro 23 deve essere regolarmente controllato e, se necessario, pulito.

1. Svitare a mano il dado di raccordo 17 del computer per irrigazione dalla filettatura del rubinetto dell'acqua (non utilizzare pinze).
2. Svitare eventualmente l'adattatore 18.
3. Estrarre e pulire il filtro 23 del dado di raccordo 17.
4. Montare nuovamente il computer per irrigazione (vedere 4. Messa in uso „Collegamento del computer per irrigazione“).

8. Anomalie di funzionamento

Anomalia	Possibile causa	Intervento
Il display non visualizza alcun dato	La pila non è stata inserita correttamente.	→ Rispettare l'orientamento dei poli (+/-).
	La pila è scarica.	→ Sostituirla con una nuova pila alcalina.
	La temperatura al display supera i 60 °C.	I dati ricompariranno quando la temperatura diminuirà.
Non è possibile utilizzare il tasto Man per irrigare manualmente	Batteria scarica (1 barra lampeggia).	→ Inserire una nuova pila alcalina.
	La durata dell'apertura manuale è stata fissata in 0:00 .	→ Impostare nuovamente l'irrigazione manuale fissando una durata maggiore di 0:00 (vedi § 5. Programmazione).
	Il rubinetto è chiuso.	→ Aprire il rubinetto.
Il programma non viene eseguito (nessuna irrigazione)	I dati d'irrigazione (inizio, durata e giorni di esecuzione/frequenza) non sono stati inseriti in modo completo.	→ Controllare il programma e, in caso, sistemare i dati.
	E' stata attivata la funzione "maltempo": il cursore è su Prog. OFF e i programmi sono inibiti.	→ Riattivare i programmi d'irrigazione (Prog. ON).
	I dati sono stati impostati o modificati immediatamente prima o durante l'impulso d'apertura.	→ Non impostare o modificare i programmi quando sta per iniziare un'irrigazione.
	La valvola era già stata aperta manualmente.	→ Evitare sovrapposizioni fra le irrigazioni manuali e quelle programmate.
	Il rubinetto è chiuso.	→ Aprire il rubinetto.
	Il sensore della pioggia o il sensore di umidità del terreno segnalano umidità.	→ Se non ha piovuto e il terreno è secco, verificare la regolazione del tester di umidità o il posizionamento del sensore di pioggia.
	Batteria scarica (1 barra lampeggiante).	→ Inserire una nuova pila alcalina.
Il computer non disattiva l'irrigazione: l'acqua non si chiude	Il consumo d'acqua è inferiore ai 20 litri/ora.	→ Aumentare il numero di gocciolatori sulla linea.
I tre simboli del ciclo irrigazione lampeggiano (☼ ☼ ☼)	Sensore non collegato correttamente.	→ Controllare il cavo di collegamento e il sensore.



In caso di altre anomalie, contattare il Centro di Assistenza Tecnica GARDENA. Le riparazioni devono essere eseguite esclusivamente dai Centri di Assistenza Tecnica GARDENA o dai rivenditori autorizzati GARDENA.

9. Accessori disponibili

GARDENA Tester di umidità		art. 1188
GARDENA Sensore di pioggia elettronico		art. 1189
GARDENA Staffa di sicurezza		art. 1815-00.791.00 disponibile tramite il servizio clienti GARDENA
GARDENA Cavo adattatore	Per il collegamento di sensori GARDENA precedenti.	art. 1189-00.600.45 disponibile tramite il servizio clienti GARDENA
GARDENA Cavo sdoppiatore	Per collegare contemporaneamente il sensore di pioggia e il tester d'umidità.	art. 1189-00.630.00 disponibile tramite il servizio clienti GARDENA

10. Dati tecnici

Pressione d'esercizio:	0,5 bar / 12 bar
Mezzo fluido:	acqua chiara dolce
Temperatura max. dell'acqua:	40 °C
Numero di irrigazioni programmabili al giorno:	3 x (ogni 8 ore), 2 x (ogni 12 ore), 1 x (ogni 24 ore)
Numero di irrigazioni programmabili a settimana:	Ogni giorno, ogni 2, 3 o 7 giorni; oppure selezione individuale dei giorni della settimana
Durata impostabile per ciascuna irrigazione:	da 1 minuto a 7 ore e 59 minuti
Alimentazione:	1 pila alcalina da 9 V IEC 6LR61
Autonomia operativa della pila:	ca. 1 anno

11. Assistenza / Garanzia

Assistenza

In caso di guasto o di anomalia di funzionamento, rivolgersi al Centro Assistenza Tecnica Nazionale, tel. 199.400.169.

Garanzia

Questo prodotto GARDENA è coperto da garanzia legale (nella Comunità Europea per 24 mesi a partire dalla data di acquisto) relativamente a tutti i difetti sostanziali imputabili a vizi di fabbricazione o di materiale impiegato. Il prodotto in garanzia potrà essere, a nostra discrezione, o sostituito con uno in perfetto stato di funzionamento o riparato gratuitamente qualora vengano osservate le seguenti condizioni:

- il prodotto sia stato adoperato in modo corretto e conforme alle istruzioni e nessun tentativo di riparazione sia stato eseguito dall'acquirente o da terzi;

- il prodotto sia stato spedito a spese del mittente direttamente a un centro assistenza GARDENA allegando il documento che attesta l'acquisto (fattura o scontrino fiscale) e una breve descrizione del problema riscontrato.
- Non rientrano nella presente garanzia eventuali danni e anomalie di funzionamento imputabili alla qualità dell'acqua o alle tubazioni (calcare, scorie, depositi di ruggine, etc.) oppure causati dall'impiego di una pila non conforme alle istruzioni o comunque montata erroneamente.
- Risulta parimenti escluso dalla garanzia qualunque danno causato dal gelo: il computer per irrigazione dev'essere ricoverato in luogo protetto prima che sopraggiunga l'inverno.

L'intervento in garanzia non estende in nessun caso il periodo iniziale.

La presente garanzia del produttore non inficia eventuali rivalse nei confronti del negoziante/rivenditore.

<p>D <i>Produkthaftung</i></p>	<p>Wir weisen ausdrücklich darauf hin, dass wir nach dem Produkthaftungsgesetz nicht für durch unsere Geräte hervorgerufene Schäden einzustehen haben, sofern diese durch unsachgemäße Reparatur verursacht oder bei einem Teileaustausch nicht unsere Original GARDENA Teile oder von uns freigegebene Teile verwendet werden und die Reparatur nicht vom GARDENA Service oder dem autorisierten Fachmann durchgeführt wird. Entsprechendes gilt für Ergänzungsteile und Zubehör.</p>
<p>F <i>Responsabilité</i></p>	<p>Nous vous signalons expressément que GARDENA n'est pas responsable des dommages causés par ses appareils, dans la mesure où ces dommages seraient causés suite à une réparation non conforme, dans la mesure où, lors d'un échange de pièces, les pièces d'origine GARDENA n'auraient pas été utilisées, ou si la réparation n'a pas été effectuée par le Service Après-Vente GARDENA ou l'un des Centres SAV agréés GARDENA. Ceci est également valable pour tout ajout de pièces et d'accessoires autres que ceux préconisés par GARDENA.</p>
<p>I <i>Responsabilità del prodotto</i></p>	<p>Si rende espressamente noto che, conformemente alla legislazione sulla responsabilità del prodotto, non si risponde di danni causati da nostri articoli se originati da riparazioni eseguite non correttamente o da sostituzioni di parti effettuate con materiale non originale GARDENA o comunque da noi non approvato e, in ogni caso, qualora l'intervento non venga eseguito da un centro assistenza GARDENA o da personale specializzato autorizzato. Lo stesso vale per le parti complementari e gli accessori.</p>
<p>E <i>Responsabilidad de productos</i></p>	<p>Advertimos que conforme a la ley de responsabilidad de productos no nos responsabilizamos de daños causados por nuestros aparatos, siempre y cuando dichos daños hayan sido originados por arreglos o reparaciones indebidas, por recambios con piezas que no sean piezas originales GARDENA o bien piezas autorizadas por nosotros, así como en aquellos casos en que la reparación no haya sido efectuada por un Servicio Técnico GARDENA o por un técnico autorizado. Lo mismo es aplicable para las piezas complementarias y accesorios.</p>
<p>P <i>Responsabilidade sobre o produto</i></p>	<p>Queremos salientar que segundo a lei da responsabilidade do fabricante, nós não nos responsabilizaremos por danos causados pelo nosso equipamento, quando estes ocorram em decorrência de reparações inadequadas ou da substituição de peças por peças não originais da GARDENA, ou peças não autorizadas. A responsabilidade tornar-se-à nula também depois de reparações realizadas por oficinas não autorizadas pela GARDENA. Esta restrição valerá também para peças adicionais e acessórios.</p>

<p>D EU-Konformitätserklärung Maschinenverordnung (9. GSGVO) / EMVG / Niedersp. RL Der Unterzeichnete GARDENA Manufacturing GmbH, Hans-Lorenser-Str. 40, D-89079 Ulm, bestätigt, dass die nachfolgend bezeichneten Geräte in der von uns in Verkehr gebrachten Ausführung die Anforderungen der harmonisierten EU-Richtlinien, EU-Sicherheitsstandards und produktspezifischen Standards erfüllen. Bei einer nicht mit uns abgestimmten Änderung der Geräte verliert diese Erklärung ihre Gültigkeit.</p>	Bezeichnung des Gerätes: Bewässerungscomputer Désignation du matériel : Programmeur d'arrosage Descrizione del prodotto : Computer per irrigazione Descripción de la mercancía: Programador de riego Descrição do aparelho: Computador de rega
<p>F Certificat de conformité aux directives européennes Le constructeur, soussigné : GARDENA Manufacturing GmbH, Hans-Lorenser-Str. 40, D-89079 Ulm, déclare qu'à la sortie de ses usines le matériel neuf désigné ci-dessous était conforme aux prescriptions des directives européennes énoncées ci-après et conforme aux règles de sécurité et autres règles qui lui sont applicables dans le cadre de l'Union européenne. Toute modification portée sur ce produit sans l'accord express de GARDENA supprime la validité de ce certificat.</p>	Typ: Art.-Nr.: Type : Référence : Modello: C 1030 plus Art. : 1862 Tipo: Art. Nº: Tipo: Art. Nº:
<p>I Dichiarazione di conformità alle norme UE La sottoscritta GARDENA Manufacturing GmbH, Hans-Lorenser-Str. 40, D-89079 Ulm, certifica che il prodotto qui di seguito indicato, nei modelli da noi commercializzati, è conforme alle direttive armonizzate UE nonché agli standard di sicurezza e agli standard specifici di prodotto. Qualunque modifica apportata al prodotto senza nostra specifica autorizzazione invalida la presente dichiarazione.</p>	EU-Richtlinien: Directives européennes : 2004/108/EC Direttive UE: Normativa UE: 93/68/EC Directrices da UE:
<p>E Declaración de conformidad de la UE El que suscribe GARDENA Manufacturing GmbH, Hans-Lorenser-Str. 40, D-89079 Ulm, declara que la presente mercancía, objeto de la presente declaración, cumple con todas las normas de la UE, en lo que a normas técnicas, de homologación y de seguridad se refiere. En caso de realizar cualquier modificación en la presente mercancía sin nuestra previa autorización, esta declaración pierde su validez.</p>	Anbringungsjahr der CE-Kennzeichnung: Date d'apposition du marquage CE : Anno di rilascio della certificazione CE: 2007 Colocación del distintivo CE: Ano de marcação pela CE:
<p>P Certificado de conformidade da UE Os abaixo mencionados GARDENA Manufacturing GmbH, Hans-Lorenser-Str. 40, D-89079 Ulm, por este meio certificam que ao sair da fábrica o aparelho abaixo mencionado está de acordo com as direttrizes harmonizadas da UE, padrões de segurança e de produtos específicos. Este certificado ficará nulo se a unidade for modificada sem a nossa aprovação.</p>	Ulm, den 01.08.2007 Fait à Ulm, le 01.08.2007 Ulm, 01.08.2007 Ulm, 01.08.2007 Ulm, 01.08.2007 Der Bevollmächtigte Représentant légal Rappresentante autorizzato Representante autorizado Representante autorizado  Peter Lameli Vice President

Deutschland / Germany

GARDENA
Manufacturing GmbH
Central Service
Hans-Lorenser-Straße 40
D-89079 Ulm
Produktfragen:
(+49) 731 490-123
Reparaturen:
(+49) 731 490-290
service@gardena.com

Argentina

Husqvarna Argentina S.A.
Vera 745
(C1414AOO) Buenos Aires
Phone: (+54) 11 4858-5000
diego.poggi@ar.husqvarna.com

Australia

Husqvarna Australia Pty. Ltd.
Locked Bag 18
Gosford NSW 2250
Phone: (+61) (0) 2 4372 1500
customer.service@
husqvarna.com.au

Austria / Österreich

Husqvarna Austria GmbH
Consumer Products
Industriezeile 36
4010 Linz
Tel.: (+43) 732 77 01 01 - 90
consumer.service@
husqvarna.at

Belgium

GARDENA Belgium NV/SA
Sterrebeekstraat 163
1930 Zaventem
Phone: (+32) 2 720 92 12
Mail: info@gardena.be

Brazil

Palash Comércio e
Importação Ltda.
Rua São João do Araguaia, 338
- Jardim Califórnia -
Barueri - SP - Brasil -
CEP 06409-060
Phone: (+55) 11 4198-9777
eduardo@palash.com.br

Bulgaria

Хускварна България ЕООД
1799 София
Бул. „Андрей Ляпчев“ № 72
Тел.: (+359) 2 80 99 424
www.husqvarna.bg

Canada

GARDENA Canada Ltd.
100 Summerlea Road
Brampton, Ontario L6T 4X3
Phone: (+1) 905 792 93 30
info@gardenacanada.com

Chile

Antonio Martinic y Cia Ltda.
Cassillas 272
Centro de Cassillas
Santiago de Chile
Phone: (+56) 2 20 10 708
garfar_cl@yahoo.com

Costa Rica

Compania Exim
Euroberoamericana S.A.
Los Colegios, Moravia,
200 metros al Sur del Colegio
Saint Francis - San José
Phone: (+506) 297 68 83
exim_euro@racsa.co.cr

Croatia

KLIS d.o.o.
Stanciceva 79
10419 Vukovina
Phone: (+385) 1 622 777 0
gardena@klis-trgovina.hr

Cyprus

FARMOKIPIKI LTD
P.O. Box 7098
74, Digeni Akritas Ave.
1641 Nicosia
Phone: (+357) 22 75 47 62
condam@spidernet.com.cy

Czech Republic

GARDENA spol. s r.o.
Tuřanka 115
627 00 Brno
Phone: (+420) 548 217 777
gardena@gardenabrno.cz

Denmark

GARDENA
Husqvarna Consumer Outdoor
Products
Salgsafdelning Danmark
Box 9003
S-200 39 Malmö
info@gardena.dk

Estonia

Husqvarna Eesti OÜ
Consumer Outdoor Products
Kesk tee 10, Aaviku küla
Rae vald, Harju maakond
75305
kontakt.etj@husqvarna.ee

Finland

Oy Husqvarna Ab
Consumer Outdoor Products
Lautatarhankatu 8 B / PL 3
00581 HELSINKI
info@gardena.fi

France

GARDENA France
Immeuble Exposial
9 - 11 allée des Pierres Mayettes
ZAC des Barbanniers, B.P. 99
- F - 92232 GENNEVILLIERS
cedex
Tél. (+33) 01 40 85 30 40
service.consommateurs@
gardena.fr

Great Britain

Husqvarna UK Ltd
Preston Road
Aycliffe Industrial Park
Newton Aycliffe
County Durham
DL5 6UP
info.gardena@
husqvarna.co.uk

Greece

HUSQVARNA GREECE S.A.
Branch of Koropi
Ilfestou 33A
Industrial Area Koropi
194 00 Athens - Greece
V.A.T. EL094094640
Phone: (+30) 210 66 20 225
info@husqvarna-consumer.gr

Hungary

Husqvarna
Magyarország Kft.
Ezred u. 1 - 3
1044 Budapest
Phone: (+36) 80 20 40 33
gardena@gardena.hu

Iceland

Ó. Johnson & Kaaber
Tunguhalsi 1
110 Reykjavik
ooj@ojk.is

Ireland

Michael McLoughlin & Sons
Hardware Limited
Long Mile Road
Dublin 12

Italy

GARDENA Italia S.p.A.
Via Donizetti 22
20020 Lainate (Mi)
Phone: (+39) 02.93.94.79.1
info@gardenaitalia.it

Japan

KAKUICHI Co. Ltd.
Sumitomo Realty &
Development Kojimachi
BLDG., 8F, 5-1 Nibanbanyo,
Chiyoda-ku, Tokyo 102-0084
Phone: (+81) 33 264 4721
m_ishihara@kaku-ichi.co.jp

Latvia

SIA „Husqvarna Latvija“
Consumer Outdoor Products
Bakūžu iela 6, Rīga, LV-1024
info@husqvarna.lv

Lithuania

UAB Husqvarna Lietuva
Consumer Outdoor Products
Atleities pl. 77C
LT-52104 Kaunas
centras@husqvarna.lt

Luxembourg

Magasins Jules Neuberg
39, rue Jacques Stas
Luxembourg-Gasperich 2549
Case Postale No. 12
Luxembourg 2010
Phone: (+352) 40 14 01
api@neuberg.lu

Netherlands

GARDENA Nederland B.V.
Postbus 50176
1305 AD ALMERE
Phone: (+31) 36 521 00 00
info@gardena.nl

Neth. Antilles

Jonka Enterprises N.V.
Sta. Rosa Weg 196
P.O. Box 8200, Curaçao
Phone: (+599) 9 767 66 55
pgm@jonka.com

New Zealand

Husqvarna New Zealand Ltd.
PO Box 76437
Manukau City 2241
Phone: (+64) (09) 92024 10

Norway

GARDENA
Husqvarna Consumer Outdoor
Products
Salgskontor Norge
Kleiverveien 6
1540 Vestby
info@gardena.no

Poland

Husqvarna Poland Spółka z o.o.
Oddział w Szymanowie
Szymanów 9 d
05-532 Baniocha
Phone: (+48) 22 727 56 90
gardena@gardena.pl

Portugal

GARDENA Portugal Lda.
Sintra Business Park
Edifício 1, Fracção 0-G
2710-089 Sintra
Phone: (+351) 21 922 85 30
info@gardena.pt

Romania

MADEX INTERNATIONAL SRL
Soseaua Odaii 117-123,
Sector 1,
București, RO 013603
Phone: (+40) 21 352 76 03
madex@ines.ro

Russia

ООО ГАРДЕНА PVC
123007, г. Москва
Хорошевское шоссе, д. 32А
Тел.: (+7) 495 380 31 92
info@gardena-rus.ru

Singapore

Hy - Ray PRIVATE LIMITED
40 Jalan Pemimpin
#02-08 Tat Ann Building
Singapore 577185
Phone: (+65) 6253 2277
shiyang@hyray.com.sg

Slovak Republic

GARDENA spol. s r.o.
Tuřanka 115
627 00 Brno
Phone: (+420) 548 217 777
gardena@gardenabrno.cz

Slovenia

GARDENA d.o.o.
Brodšče 15
1236 Trzin
Phone: (+386) 1 580 93 32
servis@gardena.si

South Africa

GARDENA
South Africa (Pty.) Ltd.
P.O. Box 11534
Vorna Valley 1686
Phone: (+27) 11 315 02 23
sales@gardena.co.za

Spain

GARDENA IBÉRICA S.L.U.
C/ Basauri, nº 6
La Florida
28023 Madrid
Phone: (+34) 91 708 05 00
atencioncliente@gardena.es

Sweden

GARDENA
Husqvarna Consumer Outdoor
Products
Försäljningskontor Sverige
Box 9003
200 39 Malmö
info@gardena.se

Switzerland / Schweiz

Husqvarna Schweiz AG
Consumer Products
Industriestrasse 10
5506 Mägenwil
Phone: (+41) (0) 848 800 464
info@gardena.ch

Turkey

GARDENA / Dost Diş Ticaret
Müessesilik A.Ş. Sanayi
Çad. Adil Sokak No. 1
Kartal - Istanbul
Phone: (+90) 216 38 93 939
info@gardena-dost.com.tr

Ukraine / Україна

ТОВ «ГАРДЕНА УКРАЇНА»
Васильківська, 34, 204-Г
03022, Київ
Тел. (+38 044) 498 39 02
info@gardena.ua

1862-20.960.04/0408
© GARDENA
Manufacturing GmbH
D-89070 Ulm
http://www.gardena.com