



TwinCut Art. 8830

-
- D Betriebsanleitung**
Accu-Rasenschneider
-
- GB Operating Instructions**
Cordless lawn trimmer
-
- F Mode d'emploi**
Mini-faucheuse sur accu
-
- NL Instructies voor gebruik**
Accu-grasschaar
-
- S Bruksanvisning**
freeClip Grass
-
- I Istruzioni per l'uso**
Tagliaerba a batteria
-
- E Manual de instrucciones**
Tijera cortacésped sin cable
-
- P Instruções de utilização**
Tesoura de relva com acumulador
-
- DK Brugsanvisning**
freeClip Grass

Tagliaerba a batteria TwinCut GARDENA

Benvenuti nel giardino GARDENA...



Questa è la traduzione dal testo originale tedesco delle istruzioni per l'uso. Si raccomanda di leggere attentamente le istruzioni e di seguire le avvertenze riportate. Si imparerà così a conoscere il prodotto e ad usarlo correttamente.



Per motivi di sicurezza bambini, giovani sotto i 16 anni e tutti coloro che non hanno preso visione delle istruzioni non devono utilizzare la tagliaerba a batteria.
Per motivi di sicurezza i disabili mentali devono utilizzare il prodotto solo sotto la supervisione di un responsabile.

→ Conservare le istruzioni in un luogo sicuro.

Indice

1. Modalità d'impiego	42
2. Norme di sicurezza	42
3. Montaggio	44
4. Messa in uso	44
5. Utilizzo	45
6. Messa fuori servizio	46
7. Manutenzione	46
8. Risoluzione dei guasti	47
9. Accessori	48
10. Dati tecnici	48
11. Assistenza / Garanzia	49

1. Modalità d'impiego

Settore di utilizzo

Il Tagliaerba a batteria GARDENA è un prodotto per uso hobbistico concepito per rifinire i bordi del prato e tagliare piccoli tappeti erbosi in giardini privati.

ATTENZIONE!
Pericolo di lesioni!



Per ragioni di sicurezza e incolumità personale il tagliaerba a batteria non deve essere utilizzato per potare siepi o per sminuzzare materiale per composte.

2. Norme di sicurezza

→ Attenzione ai simboli di sicurezza riportati sull'attrezzo.



ATTENZIONE!
Prima di mettere in uso l'attrezzo, leggere le istruzioni.



PERICOLO!
L'attrezzo è ancora in funzione!



ATTENZIONE!
Proteggere da pioggia e umidità.



ATTENZIONE!
Tenere lontano persone o animali dalla zona di lavoro.

Controlli preliminari

- Prima di ogni impiego, controllare sempre l'attrezzo.
- Prima di iniziare il lavoro, controllare con cura la zona da tagliare e rimuovere eventuali oggetti estranei.

Sicurezza personale

Adoperare l'attrezzo solo in condizioni di sicurezza adeguate.

Non lavorare sotto la pioggia e in ambiente umido o bagnato.

Non adoperare l'attrezzo se si riscontra che le lame e/o i dispositivi di sicurezza sono danneggiati o logorati. Non rimuovere o disattivare mai i dispositivi di sicurezza.

Indossare sempre un abbigliamento adeguato evitando indumenti troppo larghi, bigiotteria o quant'altro potrebbe impigliarsi nell'attrezzo. Calzare scarpe chiuse che non scivolino, mettersi i guanti, portare calzoni lunghi in modo da proteggere le gambe.

Durante il lavoro assumere sempre una posizione salda e sicura. Attenzione a non inciampare camminando all'indietro!

Nel caso in cui un corpo estraneo (ad esempio, un rametto particolarmente duro) blocchi il funzionamento delle lame, spegnere l'attrezzo rilasciando il tasto d'avviamento e rimuovere l'oggetto in questione utilizzando un attrezzo con punta smussata. Non usare mai le dita: le lame possono causare ferite gravi!



PERICOLO !

- **Non modificare mai l'angolazione dell'impugnatura mentre l'attrezzo è in funzione.**

Responsabilità dell'utente



Attenersi scrupolosamente alle istruzioni, adoperando l'attrezzo solo per gli impieghi e con le modalità indicati.

- **L'attrezzo non deve assolutamente essere usato per sminuzzare materiale per composte.**

Durante l'uso prestare la massima attenzione. Ricordarsi che la responsabilità fa capo direttamente a chi detiene o adopera l'attrezzo.

Assicurarsi che nei pressi della zona di lavoro non vi siano altre persone (soprattutto bambini) o animali.

Carica della batteria



PERICOLO D'INCENDIO !

- **Non ricaricare mai l'attrezzo vicino a sostanze acide o facilmente infiammabili.**

Utilizzare esclusivamente il caricabatterie originale GARDENA. Caricabatterie diversi possono danneggiare irrimediabilmente le batterie e addirittura provocare incendi.

Utilizzare l'unità di ricarica solo se il cavo è in perfette condizioni. Verificare quindi regolarmente che non presenti segni di danneggiamento o usura.

Non utilizzare l'unità di ricarica GARDENA per batterie non ricaricabili: pericolo d'incendio!

Durante la ricarica non mettere mai in funzione l'attrezzo.

Caricare la batteria solo a temperature tra 10 – 45 °C. Far raffreddare la batteria dopo un forte carico.

Condizioni di lavoro



PERICOLO DI ESPLOSIONE !

- **Proteggere le forbici a batteria dal calore eccessivo e dal fuoco.**

Non poggiare su termosifoni né esporre ai raggi solari diretti per periodi prolungati.

Utilizzare le forbici a batteria solo con temperature ambiente comprese tra -10 °C e +45 °C.

Interruzione del lavoro

- Non lasciare mai l'attrezzo incustodito: se si deve interrompere il lavoro, riporlo in un luogo sicuro.
- Se ci si deve spostare da un punto di lavoro a un altro, tenere sempre l'attrezzo spento durante il percorso.
- Non lavorare sotto la pioggia e in ambiente umido o bagnato.
- Per trasportare le forbici a batteria, applicare la protezione sulla lama.

Conservazione

Non lasciare il tagliaerba a batteria ad una temperatura superiore a 35 °C o esposto direttamente alla luce del sole.

Non lasciare il tagliaerba a batteria in luoghi dove può accumularsi elettricità statica.

3. Montaggio

Montaggio e smontaggio del manico telescopico girevole:

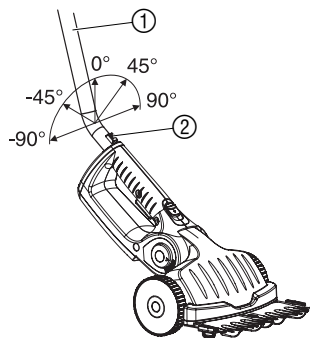

Il manico telescopico può essere montato a piacere a intervalli di 45°.

Montaggio del manico telescopico girevole:

→ Inserire il manico ① con l'inclinazione desiderata nel punto d'innesto sull'attrezzo: si deve avvertire uno scatto.

Smontaggio del manico telescopico girevole:

→ Premere il tasto di rilascio ② ed estrarre il manico.

Quando il manico è inserito, l'interruttore di sicurezza e il tasto di accensione posti sull'attrezzo non funzionano.

Per il montaggio della lama, vedere 8. Soluzione dei problemi "Sostituire la lama".

4. Messa in uso

Carica della batteria:

Prima di utilizzare il tagliaerba per la prima volta, caricare completamente la batteria. Tempo di carica (con batteria scarica) ca. 10 ore.

La batteria agli ioni di litio può essere caricata con qualsiasi livello di carica e il caricamento può essere interrotto in qualsiasi momento, senza provocare danni (assenza di effetto memoria). Quando la batteria è completamente carica, il tagliaerba si disinserisce automaticamente. È quindi possibile lasciare sempre collegata la batteria al caricabatterie.



ATTENZIONE!

La sovratensione provoca danni irreparabili alle batterie e al caricabatterie.

→ Verificare che sia presente la corretta tensione di rete.

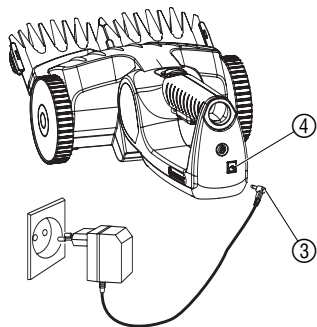

1. Inserire lo spinotto ③ nella presa ④ del tagliaerba a batteria.
2. Inserire il caricabatterie nella presa di rete.

Durante il caricamento, la presa ④ si accende con luce rossa. La batteria viene caricata.

Se la presa ④ non è più rossa, significa che la batteria è caricata completamente.

3. Estrarre dapprima lo spinotto ③ dall'apposita presa ④ e poi estrarre il caricabatterie dalla presa di rete.

Se la potenza del tagliaerba a batteria diminuisce notevolmente, è necessario caricare la batteria. Non attendere che la lama si arresti completamente.

Se la presa lampeggia in rosso durante il caricamento, è presente un'anomalia (vedere 8. Soluzione dei problemi).

5. Utilizzo



PERICOLO ! Pericolo di lesioni!

I dispositivi di sicurezza installati dal fabbricante sull'attrezzo non devono in nessun caso venir rimossi o deviati, come ad esempio nastrandolo l'interruttore sull'impugnatura. Sussiste altrimenti il pericolo di ferirsi e l'attrezzo non si arresta più automaticamente.

→ Non rimuovere o disattivare mai i dispositivi di sicurezza.

L'interruttore di sicurezza impedisce l'avvio involontario dell'attrezzo.

Impiego dell'attrezzo:

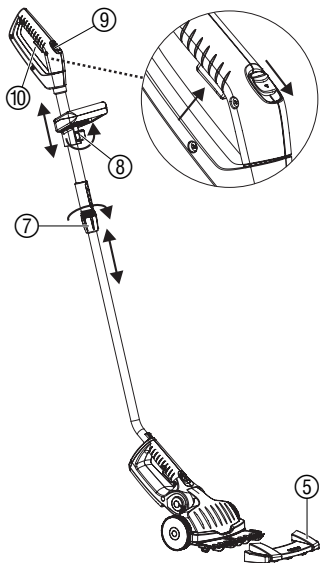

Preparazione della superficie:

1. Rimuovere pietre o altri oggetti dalla superficie da tagliare.
2. Rimuovere la custodia lame ⑤ dal portalamo.

Regolazione del tagliaerba:

1. Premere la regolazione ergonomica ⑥ e variare l'angolazione dell'impugnatura.

Regolazione del manico telescopico:

1. Allentare la ghiera ⑦, regolare la lunghezza del manico e serrare nuovamente la ghiera ⑦.
2. Allentare la vite di regolazione ⑧, regolare l'altezza dell'impugnatura e serrare nuovamente la vite di regolazione ⑧.

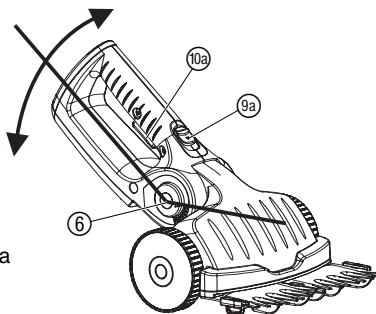

Accensione / spegnimento:

1. Per sbloccare l'attrezzo premere in avanti l'interruttore di sicurezza ⑨ / ⑨a) e premere il pulsante ⑩ / ⑩a). Rilasciare l'interruttore di sicurezza ⑨ / ⑨a).
2. Per spegnere l'attrezzo rilasciare il pulsante ⑩.

Se si utilizza il tagliaerba senza manico telescopico, l'attrezzo può essere acceso mediante l'interruttore di sicurezza e il pulsante.

6. Messa fuori servizio

Conservazione / In inverno:

Riporre l'attrezzo lontano dalla portata dei bambini.
La temperatura ideale per conservare l'attrezzo e garantire la massima tenuta della batteria è di 5 – 25 °C.

1. Pulire accuratamente l'attrezzo e lubrificarne le lame (vedi 7. Manutenzione).
2. Mettere sulle lame l'apposita custodia di protezione.
3. Carica della batteria (vedere 4. Messa in uso).
4. Riporre l'attrezzo in un luogo asciutto e protetto dal gelo.

Smaltimento:

(conforme a: RL2002/96/EC)



Non smaltire insieme ai normali rifiuti domestici. Utilizzare sempre gli appositi contenitori di raccolta.

→ Importante: l'apparecchio va smaltito consegnandolo al centro di smaltimento municipale.

Smaltimento delle batterie:



Il tagliaerba a batteria GARDENA contengono celle agli ioni di litio che, una volta esaurite, non devono essere smaltite insieme ai normali rifiuti domestici.

Si raccomanda di riporre le batterie esaurite negli appositi contenitori di raccolta.

1. Scaricare completamente le celle agli ioni di litio.
2. Smaltire opportunamente le celle agli ioni di litio.

7. Manutenzione

PERICOLO!
Pericolo di lesioni!



Prima di effettuare qualunque intervento sull'attrezzo, assicurarsi che non sia sotto carica.

→ Durante le operazioni di manutenzione, **non** spingere in avanti il blocco di accensione delle tagliaerba a batteria.

PERICOLO!
Pericolo di lesioni!



Per ragioni di sicurezza e incolumità personale non lavare mai l'attrezzo sotto acqua corrente, tanto meno se sotto pressione.

Riaffilatura delle lame per erba:

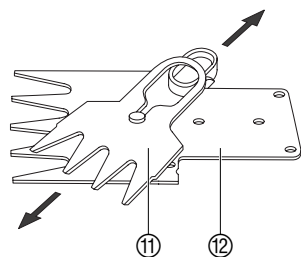

Per un risultato di taglio ottimale è necessario che le lame siano sempre perfettamente affilate.

Si raccomanda di ripristinarne sempre il filo correggendo le eventuali intaccature causate da sassi o altri materiali.

1. Smontare le lame (vedi 8. Risoluzione dei guasti "Sostituzione delle lame").
2. Separare la lama superiore ⑪ da quella inferiore ⑫.
3. Rimuovere eventuali residui di erba e di sporco rimasti fra le lame.
4. Riaffilare le lame utilizzando un cote.

5. Rimontare le lame (vedi 8. Risoluzione dei guasti "Sostituzione del set di lame").

Pulizia delle lame:

Per garantire nel tempo funzionalità e prestazioni, l'attrezzo deve essere pulito accuratamente prima e dopo l'uso.

1. Pulire l'attrezzo con un panno umido.
2. Lubrificare le lame usando l'apposito **Spray lubrificante GARDENA, art. 2366** o, in alternativa, olio per macchine da cucire.

8. Risoluzione dei guasti

PERICOLO !
Pericolo di lesioni!



Prima di effettuare qualunque intervento sull'attrezzo, assicurarsi che non sia sotto carica.

→ **Durante la risoluzione dei guasti, non spingere in avanti il blocco di accensione delle tagliaerba a batteria.**

Sostituzione delle lame:

Qualora, nonostante una pulizia accurata, le lame non dovessero tagliare bene, bisogna procedere alla loro sostituzione.

Utilizzare esclusivamente lame di ricambio originali GARDENA.

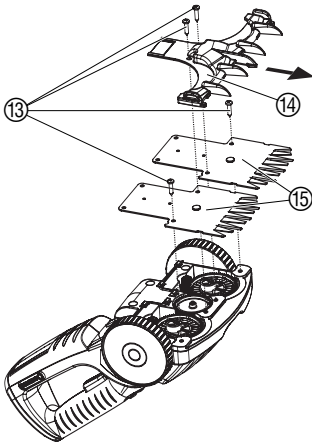

2 x Set lame per erba GARDENA

art. 2346

1. Svitare le 4 viti ⑬ e spingere in avanti il portalamo ⑭.
2. Rimuovere il set lame ⑮.
3. Pulire la sede degli ingranaggi e ingrassare le ruote dentate con grasso non acido (vaselina).
4. Posizionare il nuovo il set lame ⑮.
5. Spingere indietro il portalamo ⑭ e riavvitare le 4 viti ⑬.

Cambio della batteria:



PERICOLO D'INCENDIO ! Cortocircuito!

→ **Man tenere lontani i contatti della batteria da parti metalliche.**

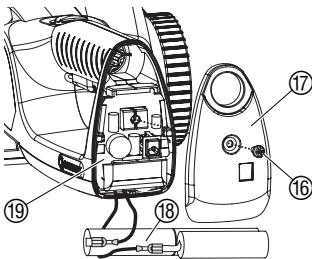

1. Svitare la vite ⑯ e rimuovere il coperchio ⑰.
2. Estrarre la batteria ⑱ con la scheda ⑲ dall'alloggiamento.
3. Premere dentro la molla di sicurezza ⑳ (p. es. con un cacciavite) e staccare allo stesso tempo i capicorda ㉑.
4. Applicare i capicorda ㉑ sulla nuova batteria ⑱.

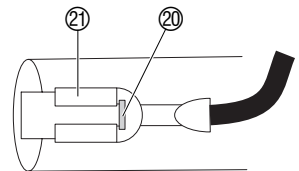

Durante la ricarica la presa di lampeggia in rosso:

Si è verificata un'anomalia durante il caricamento.

→ Disinserire e reinserire il cavo di caricamento.

L'anomalia viene eliminata.

In caso contrario, rivolgersi al Centro di Assistenza Tecnica GARDENA.

Le batterie possono essere sostituite. Se si necessita di una batteria nuova, rivolgersi al Centro di Assistenza Tecnica GARDENA.



In caso di altre anomalie, contattare il Centro di Assistenza Tecnica GARDENA. Le riparazioni devono essere eseguite esclusivamente dai Centri di Assistenza Tecnica GARDENA o dai rivenditori autorizzati GARDENA.

9. Accessori

Lame di ricambio per erba GARDENA

Larghezza di taglio 10 cm

art. 2346

10. Dati tecnici

Tagliaerba a batterie TwinCut art. 8830

Batteria	3 Li-Ion 1,6 Ah
Capacità della batteria	à 3,6 V = 10,8 V
Tempo di carica della batteria	ca. 10 ore
Caricabatterie	
Tensione di rete	230 V / 50 Hz
Corrente di uscita nominale	130 mA
Tensione di uscita max.	20 V (DC)
Autonomia operativa (con batteria carica)	ca. 60 minuti
Prestazioni di taglio	massimo 130 m ²
Lame: capacità di taglio	2 x 10 cm = 20 cm
Peso	2,0 kg
Condizioni di lavoro:	82 dB (A)
Emissione sonora L_{pA}¹⁾	
Sollecitazione all'arto a_{vhw}¹⁾	< 2,5 m/s ²

Metodo di rilevamento conforme a: 1) prEN 50260-1

11. Assistenza / Garanzia

In caso di guasto o di anomalia di funzionamento, rivolgersi al Centro Assistenza Tecnica Nazionale, tel. 199.400.169.

Assistenza

Questo prodotto GARDENA è coperto da garanzia legale (nella Comunità Europea per 24 mesi a partire dalla data di acquisto) relativamente a tutti i difetti imputabili a vizi di fabbricazione o di materiale impiegato. Il prodotto in garanzia potrà essere, a nostra discrezione, o sostituito con uno in perfetto stato di funzionamento o riparato gratuitamente qualora vengano osservate le seguenti condizioni:

Garanzia

- il prodotto sia stato adoperato in modo corretto e conforme alle istruzioni e nessun tentativo di riparazione sia stato eseguito dall'acquirente o da terzi
- il prodotto sia stato spedito a spese del mittente direttamente a un Centro Assistenza GARDENA allegando il documento che attesta l'acquisto (fattura o scontrino fiscale) e una breve descrizione del problema riscontrato.

Le lame, in quanto parti soggette a usura, non rientrano nella garanzia.

L'intervento in garanzia non estende in nessun caso il periodo iniziale.

La presente garanzia del produttore non inficia eventuali rivalse nei confronti del negoziante/rivenditore.

<p>D <i>Produkthftung</i></p>	<p>Wir weisen ausdrücklich darauf hin, dass wir nach dem Produkthaftungsgesetz nicht für durch unsere Geräte hervorgerufene Schäden einzustehen haben, sofern diese durch unsachgemäße Reparatur verursacht oder bei einem Teileaustausch nicht unsere Original GARDENA Teile oder von uns freigegebene Teile verwendet werden und die Reparatur nicht vom GARDENA Service oder dem autorisierten Fachmann durchgeführt wird. Entsprechendes gilt für Ergänzungssteile und Zubehör.</p>
<p>GB <i>Product Liability</i></p>	<p>We expressly point out that, in accordance with the product liability law, we are not liable for any damage caused by our units if it is due to improper repair or if parts exchanged are not original GARDENA parts or parts approved by us, and, if the repairs were not carried out by a GARDENA Service Centre or an authorised specialist. The same applies to spare parts and accessories.</p>
<p>F <i>Responsabilité</i></p>	<p>Nous vous signalons expressément que GARDENA n'est pas responsable des dommages causés par ses appareils, dans la mesure où ces dommages seraient causés suite à une réparation non conforme, dans la mesure où, lors d'un échange de pièces, les pièces d'origine GARDENA n'auraient pas été utilisées, ou si la réparation n'a pas été effectuée par le Service Après-Vente GARDENA ou l'un des Centres SAV agréés GARDENA. Ceci est également valable pour tout ajout de pièces et d'accessoires autres que ceux préconisés par GARDENA.</p>
<p>NL <i>Productaansprakelijkheid</i></p>	<p>Wij wijzen er nadrukkelijk op, dat wij op grond van de wet aansprakelijkheid voor producten niet aansprakelijk zijn voor schade ontstaan door onze apparaten, indien deze door onvakkundige reparatie veroorzaakt zijn, of er bij het uitwisselen van onderdelen geen gebruik gemaakt werd van onze originele GARDENA onderdelen of door ons vrijgegeven onderdelen en de reparatie niet door de GARDENA technische dienst of de bevoegde vakman uitgevoerd werd. Ditzelfde geldt voor extra-onderdelen en accessoires.</p>
<p>S <i>Produktansvar</i></p>	<p>Tillverkaren är inte ansvarig för skada som orsakats av produkten om skadan beror på att produkten har reparerats felaktigt eller om, vid reparation eller utbyte, andra än Original GARDENA reservdelar har använts. Samma sak gäller för kompletteringsdelar och tillbehör.</p>
<p>I <i>Responsabilità del prodotto</i></p>	<p>Si rende espressamente noto che, conformemente alla legislazione sulla responsabilità del prodotto, non si risponde di danni causati da nostri articoli se originati da riparazioni eseguite non correttamente o da sostituzioni di parti effettuate con materiale non originale GARDENA o comunque da noi non approvato e, in ogni caso, qualora l'intervento non venga eseguito da un centro assistenza GARDENA o da personale specializzato autorizzato. Lo stesso vale per le parti complementari e gli accessori.</p>
<p>E <i>Responsabilidad de productos</i></p>	<p>Advertimos que conforme a la ley de responsabilidad de productos no nos responsabilizamos de daños causados por nuestros aparatos, siempre y cuando dichos daños hayan sido originados por arreglos o reparaciones indebidas, por recambios con piezas que no sean piezas originales GARDENA o bien piezas autorizadas por nosotros, así como en aquellos casos en que la reparación no haya sido efectuada por un Servicio Técnico GARDENA o por un técnico autorizado. Lo mismo es aplicable para las piezas complementarias y accesorios.</p>
<p>P <i>Responsabilidade sobre o produto</i></p>	<p>Queremos salientar que segundo a lei da responsabilidade do fabricante, nós não nos responsabilizaremos por danos causados pelo nosso equipamento, quando estes ocorram em decorrência de reparações inadequadas ou da substituição de peças por peças não originais da GARDENA, ou peças não autorizadas. A responsabilidade tornar-se-à nula também depois de reparações realizadas por oficinas não autorizadas pela GARDENA. Esta restrição valerá também para peças adicionais e acessórios.</p>
<p>DK <i>Produktansvar</i></p>	<p>Vi gør udtrykkeligt opmærksom på at i henhold til produktansvarsloven er vi ikke ansvarlige for skader forårsaget af vores udstyr, hvis det skyldes uautoriserede reparationer eller hvis dele er skiftet ud og der ikke er anvendt originale GARDENA dele eller dele godkendt af os, eller hvis reparationerne ikke er udført af GARDENA-service eller en autoriseret fagmand. Det samme gælder for ekstra udstyr og tilbehør.</p>

<p>D EU-Konformitätserklärung</p> <p>Der Unterzeichnete GARDENA Manufacturing GmbH, Hans-Lorenser-Str. 40, D-89079 Ulm, bestätigt, dass das nachfolgend bezeichnete Gerät in der von uns in Verkehr gebrachten Ausführung die Anforderungen der harmonisierten EU-Richtlinien, EU-Sicherheitsstandards und produktspezifischen Standards erfüllt. Bei einer nicht mit uns abgestimmten Änderung des Gerätes verliert diese Erklärung ihre Gültigkeit.</p>	<p>Bezeichnung des Gerätes: Accu-Rasenschneider Description of the unit: Cordless lawn trimmer Désignation du matériel : Mini-faucheuse sur accu Omschrijving van het apparaat: Accu-grasschaar Produktbeskrivning: freeeClip Grass Descrizione del prodotto: Tagliaerba a batteria Descripción de la mercancía: Tijera cortacésped sin cable Descrição do aparelho: Tesoura de relva com acumulador Beskrivelse af enhederne: freeeClip Grass</p>
<p>GB EU Certificate of Conformity</p> <p>The undersigned GARDENA Manufacturing GmbH, Hans-Lorenser-Str. 40, D-89079 Ulm, hereby certifies that, when leaving our factory, the unit indicated below is in accordance with the harmonised EU guidelines, EU standards of safety and product specific standards. This certificate becomes void if the unit is modified without our approval.</p>	<p>Typ: Art.-Nr.: Type: Art. No.: Type : Référence : Typ: Art. nr.: Type: TwinCut Art.nr.: 8830 Modello: Art. : Tipo: Art. Nº: Tipo: Art. Nº: Type: Varenr. :</p>
<p>F Certificat de conformité aux directives européennes</p> <p>Le constructeur, soussigné : GARDENA Manufacturing GmbH, Hans-Lorenser-Str. 40, D-89079 Ulm, déclare qu'à la sortie de ses usines le matériel neuf désigné ci-dessous était conforme aux prescriptions des directives européennes énoncées ci-après et conforme aux règles de sécurité et autres règles qui lui sont applicables dans le cadre de l'Union européenne. Toute modification portée sur ce produit sans l'accord express de GARDENA supprime la validité de ce certificat.</p>	<p>EU-Richtlinien: 98/37/EC : 1998 EU directives: 2006/42/EC : 2006 Directives européennes : 2004/108/EC EU-richtlijnen: 2006/95/EC* EU direktiv: 93/68/EC Direttiva UE: Ladegerät*, Charging Unit* Normativa UE: Chargeur*, Acculader* Diretrizes da UE: Laddare*, Unidade di ricarica EU Retningslinier: Terminal de recarga* Carregador*</p>
<p>NL EU-overeenstemmingsverklaring</p> <p>Ondergetekende GARDENA Manufacturing GmbH, Hans-Lorenser-Str. 40, D-89079 Ulm, bevestigt, dat het volgende genoemde apparaat in de door ons in de handel gebrachte uitvoering voldoet aan de eis van, en in overeenstemming is met de EU-richtlijnen, de EU-veiligheidsstandaard en de voor het product specifieke standaard. Bij een niet met ons afgestemde verandering aan het apparaat verliest deze verklaring haar geldigheid.</p>	<p>EU-Richtlijnen: 98/37/EC : 1998 EU directives: 2006/42/EC : 2006 Directives européennes : 2004/108/EC EU-richtlijnen: 2006/95/EC* EU direktiv: 93/68/EC Direttiva UE: Ladegerät*, Charging Unit* Normativa UE: Chargeur*, Acculader* Diretrizes da UE: Laddare*, Unidade di ricarica EU Retningslinier: Terminal de recarga* Carregador*</p>
<p>S EU Tillverkarintyg</p> <p>Undertecknad firma GARDENA Manufacturing GmbH, Hans-Lorenser-Str. 40, D-89079 Ulm, intygar härmed att nedan nämnda produkter överensstämmer med EU:s direktiv, EU:s säkerhetsstandard och produktspecifikation. Detta intyg upphör att gälla om produkten ändras utan vårt tillstånd.</p>	<p>Anbringningsår der CE-Kennzeichnung : Year of CE marking : Date d'apposition du marquage CE : Installatiejaar van de CE-aanduiding : CE-Märkningsår: 2007 Anno di rilascio della certificazione CE : Colocación del distintivo CE : Ano de marcação pela CE : CE-Mærkningsår :</p>
<p>I Dichiarazione di conformità alle norme UE</p> <p>La sottoscritta GARDENA Manufacturing GmbH, Hans-Lorenser-Str. 40, D-89079 Ulm, certifica che il prodotto qui di seguito indicato, nei modelli da noi commercializzati, è conforme alle direttive armonizzate UE nonché agli standard di sicurezza e agli standard specifici di prodotto. Qualunque modifica apportata al prodotto senza nostra specifica autorizzazione invalida la presente dichiarazione.</p>	<p>Ulm, den 01.07.2007 Ulm, 01.07.2007 Fait à Ulm, le 01.07.2007 Ulm, 01-07-2007 Ulm, 2007.01.07 Ulm, 01.07.2007 Ulm, 01.07.2007 Ulm, 01.07.2007 Ulm, 01.07.2007 Ulm, 01.07.2007</p>
<p>E Declaración de conformidad de la UE</p> <p>El que suscribe GARDENA Manufacturing GmbH, Hans-Lorenser-Str. 40, D-89079 Ulm, declara que la presente mercancía, objeto de la presente declaración, cumple con todas las normas de la UE, en lo que a normas técnicas, de homologación y de seguridad se refiere. En caso de realizar cualquier modificación en la presente mercancía sin nuestra previa autorización, esta declaración pierde su validez.</p>	<p>Der Bevollmächtigte Authorised representative Représentant légal Gemachtigde Behörig Firmatecknare Rappresentante autorizzato Representante autorizado Representante autorizado Teknisk direktor</p>
<p>P Certificado de conformidade da UE</p> <p>Os abaixo mencionados GARDENA Manufacturing GmbH, Hans-Lorenser-Str. 40, D-89079 Ulm, por este meio certificam que ao sair da fábrica o aparelho abaixo mencionado está de acordo com as diretrizes harmonizadas da UE, padrões de segurança e de produtos específicos. Este certificado ficará nulo se a unidade for modificada sem a nossa aprovação.</p>	<p> Peter Lameli Vice President</p>
<p>DK EU Overensstemmelse certificat</p> <p>Undertegnede GARDENA Manufacturing GmbH, Hans-Lorenser-Str. 40, D-89079 Ulm bekræfter hermed, at enheder listet herunder, ved afsendelse fra fabrikken, er i overensstemmelse med harmoniserede EU retningslinier, EU sikkerhedsstandarder og produktspecifikationsstandarder. Dette certifikat træder ud af kraft hvis enhederne er ændret uden vor godkendelse.</p>	

Deutschland / Germany

GARDENA GmbH
Central Service
Hans-Lorenser-Straße 40
D-89079 Ulm
Produktfragen:
(+49) 731 490-123
Reparaturen:
(+49) 731 490-290
service@gardena.com

Albania

EIG Sh.p.k - Rruga. Siri Kodra
Blloku i Magazinave
Frigoriferi Metalik Blu
4000 Tirana

Argentina

Husqvarna Argentina S.A.
Vera 745
(C1414AOO) Buenos Aires
Phone: (+54) 11 4858-5000
diego.poggi@ar.husqvarna.com

Australia

Husqvarna Australia Pty. Ltd.
Locked Bag 18
Gosford NSW 2250
Phone: (+61) (0) 2 4372 1500
customer.service@
husqvarna.com.au

Austria / Österreich

Husqvarna Austria GmbH
Consumer Products
Industriezeile 36
4010 Linz
Tel.: (+43) 732 77 01 01 - 90
consumer.service@husqvarna.at

Belgium

GARDENA Belgium NV/SA
Sterrebeekstraat 163
1930 Zaventem
Phone: (+32) 2 7 20 92 12
Mail: info@gardena.be

Bosnia / Herzegovina

SILK TRADE d.o.o.
Industrijska zona Bukva bb
74260 Tešanj

Brazil

Palash Comércio e
Importação Ltda.
Rua São João do Araguaia, 338 -
Jardim Califórnia -
Barueri - SP - Brasil -
CEP 06409-060
Phone: (+55) 11 4198-9777
eduardo@palash.com.br

Bulgaria

Хускварна България ЕООД
Бул. „Андрей Ляпчев“ № 72
1799 София
Tel.: (+359) 02/9753076
www.husqvarna.bg

Canada / USA

GARDENA Canada Ltd.
100 Summerlea Road
Brampton, Ontario L6T 4X3
Phone: (+1) 905 792 9330
info@gardenacanada.com

Chile

Antonio Martinic y Cia Ltda.
Casillias 272
Centro de Casillias
Santiago de Chile
Phone: (+56) 2 20 10 708
garfar_ci@yahoo.com

Costa Rica

Compania Exim
Euroiberoamericana S.A.
Los Colegios, Moravia,
200 metros al Sur del Colegio
Saint Francis - San José
Phone: (+506) 297 68 83
exim_euro@racsa.co.cr

Croatia

SILK ADRIA d.o.o.
Josipa Lončara 3
10090 Zagreb
Phone: (+385) 1 3794 580
silk.adria@zg.t-com.hr

Cyprus

FARMOKIPIKI LTD
P.O. Box 7098
74, Digeni Akrita Ave.
1641 Nicosia
Phone: (+357) 22 75 47 62
condam@spidernet.com.cy

Czech Republic / Slovak Republic

GARDENA spol. s r.o.
Tuřanka 115
627 00 Brno
Phone: (+420) 548 217 777
gardena@gardenabrn.cz

Denmark

GARDENA / Husqvarna
Consumer Outdoor Products
Salgsafdelning Danmark
Box 9003
S-200 39 Malmö
info@gardena.dk

Estonia

Husqvarna Eesti OÜ
Consumer Outdoor Products
Kesk tee 10, Avikuu küla
Rae vald, Harju maakond
75305 Estonia
kontakt.etj@husqvarna.ee

Finland

Oy Husqvarna Ab
Consumer Outdoor Products
Lautatarhankatu 8 B / PL 3
00581 HELSINKI
info@gardena.fi

France

GARDENA France
Immeuble Expositel
9 - 11 allée des Pierres Mayettes
ZAC des Barbanniers, B.P. 99
-F- 92232 GENNEVILLIERS
cedex
Tél. (+33) 01 40 85 30 40
service.consommateurs@
gardena.fr

Great Britain

Husqvarna UK Ltd
Preston Road
Aycliffe Industrial Park
Newton Aycliffe
County Durham
DL5 6UP
info.gardena@husqvarna.co.uk

Greece

HUSQVARNA ΕΛΛΑΣ Α.Ε.Β.Ε.
Υπ/μσ Ηφαίστου 33Α
Βι. Πε. Κορωπίου
194 00 Κορωπί Αττικής
V.A.T. EL094094640
Phone: (+30) 210 66 20 225
info@husqvarna-consumer.gr

Hungary

Husqvarna Magyarország Kft.
Ezred u. 1 - 3
1044 Budapest
Phone: (+36) 80 20 40 33
gardena@gardena.hu

Iceland

O. Johnson & Kaaber
Tunguhalsi 1
110 Reykjavik
ojo@ojk.is

Ireland

McLoughlin's RS
Unit 5,
Northern Cross Business Park
North Road, Finglas
Dublin 11

Italy

GARDENA Italia S.p.A.
Via Donizetti 22
20020 Lainate (Mi)
Phone: (+39) 02.93.94.79.1
info@gardenaitalia.it

Japan

KAKUICHI Co. Ltd.
Sumitomo Realty &
Development Kojimachi
BLDG., 8F, 5-1 Nibannicyo,
Chiyoda-ku, Tokyo 102-0084
Phone: (+81) 33 264 4721
m_ishihara@kaku-ichi.co.jp

Latvia

Husqvarna Latvija
Consumer Outdoor Products
Bākūzu iela 6
LV-1024 Rīga
info@husqvarna.lv

Lithuania

UAB Husqvarna Lietuva
Consumer Outdoor Products
Ateities pl. 77C
LT-52104 Kaunas
centras@husqvarna.lt

Luxembourg

Magasins Jules Neuberg
39, rue Jacques Stas
Luxembourg-Gasperich 2549
Case Postale No. 12
Luxembourg 2010
Phone: (+352) 40 14 01
api@neuberg.lu

Netherlands

GARDENA Nederland B.V.
Postbus 50176
1305 AD ALMERE
Phone: (+31) 36 521 00 00
info@gardena.nl

Neth. Antilles

Jonka Enterprises N.V.
Sta. Rosa Weg 196
P.O. Box 8200, Curaçao
Phone: (+599) 9 767 66 55
pgm@jonka.com

New Zealand

Husqvarna New Zealand Ltd.
PO Box 76437
Manukau City 2241
Phone: (+64) 09 9202410

Norway

GARDENA
Husqvarna Consumer Outdoor
Products
Salgskontor Norge
Kleiverveien 6
1540 Vestby
info@gardena.no

Poland

Husqvarna Poland Spółka z o.o.
ul. Wysociego 15 b
03-371 Warszawa
Oddział w Szymanowie
Szymanów 9 d
05-532 Baniocha
Phone: (+48) 22 727 56 90
gardena@gardena.pl

Portugal

GARDENA Portugal Lda.
Sintra Business Park
Edifício 1, Fracção 0-G
2710-089 Sintra
Phone: (+351) 21 922 85 30
info@gardena.pt

Romania

Madex International Srl
Soseaua Odaii 117 - 123,
RO 013603, București, S 1
Phone: (+40) 21 352.76.03
madex@ines.ro

Russia

ООО „Хускварна“
141400, Московская обл.,
г. Химки,
улица Ленинградская,
владение 39,
Химки Бизнес Парк,
Здание II, 4 этаж.

Serbia

Domel d.o.o.
Savski nasip 7
11070 Novi Beograd
Phone: (+381) 11 2772 204
miroslav.jejina@domel.co.yu

Singapore

Hy - Ray PRIVATE LIMITED
40 Jalan Pemimpin
02-08 Tat Ann Building
Singapore 577185
Phone: (+65) 6253 2277
shiyang@hyray.com.sg

Slovak Republic

GARDENA spol. s r.o.
Tuřanka 115
627 00 Brno
Phone: (+420) 548 217 777
gardena@gardenabrn.cz

Slovenia

GARDENA d.o.o.
Brodišče 15
1236 Trzin
Phone: (+386) 1 580 93 32
servis@gardena.si

South Africa

GARDENA
South Africa (Pty.) Ltd.
P.O. Box 11534
Vorna Valley 1686
Phone: (+27) 11 315 02 23
sales@gardena.co.za

Spain

GARDENA IBERICA S.L.U.
C/ Basauri, nº 6
La Florida
28023 Madrid
Phone: (+34) 91 708 05 00
atencioncliente@gardena.es

Sweden

GARDENA / Husqvarna
Consumer Outdoor Products
Försäljningskontor Sverige
Box 9003
200 39 Malmö
info@gardena.se

Switzerland / Schweiz

Husqvarna Schweiz AG
Consumer Products
Industriestrasse 10
5506 Mägenwil
Phone: (+41) (0) 848 800 464
info@gardena.ch

Turkey

GARDENA Dost Diş Ticaret
Müesseslik A.Ş.
Sanayi Çad. Adil Sokak
No: 1/B Kartal
34873 Istanbul
Phone: (+90) 216 38 93 939
info@gardena-dost.com.tr

Ukraine / Україна

ТОВ «Хусварна Україна»
вул. Васильківська, 34,
офіс 204-г
03022, Київ
Тел. (+38) 044 498 39 02
info@gardena.ua

8830-20.960.02/0609

© GARDENA

Manufacturing GmbH

D-89070 Ulm

http://www.gardena.com