

AquaContour automatic Art. 1559

**D Betriebsanleitung**

Vielflächen-Versenkregner

**GB Operating Instructions**

Large-Area Pop-up Irrigation

**F Mode d'emploi**

Arroseur escamotable multisurfaces

**NL Instructies voor gebruik**

Verzonken multi-instelbare sproeier

**S Bruksanvisning**

AquaContour automatic Pop-up

**I Istruzioni per l'uso**

Irrigatore Pop-up per superfici irregolari

**E Manual de instrucciones**

Aspersor emergente de múltiples superficies

**P Instruções de manejo**

Aspersores embutidos de grandes superficies

**DK Brugsanvisning**

AquaContour automatic Pop-up

# GARDENA verzonken multi-instelbare sproeier AquaContour automatic

Welkom in de GARDENA tuin...



Dit is de vertaling van de originele Duitse instructies voor gebruik.

Lees de instructies voor gebruik zorgvuldig en houd u aan de aanwijzingen. Maakt u zich aan hand van deze instructies voor gebruik vertrouwd met het juiste gebruik en de veiligheidsinstructies van de verzonken multi-instelbare sproeier.



Uit veiligheidsoverwegingen mogen kinderen onder de 16 jaar en personen die niet met deze instructies voor gebruik vertrouwd zijn, de verzonken multi-instelbare sproeier niet gebruiken. Personen met een lichamelijke of geestelijke beperking mogen dit product alleen gebruiken als ze onder toezicht staan of geïnstrueerd zijn door een bevoegd persoon.

→ Bewaar deze instructies voor gebruik zorgvuldig.

## Inhoudsopgave

1. Inzetgebied van uw GARDENA verzonken multi-instelbare sproeier .....	27
2. Veiligheidsinstructies .....	27
3. Functie .....	28
4. Ingebruikname .....	28
5. Bediening .....	29
6. Buitenbedrijfstelling .....	31
7. Onderhoud .....	31
8. Opheffen van storingen .....	32
9. Accessoires .....	33
10. Technische gegevens .....	34
11. Service / Garantie .....	34

## 1. Inzetgebied van uw GARDENA verzonken multi-instelbare sproeier

### **Gebruik volgens de voorschriften:**

De GARDENA verzonken multi-instelbare sproeier vormt een onderdeel van het GARDENA Sprinklersystem en is uitsluitend bestemd voor particulier gebruik buiten in de huis- en hobbytuin voor het besproeien van tuinen en gazons.

### **Opmerking**



**Niet gebruikt worden mag de verzonken multi-instelbare sproeier in industriële en bedrijfsmatige toepassingen en in combinatie met chemicaliën, levensmiddelen, licht ontvlambare en explosieve stoffen.**

## 2. Veiligheidsinstructies

### **Accu:**

De sproeier bevat lithium-ionen-accu's, die automatisch via een ingebouwde zonnecel worden opgeladen.

Als de accu bijna leeg is (bijv. door verontreiniging van het beschermglas van de zonnecel),

wordt er alleen nog met minimale reikwijdte berekend.

Om de lege accu volledig op te laden zijn ca. 4 dagen zonneschijn (à 8 uur) of ca. 10 dagen bewolking nodig.

### Gebruiksaanwijzing:

De verzonken multi-instelbare sproeier mag binnen een bewateringsleiding niet met andere sproeiers worden gecombineerd.

Als de reikwijdte van de sproeier verandert, veranderen ook de drukverhoudingen in de bewateringsleiding en zodoende zou ook de reikwijdte van de andere sproeiers veranderen.

→ Alleen via van elkaar gescheiden, afzonderlijke bewateringsleidingen besproeien, niet in serie schakelen met andere sproeiers.

Bij sterke drukschommelingen in de waterleiding kunnen de ingestelde reikwijdtes variëren.

Hydrofoorpompen (met drukketel) voor de watervoorziening van de sproeier zijn niet aan te bevelen, omdat deze door de in- en uitschakeldruk drukschommelingen veroorzaken.

Zand en andere schurende stoffen in het water leiden tot een snellere slijtage en prestatie mindering.

→ Bij zandhoudend water een centraal filter (bijv. GARDENA centraal filter art. 1510) gebruiken.

Niet met een verticuteermachine of gazonbeluchter over de horizontaal met de aarde geïnstalleerde sproeier rijden.

## 3. Functie

### Bedieningspaneel:

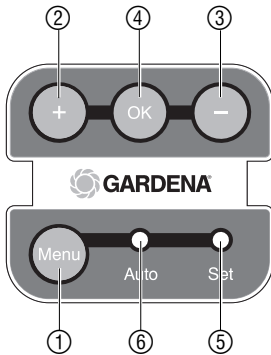

Met de GARDENA verzonken multi-instelbare sproeier kunnen individuele tuincontouren besproeid worden. Daarbij draait de waterstraal langzaam in het rond tot de sectoraanlagen en weer terug en verandert daarbij de besproeiingsafstand naar gelang de geprogrammeerde contour. Het bedieningspaneel is bestemd voor de programmering van de beregeningscontouren.

- ① **Menu-toets:** Keuze tussen programmeermodus (set) en bedrijfsmodus (Auto).
- ② „+”-toets: vergroot de besproeiingsafstand.
- ③ „-”-toets: verkleint de besproeiingsafstand.
- ④ **OK-toets:** slaat de ingestelde besproeiingsafstand op.
- ⑤ **Set-LED:** toont de programmeermodus.
- ⑥ **Auto-LED:** toont de automatisch bedrijfsmodus. De LED knippert iedere 10 seconden.

## 4. Ingebruikname

### Juiste standplaats van de verzonken multi-instelbare sproeier kiezen:

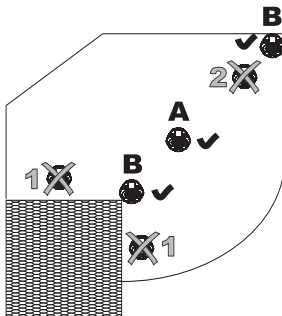

### Juiste standplaats:

#### A Cirkelbesproeiing:

- De sproeier moet bij de cirkelbesproeiing indien mogelijk in het midden van het besproeiingsvlak worden geplaatst zodat invloeden van buitenaf zoals bijvoorbeeld wind een geringe invloed op de besproeiingsafstand hebben.

#### B Sectorbesproeiing:

- De sproeier moet bij sectorbesproeiing helemaal aan de rand van het besproeiingsvlak worden geplaatst. (bijv. huishoek).
- De sproeier moet op een plaats in de besproeiingssector worden geplaatst van waaruit het gehele tuinoppervlak kan worden besproeid. De maximale reikwijdte bedraagt 9 m (bij 2 bar stromingsdruk op de sproeier).
- De sproeier moet op een plaats geïnstalleerd worden waar het gehele jaar de zon kan schijnen zodat er voldoende licht op de zonnecel valt.

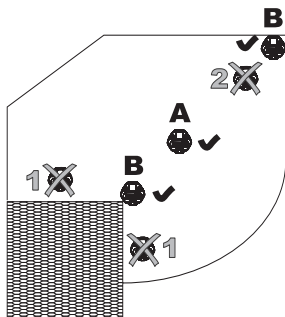

### Verzonken multi-instelbare sproeier installeren :

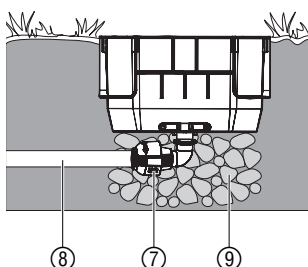

### Verwijder beschermfolie van de solarcel :

## 5. Bediening

### Besproeiingssector instellen :

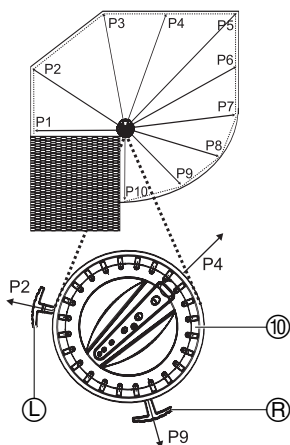

### Verkeerde standplaats :

#### 1 :

- Er mogen geen hindernissen (bijv. muurtjes, bomen enz.) in de besproeiingssector aanwezig zijn. Elk punt van de contour moet in een rechte lijn bereikbaar zijn. Bij een maximale reikwijdte kan de sproeihoogte ca. 5 m bereiken.

#### 2 :

- De minimale reikwijdte bedraagt 2,5 m (bij 2 bar). Daarom moet de sproeier bij cirkelbesproeiing in alle richtingen 2,5 m van de rand verwijderd zijn (**A**), of de sproeier bevindt zich aan de rand en het besproeiingsvlak is een cirkelsector (**B**).

Voor de verzonken multi-instelbare sproeier geïnstalleerd wordt, moet met een testopbouw bovengronds worden getest of de sproeier op deze standplaats het gewenste oppervlak ook daadwerkelijk kan besproeien.

De sproeier heeft 3/4"-inwendig schroefdraad en wordt via het GARDENA L-stuk ⑦ art. 2781 aan de 25 mm-aanvoerbuis ⑧ art. 2700 / 2701 aangesloten.

1. De testopbouw bovengronds installeren en testen of de sproeier het gewenste oppervlak kan besproeien (zie 5. Bediening).
2. Als de sproeier in de test de gewenste oppervlakte besproeid heeft, onder de sproeier een grof kiezelpakket ⑨ van ca. 20 cm x 20 cm x 20 cm inbouwen. Zo is de correcte functie van het ontwateringsventiel gegarandeerd.
3. Bovenkant van de sproeier horizontaal met de grasmat inbouwen. Zo worden beschadigingen tijdens het grasmaaien uitgesloten.

→ Haal voor gebruik de transport-beschermfolie van het beschermpaneel van de solarcel af.

De besproeiingssector kan van 25° tot 360° ingesteld worden. Opdat er geen ongewenste oppervlakken besproeid worden (bijv. huis) moet de sector eerst grof (iets te klein) ingesteld worden.

### Sector grof instellen :

1. Watertoevoer sluiten.
2. Sproeikop ⑩ met de hand midden in de besproeiingssector draaien (bijv. P4).
3. Besproeiingssector grof instellen: rechter sectoraanslag ⑧ naar de rechter kant draaien (bijv. P9) en linker sectoraanslag ⑨ naar de linker kant draaien (bijv. P2).

### Sector fijn instellen :

1. Watertoevoer openen
2. Besproeiingssector observeren en de sectoraanslagen ⑨ en ⑧ in overeenstemming met de sectorgrenzen (P1 en P10) fijn instellen, tot de richtingswissel exact bij de gewenste besproeiingsgrenzen plaatsvindt. Bij volledige cirkelbesproeiing, de beide sectorbegrenzings ⑨ en ⑧ geheel tussen P1 en P10 samendruwen.

## Contour van de besproeiingssector programmeren:

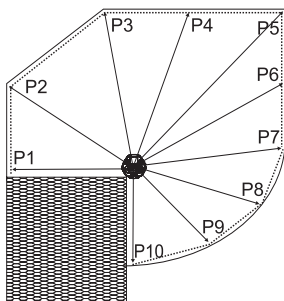
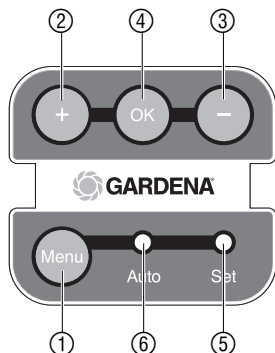
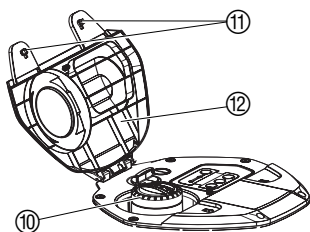

**Vandalismebeveiliging:** Als de sproeikop bij vastgelegde sectoraanslagen over de sectoraanslagen wordt gedraaid, wordt de vandalismebeveiliging geactiveerd. Zodra de watertoevoer wordt geopend, draait de sproeier weer zelfstandig terug in de besproeiingssector. De sproeier kan daarbij 360° ronddraaien, voordat de oorspronkelijke positie weer bereikt wordt.

Voor de programmering moet de besproeiingssector ingesteld zijn. Met de verzonken multi-instelbare sproeier kunnen maximaal 50 contourpunten geprogrammeerd worden. Hoe meer punten er geprogrammeerd worden, des te exacter wordt de contour beschreven (bijv. bij een cirkelboog P7 – P10).

1. De beide vergrendelingen ⑪ openen en het deksel ⑫ openklappen.
2. Watertoevoer openen.  
*Bij de eerste inbedrijfstelling is de minimale reikwijdte (2,5 m bij 2 bar stromingsdruk op de sproeier) ingesteld.*
3. **OK**-toets ④ indrukken. De groene Auto-LED ⑥ brandt.
4. **Menu**-toets ① indrukken. De rode set-LED ⑤ brandt.
5. Sproeikop ⑩ op de oranje ring **met de hand** op de linker sectorgrens (in voorbeeld P1) draaien en vasthouden.
6. Met de beide toetsen „+”-toets ② en „-”-toets ③ de reikwijdte zodanig instellen, dat zij P1 bereikt.
7. **OK**-toets ④ indrukken.  
*De groene auto-LED ⑥ brandt 1 seconde en het eerste punt P1 is opgeslagen.*
8. Sproeikop ⑩ op oranje ring **met het hand** op het volgende besproeiingspunt (bijv. P2) draaien en vasthouden.
9. Met de beide toetsen „+”-toets ② en „-”-toets ③ de reikwijdte zodanig instellen, dat zij (bijv. P2) bereikt.
10. **OK**-toets ④ indrukken.  
*De groene auto-LED ⑥ brandt 1 seconde en het punt is opgeslagen.*
11. Het proces van stap 8 t/m 10 zo vaak herhalen tot de rechter sectorgrens (in het voorbeeld P10) is bereikt.
12. **Menu**-toets ① indrukken. *De rode set-LED ⑤ gaat uit, de programmering is afgesloten en de groene auto-LED ⑥ brandt 1 minuut. Vervolgens knippert de auto-LED elke 10 seconden.*
13. Sproeikop ⑩ loslaten en de sproeicontour controleren.
14. Als de contour correct wordt besproeid, de watertoevoer sluiten.
15. Het deksel ⑫ dichtklappen en de beide vergrendelingen ⑪ sluiten.

## Aanwijzingen voor de programmering:

Zodra het eerste punt geprogrammeerd wordt, wordt een eventueel bestaand programma gewist. Na de afgesloten programmering kunnen er daarom geen punten meer achteraf gewist of ingevoegd worden. Als de contour niet exact genoeg werd beschreven, moet de programmering opnieuw plaatsvinden met meer punten. Als tijdens de programmering 60 seconden lang geen toets wordt ingedrukt, wordt de programmering automatisch beëindigd en de contour opgeslagen.

## Besproeiing starten / beëindigen:

Voordat de besproeiing gestart kan worden moet de verzonken multi-instelbare sproeier geprogrammeerd zijn.

### Besproeiing starten:

→ Watertoevoer volledig openen.

*De besproeiing start automatisch en de contour van de eerder geprogrammeerde besproeiingssector wordt besproeid.*

### Besproeiing beëindigen:

→ Watertoevoer sluiten.

*De besproeiing wordt beëindigd. Het programma blijft behouden.*

## 6. Buitenbedrijfstelling

### Opslaan / overwinteren:



De verzonken sproeier is vorstbestendig en kan daarom gedurende de winter in de grond blijven.

1. Deksel dichtklappen en de beide vergrendelingen sluiten.
2. Watertoevoer sluiten. *De sproeier wordt via het ingebouwde ontwateringsventiel automatisch geleegd.*

### Afvalverwijdering:

(overeenkomstig  
RL2002/96/EG)



Het apparaat mag niet met het normale huisvuil meegegeven worden, maar moet volgens de geldende regels afgevoerd worden.  
→ Belangrijk: Apparaat inleveren bij de gemeentelijke inzamelplaats.

### Verwijderen van de accu:



De GARDENA verzonken multi-instelbare sproeier bevat lithium-ionen-cellen, die na afloop van de levensduur niet bij het normale huisvuil mogen worden meegegeven.

### Belangrijk:

Uw GARDENA dealer of de gemeentelijke inzamelplaats zorgt voor de vakkundige verwijdering.

1. Li-ion-cellen volledig ontladen.
2. Li-ion-cellen op de juiste manier afvoeren.

## 7. Onderhoud

### Vuilzeef reinigen:

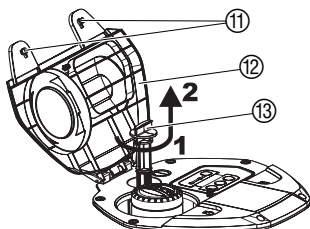

1. De beide vergrendelingen ⑪ openen en het deksel ⑫ openklappen.
2. Vuilzeef ⑬ tegen de klok indraaien **1** en voorzichtig lostrekken **2** (bajonetsluiting).
3. Vuilzeef ⑬ onder stromend water reinigen.
4. Vuilzeef ⑬ in omgekeerde volgorde weer monteren.
5. Deckel ⑫ dichtklappen en de beide vergrendelingen ⑪ sluiten.

## Mondstukken reinigen :

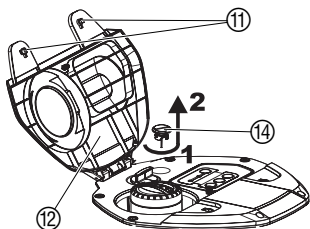

Als het besproeiingsbeeld ongelijkmatig wordt kunnen de mondstukken met behulp van de meegeleverde reinigungsnaalden gereinigd worden.

1. De beide vergrendelingen ⑪ openen en het deksel ⑫ openklappen.
2. Reinigungsnaald ⑭ (bijv. met een munt) tegen de klok in 180° draaien **1** en voorzichtig lostrekken **2** (bajonetsluiting).
3. Mondstukken ⑮ met de reinigungsnaald ⑭ reinigen.
4. Reinigungsnaald ⑭ in omgekeerde volgorde weer monteren.
5. Het deksel ⑫ dichtklappen en de beide vergrendelingen ⑪ sluiten.

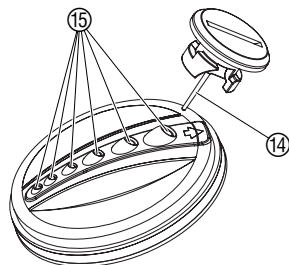

## Beschermglas van de zonnecel reinigen :

Opdat de accu steeds voldoende wordt geladen, moet het beschermglas bij verontreiniging worden gereinigd.

**Er mogen geen bijtende of schurende schoonmaakmiddelen worden gebruikt.**

→ Beschermglas van de zonnecel met een vochtige doek reinigen.

## 8. Opheffen van storingen

Storing	Mogelijke oorzaak	Oplossing	
<b>Besproeiingsafstand geringer dan bij eerste inbedrijfstelling</b>	Vuilzeef verontreinigd.	→ Vuilzeef reinigen.	
	Waterkraan niet ver genoeg opgedraaid.	→ Waterkraan verder open draaien.	
	Waterdruk te gering.	→ Waterdruk / watertoevoer verhogen.	
	Accu's bijna leeg (auto- en set-LED knipperen) / beschermglas van de zonnecellen verontreinigd.	→ Voor voldoende zonbestraling op de zonnecellen zorgen / beschermglas reinigen. Bij bijna lege accu reduceert de reikwijdte zich tot de min. reikwijdte.	
	De sproeier is in de energie-spaarmodus (4 weken zonder energietoevoer en zonder werking).	→ <b>OK</b> -toets indrukken.	
<b>Besproeiingsafstand verkeerd geprogrammeerd.</b>	Besproeiingsafstand verkeerd geprogrammeerd.	→ Besproeiingsafstand opnieuw programmeren.	
	<b>Besproeiingsbeeld ongelijkmatig</b>	Mondstukken verontreinigd.	→ Mondstukken reinigen.
	Sproeikop verontreinigd.	→ Sproeikop reinigen.	
Sproeikop beschadigd.	→ Contact opnemen met GARDENA service.		

Storing	Mogelijke oorzaak	Oplossing
<b>Auto- en set-LED knippen gelijktijdig</b>	Accu's zijn bijna ontladen.	→ Voor voldoende zonbestraling op de zonnecel zorgen.
<b>Er knipt geen LED</b>	De sproeier staat in de energiespaarmodus. Accu defect.	→ <b>OK</b> -toets indrukken. → Contact opnemen met GARDENA service.
<b>Sproeikop is ondicht</b>	Vuil op sproeikop.	→ Sproeikop tijdens de werking meerdere malen omlaag drukken.



**Bij overige storingen verzoeken wij u contact op te nemen met de GARDENA servicedienst. Reparaties mogen alleen worden uitgevoerd door de GARDENA servicedienst of door vakhandelaren die door GARDENA zijn geautoriseerd.**

## 9. Accessoires

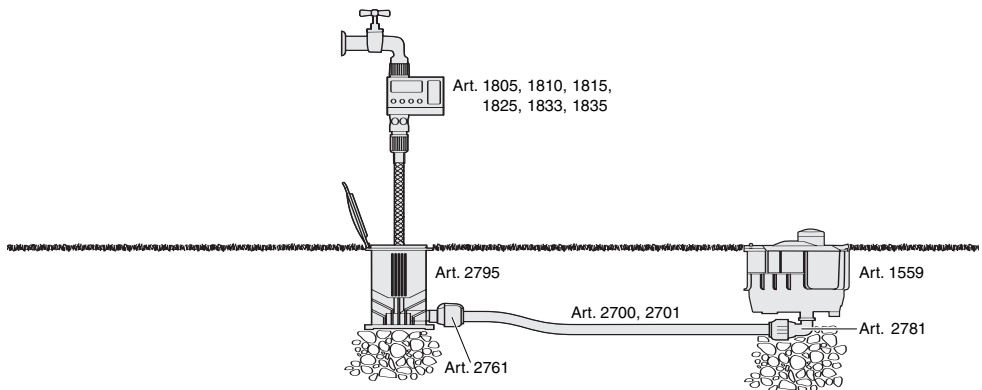

<b>GARDENA besproeiings-computer</b>	voor de automatische besproeiingsbesturing	<b>Art. 1805, 1810, 1815, 1825, 1833, 1835, 1860, 1862, 1864, 1866</b>
<b>GARDENA L-stuk</b>	voor de aansluiting op de ondergrondse watervoorziening	<b>Art. 2781</b>
<b>GARDENA aanvoerbuīs 25 mm</b>	voor de ondergrondse installatie van de watervoorziening	<b>Art. 2700, 2701, 2718</b>
<b>GARDENA verbindingsstuk</b>	voor de ondergrondse installatie van de watervoorziening	<b>Art. 2761</b>
<b>GARDENA aansluitdoos</b>	voor de ondergrondse installatie van de watervoorziening	<b>Art. 2795</b>



## 10. Technische gegevens

---

### AquaContour automatic (art. 1559)

<b>Accu:</b>	Lithium-ionen-cellen 1100 mAh (lading via zonnecel)
<b>Bedrijfsduur van de accu:</b>	ca. 5 jaar
<b>Aansluiting:</b>	3/4"-binnendraad
<b>Bedrijfstemperatuurbereik:</b>	5 – 60 °C
<b>Drukbereik:</b>	1 – 6 bar
<b>Besproeiingsafstand:</b>	2,5 – 9 m bij 2 bar / 4 – 10,5 m bij 4 bar
<b>Besproeiingsoppervlak:</b>	255 m <sup>2</sup> bij 2 bar / 350 m <sup>2</sup> bij 4 bar
<b>Besproeiingssector:</b>	25 – 360°
<b>Waterdoorstroming max. reikwijdte:</b>	ca. 600 l/u (bij 2 bar) / ca. 800 l/u (bij 4 bar)

## 11. Service / Garantie

---

Bij garantie is de service gratis.

GARDENA geeft op dit product 2 jaar garantie (vanaf de aankoopdatum). Deze garantie heeft betrekking op alle wezenlijke defecten aan het toestel, die aanwijsbaar op materiaal- of fabricagefouten berusten. Garantie vindt plaats door de levering van een vervangend apparaat of door de gratis reparatie van het ingestuurde apparaat, naar onze keuze, indien aan de volgende voorwaarden is voldaan:

- Het apparaat werd vakkundig en volgens de adviezen in de instructies voor gebruik behandeld.
- Noch de koper, noch een derde persoon heeft getracht het apparaat te repareren.

De aan slijtage onderhevige vuilzeef is uitgesloten van de garantie. Deze garantie van de producent heeft geen betrekking op de ten aanzien van de handelaar/verkoper bestaande aansprakelijkheid.

Stuur in geval van garantie het defecte apparaat samen met de kassabon en een beschrijving van de storing gefrankeerd op naar het op de achterzijde aangegeven serviceadres.

<p><b>D</b> <i>Produkthftung</i></p>	<p>Wir weisen ausdrücklich darauf hin, dass wir nach dem Produkthaftungsgesetz nicht für durch unsere Geräte hervorgerufene Schäden einzustehen haben, sofern diese durch unsachgemäße Reparatur verursacht oder bei einem Teileaustausch nicht unsere Original GARDENA Teile oder von uns freigegebene Teile verwendet werden und die Reparatur nicht vom GARDENA Service oder dem autorisierten Fachmann durchgeführt wird. Entsprechendes gilt für Ergänzungssteile und Zubehör.</p>
<p><b>GB</b> <i>Product Liability</i></p>	<p>We expressly point out that, in accordance with the product liability law, we are not liable for any damage caused by our units if it is due to improper repair or if parts exchanged are not original GARDENA parts or parts approved by us, and, if the repairs were not carried out by a GARDENA Service Centre or an authorised specialist. The same applies to spare parts and accessories.</p>
<p><b>F</b> <i>Responsabilité</i></p>	<p>Nous vous signalons expressément que GARDENA n'est pas responsable des dommages causés par ses appareils, dans la mesure où ces dommages seraient causés suite à une réparation non conforme, dans la mesure où, lors d'un échange de pièces, les pièces d'origine GARDENA n'auraient pas été utilisées, ou si la réparation n'a pas été effectuée par le Service Après-Vente GARDENA ou l'un des Centres SAV agréés GARDENA. Ceci est également valable pour tout ajout de pièces et d'accessoires autres que ceux préconisés par GARDENA.</p>
<p><b>NL</b> <i>Productaansprakelijkheid</i></p>	<p>Wij wijzen er nadrukkelijk op, dat wij op grond van de wet aansprakelijkheid voor producten niet aansprakelijk zijn voor schade ontstaan door onze apparaten, indien deze door onvakkundige reparatie veroorzaakt zijn, of er bij het uitwisselen van onderdelen geen gebruik gemaakt werd van onze originele GARDENA onderdelen of door ons vrijgegeven onderdelen en de reparatie niet door de GARDENA technische dienst of de bevoegde vakman uitgevoerd werd. Ditzelfde geldt voor extra-onderdelen en accessoires.</p>
<p><b>S</b> <i>Produktansvar</i></p>	<p>Tillverkaren är inte ansvarig för skada som orsakats av produkten om skadan beror på att produkten har reparerats felaktigt eller om, vid reparation eller utbyte, andra än Original GARDENA reservdelar har använts. Samma sak gäller för kompletteringsdelar och tillbehör.</p>
<p><b>I</b> <i>Responsabilità del prodotto</i></p>	<p>Si rende espressamente noto che, conformemente alla legislazione sulla responsabilità del prodotto, non si risponde di danni causati da nostri articoli se originati da riparazioni eseguite non correttamente o da sostituzioni di parti effettuate con materiale non originale GARDENA o comunque da noi non approvato e, in ogni caso, qualora l'intervento non venga eseguito da un centro assistenza GARDENA o da personale specializzato autorizzato. Lo stesso vale per le parti complementari e gli accessori.</p>
<p><b>E</b> <i>Responsabilidad de productos</i></p>	<p>Advertimos que conforme a la ley de responsabilidad de productos no nos responsabilizamos de daños causados por nuestros aparatos, siempre y cuando dichos daños hayan sido originados por arreglos o reparaciones indebidas, por recambios con piezas que no sean piezas originales GARDENA o bien piezas autorizadas por nosotros, así como en aquellos casos en que la reparación no haya sido efectuada por un Servicio Técnico GARDENA o por un técnico autorizado. Lo mismo es aplicable para las piezas complementarias y accesorios.</p>
<p><b>P</b> <i>Responsabilidade sobre o produto</i></p>	<p>Queremos salientar que segundo a lei da responsabilidade do fabricante, nós não nos responsabilizaremos por danos causados pelo nosso equipamento, quando estes ocorram em decorrência de reparações inadequadas ou da substituição de peças por peças não originais da GARDENA, ou peças não autorizadas. A responsabilidade tornar-se-à nula também depois de reparações realizadas por oficinas não autorizadas pela GARDENA. Esta restrição valerá também para peças adicionais e acessórios.</p>
<p><b>DK</b> <i>Produktansvar</i></p>	<p>Vi gør udtrykkeligt opmærksom på at i henhold til produktansvarsloven er vi ikke ansvarlige for skader forårsaget af vores udstyr, hvis det skyldes uautoriserede reparationer eller hvis dele er skiftet ud og der ikke er anvendt originale GARDENA dele eller dele godkendt af os, eller hvis reparationerne ikke er udført af GARDENA-service eller en autoriseret fagmand. Det samme gælder for ekstra udstyr og tilbehør.</p>

<p><b>D EU-Konformitätserklärung</b>  <b>Maschinenverordnung (9. GSGVO) / EMVG / Niedersp. RL</b>  Der Unterzeichnete GARDENA Manufacturing GmbH, Hans-Lorenser-Str. 40, D-89079 Ulm, bestätigt, dass die nachfolgend bezeichneten Geräte in der von uns in Verkehr gebrachten Ausführung die Anforderungen der harmonisierten EU-Richtlinien, EU-Sicherheitsstandards und produktspezifischen Standards erfüllen. Bei einer nicht mit uns abgestimmten Änderung der Geräte verliert diese Erklärung ihre Gültigkeit.</p>	Bezeichnung des Gerätes: Vielflächen-Versenkregner Description of the unit: Large-Area Pop-up Irrigation Désignation du matériel : Arroseur escamotable multisurfaces Omschrijving van het apparaat: Verzonken multi-instelbare sproeier Produktbeskrivning: AquaContour automatic Pop-up Descrizione del prodotto: Irrigatore Pop-up per superfici irregolari Descripción de la mercancía: Aspersor emergente de múltiples superficies Descrição do aparelho: Aspersores embutidos de grandes superficies Beskrivelse af enhederne: AquaContour automatic Pop-up
<p><b>GB EU Certificate of Conformity</b>  The undersigned GARDENA Manufacturing GmbH, Hans-Lorenser-Str. 40, D-89079 Ulm, hereby certifies that, when leaving our factory, the units indicated below are in accordance with the harmonised EU guidelines, EU standards of safety and product specific standards. This certificate becomes void if the units are modified without our approval.</p>	
<p><b>F Certificat de conformité aux directives européennes</b>  Le constructeur, soussigné : GARDENA Manufacturing GmbH, Hans-Lorenser-Str. 40, D-89079 Ulm, déclare qu'à la sortie de ses usines le matériel neuf désigné ci-dessous était conforme aux prescriptions des directives européennes énoncées ci-après et conforme aux règles de sécurité et autres règles qui lui sont applicables dans le cadre de l'Union européenne. Toute modification portée sur ce produit sans l'accord express de GARDENA supprime la validité de ce certificat.</p>	Typ: Art.-Nr.: Type: Art. No.: Type : Référence : Type : <b>AquaContour</b> Art. nr.: Modello: <b>automatic</b> Art. nr. : <b>1559</b> Tipo: Art. Nº: Tipo: Art. Nº: Type: Varenr. :
<p><b>NL EU-overeenstemmingsverklaring</b>  Ondergetekende GARDENA Manufacturing GmbH, Hans-Lorenser-Str. 40, D-89079 Ulm, bevestigt, dat het volgende genoemde apparaat in de door ons in de handel gebrachte uitvoering voldoet aan de eis van, en in overeenstemming is met de EU-richtlijnen, de EU-veiligheidsstandaard en de voor het product specifieke standaard. Bij een niet met ons afgestemde verandering aan het apparaat verliest deze verklaring haar geldigheid.</p>	EU-Richtlijnen : EU directives : Directives européennes : <b>98/37/EC : 1998</b> EU-richtlijnen : <b>2006/42/EG : 2006</b> EU direktiv : <b>2004/108/EC</b> Direttive UE : Normativa UE : Directrizes da UE : EU Retningslinier :
<p><b>S EU Tillverkarintyg</b>  Undertecknad firma GARDENA Manufacturing GmbH, Hans-Lorenser-Str. 40, D-89079 Ulm, intygar härmed att nedan nämnda produkter överensstämmer med EU:s direktiv, EU:s säkerhetsstandard och produktspecifikation. Detta intyg upphör att gälla om produkten ändras utan vårt tillstånd.</p>	Harmonisierte EN: <b>EN ISO 1200-1:04/04</b> <b>EN ISO 1200-2:04/04</b>
<p><b>I Dichiarazione di conformità alle norme UE</b>  La sottoscritta GARDENA Manufacturing GmbH, Hans-Lorenser-Str. 40, D-89079 Ulm, certifica che il prodotto qui di seguito indicato, nei modelli da noi commercializzati, è conforme alle direttive armonizzate UE nonché agli standard di sicurezza e agli standard specifici di prodotto. Qualunque modifica apportata al prodotto senza nostra specifica autorizzazione invalida la presente dichiarazione.</p>	Anbringningsår der CE-Kennzeichnung : Year of CE marking : Date d'apposition du marquage CE : Installatiejaar van de CE-aanduiding : CE-Mærkningsår: <b>2006</b> Anno di rilascio della certificazione CE : Colocación del distintivo CE : Ano de marcação pela CE : CE-Mærkningsår:
<p><b>E Declaración de conformidad de la UE</b>  El que suscribe GARDENA Manufacturing GmbH, Hans-Lorenser-Str. 40, D-89079 Ulm, declara que la presente mercancía, objeto de la presente declaración, cumple con todas las normas de la UE, en lo que a normas técnicas, de homologación y de seguridad se refiere. En caso de realizar cualquier modificación en la presente mercancía sin nuestra previa autorización, esta declaración pierde su validez.</p>	
<p><b>P Certificado de conformidade da UE</b>  Os abaixo mencionados GARDENA Manufacturing GmbH, Hans-Lorenser-Str. 40, D-89079 Ulm, por este meio certificam que ao sair da fábrica o aparelho abaixo mencionado está de acordo com as diretrizes harmonizadas da UE, padrões de segurança e de produtos específicos. Este certificado ficará nulo se a unidade for modificada sem a nossa aprovação.</p>	 Peter Lameli Technische Leitung Technische Dept. Manager Direction technique Hoofd technische dienst Technical Director Direzione Tecnica Dirección Técnica Director Técnico Teknisk direktør
<p><b>DK EU Overensstemmelse certificat</b>  Undertegnede GARDENA Manufacturing GmbH, Hans-Lorenser-Str. 40, D-89079 Ulm bekræfter hermed, at enheder listet herunder, ved afsendelse fra fabrikken, er i overensstemmelse med harmoniserede EU retningslinier, EU sikkerhedsstandarder og produktspecifikationsstandarder. Dette certifikat træder ud af kraft hvis enhederne er ændret uden vor godkendelse.</p>	Ulm, den 01.08.2006 Ulm, 01.08.2006 Fait à Ulm, le 01.08.2006 Ulm, 01-08-2006 Ulm, 2006.08.01 Ulm, 01.08.2006 Ulm, 01.08.2006 Ulm, 01.08.2006 Ulm, 01.08.2006

**Deutschland / Germany**

GARDENA  
Manufacturing GmbH  
Central Service  
Hans-Lorenser-Straße 40  
D-89079 Ulm  
Produktfragen:  
(+49) 731 490-123  
Reparaturen:  
(+49) 731 490-290  
service@gardena.com

**Argentina**

Husqvarna Argentina S.A.  
Vera 745  
(C1414AOO) Buenos Aires  
Phone: (+54) 11 4858-5000  
diego.poggi@ar.husqvarna.com

**Australia**

Husqvarna Australia Pty. Ltd.  
Locked Bag 5  
Central Coast BC  
NSW 2250  
Phone: (+61) 1800 802831  
customer.service@  
husqvarna.com.au

**Austria / Österreich**

Husqvarna Austria GmbH  
Consumer Products  
Industriezeile 36  
4010 Linz  
Tel.: (+43) 732 77 01 01 - 90  
consumer.service@husqvarna.at

**Belgium**

GARDENA Belgium NV/SA  
Sterrebeekstraat 163  
1930 Zaventem  
Phone: (+32) 2 720 92 12  
Mail: info@gardena.be

**Brazil**

Palash Comércio e  
Importação Ltda.  
Rua São João do Araguaia, 338  
- Jardim Califórnia -  
Barueri - SP - Brasil -  
CEP 06409-060  
Phone: (+55) 11 4198-9777  
eduardo@palash.com.br

**Bulgaria**

Хускварна България ЕООД  
1799 София  
Бул. „Андрей Ляпчев“ № 72  
Тел.: (+359) 2 80 99 424  
www.husqvarna.bg

**Canada**

GARDENA Canada Ltd.  
100 Summerlea Road  
Brampton, Ontario L6T 4X3  
Phone: (+1) 905 792 93 30  
info@gardenacanada.com

**Chile**

Antonio Martinic y Cia Ltda.  
Cassillas 272  
Centro de Cassillas  
Santiago de Chile  
Phone: (+56) 2 20 10 708  
garfar\_cl@yahoo.com

**Costa Rica**

Compania Exim  
Euroberoamericana S.A.  
Los Colegios, Moravia,  
200 metros al Sur del Colegio  
Saint Francis - San José  
Phone: (+506) 297 68 83  
exim\_euro@racsa.co.cr

**Croatia**

KLIS d.o.o.  
Stanciceva 79  
10419 Vukovina  
Phone: (+385) 1 622 777 0  
gardena@klis-trgovina.hr

**Cyprus**

FARMOKIPIKI LTD  
P.O. Box 7098  
74, Digeni Akritas Ave.  
1641 Nicosia  
Phone: (+357) 22 75 47 62  
condam@spidernet.com.cy

**Czech Republic**

GARDENA spol. s r.o.  
Tuřanka 115  
627 00 Brno  
Phone: (+420) 548 217 777  
gardena@gardenabrno.cz

**Denmark**

GARDENA  
Husqvarna Consumer Outdoor  
Products  
Salgsafdelning Danmark  
Box 9003  
S-200 39 Malmö  
info@gardena.dk

**Estonia**

Husqvarna Eesti OÜ  
Consumer Outdoor Products  
Kesk tee 10, Aaviku küla  
Rae vald, Harju maakond  
75305  
kontakt.etj@husqvarna.ee

**Finland**

Oy Husqvarna Ab  
Consumer Outdoor Products  
Lautatarhankatu 8 B / PL 3  
00581 HELSINKI  
info@gardena.fi

**France**

GARDENA France  
Immeuble Exposial  
9 - 11 allée des Pierres Mayettes  
ZAC des Barbanniers, B.P. 99  
- F - 92232 GENNEVILLIERS  
cedex  
Tél. (+33) 01 40 85 30 40  
service.consommateurs@  
gardena.fr

**Great Britain**

Husqvarna UK Ltd  
Preston Road  
Aycliffe Industrial Park  
Newton Aycliffe  
County Durham  
DL5 6UP  
info.gardena@  
husqvarna.co.uk

**Greece**

HUSQVARNA GREECE S.A.  
Branch of Koropi  
Ifestou 33A  
Industrial Area Koropi  
194 00 Athens - Greece  
V.A.T. EL094094640  
Phone: (+30) 210 66 20 225  
info@husqvarna-consumer.gr

**Hungary**

Husqvarna  
Magyarország Kft.  
Ezred u. 1 - 3  
1044 Budapest  
Phone: (+36) 80 20 40 33  
gardena@gardena.hu

**Iceland**

Ó. Johnson & Kaaber  
Tunguhalsi 1  
110 Reykjavik  
ooj@ojk.is

**Ireland**

Michael McLoughlin & Sons  
Hardware Limited  
Long Mile Road  
Dublin 12

**Italy**

GARDENA Italia S.p.A.  
Via Donizetti 22  
20020 Lainate (Mi)  
Phone: (+39) 02.93.94.79.1  
info@gardenaitalia.it

**Japan**

KAKUICHI Co. Ltd.  
Sumitomo Realty &  
Development Kojimachi  
BLDG., 8F, 5-1 Nibanbanyo,  
Chiyoda-ku, Tokyo 102-0084  
Phone: (+81) 33 264 4721  
m\_ishihara@kaku-ichi.co.jp

**Latvia**

SIA „Husqvarna Latvija“  
Consumer Outdoor Products  
Bakūžu iela 6, Rīga, LV-1024  
info@husqvarna.lv

**Lithuania**

UAB Husqvarna Lietuva  
Consumer Outdoor Products  
Ateities pl. 77C  
LT-52104 Kaunas  
centras@husqvarna.lt

**Luxembourg**

Magasins Jules Neuberg  
39, rue Jacques Stas  
Luxembourg-Gasperich 2549  
Case Postale No. 12  
Luxembourg 2010  
Phone: (+352) 40 14 01  
api@neuberg.lu

**Netherlands**

GARDENA Nederland B.V.  
Postbus 50176  
1305 AD ALMERE  
Phone: (+31) 36 521 00 00  
info@gardena.nl

**Neth. Antilles**

Jonka Enterprises N.V.  
Sta. Rosa Weg 196  
P.O. Box 8200, Curaçao  
Phone: (+599) 9 767 66 55  
pgm@jonka.com

**New Zealand**

Husqvarna New Zealand Ltd.  
PO Box 76437  
Manukau City 2241  
Phone: (+64) 09 9202410

**Norway**

GARDENA  
Husqvarna Consumer Outdoor  
Products  
Salgskontor Norge  
Kleiverveien 6  
1540 Vestby  
info@gardena.no

**Poland**

Husqvarna Poland Spółka z o.o.  
Oddział w Szymanowie  
Szymanów 9 d  
05-532 Baniocha  
Phone: (+48) 22 727 56 90  
gardena@gardena.pl

**Portugal**

GARDENA Portugal Lda.  
Sintra Business Park  
Edifício 1, Fracção 0-G  
2710-089 Sintra  
Phone: (+351) 21 922 85 30  
info@gardena.pt

**Romania**

MADEX INTERNATIONAL SRL  
Soseaua Odaii 117-123,  
Sector 1,  
București, RO 013603  
Phone: (+40) 21 352 76 03  
madex@ines.ro

**Russia**

ООО ГАРДЕНА PVC  
123007, г. Москва  
Хорошевское шоссе, д. 32А  
Тел.: (+7) 495 380 31 92  
info@gardena-rus.ru

**Singapore**

Hy - Ray PRIVATE LIMITED  
40 Jalan Pemimpin  
#02-08 Tat Ann Building  
Singapore 577185  
Phone: (+65) 6253 2277  
shiyang@hyray.com.sg

**Slovak Republic**

GARDENA spol. s r.o.  
Tuřanka 115  
627 00 Brno  
Phone: (+420) 548 217 777  
gardena@gardenabrno.cz

**Slovenia**

GARDENA d.o.o.  
Brodšiče 15  
1236 Trzin  
Phone: (+386) 1 580 93 32  
servis@gardena.si

**South Africa**

GARDENA  
South Africa (Pty.) Ltd.  
P.O. Box 11534  
Vorna Valley 1686  
Phone: (+27) 11 315 02 23  
sales@gardena.co.za

**Spain**

GARDENA IBÉRICA S.L.U.  
C/ Basauri, nº 6  
La Florida  
28023 Madrid  
Phone: (+34) 91 708 05 00  
atencioncliente@gardena.es

**Sweden**

GARDENA  
Husqvarna Consumer Outdoor  
Products  
Försäljningskontor Sverige  
Box 9003  
200 39 Malmö  
info@gardena.se

**Switzerland / Schweiz**

GARDENA Schweiz AG  
Consumer Products  
Industriestrasse 10  
5506 Mägenwil  
Phone: (+41) (0) 848 800 464  
info@gardena.ch

**Turkey**

GARDENA / Dost Diş Ticaret  
Müessesilik A.Ş. Sanayi  
Çad. Adil Sokak No. 1  
Kartal - Istanbul  
Phone: (+90) 216 38 93 939  
info@gardena-dost.com.tr

**Ukraine / Україна**

ТОВ «ГАРДЕНА УКРАЇНА»  
Васильківська, 34, 204-Г  
03022, Київ  
Тел. (+38 044) 498 39 02  
info@gardena.ua

1559-29.960.03/1208  
© GARDENA  
Manufacturing GmbH  
D-89070 Ulm  
http://www.gardena.com