

CF 5000 S Art. 7889
CF 8000 S Art. 7890

D Betriebsanleitung
UVC-Mehrkommerfilter-Set

GB Operating Instructions
UV multi-chamber filter set

F Mode d'emploi
Kit de filtration UVC multi-compartiments

NL Gebruiksaanwijzing
UVC-meerkamerfilter-Set

S Driftsanvisningarna
UV multi-kammar filterset

DK Driftsvejledning
UV multi-kammer filtersæt

I Istruzioni per l'uso
Set filtro UVC multi-camera

E Instrucciones de empleo
Kit de filtrado UVC multi-compartimentos

P Manual de instruções
Conjunto filtro UVC multi-compartimentos

D

GB

F

NL

S

DK

I

E

P

GARDENA UVC-meerkamerfilter-set

CF 5000 S / CF 8000 S



Dit is de vertaling van de originele Duitse gebruiksaanwijzing. Lees deze gebruiksaanwijzing zorgvuldig door en houdt u zich aan de aanwijzingen. Maakt u zich aan de hand van deze gebruiksaanwijzing vertrouwd met de UVC-meerkamerfilter-set, het juiste gebruik ervan en de veiligheidsaanwijzingen.



Uit veiligheidsoverwegingen mogen kinderen onder de 16 jaar en personen die niet met deze gebruiksaanwijzing vertrouwd zijn, de UVC-meerkamerfilter-set niet gebruiken.

→ Bewaar deze gebruiksaanwijzing zorgvuldig.

Inhoudsopgave:

1. Toepassingsgebied van uw GARDENA UVC-meerkamerfilter-set	28
2. Veiligheidsinstructies	29
3. Functie	30
4. Montage	30
5. Ingebruikname	31
6. Buitenbedrijfstelling	31
7. Onderhoud	32
8. Opheffen van storingen	32
9. Technische gegevens	34
10. Service / Garantie	35

1. Toepassingsgebied van uw GARDENA UVC-meerkamerfilter-set

Bestemming:

De GARDENA UVC-meerkamerfilter-set is voor het particuliere gebruik in huis- en hobbytuin uitsluitend buitenshuis voor het schoonmaken van tuinvijvers met en zonder vissenbestemd.

CF 5000 S:

voor een vijverinhoud tot
5000 l zonder vissen /
2500 l met vissen /
1250 l met kois

CF 8000 S:

voor een vijverinhoud tot
8000 l zonder vissen /
4000 l met vissen /
2000 l met kois

Bij gebruik van het GARDENA UVC-meerkamerfilter-set wordt het vijver-water biologisch en mechanisch schoongemaakt en algengroei gereduceerd. De algen gaan klonteren en ziekteverwekkers (in het bijzonder bij visvijvers) worden gedood.

Let op:



Het GARDENA UVC-meerkamerfilter-set mag niet gebruikt worden in de industrie en samen met chemicaliën, levensmiddelen, licht ontvlambare en explosieve stoffen.

2. Veiligheidsinstructies

→ Lees de veiligheidsinstructies op het UVC-apparaat.



LET OP!

→ Voor ingebruikname de instructies voor gebruik lezen!



GEVAAR!

→ Ultraviolette straling. Waarschuwing voor het verblinden van de ogen.

Deze straling is gevaarlijk voor ogen en huid.

→ Gebruik het UVC-apparaat nooit buiten de behuizing!

Elektrische veiligheid:

→ Voer voor het gebruik een zichtcontrole uit om vast te stellen of het UVC-apparaat / pomp, in het bijzonder netsnoer en stekker beschadigd zijn.

Een beschadigd UVC-apparaat / pomp mag niet gebruikt worden.

Als het aansluitsnoer, de glazen buis of de behuizing van het UVC-apparaat defect lijken, mag het UVC-apparaat niet worden gebruikt. UVC-apparaat bij schade door de GARDENA technische dienst of de bevoegde vakman laten controleren.

Het UVC-apparaat en de pomp moeten via een aardlekschakelaar met een nominale aardlekstroom ≤ 30 mA worden bedreven (DIN VDE 0100-702 en 0100-738).

→ Vraag advies bij uw elektrospécialzaak.

Netaansluitingssnoeren mogen geen kleinere diameter hebben dan rubbersnoeren met het kenmerk H05 RNF. Verlengkabels moeten voldoen aan DIN VDE 0620.

Gegevens op het typeplaatje van het UVC-apparaat moeten met de gegevens van het elektriciteitsnet overeenstemmen.

De elektrische aansluiting van het UVC-apparaat / pomp kan niet vervangen worden. Bij beschadigingen van het elektrische snoer moet het UVC-apparaat weggegooid worden.

Het gebruik van verlengkabels, aansluitleidingen of adapters zonder randaarding is niet toegestaan.

De pomp mag niet gebruikt worden als zich mensen in het water bevinden. Zwembad en tuinvijver moeten aan de internationale en nationale bepalingen t.a.v. de aanleg ervan voldoen.

→ Vraag advies bij uw elektrospécialzaak.

Draag het UVC-apparaat / pomp nooit aan het snoer en gebruik het snoer niet om de stekker uit het stopcontact te trekken.

Bescherm de kabel tegen hitte, olie en scherpe kanten. Het erop dai de contacten droogblijven.

Trek na gebruik, bij nietgebruik en voor onderhoud de stekker uit het stopcontact.

→ Koppel het UVC-apparaat en de pomp voor met het werk te beginnen van de elektriciteit af.

Verwijzing:

Gebruik het UVC-apparaat nooit zonder waterdoorstroom.

Laat de pomp niet droog lopen omdat dat tot ongewenste warmtevorming leidt en de pomp kapot maakt.

Zand en andere schurende stoffen in de doorvoervloeistof leiden tot snellere slijtage en capaciteitsvermindering.

De temperatuur van de doorvoervloeistof mag niet lager zijn dan 4 °C en niet hoger dan 35 °C.

Veiligheidsschakelaar:

Bij oververhitting wordt de UVC-lamp door de ingebouwde thermische veiligheidsschakelaar uitgezet. De UVC-lamp wordt na voldoende afkoeling vanzelf weer ingeschakeld.

Door een ingebouwde veiligheidsschakelaar gaat de lamp pas dan branden als de gehele montage van het UVC-apparaat klaar is.

Filter plaatsen:

→ Zet het filter stevig, op een afstand van minstens 2 meter, naast de vijver neer.

Het filter moet zich boven de vijveroppervlakte bevinden.

Bacteriën:

Bacteriën worden actief vanaf + 10 °C.

Het filtersysteem is een biologisch systeem en heeft daarom na het installeren een paar weken nodig voor het optimaal werkt.

Het filter moet indien mogelijk van het voorjaar tot de herfst permanent in gebruik zijn en mag niet uitdrogen.

3. Functie

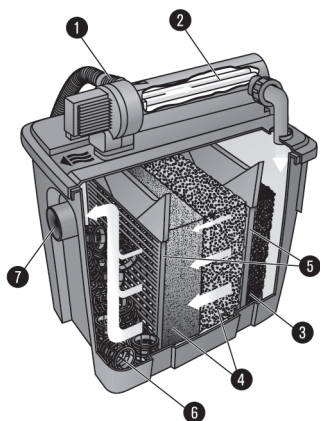

- 1 Waterinloop**
Universele aansluiting voor de toevoerslang van de pomp in de vijver.
- 2 Fase 1 – UVC-bestraling**
Het vijverwater wordt met kortgolvig UVC-licht (ultraviolette stralen) bestraald. Daarbij wordt de algengroei verminderd en ziektever-wekkers in visvijvers worden gedood.
- 3 Fase 2 – Water rustig maken en filtering van grof vuil**
De Japanse mat maakt het water rustig en houdt grof vuil tegen.
- 4 Fase 3 + 4 – Biologische zuivering en filtering van fijne vuildeeltjes**
 - **Blauwe filterspons / bio-oppervlakte-elementen:**
Daar wordt de groei van aërobe micro-organismen bevorderd die zorgen voor omzetting van ammonium in nitraat via nitriet (nitrificatie).
 - **Zwarte filterspons:**
Daar wordt de groei van anaërobe micro-organismen bevorderd die voor een denitrificatie (vermindering van nitraat in stikstof) zorgen.
- 5 Fase 5 – Stroomrichting**
De scheidingswanden beïnvloeden de stroomrichting en -snelheid.
- 6 Fase 6 – Biologische zuivering**
De platte bio-elementen bevorderen de aangroei van aërobe micro-organismen die ammonium eerst omzetten in nitriet en vervolgens in nitraat (nitrificatie).
- 7 Waterafvoer**
Wateruitloop DN 50 voor het terugstromen van het gezuiverde water.

4. Montage

UVC-meerkamerfilter monteren:

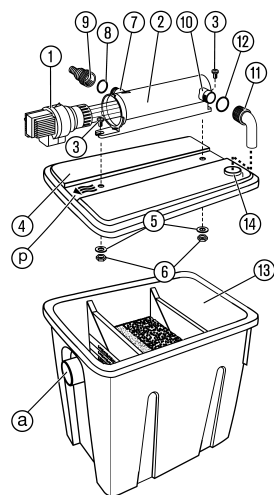

1. UVC-apparaatkop ① van het UVC-apparaat ② naar links draaien **1** en er voorzichtig aftrekken **2** (bajonetsluiting). (zie 8. Verhelpen van storingen „Lamp vervangen“).
2. Op de UVC-uitgang ⑩ de gebogen uitlaatbuis ⑪ met rubberring ⑫ schroeven.
3. De beide schroeven ③ in de geleidingen van het UVC-apparaat ② erin schuiven en op het filterdeksel ④ zetten.
4. Van onderen telkens een onderlegging ⑤ en een moer ⑥ op de schroeven ③ draaien en het UVC-apparaat ② op het filterdeksel ④ vastschroeven.
5. Filterdeksel ④ met UVC-apparaat ② zo op de filterbehuizing ⑬ drukken, dat de pijl ⑰ boven de uitlaat ⑱ zit.
6. UVC-lamp erin zetten en UVC-apparaat monteren (zie 8. Verhelpen van storingen „Lamp vervangen“).
7. Op de UVC-ingang ⑦ de universele aansluitnippel ⑨ met O-ring ⑧ schroeven.

Pomp aansluiten:

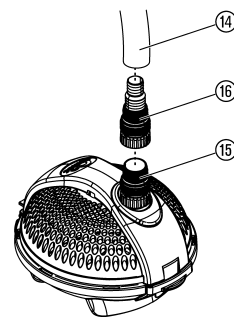

1. Verbindings slang ⑭ tussen pomp en filter op de juiste lengte brengen.
2. Aansluitnippel ⑯ op de voormonteerde adapter ⑮ schroeven.
3. Pomp en UVC-apparaat op elkaar aansluiten met de verbindings-slang ⑭.
Evt. de verbindingslang met slangklemmen vastzetten (niet meegeleverd).

5. Ingebruikname

UVC-meerkamerfilter in gebruik nemen:

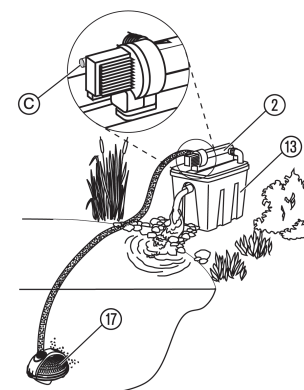

1. Het UVC-meerkamerfilter ⑮ minstens 2 meter naast de tuinvijver en boven het vijveroppervlak stevig neerzetten. *De waterafvoer mag zich max. 1 m boven het oppervlak van de vijver bevinden.*

Het UVC-meerkamerfilter horizontaal neerzetten zodat deze niet kan overlopen.

2. Pomp ⑰ stevig in de vijver plaatsen, zodat deze volledig onder water zit.
3. Netstekker van de pomp ⑰ in een wisselstroomstopcontact steken. **Opgelet: pomp start direct!**
4. Netstekker van het UVC-apparaat ② in een 230 V wisselstroomstopcontact steken.
Het UVC-controlelampje ⑳ geeft blauw licht (beter te zien bij schemering / duisternis).

Aanwijzing voor de waterafvoer:

Wij raden aan de waterafvoer zo aan te leggen dat het gereinigde water indirect, bijv. via een kleine beekbedding weer teruggevoerd wordt. Daarmee wordt het gereinigde water van extra zuurstof voorzien.

6. Buitenbedrijfstelling

Overwintering / opslag:



Kinderen mogen geen toegang hebben tot de opbergplaats.

1. Haal vóór het invallen van de vorst de pomp uit de vijver om schoon te maken, haal de slang van de pomp af, maak de UVC-meerkamerfilter-set helemaal leeg en maak schoon.
2. Om startproblemen in het voorjaar te vermijden, wordt aanbevolen om de pomp op een vorstvrije plek in een bak met water te bewaren. *Zorg er daarbij voor dat de stekker niet onder water zit.*

Afvalverwijdering: (volgens RL2002/96/EG)



Het apparaat mag niet met het normale huisvuil meegegeven worden, maar moet volgens de geldende regels afgevoerd worden.

7. Onderhoud



GEVAAR! Elektrische schok!

→ Voor het onderhoud de stekker van het UVC-apparaat en de pomp uit het stopcontact trekken!

Filter reinigen:

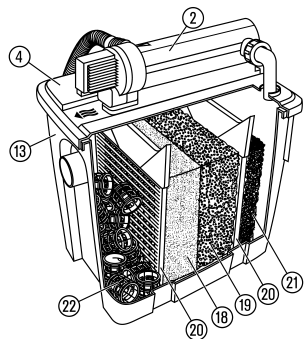

Geen chemische schoonmaakmiddelen gebruiken; zodat de bacteriën niet gedood worden.

1. Filterdeksel ④ met UVC-apparaat ② van het filterhuis ⑬ nemen.
2. Filtersponzen ⑱ / ⑲ uitnemen en onder de kraan afspoelen.
3. De Japanse mat ⑳ en de bio oppervlakte-elementen ㉑ in schoon water licht spoelen (niet onder stromend water reinigen).
4. Filterhuis ⑬ volledig leeg maken en en filterbehuizing ⑬ en scheidingswanden ㉒ onder de kraan afspoelen.
5. Filter weer in omgekeerde volgorde monteren (zie 4. Montage „UVC-meerkamerfilter monteren“).
6. Filter weer in bedrijf nemen (zie 5. Inbedrijfstelling „UVC-meerkamerfilter in gebruik nemen“).

Pomphuis van de pomp reinigen:

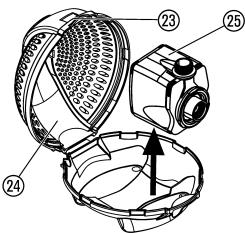

1. Pomp uit het water nemen.
2. Verbindings slang eraf schroeven.
3. Snapsluiting ㉓ ontgrendelen en het pomphuis ㉔ open klappen.
4. Pomp ㉕ uit het pomphuis ㉔ nemen.
5. Pomphuis ㉔ met een waterstraal reinigen.
6. Pomp weer in omgekeerde volgorde monteren.

UVC-apparaat reinigen:

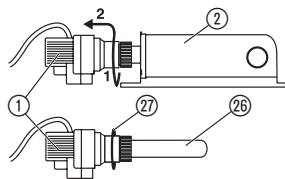

1. UVC-apparaatkop ① van het UVC-apparaat ② naar links draaien 1 en voorzichtig eraf trekken 2 (bajonetsluiting).
2. Glazen kolf ㉖ (bijv. met vloeibare glasreiniger) reinigen.
3. UVC-apparaat ② in omgekeerde volgorde weer monteren.

Bij de montage erop letten dat de O-ring ㉗ correct in de UVC-apparaatkop ① erin geplaatst is.

8. Opheffen van storingen



GEVAAR! Elektrische schok!

→ Voor het opheffen van storingen de stekker van het UVC-apparaat en de pomp uit het stopcontact trekken!

De UVC-lamp moet uiterlijk na ca. 8000 bedrijfsuren vervangen worden, omdat dan het UVC-vermogen sterk afneemt.

Er mogen alleen lampen van het type TC-S (UVC) gebruikt worden (bijv. radium, Philips of Sylvania). De bijpassende GARDENA UVC-lamp art. 5388 voor CF 5000 F / art. 5390 voor CF 8000 F is verkrijgbaar in de handel of via de GARDENA service.

Lamp vervangen:

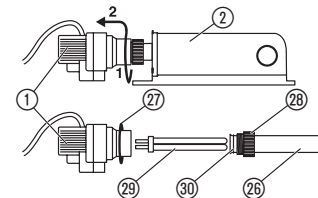

LET OP!

→ Door een ingebouwde veiligheidsschakelaar gaat de lamp pas dan branden als de gehele montage van het UVC-apparaat ② klaar is.

1. UVC-apparaatkop ① van het UVC-apparaat ② naar links draaien 1 en voorzichtig eraf trekken 2 (bajonetsluiting).
2. Krans ㉘ er voorzichtig afschroeven.
3. Glaskolf ㉙ eraf trekken. (Door kalkafzettingen kan de glaskolf relatief vast zitten.)
4. Trek de lamp ㉚ eruit en vervang deze door een nieuwe lamp.
5. Monteer het UVC-apparaat ② weer in omgekeerde volgorde.



GEVAAR! Kortsluiting!

→ De krans ㉘ moet er weer stevig worden opgeschroefd zodat de dichtheid van de glaskolf ㉙ gegarandeerd kan worden!

Let er bij de montage op dat de O-ring ㉚ op de glaskolf ㉙ zit, dat de O-ring ㉗ correct in de UVC-apparaatkop ① is gelegd.

Pomp reinigen:

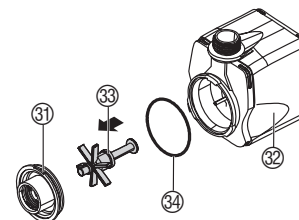

1. Pomp uit het pomphuis nemen (zie 7. Onderhoud „Pomphuis van de pomp reinigen“).
2. Pompdeksel ㉛ naar links draaien en loodrecht van het motorhuis ㉜ trekken (bajonetsluiting).
3. Loopeenheid ㉝ uit het motorhuis ㉜ trekken en reinigen.
4. Gereinigde loopeenheid ㉝ weer in het motorhuis ㉜ schuiven.
5. Pompdeksel ㉛ loodrecht op het motorhuis ㉜ drukken en naar rechts dichtdraaien.
Erop letten dat de O-ring ㉞ correct zit.
6. Pomp weer in de pompbehuizing monteren.

Storing

Het water is niet helder

Mogelijke oorzaak

Filter of doorpomphoeveelheid van de pomp niet passend.

Hulp

→ Controleren of de UVC-meerkamerfilter-set toereikend is voor de vijver (zie 1. Toepassingsgebied van uw GARDENA UVC-meerkamerfilter-set).

Storing	Mogelijke oorzaak	Hulp
Het water is niet helder	Vis- en dierbestand te hoog.	→ De geschatte lengte van de vissen optellen. Per m ³ water mag er slechts „80 cm vis“ in de vijver uitgezet worden.
	De glazen buis van het UVC apparaat is vuil.	→ Maak het UVC-apparaat schoon (zie 7. Onderhoud).
De doorvoercapaciteit wordt minder	De filtersponzen zijn verontreinigd.	→ Filter reinigen (zie 7. Onderhoud).
	UVC-apparaat is vuil.	→ UVC-apparaat schoonmaken.
	Filterhuis van de pomp verontreinigd.	→ Filterhuis van de pomp reinigen.
	Loopeenheid blokkeert.	→ Pomp reinigen.
Het UVC-controlelampje brandt niet	Lamp defect.	→ Lamp vervangen.
	Elektrische aansluitingen zijn defect.	→ Elektrische aansluitingen controleren.
	UVC-lamp is niet goed gemonteerd.	→ UVC-lamp goed monteren.



Bij overige storingen verzoeken wij u contact op te nemen met de GARDENA servicedienst. Reparaties mogen alleen worden uitgevoerd door de GARDENA servicedienst of door vakhandelaren die door GARDENA zijn geautoriseerd.

9. Technische gegevens

	CF 5000 S (Art. 7889)	CF 8000 S (Art. 7890)
Nominaal vermogen UVC-apparaat	7 W	11 W
Aansluitkabel UVC-apparaat	3 m; H05RN-F3G0,75	3 m; H05RN-F3G0,75
Lamp UVC-apparaat	type 7 W TC-S (UV-C)	type 11 W TC-S (UV-C)
Nominaal vermogen pomp	25 W	40 W
Aansluitkabel pomp	10 m H05RN-F3G0,75	10 m H05RN-F3G0,75
Max. doorvoercapaciteit pomp	1.500 l/h	2.500 l/h
Max. opvoerhoogte pomp	1,9 m	2,2 m
Max. bedrijfsdruk	0,19 bar	0,22 bar
Netspanning / netfrequentie	230 V / 50 Hz	230 V / 50 Hz
Max. dompeldiepte	2 m	2 m
Wateruitloop	DN 50	DN 50
Verbindingsslang	3 m	3 m
Temperatuur doorvoervloeistof	4 °C – 35 °C	4 °C – 35 °C

10. Service / Garantie

Garantie:

Bij garantie is de service gratis.

GARDENA geeft op dit product 2 jaar garantie (vanaf de aankoopdatum). Deze garantie heeft betrekking op alle wezenlijke defecten aan het toestel, die aanwijsbaar op materiaal- of fabricagefouten berusten. Garantie vindt plaats door de levering van een vervangend apparaat of door de gratis reparatie van het ingestuurde apparaat, naar onze keuze, indien aan de volgende voorwaarden is voldaan:

- Het apparaat werd vakkundig en volgens de adviezen in de instructies voor gebruik behandeld.
- Noch de koper, noch een derde persoon heeft getracht het apparaat te repareren.

De aan slytage onderhevige onderdelen UVC-lamp, filtermateriaal en loopeenheid zijn van de garantie uitgesloten.

Deze garantie van de producent heeft geen betrekking op de ten aanzien van de handelaar / verkoper bestaande aansprakelijkheid.

Stuur in geval van storing het defecte apparaat samen met een kopie van de kassabon en een beschrijving van de storing gefrankeerd op naar het op de achterzijde aangegeven service-adres.

CF 5000 S Art. 7889

Pumpen-Kennlinie
Performance characteristics
Courbes de performance
Prestatiegrafiek
Kapacitetskurva
Ydelses karakteristika
Curva di rendimento
Curva característica
de la bomba
Características de performance

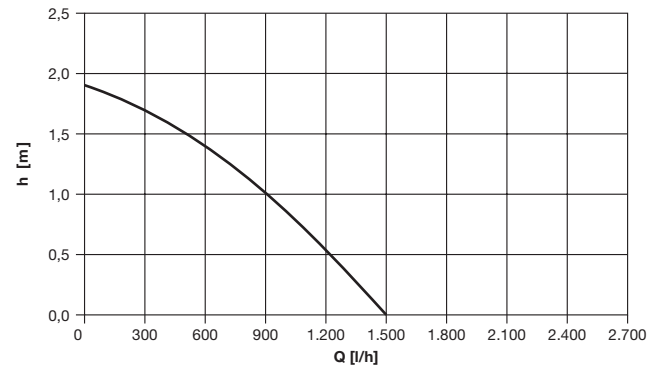

CF 8000 S Art. 7890

Pumpen-Kennlinie
Performance characteristics
Courbes de performance
Prestatiegrafiek
Kapacitetskurva
Ydelses karakteristika
Curva di rendimento
Curva característica
de la bomba
Características de performance

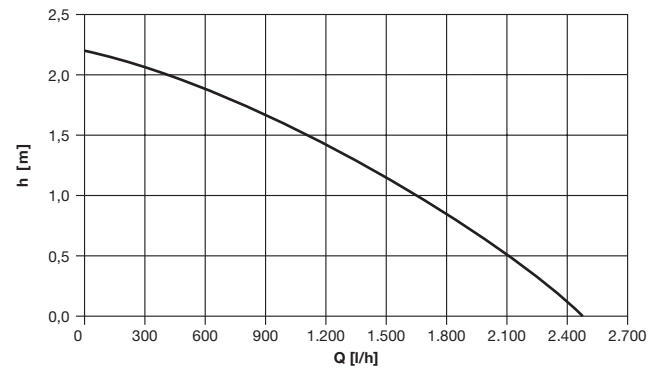

<p>D Produkthaftung</p>	<p>Wir weisen ausdrücklich darauf hin, dass wir nach dem Produkthaftungsgesetz nicht für durch unsere Geräte hervorgerufene Schäden einzustehen haben, sofern diese durch unsachgemäße Reparatur verursacht oder bei einem Teileaustausch nicht unsere originale GARDENA Teile oder von uns freigegebene Teile verwendet wurden und die Reparatur nicht vom GARDENA Service oder dem autorisierten Fachmann durchgeführt wird. Entsprechendes gilt für Ergänzungsteile und Zubehör.</p>
<p>GB Product Liability</p>	<p>We expressly point out that, in accordance with the product liability law, we are not liable for any damage caused by our units if it is due to improper repair or if parts exchanged are not original GARDENA parts or parts approved by us, and, if the repairs were not carried out by a GARDENA Service Centre or an authorised specialist. The same applies to spare parts and accessories.</p>
<p>F Responsabilité</p>	<p>Nous vous signalons expressément que GARDENA n'est pas responsable des dommages causés par ses appareils, dans la mesure où ces dommages seraient causés suite à une réparation non conforme, dans la mesure où, lors d'un échange de pièces, les pièces d'origine GARDENA n'auraient pas été utilisées, ou si la réparation n'a pas été effectuée par le Service Après-Vente GARDENA ou l'un des Centres SAV agréés GARDENA. Ceci est également valable pour tout ajout de pièces et d'accessoires autres que ceux préconisés par GARDENA.</p>
<p>NL Productaansprakelijkheid</p>	<p>Wij wijzen er nadrukkelijk op, dat wij op grond van de wet aansprakelijkheid voor producten niet aansprakelijk zijn voor schade ontstaan door onze apparaten, indien deze door onvakkundige reparatie veroorzaakt zijn, of er bij het uitwisselen van onderdelen geen gebruik gemaakt werd van onze originele GARDENA onderdelen of door ons vrijgegeven onderdelen en de reparatie niet door de GARDENA technische dienst of de bevoegde vakman uitgevoerd werd. Ditzelfde geldt voor extra-onderdelen en accessoires.</p>
<p>S Produktansvar</p>	<p>Tillverkaren är inte ansvarig för skada som orsakats av produkten om skadan beror på att produkten har reparerats felaktigt eller om, vid reparation eller utbyte, andra än Original GARDENA reservdelar har använts. Samma sak gäller för kompletteringsdelar och tillbehör.</p>
<p>DK Produktansvar</p>	<p>Vi gør udtrykkelig opmærksom på, at vi i henhold til produktansvarsløven ikke er ansvarlige for skader forårsaget af vores udstyr, såfremt det sker på grund af uautoriserede reparationer eller hvis dele er skiftet ud og der ikke er anvendt originale GARDENA dele eller dele godkendt af os, eller hvis reparationerne ikke er udført af GARDENA-service eller en autoriseret fagmand. Det samme gælder for ekstra udstyr og tilbehør.</p>
<p>I Responsabilità del prodotto</p>	<p>Si rende espressamente noto che, conformemente alla legislazione sulla responsabilità del prodotto, non si risponde di danni causati da nostri articoli se originati da riparazioni eseguite non correttamente o da sostituzioni di parti effettuate con materiale non originale GARDENA o comunque da noi non approvato e, in ogni caso, qualora l'intervento non venga eseguito da un centro assistenza GARDENA o da personale specializzato autorizzato. Lo stesso vale per le parti complementari e gli accessori.</p>
<p>E Responsabilidad de productos</p>	<p>Advertimos que conforme a la ley de responsabilidad de productos no nos responsabilizamos de daños causados por nuestros aparatos, siempre y cuando dichos daños hayan sido originados por arreglos o reparaciones indebidas, por recambios con piezas que no sean piezas originales GARDENA o bien piezas no autorizadas por nosotros, así como en aquellos casos en que la reparación no haya sido efectuada por un Servicio Técnico GARDENA o por un técnico autorizado. Lo mismo es aplicable para las piezas complementarias y accesorios.</p>
<p>P Responsabilidade sobre o produto</p>	<p>Queremos salientar que segundo a lei da responsabilidade do fabricante, nós não nos responsabilizaremos por danos causados pelo nosso equipamento, quando estes ocorrerem em decorrência de reparações inadequadas ou da substituição de peças por peças não originais da GARDENA, ou peças não autorizadas. A responsabilidade tornar-se-á nula também depois de reparações realizadas por oficinas não autorizadas pela GARDENA. Esta restrição valerá também para peças adicionais e acessórios.</p>

<p>D EU-Konformitätserklärung Maschinenverordnung (9. GSGVO) / EMVG / Niedersp. RL Der Unterzeichnete GARDENA Manufacturing GmbH · Hans-Lorenser-Straße 40 · D-89079 Ulm bestätigt, dass die nachfolgend bezeichneten Geräte in der von uns in Verkehr gebrachten Ausführung die Anforderungen der harmonisierten EU-Richtlinien, EU-Sicherheitsstandards und produktspezifischen Standards erfüllen. Bei einer nicht mit uns abgestimmten Änderung der Geräte verliert diese Erklärung ihre Gültigkeit.</p>	<p>Bezeichnung der Geräte: UVC-Mehrkommerfilter-Set Description of the units: UV multi-chamber filter set Designation du matériel : Kit de filtration UVC multi-compartiments</p> <p>Omschrijving van de apparaten: UVC-meerkamerfilter-Set Produktbeskrivning: UV multi-kammer filterset Beskrivelse af produktet: UV multi-kammer filtersæt Descrizione del prodotto: Set filtro UVC multi-camera Descripción de la mercancía: Kit de filtrado UVC multi-compartimentos Descrição dos aparelhos: Conjunto filtro UVC multi-compartimentos</p>
<p>GB EU Certificate of Conformity The undersigned GARDENA Manufacturing GmbH · Hans-Lorenser-Str. 40 · D-89079 Ulm hereby certifies that, when leaving our factory, the units indicated below are in accordance with the harmonised EU guidelines, EU standards of safety and product specific standards. This certificate becomes void if the units are modified without our approval.</p>	<p>Typen: Types: Types : Type: Type: Type: Type: Type: Type: Tipi: Tipos: CF 5000 S Tipos: CF 8000 S</p> <p>Art.-Nr.: Art. No.: Référence : Art.nr.: Art.nr.: Art. nr.: Art.: Art. No.: Art. no.: 7889 7890</p>
<p>F Certificat de conformité aux directives européennes Le constructeur, soussigné : GARDENA Manufacturing GmbH · Hans-Lorenser-Str. 40 · D-89079 Ulm déclare que à la sortie de ses usines le matériel neuf désigné ci-dessous était conforme aux prescriptions des directives européennes énoncées ci-après et conforme aux règles de sécurité et autres règles qui lui sont applicables dans le cadre de l'Union européenne. Toute modification portée sur ce produit sans l'accord express de GARDENA supprime la validité de ce certificat.</p>	<p>EU-Richtlinien: EU directives: Directives européennes : 2006/95/EC EU-richtlijnen: 2004/108/EC EU directiv: 98/37/EC:1998 EU Retningslinier: Directive UE: 2006/42/EC:2006 Normativa UE: 93/68/EC Directrizes da UE:</p>
<p>NL EU-overeenstemmingsverklaring Ondergetekende GARDENA Manufacturing GmbH · Hans-Lorenser-Str. 40 · D-89079 Ulm bevestigt, dat de volgende genoemde apparaten in de door ons in de handel gebrachte uitvoering voldoen aan de eis van, en in overeenstemming zijn met de EU-richtlijnen, de EU-veiligheidsstandaard en de voor het product specifieke standaard. Bij een niet met ons afgestemde verandering aan de apparaten verliest deze verklaring haar geldigheid.</p>	<p>Harmonisierte EN: EN 60335-1 EN 60598-1 EN 60335-2-41 EN 60598-2-1</p>
<p>S EU Tillverkarintyg Undertecknad firma GARDENA Manufacturing GmbH · Hans-Lorenser-Str. 40 · D-89079 Ulm intyggar härmed att nedan nämnda produkter överensstämmer med EU:s direktiv, EU:s säkerhetsstandard och produktspecifikation. Detta intyg upphör att gälla om produkten ändras utan vårt tillstånd.</p>	<p>Hinterlegte Dokumentation: GARDENA Technische Dokumentation, E. Renn 89079 Ulm</p> <p>Deposited Documentation: GARDENA Technical Documentation, E. Renn 89079 Ulm</p> <p>Documentation déposée : Documentation technique GARDENA, E. Renn 89079 Ulm</p>
<p>DK EU Overensstemmelse certifikat Undertegnede GARDENA Manufacturing GmbH · Hans-Lorenser-Str. 40 · D-89079 Ulm bekræfter hermed, at enheder listet herunder, ved afsendelse fra fabrikken, er i overensstemmelse med harmoniserede EU retningslinier, EU sikkerheds standarder og produkt specifikations standarder. Dette certifikat træder ud af kraft hvis enhederne er ændret uden vor godkendelse.</p>	<p>Anbringningsjahr der CE-Kennzeichnung: Year of CE marking: Année d'apposition du marquage CE : Installatiejaar van de CE-aanduiding: Märkningsår: CE-Märkningsår: Anno di applicazione della certificazione CE: Colocación del distintivo CE: Ano de marcação pela CE: 2008</p>
<p>I Dichiarazione di conformità alle norme UE La sottoscritta GARDENA Manufacturing GmbH · Hans-Lorenser-Str. 40 · D-89079 Ulm certifica che il prodotto qui di seguito indicato, nei modelli da noi commercializzati, è conforme alle direttive armonizzate UE nonché agli standard di sicurezza e agli standard specifici di prodotto. Qualunque modifica apportata al prodotto senza nostra specifica autorizzazione invalida la presente dichiarazione.</p>	<p>Ulm, den 01.06.2008 Ulm, 01.06.2008 Fait à Ulm, le 01.06.2008 Ulm, 01-06-2008 Ulm, 2008.06.01 Ulm, 01.06.2008 Ulm, 01.06.2008 Ulm, 01.06.2008 Ulm, 01.06.2008 Ulm, 01.06.2008</p> <p>Der Bevollmächtigte Authorised representative Le mandataire De gevolmachtigde Auktoriserad representant Autoriseret repræsentant Persona delegata La persona autorizada O representante</p>
<p>E Declaración de conformidad de la UE El que subscribe GARDENA Manufacturing GmbH · Hans-Lorenser-Str. 40 · D-89079 Ulm declara que la presente mercancía, objeto de la presente declaración, cumple con todas las normas de la UE, en lo que a normas técnicas, de homologación y de seguridad se refiere. En caso de realizar cualquier modificación en la presente mercancía sin nuestra previa autorización, esta declaración pierde su validez.</p>	<p>Os abaixo mencionados GARDENA Manufacturing GmbH · Hans-Lorenser-Str. 40 · D-89079 Ulm Por este meio certificamos que ao sair da fábrica os aparelhos abaixo mencionados estão de acordo com as directrizes harmonizadas da UE, padrões de segurança e de produtos específicos. Este certificado ficará nulo se as unidades forem modificadas sem a nossa aprovação.</p> <p> Peter Lameli Vice President</p>
<p>P Certificado de conformidade da UE Os abaixo mencionados GARDENA Manufacturing GmbH · Hans-Lorenser-Str. 40 · D-89079 Ulm Por este meio certificamos que ao sair da fábrica os aparelhos abaixo mencionados estão de acordo com as directrizes harmonizadas da UE, padrões de segurança e de produtos específicos. Este certificado ficará nulo se as unidades forem modificadas sem a nossa aprovação.</p>	

Deutschland / Germany

GARDENA
Manufacturing GmbH
Central Service
Hans-Lorenser-Str. 40
89079 Ulm
Produktfragen:
(+49) 731 490-123
Reparaturen:
(+49) 731 490-290
service@gardena.com

Argentina

Husqvarna Argentina S.A.
Vera 745
(C1414A00) Buenos Aires
Phone: (+ 54) 11 4858-5000
diego.poggi@ar.husqvarna.com

Australia

Husqvarna Australia Pty. Ltd.
Locked Bag 5,
Central Coast BC, NSW 2252
Phone: 0061 24352 7400
customer.service@
husqvarna.com.au

Austria / Österreich

Husqvarna Austria GmbH
Consumer Products
Industriezeile 36
4010 Linz
Phone: (+43) (0) 732/77 01 01-90
consumer.service@husqvarna.at

Belgium

GARDENA Belgium NV/SA
Leuvensesteenweg 555 b10
1930 Zaventem
Phone: (+32) 27 20 921 2
info@gardena.be

Brazil

Palash Importação
e Comércio Ltda
Rua São João do Araguaia, 338
Barueri – SP – CEP: 06409-060
Phone: (+55) 11 4198-9777
eduardo@palash.com.br

Bulgaria

Husqvarna Bulgaria Eood
72 Andrey Ljapchev Blvd.
1799 Sofia
Phone: 02/9 75 30 76

Canada

GARDENA Canada Ltd.
100 Summerlea Road
Brampton, Ontario L6T 4X3
Phone: (+1) 905 792 93 30
info@gardenacanada.com

Chile

Garden Chile S.A.
San Sebastián 2839
Ofic. 701 A
Las Condes - Santiago de Chile
Phone: (+56) 2 20 10 708
garfar_cl@yahoo.com

Costa Rica

Compania Exim
Euroiberoamericana S.A.
Aptdo Postal 1260
San José
Phone: (+506) 223 20 75
exim_euro@racsa.co.cr

Croatia

SILK ADRIA d.o.o.
Josipa Lončara 3
10090 Zagreb
Phone: (+385) 1 3794 580
silk.adria@zg.t-com.hr

Cyprus

FARMOKIPIKI LTD
P.O. Box 7098
74, Digeni Akritia Ave.
1641 Nicosia
Phone: (+357) 22 75 47 62
condam@spidernet.com.cy

Czech Republic

GARDENA spol. s.r.o.
Tuřanka 115
CZ-62700 Brno
Phone: (+420) 548 217 777
gardena@gardenabmo.cz

Denmark

GARDENA
Husqvarna Consumer Outdoor
Products
Salgsafdelning Danmark
Box 9003
200 39 Malmö
info@gardena.dk

Estonia

Husqvarna Eesti OÜ
Consumer Outdoor Products
Kesk tee 10, Aaviku küla
Rae vald, Harju maakond 75305
kontakt.etj@husqvarna.ee

Finland

Oy Husqvarna Ab
Consumer Outdoor Products
Lautatarhankatu 8 B / PL 3
00581 HELSINKI
info@gardena.fi

France

Husqvarna France S.A.S.
9 – 11 allée des Pierres Mayettes
ZAC des Barbanniers
B.P. 99
92232 Gennevilliers cedex
Phone: (+33) 01 40 85 30 40
service.consommateurs@gardena.fr

Great Britain

Husqvarna UK Ltd
Preston Road
Aycliffe Industrial Park
Newton Aycliffe
Co Durham
DL5 6UP
info.gardena@husqvarna.co.uk

Greece

HUSQVARNA ΕΛΛΑΣ Α.Ε.Β.Ε.
Υμη/α Ηραίου 33Α
Βλ. Π.ε. Κορωπίου
19 400 Κορωπί Αττικής
Phone: (+30) 210 6620225 – 6
service@agrokop.gr

Hungary

Husqvarna
Magyarország Kft.
Ezred u. 1 – 3
1044 Budapest
Phone: (+ 36) 80 20 40 33
gardena.gardena.hu

Iceland

Ö. Johnson & Kaaber
Tunguhalsi 1
110 Reykjavik
ooj@ojk.is

Ireland

McLoughlins RS
Unit 5
Norther Cross Business Park
North Road, Finlglas
Dublin 11

Italy

GARDENA Italia S.p.A.
Via Donizetti 22
20020 Lainate (MI)
Phone: (+39) 02.93.94.79.1
info@gardenaitalia.it

Japan

KAKUICHI co., Ltd.
Sumitomo Realty & Development
Kojimachi
BLDG., 8F
5 – 1 Nibanncoyo, chiyoda-ku,
Tokyo 102-0084
Phone: (+81)-(0)3-3264-4721
m_ishihara@kaku-ichi.co.jp

Latvia

SIA „Husqvarna Latvija“
Consumer Outdoor Products
Bākūžu iela 6, Rīga, LV-1024
info@husqvarna.lv

Lithuania

UAB Husqvarna Lietuva
Consumer Outdoor Products
Ateities pl. 77C
LT-52104 Kaunas
centras@husqvarna.lt

Luxembourg

Magasins Jules Neuberger
39, rue Jacques Stas
Luxembourg-Gasperich 2549
Case Postale No. 12
Luxembourg 2010
Phone: (+352) - 40 14 01
api@neuberger.lu

Netherlands

GARDENA Nederland B.V.
Postbus 50176
1305 AD ALMERE
Phone: (+31) 36 521 00 00
info@gardena.nl

Neth. Antilles

Jonka Tuincentrum
Sta. Rosa Weg 196
P.O. Box 8200
Curaçao
Phone: (+599) 9 767 66 55
pgm@jonka.com

New Zealand

Husqvarna New Zealand Ltd.
PO Box 76437
Manukau City 2241
Phone: 0064 9 9202410
sales.nz@husqvarna.co.nz

Norway

GARDENA
Husqvarna Consumer Outdoor
Products
Salgskontor Norge
Kleverveien 6
1540 Vestby
info@gardena.no

Poland

HUSQVARNA Poland Spółka z o.o.
ul. Wysockiego 15 b
03-371 Warszawa
Oddział w Szymanowie
Szymanów 9 d
05-532 Baniocza

Portugal

Husqvarna Portugal SA
Sintra Business Park
Edifício 1 - Fracção 0 G
Abrunheira
2710-089 Sintra
info@gardena.pt

Romania

MADEX INTERNATIONAL SRL
Șoseaua Odăii 117 – 123
Sector 1, București,
RO 013603
Phone: (+40) 21 352-7603 / 4 / 5 / 6
madex@gardena.ro

Russia / Россия

ООО «Husqvarna»
Leningradskaya street, vladenie 39
Khimki Business Park
Building 2, 4th floor
141400 Moscow Region, Khimki
Phone: +7 (495) 797 26 70

Singapore

HY-RAY PRIVATE LIMITED
40 Jalan Pemimpin
#02-08 Tat Ann Building
Singapore 577185
Phone: (+65) 6253 2277
shiyang@hyray.com.sg

Serbia

DOMEL d.o.o.
Savski Nasip 7
11070 Novi Beograd
Serbia
Phone: (+381) 11 2772 204
miroslav.jejina@domel.co.yu

Slovenia

GARDENA d.o.o.
Brodšiče 15
1236 Trzin
Phone: (+386) 1 580 93 32
servis@gardena.si

South Africa

GARDENA
South Africa (Pty.) Ltd.
P.O. Box 11534
Vorna Valley 1686
Phone: (+27) 11 315 02 23
sales@gardena.co.za

Spain

Husqvarna Espana S.A.
C/Basauri, nº 6
La Florida
28023 Madrid
Phone: (+34) 91 708 05 00
(4 líneas)
atencioncliente@gardena.es

Sweden

GARDENA
Husqvarna Consumer Outdoor
Products
Försäljningskontor Sverige
Box 9003
20039 Malmö
info@gardena.se

Switzerland / Schweiz

Husqvarna Schweiz AG
Consumer Products
Industriestrasse 10
5506 Mägenwil
Phone: +41 (0) 62 887 37 00
info@gardena.ch

Turkey

GARDENA Dost Diş Ticaret
Mümesillik A.Ş.
Sanayi Çad. Adil Sok. No. 1
34873 Kartal – Istanbul
Phone: (+90) 216 38 93 939
info@gardena-dost.com.tr

Ukraine / Україна

ТОВ «Хускварна Україна»
Васильківська, 34, 204-Г
03022, Київ
Тел.: (+38 044) 498 39 02
info@gardena.ua

USA

GARDENA Canada Ltd.
100 Summerlea Road
Brampton, Ontario L6T 4X3
Phone: (+1) 905 792 93 30
info@gardenacanada.com

7889-20.960.03/1109

© GARDENA Manufacturing GmbH
D-89070 Ulm
http://www.gardena.com