

ContourCut Art. 8829
ContourCut Set Art. 8819

D Betriebsanleitung
Accu-Buchsschneider

GB Operating Instructions
Accu Boxwood Shaper

F Mode d'emploi
Sculpte-haies sur accu

NL Instructies voor gebruik
Accu-buxusschaar

S Bruksanvisning
freeClip Buxbomsax

I Istruzioni per l'uso
Rifilatore a batteria

E Manual de instrucciones
Tijeras recortasetos con acumulador

P Instruções de utilização
Tesoura para buxos com acumulador

DK Brugsanvisning
freeClip Buxbomsaks

GARDENA Accu-buxusschaar ContourCut

Welkom in de tuin met GARDENA ...



Dit is de vertaling van de originele Duitse instructies voor gebruik. Lees deze instructies voor gebruik zorgvuldig door en houdt u zich aan de aanwijzingen. Maakt u zichzelf aan de hand van deze instructies voor gebruik vertrouwd met de accu-buxusschaar, het juiste gebruik daarvan en de veiligheidsaanwijzingen.



Uit veiligheidsoverwegingen mogen jongeren beneden de 16 jaar en personen die niet bekend zijn met de instructies voor gebruik deze accu-buxusschaar niet gebruiken. Personen met een lichamelijke of geestelijke beperking mogen dit product alleen gebruiken als ze onder toezicht staan of geïnstrueerd zijn door een bevoegd persoon.

→ Bewaar deze instructies voor gebruik zorgvuldig.

Inhoudsopgave

1. Inzetgebied van uw GARDENA accu-buxusschaar	27
2. Veiligheidsaanwijzingen	29
3. Montage	29
4. Ingebruikname	29
5. Bediening	30
6. Buitenbedrijfstelling	31
7. Onderhoud	31
8. Verhelpen van storingen	32
9. Leverbare accessoires	33
10. Technische gegevens	33
11. Service / Garantie	34

1. Inzetgebied van uw GARDENA Accu-buxusschaar

Juiste gebruik met vormsnoeimes

De GARDENA Accu-buxusschaar met vormsnoeimes is bestemd voor het exact in vorm knippen van buxusstruiken in de particuliere tuin en hobbytuin.

Juiste gebruik met struikknipmessen

De GARDENA Accu-buxusschaar met struikknipmessen is voor het knippen van losstaande bosjes, struiken en klimplanten in de particuliere huis en hobbytuin.

GEVAAR!
Lichamelijk letsel!



De accuschaar mag niet worden gebruikt om te verkleinen met de bedoeling om te composteren.

Met de struik-messenset art. 5378 mag de accuschaar niet worden gebruikt voor het knippen van gazons / graskanten.

2. Veiligheidsaanwijzingen

→ Lees de veiligheidsaanwijzingen op de accu-buxusschaar.



WAARSCHUWING!
Lees voor ingebruikname de instructies voor gebruik.

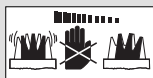

GEVAAR!
Snijgereedschap staat niet meteen stil!



LET OP!
Niet aan vocht blootstellen.



GEVAAR!
Houd omstanders uit de buurt.

Ingebruikname

- Voer voor elk gebruik een visuele controle uit van de accu-schaar.
- Stel nooit de veiligheidsinrichtingen buiten werking.

Gebruik de accu-schaar niet als veiligheidsinrichtingen en/of de schaarmessen beschadigd of versleten zijn.

Juiste gebruik

- Gebruik de accu-schaar uitsluitend voor het in deze instructies voor gebruik aangegeven gebruik.

Werkkleding

- Draag geen wijde kleding, sieraden etc. *Deze kunnen door de machine gegrepen worden.*
- Draag handschoenen, stevige schoenen en een lange broek ter bescherming van de benen.

Werkterrein

U bent verantwoordelijk voor de veiligheid op het werkterrein.

- Let erop dat zich geen andere personen (in het bijzonder kinderen) of dieren in de buurt van het werk bevinden.

Snijgoed

- Controleer het snijgoed voordat u met het werk begint en haal vreemde voorwerpen weg.
- Let tijdens het werken op vreemde voorwerpen.
- Als u tijdens het werken op een obstakel stuit, zet u het apparaat uit door de inschakeltoets los te laten.

Bedienen



GEVAAR!
Lichamelijk letsel en materiële schade!

- **Houd handen en voeten weg van het snijgereedschap, vooral als de accu-schaar is ingeschakeld!**
- Bij het blokkeren van de snijmessen het apparaat uitzetten (inschakeltoets loslaten) en het voorwerp (dikke tak, vreemd voorwerp...) met een stomp hulpmiddel verwijderen. Niet met de vingers verwijderen, omdat het mes aanzienlijke verwondingen kan veroorzaken.

Accu - Opladen



BRANDGEVAAR!

→ **Accu nooit in de buurt van zuren en licht ontvlambaar materiaal opladen.**

Als oplaadapparaat mag alleen het originele GARDENA oplaadapparaat gebruikt worden. Bij gebruik van andere oplaadapparaten kunnen de accu's vernield worden en kan er brand ontstaan.

De oplaadkabel moet regelmatig op beschadigingen en slijtage (breukgevaar) onderzocht worden en mag alleen in perfecte staat gebruikt worden.

Niet oplaadbare batterijen mogen met dit oplaadapparaat niet opgeladen worden (brandgevaar).

Tijdens het opladen mag de accu-buxus-schaar niet gebruikt worden.

Accu alleen tussen 10 – 45 °C opladen. Na sterke belasting de accu eerst laten afkoelen.

Arbeidsomstandigheden



EXPLOSIEGEVAAR!

→ **Accu-schaar tegen hitte en vuur beschermen.**

Niet op verwarmingselementen neerleggen of langere tijd aan sterke zonbestraling blootstellen.

Accu-schaar alleen bij een omgevingstemperatuur tussen –10 °C tot +45 °C gebruiken.

Werk alleen bij voldoende zicht.

Pas op bij het achteruitlopen, struikelgevaar!

- Zorg dat u bij het werken altijd stevig en veilig staat.

Werkonderbreking

- Laat de accu-schaar nooit onbeheerd op het werkterrein liggen. Leg de accu-schaar op een veilige plek weg, wanneer u het werk onderbreekt.
- Wanneer u de werkzaamheden onderbreekt om u naar een andere werkplek te begeven, zet u het apparaat tijdens het transport uit (inschakeltoets loslaten).
- Gebruik het apparaat nooit bij regen of in een vochtige omgeving.
- Voor het transport van de accu-schaar de mesbescherming over het knipmes schuiven.

Opslaan

De accu-schaar mag niet opgeslagen worden bij temperaturen hoger dan 35 °C of in de volle zon.

Accuschaar niet opslaan in ruimtes met statische elektriciteit.

3. Montage

Wandhouder monteren:

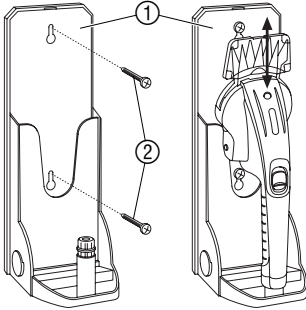

De Accu-buxusschaar kan plaatsbesparend tegen de muur worden opgeborgen. De verpakking doet dan dienst als wandhouder.

1. Wandhouder ① op de gewenste plaats tegen de muur houden om de boorgaten te markeren.
2. De twee schroeven ② zo ver indraaien, dat de schroefkop nog ca. 13 mm uit de muur steekt.
3. Wandhouder ① aan de beide schroeven ② hangen.
4. Steek de Accu-buxusschaar langs boven in de wandhouder ①.

4. Ingebruikname

Opladen van de accu:

Voor het eerste gebruik moet de accu volgeladen worden. Laadduur (bij lege accu) ca.5 uur.

De lithium-ionen-accu kan in elke laadtoestand worden geladen en het laden kan op ieder moment worden onderbroken zonder de accu te beschadigen (geen memory-effect).



ATTENTIE !

Overspanning vernietigt de accu en het oplaadapparaat.

→ Let op de juiste netspanning.

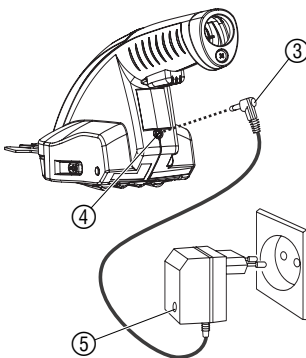

1. Opladkabel ③ in de laadstekkerbus ④ van de accu-schaar steken.
 2. Opladapparaat in een stopcontact steken.
Tijdens het laden brandt het oplaadcontrolelampje ⑤ rood. De accu wordt geladen.
- Als het oplaadcontrolelampje ⑤ niet meer rood brandt, is de accu volledig opgeladen.
3. Eerst de laadkabel ③ uit de laadstekkerbus ④ trekken en vervolgens het oplaadapparaat uit het stopcontact halen.

Als het vermogen van de accu-buxusschaar minder wordt, moet de accu worden opgeladen. Niet door blijven werken tot het mes helemaal stilstaat.

Als het oplaadcontrolelampje ⑤ tijdens het laden rood knippert, is er een storing opgetreden (zie 7. Verhelpen van storingen).

5. Bediening

GEVAAR!
Verwondingsgevaar!



De door de fabrikant op de buxusschaar geïnstalleerde schakel-inrichtingen mogen niet verwijderd of overbrugd worden, bijv. door de schakelaar aan de greep vast te binden, omdat de buxusschaar dan niet automatisch afslaat.

→ Schakelinrichtingen nooit verwijderen of overbruggen.

De inschakelblokkering voorkomt dat uw GARDENA accu-buxusschaar per ongeluk aangaat.

Struiken knippen:

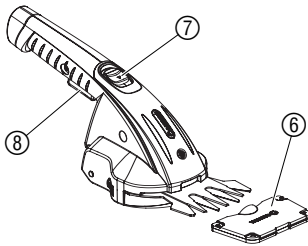

Buxusschaar inschakelen:

1. Mesbescherming ⑥ omhoog klappen en afnemen (met struikknipmessen: mesbescherming ⑥ eraf trekken).
2. Inschakelblokkering ⑦ voor het ontgrendelen naar voren schuiven en inschakeltoets ⑧ indrukken.
3. Inschakelblokkering ⑦ weer loslaten.

Buxusschaar uitschakelen:

1. Inschakeltoets ⑧ loslaten.
2. Mesbescherming ⑥ op het knipmes schuiven en dichtklappen (met struikknipmessen: mesbescherming ⑥ erop schuiven).

Telescoopdraaisteel art. 8817 (optioneel):

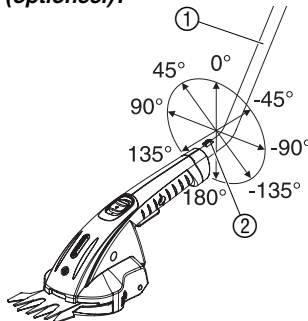

De GARDENA telescoop-draaisteel art. nr. 8817 c.q. de accu-buxusschaar kan in 45°-stappen gemonteerd worden. De draaisteel kan traploos in lengte (85 - 120 cm) versteld en zo individueel aan de lichaamslengte aangepast worden.

Telescoopdraaisteel monteren:

→ Draaisteel ① in de gewenste hoek in de steelopname van de accu-buxusschaar voeren tot de vergrendeling vastklikt.

Telescoopdraaisteel demonteren:

→ Ontgrendelingsknop ② indrukken en draaisteel eruit trekken.

Als de draaisteel gemonteerd is, hebben de inschakelblokkering en de inschakeltoets op de accu-schaar geen functie.

Knippen met de telescoopdraaisteel:

1. Telescoop-draaisteel monteren.
2. Verstelmoer ⑨ losmaken.
3. Steel op de gewenste lengte instellen en verstelmoer ⑨ weer vastdraaien.
4. Inschakelblokkering ⑦ voor het ontgrendelen naar voren schuiven en inschakeltoets ⑧ indrukken.
5. Inschakelblokkering ⑦ weer loslaten.

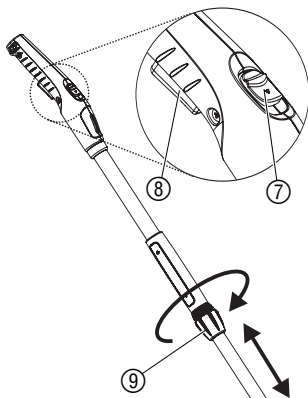

6. Buitenbedrijfstelling

Opslaan / overwinteren :

De opbergplaats moet voor kinderen ontoegankelijk zijn.

1. Accu-buxusschaar reinigen en schaarmessen oliën (zie 7. Onderhoud).
2. Knipmessen tijdens opslag van een mesbescherming voorzien.
3. Accu-buxusschaar op een droge en vorstvrije plaats bewaren.

Afvalverwijdering:

(volgens RL2002/96/EG)



Het apparaat mag niet met het normale huisvuil meegegeven worden, maar moet volgens de geldende regels afgevoerd worden.
→ **Belangrijk:** Apparaat inleveren bij de gemeentelijke inzamelplaats.

Afvalverwijdering van de accu:



De GARDENA accu-schaar bevat Li-ion-cellen die als ze niet meer opgeladen kunnen worden niet met het normale huisvuil meegegeven mogen worden.

Belangrijk:

In Nederland kunt u de oude accu's inleveren bij uw GARDENA verkooppunt of u kunt ze inleveren als klein chemisch afval.

1. Li-ion-cellen volledig ontladen.
2. Li-ion-cellen op de juiste manier afvoeren.

7. Onderhoud

GEVAAR! Verwondingsgevaar!



Er bestaat verwondingsgevaar door het knipmes.

→ Bij onderhoudswerkzaamheden de inschakelblokkering van de accu-buxusschaar niet naar voren schuiven.

GEVAAR! Lichamelijk letsel en materiële schade!



Er bestaat gevaar voor personen en schaar wanneer deze onder stromend water (in het bijzonder met hoge druk) gereinigd wordt.

→ **Accu-buxusschaar nooit onder stromend water reinigen.**

Buxusschaarmes slijpen:

Voor een goed knipresultaat moeten de schaarmessen steeds scherp zijn.

→ **Scheurtjes en bramen die door stenen. etc. ontstaan altijd direct egaliseren.**

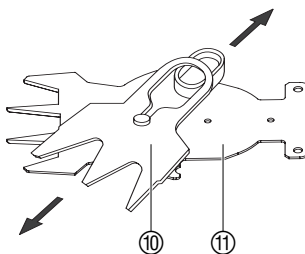

1. Buxusknipmessen demonteren (zie 7. Opheffen van stringen „Schaarmesset vervangen“).
2. Bovenmes 10 en ondermes 11 van elkaar halen.
3. Bladresten en vuil tussen boven- en ondermes verwijderen.
4. Met een wetsteen de schaarmessen slijpen.
5. Buxusknipmessen monteren (zie 7. Opheffen van stringen „Schaarmesset vervangen“).

Accu-buxusschaar reinigen en knipmessen oliën:

Voor een goed knipresultaat en een lange levensduur moet de accu-buxusschaar voor en na elk gebruik gereinigd en geolied worden.

1. Accu-buxusschaar (met een vochtige doek) reinigen.
2. Knipmessen met de **GARDENA onderhoudspray art. nr. 2366** of bijv. met naaimachineolie smeren.

8. Verhelpen van storingen

GEVAAR!
Verwondingsgevaar!



Er bestaat verwondingsgevaar door het knipmes.
→ Bij het verhelpen van storingen de inschakelblokkering van de accu-buxusschaar niet naar voren schuiven.

Knipmessenet vervangen:

Als de accu-schaar ook na grondige reiniging niet goed knipt, zijn de knipmessen defect en moeten vervangen worden.

Gebruik uitsluitend de originele GARDENA messenset:

Vormsnoei-messenset

art. nr. 2344

Struikknip-messenset

art. nr. 5378

1. Beide vergrendelingen ⑫ tegelijkertijd indrukken en het glijvlak ⑬ tot aan de aanslag naar voren schuiven.
2. Glijvlak ⑬ opklappen en knipmessenet ⑭ eruit halen.
3. Tandwielruimte schoonmaken en tandwielen met een beetje zuurvrij vet (vaseline) insmeren.
4. Knipmessenet ⑭ plaatsen en het glijvlak ⑬ dichtklappen.
5. Glijvlak ⑬ tot aan de aanslag naar achteren schuiven tot de beide vergrendelingen ⑫ weer vastklikken.

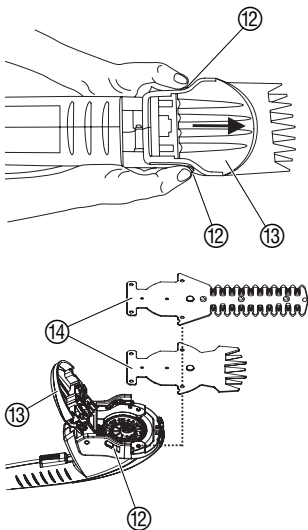

Accu vervangen:

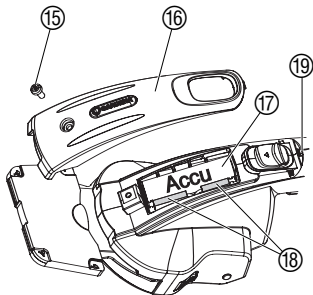

1. Schroef ⑮ uitdraaien en de afdekking ⑯ afnemen.
2. Accu ⑰ optillen en de kabelschoen ⑱ eraf trekken.
3. Kabelschoen ⑱ op de nieuwe accu ⑰ schuiven en de accu ⑰ opnieuw in de behuizing leggen.
4. Afdekking ⑯ in de uitsparing ⑲ schuiven en met de schroef ⑮ vastzetten.

Tijdens het opladen knippert het oplaadcontrolelampje rood:

Er is een storing opgetreden tijdens het laden.

→ Oplaadapparaat uittrekken en weer insteken.

De storing is verholpen.

Als de storing hierdoor niet verholpen wordt, neem dan contact op met de GARDENA servicedienst.

De accu's kunnen worden vervangen. Neem contact op met de GARDENA servicedienst als u een nieuwe accu nodig heeft.



Bij overige storingen verzoeken wij u contact op te nemen met de GARDENA servicedienst. Reparaties mogen alleen worden uitgevoerd door de GARDENA servicedienst of door vakhandelaren die door GARDENA zijn geautoriseerd.

9. Leverbare accessoires

Telescoop-draaistel	past op alle GARDENA accu-scharen	art. nr. 8817
Vormsnoei-messenset		art. nr. 2344
Struikknip-messenset		art. nr. 5378
Reserve-accu	Voor GARDENA accu-buxusscharen	via de GARDENA servicedienst verkrijgbaar

10. Technische gegevens

	ContourCut art. nr. 8829	ContourCut Set art. nr. 8819
Accu	3,6V	3,6V
Accucapaciteit	1 Li-ion 1,6 Ah	1 Li-ion 1,6 Ah
Accu-laadduur	ca. 5 uur	ca. 5 uur
Oplaadapparaat		
Netspanning	100 – 240 V / 50 Hz	100 – 240 V / 50 Hz
Nominale uitgangsstroom	250 mA	250 mA
Max. uitgangsspanning	4,8 V (DC)	4,8 V (DC)
Gebruikstijd (bij volle accu)	ca. 45 min.	ca. 55 min.
Knipmessen	met vormsnoeimessen 8 cm snijbreedte art. nr. 2344	met struikknipmessen 20 cm snijbreedte art. nr. 5378
Gewicht	ca. 600 g	ca. 720 g
Werkplek verbonden emissiewaarde $L_{pA}^{1)}$	78 dB (A)	
Geluidsniveau $L_{WA}^{2)}$		gemeten 77 dB (A) / gegarandeerd 79 dB (A)
Trillingen $a_{vhw}^{1)}$	< 2,5 m/s ²	< 2,5 m/s ²

Meetmethode volgens 1) prEN 50260-1 2) RL 2000/14/EG

11. Service / Garantie

Bij garantie is de service gratis.

GARDENA geeft op dit product 2 jaar garantie (vanaf de aankoopdatum). Deze garantie heeft betrekking op alle wezenlijke defecten aan het toestel, die aanwijsbaar op materiaal- of fabricagefouten berusten. Garantie vindt plaats door de levering van een vervangend apparaat of door de gratis reparatie van het ingestuurde apparaat, naar onze keuze, indien aan de volgende voorwaarden is voldaan:

- Het apparaat werd vakkundig en volgens de adviezen in de instructies voor gebruik behandeld.
- Noch de koper, noch een derde persoon heeft getracht het apparaat te repareren.

De aan slijtage onderhevige knipmessen vallen niet onder de garantie.

Deze garantie van de producent heeft geen betrekking op de ten aanzien van de handelaar / verkoper bestaande aansprakelijkheid.

Stuur in garantie van storing het defecte apparaat samen met de kassabon en een beschrijving van de storing gefrankeerd op naar het op de achterzijde aangegeven serviceadres.

<p>D <i>Produkthftung</i></p>	<p>Wir weisen ausdrücklich darauf hin, dass wir nach dem Produkthaftungsgesetz nicht für durch unsere Geräte hervorgerufene Schäden einzustehen haben, sofern diese durch unsachgemäße Reparatur verursacht oder bei einem Teileaustausch nicht unsere Original GARDENA Teile oder von uns freigegebene Teile verwendet werden und die Reparatur nicht vom GARDENA Service oder dem autorisierten Fachmann durchgeführt wird. Entsprechendes gilt für Ergänzungssteile und Zubehör.</p>
<p>GB <i>Product Liability</i></p>	<p>We expressly point out that, in accordance with the product liability law, we are not liable for any damage caused by our units if it is due to improper repair or if parts exchanged are not original GARDENA parts or parts approved by us, and, if the repairs were not carried out by a GARDENA Service Centre or an authorised specialist. The same applies to spare parts and accessories.</p>
<p>F <i>Responsabilité</i></p>	<p>Nous vous signalons expressément que GARDENA n'est pas responsable des dommages causés par ses appareils, dans la mesure où ces dommages seraient causés suite à une réparation non conforme, dans la mesure où, lors d'un échange de pièces, les pièces d'origine GARDENA n'auraient pas été utilisées, ou si la réparation n'a pas été effectuée par le Service Après-Vente GARDENA ou l'un des Centres SAV agréés GARDENA. Ceci est également valable pour tout ajout de pièces et d'accessoires autres que ceux préconisés par GARDENA.</p>
<p>NL <i>Productaansprakelijkheid</i></p>	<p>Wij wijzen er nadrukkelijk op, dat wij op grond van de wet aansprakelijkheid voor producten niet aansprakelijk zijn voor schade ontstaan door onze apparaten, indien deze door onvakkundige reparatie veroorzaakt zijn, of er bij het uitwisselen van onderdelen geen gebruik gemaakt werd van onze originele GARDENA onderdelen of door ons vrijgegeven onderdelen en de reparatie niet door de GARDENA technische dienst of de bevoegde vakman uitgevoerd werd. Ditzelfde geldt voor extra-onderdelen en accessoires.</p>
<p>S <i>Produktansvar</i></p>	<p>Tillverkaren är inte ansvarig för skada som orsakats av produkten om skadan beror på att produkten har reparerats felaktigt eller om, vid reparation eller utbyte, andra än Original GARDENA reservdelar har använts. Samma sak gäller för kompletteringsdelar och tillbehör.</p>
<p>I <i>Responsabilità del prodotto</i></p>	<p>Si rende espressamente noto che, conformemente alla legislazione sulla responsabilità del prodotto, non si risponde di danni causati da nostri articoli se originati da riparazioni eseguite non correttamente o da sostituzioni di parti effettuate con materiale non originale GARDENA o comunque da noi non approvato e, in ogni caso, qualora l'intervento non venga eseguito da un centro assistenza GARDENA o da personale specializzato autorizzato. Lo stesso vale per le parti complementari e gli accessori.</p>
<p>E <i>Responsabilidad de productos</i></p>	<p>Advertimos que conforme a la ley de responsabilidad de productos no nos responsabilizamos de daños causados por nuestros aparatos, siempre y cuando dichos daños hayan sido originados por arreglos o reparaciones indebidas, por recambios con piezas que no sean piezas originales GARDENA o bien piezas autorizadas por nosotros, así como en aquellos casos en que la reparación no haya sido efectuada por un Servicio Técnico GARDENA o por un técnico autorizado. Lo mismo es aplicable para las piezas complementarias y accesorios.</p>
<p>P <i>Responsabilidade sobre o produto</i></p>	<p>Queremos salientar que segundo a lei da responsabilidade do fabricante, nós não nos responsabilizaremos por danos causados pelo nosso equipamento, quando estes ocorram em decorrência de reparações inadequadas ou da substituição de peças por peças não originais da GARDENA, ou peças não autorizadas. A responsabilidade tornar-se-à nula também depois de reparações realizadas por oficinas não autorizadas pela GARDENA. Esta restrição valerá também para peças adicionais e acessórios.</p>
<p>DK <i>Produktansvar</i></p>	<p>Vi gør udtrykkeligt opmærksom på at i henhold til produktansvarsloven er vi ikke ansvarlige for skader forårsaget af vores udstyr, hvis det skyldes uautoriserede reparationer eller hvis dele er skiftet ud og der ikke er anvendt originale GARDENA dele eller dele godkendt af os, eller hvis reparationerne ikke er udført af GARDENA-service eller en autoriseret fagmand. Det samme gælder for ekstra udstyr og tilbehør.</p>

<p>D EU-Konformitätserklärung Maschinenverordnung (9. GSGVO) / EMVG / Niedersp. RL Der Unterzeichnete GARDENA Manufacturing GmbH, Hans-Lorenser-Str. 40, D-89079 Ulm, bestätigt, dass das nachfolgend bezeichnete Gerät in der von uns in Verkehr gebrachten Ausführung die Anforderungen der harmonisierten EU-Richtlinien, EU-Sicherheitsstandards und produktspezifischen Standards erfüllt. Bei einer nicht mit uns abgestimmten Änderung des Gerätes verliert diese Erklärung ihre Gültigkeit.</p>	<p>Bezeichnung des Gerätes: Accu-Buchsschneider Description of the unit: Accu Boxwood Shaper Désignation du matériel : Sculpte-haies sur accu Omschrijving van het apparaat: Accu-buxusschaar Produktbeskrivning: freeeClip Buxbomsax Descrizione del prodotto: Rifilatore a batteria Descripción de la mercancía: Tijeras recortasetos con acumulador</p> <p>Descrição do aparelho: Tesoura para buxos com acumulador Beskrivelse af enhederne: freeeClip Buxbomsaks</p>
<p>GB EU Certificate of Conformity The undersigned GARDENA Manufacturing GmbH, Hans-Lorenser-Str. 40, D-89079 Ulm, hereby certifies that, when leaving our factory, the unit indicated below is in accordance with the harmonised EU guidelines, EU standards of safety and product specific standards. This certificate becomes void if the unit is modified without our approval.</p>	<p>Typ: Art.-Nr.: Type: Art. No.: Type : Référence : Typ: ContourCut Art. nr.: 8829 Type: Art.nr.: Modello: ContourCut-Set Art.: 8819 Tipo: Art. Nº: Tipo: Art. Nº: Type: Varenr.:</p>
<p>F Certificat de conformité aux directives européennes Le constructeur, soussigné : GARDENA Manufacturing GmbH, Hans-Lorenser-Str. 40, D-89079 Ulm, déclare qu'à la sortie de ses usines le matériel neuf désigné ci-dessous était conforme aux prescriptions des directives européennes énoncées ci-après et conforme aux règles de sécurité et autres règles qui lui sont applicables dans le cadre de l'Union européenne. Toute modification portée sur ce produit sans l'accord express de GARDENA supprime la validité de ce certificat.</p>	<p>EU-Richtlinien: 98/37/EC : 1998 EU directives: 2006/42/EC : 2006 Directives européennes : 2004/108/EC EU-richtlijnen: 2004/108/EC EU direktiv: 93/68/EC Direttive UE: 93/68/EC Normativa UE: 2006/95/EC* Directrices da UE: 2006/95/EC* EU Retningslinier: 2000/14/EC</p>
<p>NL EU-overeenstemmingsverklaring Ondergetekende GARDENA Manufacturing GmbH, Hans-Lorenser-Str. 40, D-89079 Ulm, bevestigt, dat het volgende genoemde apparaat in de door ons in de handel gebrachte uitvoering voldoet aan de eis van, en in overeenstemming is met de EU-richtlijnen, de EU-veiligheidsstandaard en de voor het product specifieke standaard. Bij een niet met ons afgestemde verandering aan het apparaat verliest deze verklaring haar geldigheid.</p>	<p>Harmonisierte EN* EN 60335-1 : 2002 + A12 : 2007 EN 60335-2-29 : 2004</p>
<p>S EU Tillverkarintyg Undertecknad firma GARDENA Manufacturing GmbH, Hans-Lorenser-Str. 40, D-89079 Ulm, intygar härmed att nedan nämnda produkter överensstämmer med EU:s direktiv, EU:s säkerhetsstandard och produktspecifikation. Detta intyg upphör att gälla om produkten ändras utan vårt tillstånd.</p>	<p>Ladegerät*, Charging Unit* Chargeur*, Acculader* Laddare*, Unità di ricarica Terminal de recarga* Carregador*</p>
<p>I Dichiarazione di conformità alle norme UE La sottoscritta GARDENA Manufacturing GmbH, Hans-Lorenser-Str. 40, D-89079 Ulm, certifica che il prodotto qui di seguito indicato, nei modelli da noi commercializzati, è conforme alle direttive armonizzate UE nonché agli standard di sicurezza e agli standard specifici di prodotto. Qualunque modifica apportata al prodotto senza nostra specifica autorizzazione invalida la presente dichiarazione.</p>	<p>Schall-Leistungspegel: gemessen / garantiert Noise level: measured / guaranteed Puissance acoustique : mesurée / garantie Geluidsniveau: gemeten / gegarandeerd Ljudnivå: uppmätt / garanterat Livello rumorosità: testato / garantito Nível sonoro: medido / garantizado Nível de ruído: medido / garantido Lydtryksniveau: afmålt / garanti Art. 8819 77 dB (A) / 79 dB (A)</p>
<p>E Declaración de conformidad de la UE El que suscribe GARDENA Manufacturing GmbH, Hans-Lorenser-Str. 40, D-89079 Ulm, declara que la presente mercancía, objeto de la presente declaración, cumple con todas las normas de la UE, en lo que a normas técnicas, de homologación y de seguridad se refiere. En caso de realizar cualquier modificación en la presente mercancía sin nuestra previa autorización, esta declaración pierde su validez.</p>	<p>Anbringningsjaar der CE-Kennzeichnung: Year of CE marking: Date d'apposition du marquage CE : Installatiejaar van de CE-aanduiding : CE-Märkningsår: 2007 Anno di rilascio della certificazione CE: Colocación del distintivo CE: Ano de marcação pela CE: CE-Mærkningsår:</p>
<p>P Certificado de conformidad da UE Os abaixo mencionados GARDENA Manufacturing GmbH, Hans-Lorenser-Str. 40, D-89079 Ulm, por este meio certificam que ao sair da fábrica o aparelho abaixo mencionado está de acordo com as diretrizes harmonizadas da UE, padrões de segurança e de produtos específicos. Este certificado ficará nulo se a unidade for modificada sem a nossa aprovação.</p>	<p>Ulm, den 01.09.2007 Ulm, 01.09.2007 Fait à Ulm, le 01.09.2007 Ulm, 01-09-2007 Ulm, 2007.01.09. Ulm, 01.09.2007 Ulm, 01.09.2007 Ulm, 01.09.2007 Ulm, 01.09.2007 Ulm, 01.09.2007</p> <p>Der Bevollmächtigte Authorised representative Représentant légal Gemachtigde Behörig Firmatecknare Rappresentante autorizzato Representante autorizado Representante autorizado Teknisk direktør</p>
<p>DK EU Overensstemmelse certificat Undertegnede GARDENA Manufacturing GmbH, Hans-Lorenser-Str. 40, D-89079 Ulm bekræfter hermed, at enheder listet herunder, ved afsendelse fra fabrikken, er i overensstemmelse med harmoniserede EU retningslinier, EU sikkerhedsstandarder og produktspecifikationsstandarder. Dette certifikat træder ud af kraft hvis enhederne er ændret uden vor godkendelse.</p>	<p> Peter Lameli Vice president</p>

Deutschland / Germany

GARDENA
Manufacturing GmbH
Central Service
Hans-Lorenser-Straße 40
D-89079 Ulm
Produktfragen:
(+49) 731 490-123
Reparaturen:
(+49) 731 490-290
service@gardena.com

Argentina

Husqvarna Argentina S.A.
Vera 745
(C1414AOO) Buenos Aires
Phone: (+54) 11 4858-5000
diego.poggi@ar.husqvarna.com

Australia

Husqvarna Australia Pty. Ltd.
Locked Bag 18
Gosford NSW 2250
Phone: (+61) (0) 2 4372 1500
customer.service@
husqvarna.com.au

Austria / Österreich

Husqvarna Austria GmbH
Consumer Products
Industriezeile 36
4010 Linz
Tel.: (+43) 732 77 01 01 - 90
consumer.service@
husqvarna.at

Belgium

GARDENA Belgium NV/SA
Sterrebeekstraat 163
1930 Zaventem
Phone: (+32) 2 720 92 12
Mail: info@gardena.be

Brazil

Palash Comércio e
Importação Ltda.
Rua São João do Araguaia, 338
- Jardim Califórnia -
Barueri - SP - Brasil -
CEP 06409-060
Phone: (+55) 11 4198-9777
eduardo@palash.com.br

Bulgaria

Хускварна България ЕООД
1799 София
Бул. „Андрей Ляпчев“ № 72
Тел.: (+359) 2 80 99 424
www.husqvarna.bg

Canada

GARDENA Canada Ltd.
100 Summerlea Road
Brampton, Ontario L6T 4X3
Phone: (+1) 905 792 93 30
info@gardenacanada.com

Chile

Antonio Martinic y Cia Ltda.
Cassillas 272
Centro de Cassillas
Santiago de Chile
Phone: (+56) 2 20 10 708
garfar_cl@yahoo.com

Costa Rica

Compania Exim
Euroberoamericana S.A.
Los Colegios, Moravia,
200 metros al Sur del Colegio
Saint Francis - San José
Phone: (+506) 297 68 83
exim_euro@racsa.co.cr

Croatia

KLIS d.o.o.
Stanciceva 79
10419 Vukovina
Phone: (+385) 1 622 777 0
gardena@klis-trgovina.hr

Cyprus

FARMOKIPIKI LTD
P.O. Box 7098
74, Digeni Akritas Ave.
1641 Nicosia
Phone: (+357) 22 75 47 62
condam@spidernet.com.cy

Czech Republic

GARDENA spol. s r.o.
Tuřanka 115
627 00 Brno
Phone: (+420) 548 217 777
gardena@gardenabrn.cz

Denmark

GARDENA
Husqvarna Consumer Outdoor
Products
Salgsafdelning Danmark
Box 9003
S-200 39 Malmö
info@gardena.dk

Estonia

Husqvarna Eesti OÜ
Consumer Outdoor Products
Kesk tee 10, Aaviku küla
Rae vald, Harju maakond
75305
kontakt.etj@husqvarna.ee

Finland

Oy Husqvarna Ab
Consumer Outdoor Products
Lautatarhankatu 8 B / PL 3
00581 HELSINKI
info@gardena.fi

France

GARDENA France
Immeuble Exposial
9 - 11 allée des Pierres Mayettes
ZAC des Barbanniers, B.P. 99
- F - 92232 GENNEVILLIERS
cedex
Tél. (+33) 01 40 85 30 40
service.consommateurs@
gardena.fr

Great Britain

Husqvarna UK Ltd
Preston Road
Aycliffe Industrial Park
Newton Aycliffe
County Durham
DL5 6UP
info.gardena@
husqvarna.co.uk

Greece

HUSQVARNA GREECE S.A.
Branch of Koropi
Ifestou 33A
Industrial Area Koropi
194 00 Athens - Greece
V.A.T. EL094094640
Phone: (+30) 210 66 20 225
info@husqvarna-consumer.gr

Hungary

Husqvarna
Magyarország Kft.
Ezred u. 1 - 3
1044 Budapest
Phone: (+36) 80 20 40 33
gardena@gardena.hu

Iceland

Ó. Johnson & Kaaber
Tunguhalsi 1
110 Reykjavik
ooj@ojk.is

Ireland

Michael McLoughlin & Sons
Hardware Limited
Long Mile Road
Dublin 12

Italy

GARDENA Italia S.p.A.
Via Donizetti 22
20020 Lainate (Mi)
Phone: (+39) 02.93.94.79.1
info@gardenaitalia.it

Japan

KAKUICHI Co. Ltd.
Sumitomo Realty &
Development Kojimachi
BLDG., 8F, 5-1 Nibanbanyo,
Chiyoda-ku, Tokyo 102-0084
Phone: (+81) 33 264 4721
m_ishihara@kaku-ichi.co.jp

Latvia

SIA „Husqvarna Latvija“
Consumer Outdoor Products
Bakūžu iela 6, Rīga, LV-1024
info@husqvarna.lv

Lithuania

UAB Husqvarna Lietuva
Consumer Outdoor Products
Atleities pl. 77C
LT-52104 Kaunas
centras@husqvarna.lt

Luxembourg

Magasins Jules Neuberg
39, rue Jacques Stas
Luxembourg-Gasperich 2549
Case Postale No. 12
Luxembourg 2010
Phone: (+352) 40 14 01
api@neuberg.lu

Netherlands

GARDENA Nederland B.V.
Postbus 50176
1305 AD ALMERE
Phone: (+31) 36 521 00 00
info@gardena.nl

Neth. Antilles

Jonka Enterprises N.V.
Sta. Rosa Weg 196
P.O. Box 8200, Curaçao
Phone: (+599) 9 767 66 55
pgm@jonka.com

New Zealand

Husqvarna New Zealand Ltd.
PO Box 76437
Manukau City 2241
Phone: (+64) (09) 92024 10

Norway

GARDENA
Husqvarna Consumer Outdoor
Products
Salgskontor Norge
Kleiverveien 6
1540 Vestby
info@gardena.no

Poland

Husqvarna Poland Spółka z o.o.
Oddział w Szymanowie
Szymanów 9 d
05-532 Baniocha
Phone: (+48) 22 727 56 90
gardena@gardena.pl

Portugal

GARDENA Portugal Lda.
Sintra Business Park
Edifício 1, Fracção 0-G
2710-089 Sintra
Phone: (+351) 21 922 85 30
info@gardena.pt

Romania

MADEX INTERNATIONAL SRL
Soseaua Odaii 117-123,
Sector 1,
București, RO 013603
Phone: (+40) 21 352 76 03
madex@ines.ro

Russia

ООО ГАРДЕНА PVC
123007, г. Москва
Хорошевское шоссе, д. 32А
Тел.: (+7) 495 380 31 92
info@gardena-rus.ru

Singapore

Hy - Ray PRIVATE LIMITED
40 Jalan Pemimpin
#02-08 Tat Ann Building
Singapore 577185
Phone: (+65) 6253 2277
shiyang@hyray.com.sg

Slovak Republic

GARDENA spol. s r.o.
Tuřanka 115
627 00 Brno
Phone: (+420) 548 217 777
gardena@gardenabrn.cz

Slovenia

GARDENA d.o.o.
Brodšče 15
1236 Trzin
Phone: (+386) 1 580 93 32
servis@gardena.si

South Africa

GARDENA
South Africa (Pty.) Ltd.
P.O. Box 11534
Vorna Valley 1686
Phone: (+27) 11 315 02 23
sales@gardena.co.za

Spain

GARDENA IBÉRICA S.L.U.
C/ Basauri, nº 6
La Florida
28023 Madrid
Phone: (+34) 91 708 05 00
atencioncliente@gardena.es

Sweden

GARDENA
Husqvarna Consumer Outdoor
Products
Försäljningskontor Sverige
Box 9003
200 39 Malmö
info@gardena.se

Switzerland / Schweiz

Husqvarna Schweiz AG
Consumer Products
Industriestrasse 10
5506 Mägenwil
Phone: (+41) (0) 848 800 464
info@gardena.ch

Turkey

GARDENA / Dost Diş Ticaret
Müessesilik A.Ş. Sanayi
Çad. Adil Sokak No. 1
Kartal - Istanbul
Phone: (+90) 216 38 93 939
info@gardena-dost.com.tr

Ukraine / Україна

ТОВ «ГАРДЕНА УКРАЇНА»
Васильківська, 34, 204-Г
03022, Київ
Тел. (+38 044) 498 39 02
info@gardena.ua

8829-20.960.06/1108
© GARDENA
Manufacturing GmbH
D-89070 Ulm
http://www.gardena.com