

ContourCut Art. 8829
ContourCut Set Art. 8819

D Betriebsanleitung
Accu-Buchsschneider

GB Operating Instructions
Accu Boxwood Shaper

F Mode d'emploi
Sculpte-haies sur accu

NL Instructies voor gebruik
Accu-buxusschaar

S Bruksanvisning
freeClip Buxbomsax

I Istruzioni per l'uso
Rifilatore a batteria

E Manual de instrucciones
Tijeras recortasetos con acumulador

P Instruções de utilização
Tesoura para buxos com acumulador

DK Brugsanvisning
freeClip Buxbomsaks

Tesoura para buxos com acumulador ContourCut

Bem vindo ao jardim GARDENA...



Tradução do manual de instruções original em alemão.

Leia atentamente as instruções de utilização e respeite as respectivas indicações. Utilize as presentes instruções para se familiarizar com a tesoura, com a sua utilização correcta e com as instruções de segurança.



Por motivos de segurança, crianças e menores de 16 anos, bem como pessoas não familiarizadas com as presentes instruções de utilização, não devem utilizar esta tesoura. As pessoas com reduzidas capacidades físicas ou mentais só podem utilizar o produto, se forem supervisionadas ou instruídas por uma pessoa responsável.

→ Guarde cuidadosamente estas instruções de utilização.

Índice

1. Campo de aplicação da sua tesoura GARDENA	59
2. Regras de segurança	59
3. Montage	61
4. Colocação em funcionamento	61
5. Utilização	62
6. Desactivação	63
7. Manutenção	63
8. Reparação de avarias	64
9. Acessórios disponíveis	65
10. Características técnicas	65
11. Assistência / Garantia	66

1. Campo de aplicação da sua Tesoura para buxos GARDENA

Utilização adequada com lâminas de corte decorativo

A tesoura para buxos com acumulador GARDENA destina-se ao corte de arbustos de buxo em jardins domésticos.

Utilização adequada com lâminas para ramos

A tesoura para arbustos com acumulador GARDENA é apropriada para o corte em separado de tufos, arbustos e plantas trepadeiras.

PERIGO!
Danos pessoais!



A tesoura com acumulador não deve ser utilizada para triturar objectos para fins de compostagem.

Quando equipada com a lâmina para cortar arbustos Art. N° 5378, a tesoura com acumulador não deve ser utilizada para cortar relva / bordos de relva.

2. Regras de segurança

→ Observe as instruções de segurança indicadas na tesoura.



AVISO!
Leia as instruções de utilização antes da colocação em serviço.

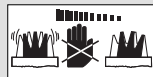

PERIGO!
As lâminas continuam a rodar depois de desligar o aparelho!



AVISO!
Proteja o aparelho contra a chuva e humidade.



PERIGO!
Mantenha as outras pessoas afastadas da zona de perigo.

Colocação em funcionamento

- Antes da utilização, verifique o estado visual da tesoura.
- Em caso algum deve desactivar os dispositivos de segurança.

Não utilize a tesoura, se os dispositivos de segurança ou as lâminas estiverem danificados ou gastos.

Aplicação

- Utilize a tesoura exclusivamente para os fins indicados nas presentes instruções de utilização.

Vestuário de trabalho

- Não utilize vestuário largo, adornos, etc. *Uma vez que estes podem ser colhidos pela máquina.*
- Deve vestir calçado resistente e calças para proteger as pernas.

Área de trabalho

O utilizador é responsável pela segurança dentro da área de trabalho.

- Deve assegurar, que não se encontram outras pessoas (nomeadamente crianças) ou animais junto da área de trabalho.

Área a cortar

- Antes de iniciar o trabalho, verifique a área a cortar e remova objectos estranhos.
- Durante o trabalho procure eventuais objectos estranhos.
- Se encontrar um obstáculo durante o corte, desligue o aparelho soltando o botão de arranque.

Utilização



ATENÇÃO!

Danos pessoais e materiais!

- **Manter as mãos e pernas afastadas da ferramenta de corte, particularmente se a tesoura com acumulador estiver ligada!**
- No caso das lâminas ficarem bloqueadas, desligue o aparelho (solte o botão de arranque) e remova o objecto (ramo grosso, objecto estranho...) por meio de uma ferramenta romba. Não retire objectos com os dedos, porque as lâminas podem provocar ferimentos graves.

Carregamento do acumulador



PERIGO DE INCÊNDIO!

- **Não carregar o acumulador nas proximidades de ácidos e materiais facilmente inflamáveis.**

Use apenas o carregador de origem GARDENA. Se utilizar outros carregadores os acumuladores podem ficar destruídos e até mesmo causar incêndios.

A existência de danos ou envelhecimento (fragilidade) no cabo de carga deve ser regularmente inspeccionado e este apenas deve ser utilizado em estado intacto.

Com este carregador não é permitido carregar acumuladores não recarregáveis (perigo de incêndio).

A tesoura não deve ser utilizada durante a recarga.

Carregador o acumulador apenas entre 10 – 45 °C. Deixe arrefecer o acumulador primeiro se tiver sido sujeito a forte carga.

Condições de trabalho



PERIGO DE EXPLOSÃO!

- **Proteger a tesoura com acumulador do calor e do fogo.**

Não a coloque sobre aquecedores, nem a exponha demasiado tempo a forte radiação solar.

Utilize a tesoura com acumulador apenas a uma temperatura ambiente entre -10 °C e +45 °C.

Trabalhe apenas com boas condições de visibilidade.

Cuidado ao andar para trás - perigo de tropeçar!

- Ao trabalhar mantenha uma posição segura e firme.

Interrupção do trabalho

- Nunca deixe a tesoura abandonada na área de trabalho. No caso de interromper o trabalho, guarde a tesoura num lugar seguro.
- No caso de interromper o trabalho para mudar para uma outra área de trabalho, desligue o aparelho enquanto se desloca, soltando o botão de arranque.
- Nunca utilize o aparelho enquanto chover ou em ambientes húmidos ou molhados.
- Para o transporte da tesoura, empurrar a protecção de modo a cobrir as lâminas.

Armazenagem

As tesouras Accu não devem ser armazenadas em ambientes com uma temperatura superior

a 35 °C ou sob a exposição directa do sol.

Não armazene as tesouras Accu em locais com electricidade estática.

3. Montagem

Montar o suporte de parede :

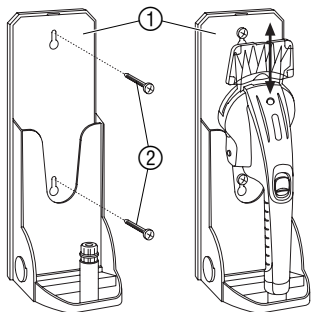

A tesoura para buxos Accu pode ser montado à parede, afim de economizar espaço. A embalagem serve de suporte de parede.

1. Segurar o suporte ① de encontro à parede, no local onde pretende fixá-lo e marcar os furos.
2. Aparafusar os dois parafusos ② até que a cabeça do parafuso diste ainda aprox. 13 mm da parede.
3. Fixar o suporte de parede ① nos dois parafusos ②.
4. Enfiar a tesoura para buxos Accu por cima no suporte de parede ①.

4. Colocação em funcionamento

Carregamento do acumulador :

Antes da primeira utilização o acumulador devia ser primeiro carregado. Duração de carregamento (com acumulador vazio) : aprox. 5 horas.

O acumulador de iões de lítio pode ser carregado em qualquer estado e o carregamento pode ser interrompido sempre que quiser sem prejudicar o acumulador (sem efeito memória).



ATENÇÃO!

A sobretensão destrói os acumuladores e o carregador.

→ Tenha atenção à tensão de rede correcta.

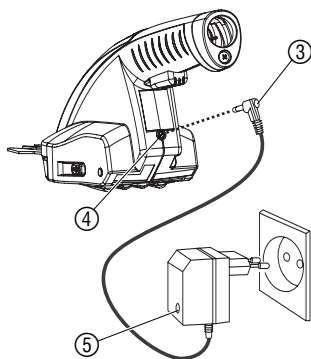

1. Inserir o cabo do carregador ③ na tomada de carga ④ da tesoura com acumulador.
2. Inserir o carregador numa tomada de rede eléctrica.
Durante o carregamento o indicador luminoso de carga ⑤ tem uma luz vermelha acesa. O acumulador está a ser carregado.
- Quando o indicador luminoso de carga ⑤ já não tiver a luz vermelha acesa, o acumulador está completamente carregado.
3. Comece por puxar o cabo do carregador ③ da tomada de carga ④ e, de seguida, retire o carregador da tomada de rede eléctrica.

Se a potência da tesoura com acumulador baixar muito, o acumulador tem de ser carregado. Não utilize até a lâmina deixar completamente de funcionar.

Se o indicador luminoso de carga ⑤ começar a piscar vermelho durante o carregamento, é sinal de que existe uma avaria (ver 7. Reparação de Avarias).

5. Utilização

PERIGO!
Ferimentos por corte!



Há perigo de ferimento, no caso da remoção ou desactivação dos dispositivos de comutação da tesoura (p.ex. prender o botão no cabo telescópico), dado que a tesoura já não pode desligar automaticamente.

→ Nunca remova ou desactive os dispositivos de comutação.

O bloqueio de arranque evita uma activação inadvertida da sua tesoura GARDENA.

Aparar arbustos:

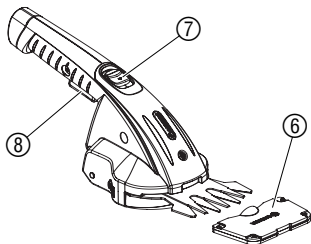

Activar a tesoura de buxo:

1. Abrir a protecção de lâmina ⑥ e retirá-la (para tesouras de arbusto: retirar a protecção de lâmina ⑥).
2. Para desactivar o supressor de arranque ⑦ empurrá-lo para frente e premir a tecla de arranque ⑧.
3. Voltar a soltar o supressor de arranque ⑦.

Desactivar a tesoura de buxo:

1. Soltar a tecla de arranque ⑧.
2. Colocar a protecção de lâmina ⑥ sobre a lâmina e fechar (para tesouras de arbusto: colocar a protecção de lâmina ⑥).

Cabo rotativo telescópico (optional):

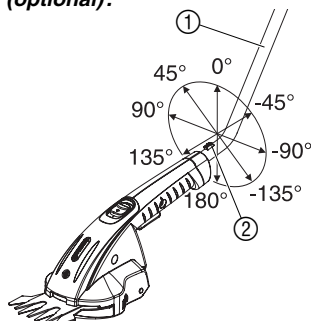

O cabo rotativo telescópico GARDENA Art. Nº 8817 bem como a tesoura de aparar com acumulador pode ser montado em passos de 45°. O cabo rotativo é ajustável no comprimento (85 - 120 cm) e pode ser adaptado individualmente em altura.

Montagem do cabo rotativo telescópico:

→ Inserir o cabo rotativo ① no ângulo pretendido no encaixe do cabo da tesoura de aparar até o trinco engatar.

Desmontagem do cabo rotativo telescópico:

→ Pressione o botão do trinco ② e retire o cabo rotativo.

Quando o cabo rotativo está montado, o supressor de arranque e a tecla de arranque estão inactivos na tesoura de aparar.

Cortar com cabo rotativo telescópico:

1. Monte o cabo giratório telescópico.
2. Solte a porca de ajuste ⑨.
3. Ajuste o comprimento do cabo e aperte outra vez a porca ⑨.
4. Puxar o supressor de arranque ⑦ para a frente para a posição desbloqueada e premir a tecla de arranque ⑧.
5. Aliviar novamente o supressor de arranque ⑦.

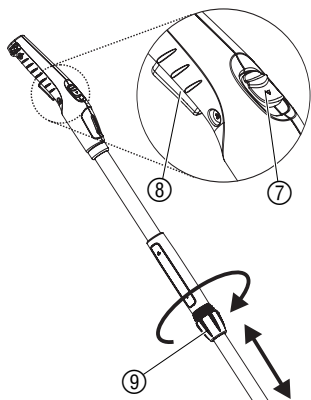

6. Desactivação

Armazenagem / Armazenagem no Inverno:

O local de armazenamento deve ser fora do alcance das crianças.

1. Limpe a tesoura e lubrifique as lâminas (ver 6. Manutenção).
2. Coloque protecções adequadas sobre as lâminas.
3. Armazene a tesoura num local seco e ao abrigo de geadas.

Destino:
(de acordo com
RL2002/96/EC)



Não deve ser depositado no lixo doméstico normal, deve ser entregue a profissionais.

→ Importante: Elimine o aparelho no ponto de recolha municipal.

Eliminação do acumulador:



A tesoura de relva da GARDENA contém células de iões de lítio, as quais, no fim da sua vida útil, não podem ser descartadas para o lixo doméstico.

Importante:

A eliminação adequada é efectuada pelo seu revendedor GARDENA ou pelo centro de recolha local.

1. Descarregar completamente as células de iões de lítio.
2. Eliminar devidamente as células de iões de lítio.

7. Manutenção

PERIGO!
Ferimentos por corte!



As lâminas podem causar ferimentos graves.

→ Não desloque o bloqueio de activação da tesoura de acumulador, para a frente, durante os trabalhos de manutenção.

ATENÇÃO!
Danos pessoais
e danos materiais!



Ao limpar a tesoura com água corrente (especialmente sob pressão) há perigo para pessoas e para a tesoura.

→ Nunca limpe a tesoura com água corrente.

**Limpeza profunda e afiação
das lâminas de corte:**

Para aparar convenientemente as lâminas de corte devem estar convenientemente afiadas.

→ **Mossas e rebarbas causadas por pedras ou outros objectos devem ser logo eliminadas.**

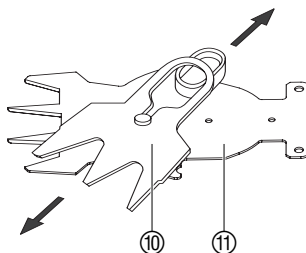

1. Desmonte as lâminas para cortar buxo (veja 7. Reparação de Avarias “Substituição das lâminas”).
2. Separe a lâmina superior ⑩ da lâmina inferior ⑪.
3. Retire restos de folhas e sujidades existentes entre a lâmina superior e a lâmina inferior.
4. Afia as lâminas da tesoura com uma pedra de afiar.
5. Monte as lâminas para cortar buxo (veja 7. Reparação de Avarias “Substituição das lâminas”).

Limpeza da tesoura e lubrificação das lâminas:

Limpe e lubrifique a tesoura antes de cada utilização para aumentar a sua potência de corte e vida útil.

1. Limpe a tesoura com um pano molhado.
2. Lubrificar as lâminas com o **Spray Lubrificante GARDENA Art. Nº 2366** ou com óleo de máquina de costura.

8. Reparação de avarias

ATENÇÃO!
Ferimentos por corte!



As lâminas podem causar ferimentos graves.

→ Não desloque o bloqueio de activação da tesoura de acumulador, para a frente, durante a reparação de avarias.

Substituição das lâminas:

Quando a tesoura de aparar, mesmo depois de bem limpa, executa um corte irregular, as lâminas têm de ser substituídas.

Utilize apenas lâminas originais GARDENA.

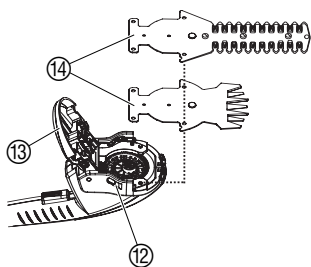
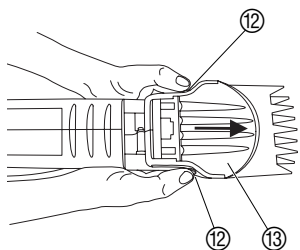

Jogo de lâminas de corte decorativo

Art. Nº 2344

Jogo de lâminas da tesoura para arbustos

Art. Nº 5378

1. Pressione simultaneamente os dois retentores 12 e empurrar os patins 13 até ao batente dianteiro.
2. Abra os patins 13 e remova as lâminas da tesoura 14.
3. Limpe a área da engrenagem e aplique um pouco de massa consistente sem ácidos (vaselina) sobre as rodas dentadas.
4. Coloque as lâminas 14 e feche os patins 13.
5. Puxe os patins 13 para o encosto traseiro, até os dois retentores 12 voltarem a engatar.

Substituir acumulador:

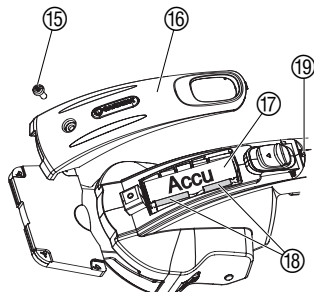

1. Desenroscar o parafuso 15 e retirar a tampa 16.
2. Levantar o acumulador 17 e retirar os terminais de cabo 18.
3. Inserir os terminais de cabo 18 no novo acumulador 17 e colocar novamente o acumulador 17 na caixa.
4. Empurrar a tampa 16 na direcção da abertura 19 e aparafusar com o parafuso 15.

Durante a recarga a lâmpada de controlo de recarga pisca na cor vermelho:

Existe uma avaria durante o carregamento.

→ Retire e volte a inserir o carregador.

A avaria é resolvida.

Se a avaria não ficar resolvida, contacte o serviço de assistência GARDENA.

Os acumuladores podem ser trocados. Se precisar de um novo acumulador, contacte o serviço de assistência GARDENA.



No caso de outras avarias, contacte o serviço de assistência GARDENA. As reparações podem ser executadas somente por serviços de assistência GARDENA ou por comerciantes autorizados.

9. Acessórios disponíveis

Cabo rotativo telescópico	Aplicável a todas as tesouras	Art. Nº 8817
Jogo de lâminas de corte decorativo		Art. Nº 2344
Jogo de lâminas da tesoura para arbustos		Art. Nº 5378
Acumulador de reposição		Podem ser adquiridos dos através do serviço de assistência GARDENA

10. Características técnicas

	ContourCut Art. 8829	ContourCut Set Art. 8819
Acumulador	3,6V	3,6V
Capacidade do acumulador	1 Li-Ion 1,6Ah	1 Li-Ion 1,6Ah
Duração de carregamento do acumulador	aprox. 5 horas	aprox. 5 horas
Carregador		
Tensão de rede	100 - 240 V/ 50 Hz	100 - 240 V/ 50 Hz
Corrente nominal de saída	250 mA	250 mA
Tensão máx. de saída	4,8 V (DC)	4,8 V (DC)
Tempo de funcionamento (carregado)	cerca de 45 min.	cerca de 55 min.
Lâmina de corte	com lâmina de corte decorativo 8 cm largura de corte Art. Nº 2344	com lâmina para cortar arbustos 8 cm largura de corte Art. Nº 5378
Peso	aprox. 600 g	aprox. 720 g
Valor de emissões relativamente ao local de trabalho L_{pA}^1	78 dB (A)	
Nível de emissão sonora L_{WA}^2		medido: 75 dB (A) garantido: 79 dB (A)
Vibração braço-mão a_{vhw}^1	< 2,5 m/s ²	< 2,5 m/s ²

Método de medição conforme: 1) prEN 50260-1 2) RL 2000/14/EG

11. Assistência / Garantia

Os trabalhos de assistência executados sob garantia são gratuitos.

A GARDENA garante este produto durante 2 anos (a contar da data de aquisição). Esta garantia cobre essencialmente todos os defeitos do aparelho que se provem ser devido ao material ou falhas de fabrico. Dentro da garantia nós trocaremos ou repararemos o aparelho gratuitamente se as seguintes condições tiverem sido cumpridas:

- O aparelho foi utilizado de uma forma correcta e segundo os conselhos do manual de instruções.
- Nunca o proprietário, nem um terceiro, estranho aos serviços GARDENA, tentou reparar o aparelho.

A peça de desgaste lâmina está excluída da garantia.

Esta garantia do fabricante não afecta as existentes queixas de garantia contra o agente / vendedor.

Em caso de avaria deverá enviar o aparelho defeituoso, junto com o talão de compra e uma descrição da avaria, para a morada indicada no verso.

<p>D <i>Produkthftung</i></p>	<p>Wir weisen ausdrücklich darauf hin, dass wir nach dem Produkthaftungsgesetz nicht für durch unsere Geräte hervorgerufene Schäden einzustehen haben, sofern diese durch unsachgemäße Reparatur verursacht oder bei einem Teileaustausch nicht unsere Original GARDENA Teile oder von uns freigegebene Teile verwendet werden und die Reparatur nicht vom GARDENA Service oder dem autorisierten Fachmann durchgeführt wird. Entsprechendes gilt für Ergänzungsteile und Zubehör.</p>
<p>GB <i>Product Liability</i></p>	<p>We expressly point out that, in accordance with the product liability law, we are not liable for any damage caused by our units if it is due to improper repair or if parts exchanged are not original GARDENA parts or parts approved by us, and, if the repairs were not carried out by a GARDENA Service Centre or an authorised specialist. The same applies to spare parts and accessories.</p>
<p>F <i>Responsabilité</i></p>	<p>Nous vous signalons expressément que GARDENA n'est pas responsable des dommages causés par ses appareils, dans la mesure où ces dommages seraient causés suite à une réparation non conforme, dans la mesure où, lors d'un échange de pièces, les pièces d'origine GARDENA n'auraient pas été utilisées, ou si la réparation n'a pas été effectuée par le Service Après-Vente GARDENA ou l'un des Centres SAV agréés GARDENA. Ceci est également valable pour tout ajout de pièces et d'accessoires autres que ceux préconisés par GARDENA.</p>
<p>NL <i>Productaansprakelijkheid</i></p>	<p>Wij wijzen er nadrukkelijk op, dat wij op grond van de wet aansprakelijkheid voor producten niet aansprakelijk zijn voor schade ontstaan door onze apparaten, indien deze door onvakkundige reparatie veroorzaakt zijn, of er bij het uitwisselen van onderdelen geen gebruik gemaakt werd van onze originele GARDENA onderdelen of door ons vrijgegeven onderdelen en de reparatie niet door de GARDENA technische dienst of de bevoegde vakman uitgevoerd werd. Ditzelfde geldt voor extra-onderdelen en accessoires.</p>
<p>S <i>Produktansvar</i></p>	<p>Tillverkaren är inte ansvarig för skada som orsakats av produkten om skadan beror på att produkten har reparerats felaktigt eller om, vid reparation eller utbyte, andra än Original GARDENA reservdelar har använts. Samma sak gäller för kompletteringsdelar och tillbehör.</p>
<p>I <i>Responsabilità del prodotto</i></p>	<p>Si rende espressamente noto che, conformemente alla legislazione sulla responsabilità del prodotto, non si risponde di danni causati da nostri articoli se originati da riparazioni eseguite non correttamente o da sostituzioni di parti effettuate con materiale non originale GARDENA o comunque da noi non approvato e, in ogni caso, qualora l'intervento non venga eseguito da un centro assistenza GARDENA o da personale specializzato autorizzato. Lo stesso vale per le parti complementari e gli accessori.</p>
<p>E <i>Responsabilidad de productos</i></p>	<p>Advertimos que conforme a la ley de responsabilidad de productos no nos responsabilizamos de daños causados por nuestros aparatos, siempre y cuando dichos daños hayan sido originados por arreglos o reparaciones indebidas, por recambios con piezas que no sean piezas originales GARDENA o bien piezas autorizadas por nosotros, así como en aquellos casos en que la reparación no haya sido efectuada por un Servicio Técnico GARDENA o por un técnico autorizado. Lo mismo es aplicable para las piezas complementarias y accesorios.</p>
<p>P <i>Responsabilidade sobre o produto</i></p>	<p>Queremos salientar que segundo a lei da responsabilidade do fabricante, nós não nos responsabilizaremos por danos causados pelo nosso equipamento, quando estes ocorram em decorrência de reparações inadequadas ou da substituição de peças por peças não originais da GARDENA, ou peças não autorizadas. A responsabilidade tornar-se-à nula também depois de reparações realizadas por oficinas não autorizadas pela GARDENA. Esta restrição valerá também para peças adicionais e acessórios.</p>
<p>DK <i>Produktansvar</i></p>	<p>Vi gør udtrykkeligt opmærksom på at i henhold til produktansvarsloven er vi ikke ansvarlige for skader forårsaget af vores udstyr, hvis det skyldes uautoriserede reparationer eller hvis dele er skiftet ud og der ikke er anvendt originale GARDENA dele eller dele godkendt af os, eller hvis reparationerne ikke er udført af GARDENA-service eller en autoriseret fagmand. Det samme gælder for ekstra udstyr og tilbehør.</p>

<p>D EU-Konformitätserklärung Maschinenverordnung (9. GSGVO) / EMVG / Niedersp. RL Der Unterzeichnete GARDENA Manufacturing GmbH, Hans-Lorenser-Str. 40, D-89079 Ulm, bestätigt, dass das nachfolgend bezeichnete Gerät in der von uns in Verkehr gebrachten Ausführung die Anforderungen der harmonisierten EU-Richtlinien, EU-Sicherheitsstandards und produktspezifischen Standards erfüllt. Bei einer nicht mit uns abgestimmten Änderung des Gerätes verliert diese Erklärung ihre Gültigkeit.</p>	<p>Bezeichnung des Gerätes: Accu-Buchsschneider Description of the unit: Accu Boxwood Shaper Désignation du matériel : Sculpte-haies sur accu Omschrijving van het apparaat: Accu-buxusschaar Produktbeskrivning: freeeClip Buxbomsax Descrizione del prodotto: Rifilatore a batteria Descripción de la mercancía: Tijeras recortasetos con acumulador</p> <p>Descrição do aparelho: Tesoura para buxos com acumulador Beskrivelse af enhederne: freeeClip Buxbomsaks</p>
<p>GB EU Certificate of Conformity The undersigned GARDENA Manufacturing GmbH, Hans-Lorenser-Str. 40, D-89079 Ulm, hereby certifies that, when leaving our factory, the unit indicated below is in accordance with the harmonised EU guidelines, EU standards of safety and product specific standards. This certificate becomes void if the unit is modified without our approval.</p>	<p>Typ: Art.-Nr.: Type: Art. No.: Type : Référence : Typ: ContourCut Art. nr.: 8829 Type: Art.nr.: Modello: ContourCut-Set Art.: 8819 Tipo: Art. Nº: Tipo: Art. Nº: Type: Varenr.:</p>
<p>F Certificat de conformité aux directives européennes Le constructeur, soussigné : GARDENA Manufacturing GmbH, Hans-Lorenser-Str. 40, D-89079 Ulm, déclare qu'à la sortie de ses usines le matériel neuf désigné ci-dessous était conforme aux prescriptions des directives européennes énoncées ci-après et conforme aux règles de sécurité et autres règles qui lui sont applicables dans le cadre de l'Union européenne. Toute modification portée sur ce produit sans l'accord express de GARDENA supprime la validité de ce certificat.</p>	<p>EU-Richtlinien: 98/37/EC : 1998 EU directives: 2006/42/EC : 2006 Directives européennes : 2004/108/EC EU-richtlijnen: 2004/108/EC EU direktiv: 93/68/EC Direttive UE: 2006/95/EC* Normativa UE: 2006/95/EC* Directrices da UE: 2000/14/EC EU Retningslinier: 2000/14/EC</p>
<p>NL EU-overeenstemmingsverklaring Ondergetekende GARDENA Manufacturing GmbH, Hans-Lorenser-Str. 40, D-89079 Ulm, bevestigt, dat het volgende genoemde apparaat in de door ons in de handel gebrachte uitvoering voldoet aan de eis van, en in overeenstemming is met de EU-richtlijnen, de EU-veiligheidsstandaard en de voor het product specifieke standaard. Bij een niet met ons afgestemde verandering aan het apparaat verliest deze verklaring haar geldigheid.</p>	<p>Harmonisierte EN* EN 60335-1 : 2002 + A12 : 2007 EN 60335-2-29 : 2004 Ladegerät*, Charging Unit* Chargeur*, Acculader* Laddare*, Unità di ricarica Terminal de recarga* Carregador*</p>
<p>S EU Tillverkarintyg Undertecknad firma GARDENA Manufacturing GmbH, Hans-Lorenser-Str. 40, D-89079 Ulm, intygar härmed att nedan nämnda produkter överensstämmer med EU:s direktiv, EU:s säkerhetsstandard och produktspecifikation. Detta intyg upphör att gälla om produkten ändras utan vårt tillstånd.</p>	<p>Schall-Leistungspegel: gemessen / garantiert Noise level: measured / guaranteed Puissance acoustique : mesurée / garantie Geluidsniveau: gemeten / gegarandeerd Ljudnivå: uppmätt / garanterat Livello rumorosità: testato / garantito Nível sonoro: medido / garantizado Nível de ruído: medido / garantido Lydtrykkniveau: afmålt / garanti Art. 8819 77 dB (A) / 79 dB (A)</p>
<p>I Dichiarazione di conformità alle norme UE La sottoscritta GARDENA Manufacturing GmbH, Hans-Lorenser-Str. 40, D-89079 Ulm, certifica che il prodotto qui di seguito indicato, nei modelli da noi commercializzati, è conforme alle direttive armonizzate UE nonché agli standard di sicurezza e agli standard specifici di prodotto. Qualunque modifica apportata al prodotto senza nostra specifica autorizzazione invalida la presente dichiarazione.</p>	<p>Anbringningsjahr der CE-Kennzeichnung: Year of CE marking: Date d'apposition du marquage CE : Installatiejaar van de CE-aanduiding : CE-Märkningsår: 2007 Anno di rilascio della certificazione CE: Colocación del distintivo CE: Ano de marcação pela CE: CE-Mærkningsår:</p>
<p>E Declaración de conformidad de la UE El que suscribe GARDENA Manufacturing GmbH, Hans-Lorenser-Str. 40, D-89079 Ulm, declara que la presente mercancía, objeto de la presente declaración, cumple con todas las normas de la UE, en lo que a normas técnicas, de homologación y de seguridad se refiere. En caso de realizar cualquier modificación en la presente mercancía sin nuestra previa autorización, esta declaración pierde su validez.</p>	<p>Anbringningsjahr der CE-Kennzeichnung: Year of CE marking: Date d'apposition du marquage CE : Installatiejaar van de CE-aanduiding : CE-Märkningsår: 2007 Anno di rilascio della certificazione CE: Colocación del distintivo CE: Ano de marcação pela CE: CE-Mærkningsår:</p>
<p>P Certificado de conformidad da UE Os abaixo mencionados GARDENA Manufacturing GmbH, Hans-Lorenser-Str. 40, D-89079 Ulm, por este meio certificam que ao sair da fábrica o aparelho abaixo mencionado está de acordo com as diretrizes harmonizadas da UE, padrões de segurança e de produtos específicos. Este certificado ficará nulo se a unidade for modificada sem a nossa aprovação.</p>	<p>Ulm, den 01.09.2007 Ulm, 01.09.2007 Fait à Ulm, le 01.09.2007 Ulm, 01-09-2007 Ulm, 2007.01.09. Ulm, 01.09.2007 Ulm, 01.09.2007 Ulm, 01.09.2007 Ulm, 01.09.2007 Ulm, 01.09.2007</p> <p>Der Bevollmächtigte Authorised representative Représentant légal Gemachtigde Behörig Firmatecknare Rappresentante autorizzato Representante autorizado Representante autorizado Teknisk direktør</p>
<p>DK EU Overensstemmelse certificat Undertegnede GARDENA Manufacturing GmbH, Hans-Lorenser-Str. 40, D-89079 Ulm bekræfter hermed, at enheder listet herunder, ved afsendelse fra fabrikken, er i overensstemmelse med harmoniserede EU retningslinier, EU sikkerhedsstandarder og produktspecifikationsstandarder. Dette certifikat træder ud af kraft hvis enhederne er ændret uden vor godkendelse.</p>	<p> Peter Lameli Vice president</p>

Deutschland / Germany

GARDENA
Manufacturing GmbH
Central Service
Hans-Lorenser-Straße 40
D-89079 Ulm
Produktfragen:
(+49) 731 490-123
Reparaturen:
(+49) 731 490-290
service@gardena.com

Argentina

Husqvarna Argentina S.A.
Vera 745
(C1414AOO) Buenos Aires
Phone: (+54) 11 4858-5000
diego.poggi@ar.husqvarna.com

Australia

Husqvarna Australia Pty. Ltd.
Locked Bag 18
Gosford NSW 2250
Phone: (+61) (0) 2 4372 1500
customer.service@
husqvarna.com.au

Austria / Österreich

Husqvarna Austria GmbH
Consumer Products
Industriezeile 36
4010 Linz
Tel.: (+43) 732 77 01 01 - 90
consumer.service@
husqvarna.at

Belgium

GARDENA Belgium NV/SA
Sterrebeekstraat 163
1930 Zaventem
Phone: (+32) 2 72092 12
Mail: info@gardena.be

Brazil

Palash Comércio e
Importação Ltda.
Rua São João do Araguaia, 338
- Jardim Califórnia -
Barueri - SP - Brasil -
CEP 06409-060
Phone: (+55) 11 4198-9777
eduardo@palash.com.br

Bulgaria

Хускварна България ЕООД
1799 София
Бул. „Андрей Ляпчев“ № 72
Тел.: (+359) 2 80 99 424
www.husqvarna.bg

Canada

GARDENA Canada Ltd.
100 Summerlea Road
Brampton, Ontario L6T 4X3
Phone: (+1) 905 792 9330
info@gardenacanada.com

Chile

Antonio Martinic y Cia Ltda.
Cassillas 272
Centro de Cassillas
Santiago de Chile
Phone: (+56) 2 20 10 708
garfar_cl@yahoo.com

Costa Rica

Compania Exim
Euroberoamericana S.A.
Los Colegios, Moravia,
200 metros al Sur del Colegio
Saint Francis - San José
Phone: (+506) 297 68 83
exim_euro@racsa.co.cr

Croatia

KLIS d.o.o.
Stanciceva 79
10419 Vukovina
Phone: (+385) 1 622 777 0
gardena@klis-trgovina.hr

Cyprus

FARMOKIPIKI LTD
P.O. Box 7098
74, Digeni Akritas Ave.
1641 Nicosia
Phone: (+357) 22 75 47 62
condam@spidernet.com.cy

Czech Republic

GARDENA spol. s r.o.
Tuřanka 115
627 00 Brno
Phone: (+420) 548 217 777
gardena@gardenabrn.cz

Denmark

GARDENA
Husqvarna Consumer Outdoor
Products
Salgsafdelning Danmark
Box 9003
S-200 39 Malmö
info@gardena.dk

Estonia

Husqvarna Eesti OÜ
Consumer Outdoor Products
Kesk tee 10, Aaviku küla
Rae vald, Harju maakond
75305
kontakt.etj@husqvarna.ee

Finland

Oy Husqvarna Ab
Consumer Outdoor Products
Lautatarhankatu 8 B / PL 3
00581 HELSINKI
info@gardena.fi

France

GARDENA France
Immeuble Exposial
9 - 11 allée des Pierres Mayettes
ZAC des Barbanniers, B.P. 99
- F - 92232 GENNEVILLIERS
cedex
Tél. (+33) 01 40 85 30 40
service.consommateurs@
gardena.fr

Great Britain

Husqvarna UK Ltd
Preston Road
Aycliffe Industrial Park
Newton Aycliffe
County Durham
DL5 6UP
info.gardena@
husqvarna.co.uk

Greece

HUSQVARNA GREECE S.A.
Branch of Koropi
Ilfestou 33A
Industrial Area Koropi
194 00 Athens - Greece
V.A.T. EL094094640
Phone: (+30) 210 66 20 225
info@husqvarna-consumer.gr

Hungary

Husqvarna
Magyarország Kft.
Ezred u. 1 - 3
1044 Budapest
Phone: (+36) 80 20 40 33
gardena@gardena.hu

Iceland

Ó. Johnson & Kaaber
Tunguhalsi 1
110 Reykjavik
ooj@ojk.is

Ireland

Michael McLoughlin & Sons
Hardware Limited
Long Mile Road
Dublin 12

Italy

GARDENA Italia S.p.A.
Via Donizetti 22
20020 Lainate (Mi)
Phone: (+39) 02.93.94.79.1
info@gardenaitalia.it

Japan

KAKUICHI Co. Ltd.
Sumitomo Realty &
Development Kojimachi
BLDG., 8F, 5-1 Nibanqyo,
Chiyoda-ku, Tokyo 102-0084
Phone: (+81) 33 264 4721
m_ishihara@kaku-ichi.co.jp

Latvia

SIA „Husqvarna Latvija“
Consumer Outdoor Products
Bakūžu iela 6, Rīga, LV-1024
info@husqvarna.lv

Lithuania

UAB Husqvarna Lietuva
Consumer Outdoor Products
Atleities pl. 77C
LT-52104 Kaunas
centras@husqvarna.lt

Luxembourg

Magasins Jules Neuberg
39, rue Jacques Stas
Luxembourg-Gasperich 2549
Case Postale No. 12
Luxembourg 2010
Phone: (+352) 40 14 01
api@neuberg.lu

Netherlands

GARDENA Nederland B.V.
Postbus 50176
1305 AD ALMERE
Phone: (+31) 36 521 00 00
info@gardena.nl

Neth. Antilles

Jonka Enterprises N.V.
Sta. Rosa Weg 196
P.O. Box 8200, Curaçao
Phone: (+599) 9 767 66 55
pgm@jonka.com

New Zealand

Husqvarna New Zealand Ltd.
PO Box 76437
Manukau City 2241
Phone: (+64) (09) 92024 10

Norway

GARDENA
Husqvarna Consumer Outdoor
Products
Salgskontor Norge
Kleiverveien 6
1540 Vestby
info@gardena.no

Poland

Husqvarna Poland Spółka z o.o.
Oddział w Szymanowie
Szymanów 9 d
05-532 Baniocha
Phone: (+48) 22 727 56 90
gardena@gardena.pl

Portugal

GARDENA Portugal Lda.
Sintra Business Park
Edifício 1, Fracção 0-G
2710-089 Sintra
Phone: (+351) 21 922 85 30
info@gardena.pt

Romania

MADEX INTERNATIONAL SRL
Soseaua Odaii 117-123,
Sector 1,
București, RO 013603
Phone: (+40) 21 352 76 03
madex@ines.ro

Russia

ООО ГАРДЕНА PVC
123007, г. Москва
Хорошевское шоссе, д. 32А
Тел.: (+7) 495 380 31 92
info@gardena-rus.ru

Singapore

Hy - Ray PRIVATE LIMITED
40 Jalan Pemimpin
#02-08 Tat Ann Building
Singapore 577185
Phone: (+65) 6253 2277
shiyang@hyray.com.sg

Slovak Republic

GARDENA spol. s r.o.
Tuřanka 115
627 00 Brno
Phone: (+420) 548 217 777
gardena@gardenabrn.cz

Slovenia

GARDENA d.o.o.
Brodšče 15
1236 Trzin
Phone: (+386) 1 580 93 32
servis@gardena.si

South Africa

GARDENA
South Africa (Pty.) Ltd.
P.O. Box 11534
Vorna Valley 1686
Phone: (+27) 11 315 02 23
sales@gardena.co.za

Spain

GARDENA IBÉRICA S.L.U.
C/ Basauri, nº 6
La Florida
28023 Madrid
Phone: (+34) 91 708 05 00
atencioncliente@gardena.es

Sweden

GARDENA
Husqvarna Consumer Outdoor
Products
Försäljningskontor Sverige
Box 9003
200 39 Malmö
info@gardena.se

Switzerland / Schweiz

GARDENA Schweiz AG
Consumer Products
Industriestrasse 10
5506 Mägenwil
Phone: (+41) (0) 848 800 464
info@gardena.ch

Turkey

GARDENA / Dost Diş Ticaret
Müessesilik A.Ş. Sanayi
Çad. Adil Sokak No. 1
Kartal - Istanbul
Phone: (+90) 216 38 93 939
info@gardena-dost.com.tr

Ukraine / Україна

ТОВ «ГАРДЕНА УКРАЇНА»
Васильківська, 34, 204-Г
03022, Київ
Тел. (+38 044) 498 39 02
info@gardena.ua

8829-20.960.06/1108
© GARDENA
Manufacturing GmbH
D-89070 Ulm
http://www.gardena.com