

**HUSQVARNA AUTOMOWER™**  
**210 C**  
**MANUAL DE INSTRUCCIONES**

---

# ÍNDICE

---

<b>1. Introducción y seguridad</b> .....	<b>5</b>
1.1 Introducción .....	5
1.2 Símbolos en Automower™ .....	6
1.3 Símbolos en el manual de instrucciones .....	7
1.4 Instrucciones de seguridad .....	8
<b>2. Presentación</b> .....	<b>10</b>
2.1 Componentes del, Automower™ .....	11
2.2 Funcionamiento de Automower™ .....	12
2.3 Un Automower™ para varios jardines .....	15
<b>3. Instalación</b> .....	<b>16</b>
3.1 Preparativos .....	16
3.2 Instalación del generador de lazos/cargador .....	17
3.3 Carga de la batería .....	18
3.4 Instalación del cable delimitador .....	18
3.5 Conexión del cable delimitador .....	25
3.6 Control de la instalación .....	26
3.7 Acoplamiento Automower™ al generador de lazos/cargador .....	26
<b>4. Empleo</b> .....	<b>28</b>
4.1 Arranque de Automower™ .....	28
4.2 Parada de Automower™ .....	28
4.3 Reinicio .....	29
4.4 Desactivación de Automower™ .....	29
4.5 Empleo del temporizador .....	29
4.6 Ajuste de la altura de corte .....	30
4.7 Cambio del código PIN .....	31
4.8 Carga y almacenamiento entre cortes .....	31
4.9 Sonido .....	32
<b>5. Panel de mando</b> .....	<b>33</b>
5.1 Selección .....	33
5.2 Cifras .....	33
5.3 Interruptor general .....	34
5.4 Lámparas testigo .....	34
<b>6. Ejemplos de jardines</b> .....	<b>35</b>
<b>7. Mantenimiento</b> .....	<b>37</b>
7.1 Batería .....	38
7.2 Almacenamiento invernal .....	38
7.3 Servicio .....	39
7.4 Limpieza .....	39
7.5 Cambio de las cuchillas .....	40
<b>8. Localización y corrección de averías</b> .....	<b>42</b>
8.1 Mensajes de falla .....	42
8.2 Síntoma de avería .....	45
<b>9. Datos técnicos</b> .....	<b>46</b>
<b>10. Información ecológica</b> .....	<b>46</b>

---

# ÍNDICE

---

Husqvarna AB desarrolla constantemente sus productos, por lo que se reserva el derecho a efectuar modificaciones de, entre otras, la forma, el aspecto y el funcionamiento sin previo aviso. En este manual de instrucciones se trata la versión 2.6x del programa de control del cortacésped.

## 1. Introducción y seguridad

### 1.1 Introducción

Le felicitamos por haber escogido un excelente producto de calidad. Para obtener un rendimiento óptimo de su Husqvarna Automower™ es necesario saber como funciona. Este manual de instrucciones contiene información importante sobre el cortacésped, la forma de instalarlo y cómo utilizarlo.

Para facilitar la comprensión, el manual de instrucciones está estructurado con estos sistemas:

- El texto que está escrito en cursiva es una referencia a otras partes del manual de instrucciones.
- Las palabras escritas en **negrita** se refieren a alguna de las teclas del teclado del cortacésped.
- Las palabras escritas en *MAYÚSCULAS cursivadas* se refieren a posiciones del interruptor general y a los diferentes modos de funcionamiento del cortacésped.

#### Información importante

Lea detenidamente el manual de instrucciones y comprenda su contenido antes de utilizar su Automower™.



¡Advertencia!

Automower™ puede ser peligroso si es utilizado erróneamente.

---

# 1. INTRODUCCIÓN Y SEGURIDAD

---

## 1.2 Símbolos en Automower™

El cortacésped puede tener estos símbolos. Estúdielos minuciosamente para conocer su significado.

- Lea detenidamente el manual de instrucciones y comprenda su contenido antes de utilizar su Automower™.



- Las advertencias y reglas de seguridad de este manual de instrucciones se deben observar al pie de la letra para utilizar el cortacésped de forma segura y eficaz.



- Sólo es posible arrancar Automower™ cuando el interruptor general está en la posición *ON* y si se indica el código PIN correcto. Las medidas de control y/o mantenimiento se deben efectuar con el interruptor general en la posición *OFF*.

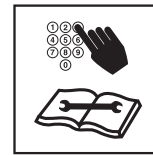

- Mantenga las manos y los pies apartados de las cuchillas rotativas. No tenga nunca las manos o los pies cerca de la carrocería cuando Automower™ está en marcha.



- No viajar en Automower™.



- Las emisiones sonoras en el entorno según la directiva de la Comunidad Europea. Las emisiones de la máquina se indican en el capítulo Datos técnicos y en la etiqueta.



- Este producto cumple con las disposiciones de las directivas CE vigentes.



# 1. INTRODUCCIÓN Y SEGURIDAD

- Hay que entregar este producto a una central de reciclado adecuada.



## 1.3 Símbolos en el manual de instrucciones

En el manual de instrucciones hay los símbolos siguientes. Estúdielos minuciosamente para conocer su significado.

- Las medidas de control y/o mantenimiento se deben efectuar con el interruptor general en la posición *OFF*.

ON



OFF

- Utilice siempre guantes protectores para todos los trabajos en el bastidor del cortacésped.



- No utilice nunca lavado a alta presión ni agua corriente para limpiar Automower™.

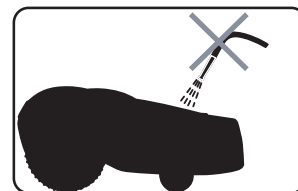

- El cuadro de advertencia indica que hay riesgo de daños personales, especialmente si no se siguen las instrucciones indicadas.



**¡Advertencia!**

Xxxxxx xxxxx xxxx xxxx xxxxx xxx.

- El cuadro de información indica que hay riesgo de daños materiales, especialmente si no se siguen las instrucciones. El cuadro también se utiliza si se considera que hay riesgo de manejo inadecuado.

**Información importante**

Xxxxxx xxxxx xxxx xxxx xxxxx xxx.

---

# 1. INTRODUCCIÓN Y SEGURIDAD

---

## 1.4 Instrucciones de seguridad

### Empleo

- Lea detenidamente el manual de instrucciones y comprenda su contenido antes de utilizar su Automower™.
- No está permitido modificar la versión original de Automower™. Todas las modificaciones que se hagan, lo serán bajo propia responsabilidad.
- Compruebe que en la superficie de césped que se va a cortar no haya piedras, ramas, herramientas, juguetes u otros objetos que puedan dañar las cuchillas o causar atascos de la máquina.
- Arranque Automower™ según las instrucciones. Cuando el interruptor general esté en la posición *ON*; mantenga las manos y los pies apartados de las cuchillas rotativas. No ponga nunca las manos o los pies debajo del cortacésped.
- Nunca levante ni mueva el Automower™ cuando el interruptor principal esté en la posición *ON*.
- No eleve ni lleve nunca Automower™ cuando está en marcha.
- No permita que ninguna persona que no conozca el funcionamiento y comportamiento de Automower™ utilice la máquina.
- No utilice nunca Automower™ si hay personas, especialmente niños, o animales domésticos, cerca.
- No coloque ningún objeto sobre Automower™.
- No haga trabajar Automower™ con un disco de corte o la carrocería defectuoso. La máquina tampoco debe funcionar con cuchillas, tornillos, tuercas o cables defectuosos.
- No utilice Automower™ si no funciona el interruptor general.
- Desconecte siempre el interruptor general de Automower™ cuando no lo utilice. Sólo es posible arrancar Automower™ cuando el interruptor general está en la posición *ON* y si se indica el código PIN correcto.
- Husqvarna AB no garantiza la total compatibilidad entre el Automower™ y otro tipo de sistemas inalámbricos, como mandos a distancia, radiotransmisores, vallas eléctricas enterradas para animales o similares.

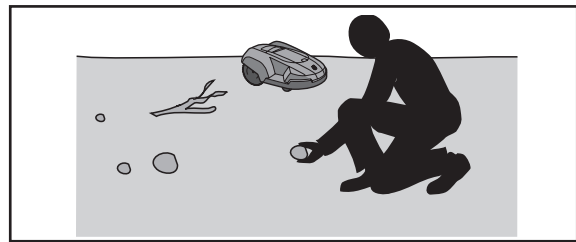

# 1. INTRODUCCIÓN Y SEGURIDAD

## Traslado

Para transportes largos hay que embalar Automower™ en el embalaje de la entrega.

Para un traslado seguro desde el área de trabajo o en ella:

1. Pulse la tecla **STOP** para parar el cortacésped.
2. Poner el interruptor general en la posición *OFF* si se va a transportar el cortacésped.
3. Lleve el cortacésped sujetando el mango situado en el extremo trasero. Para trasladar la máquina, llévela con el disco de corte apartado del cuerpo.

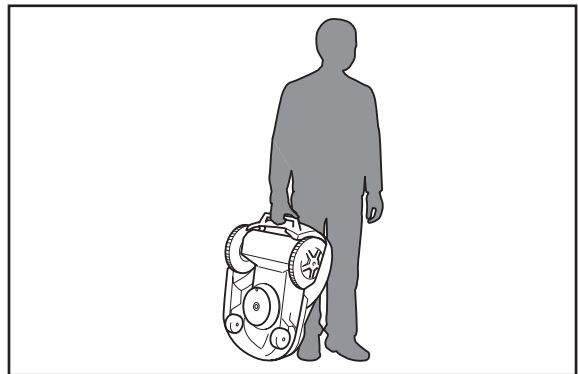
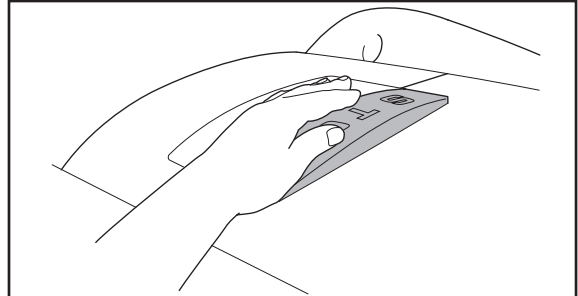

## Mantenimiento



### ¡Advertencia!

Para colocar el cortacésped vuelto al revés, se debe poner siempre el interruptor general en la posición *OFF*.

El interruptor general debe estar en la posición *OFF* para hacer cualquier tipo de trabajo en el bastidor del cortacésped; como limpieza y cambio de cuchillas.

**ON**

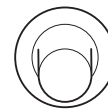

**OFF**

- Revise Automower™ cada semana y cambie eventuales piezas dañadas o gastadas.

Compruebe especialmente que las cuchillas y el disco de corte no estén dañados. Si es necesario, cambie todas las cuchillas y tornillos al mismo tiempo para que las partes rotativas estén equilibradas, vea 7. *Mantenimiento* en la página 37.



---

## 2. PRESENTACIÓN

---

### 2. Presentación

El presente capítulo contiene información que usted debe conocer para planear la instalación.

Una instalación de Husqvarna Automower™ comprende cuatro componentes principales:

Automower™ es un cortacésped automático que corta la hierba moviéndose con una pauta irregular. El cortacésped es alimentado por una batería sin mantenimiento.

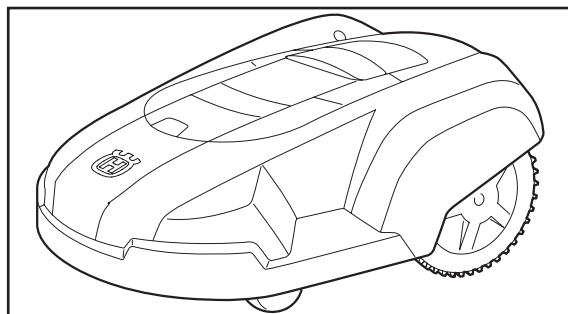

Generador de lazos/cargador.

El generador de lazos/cargador tiene dos funciones:

- Enviar señales de control en el cable delimitador.
- Cargar la batería de Automower™.

El generador de lazos/cargador se conecta a un enchufe de pared de 230V (120V) con un cable de red integrado y al cortacésped con un cable de baja tensión de 2 m (6 ft) de longitud.

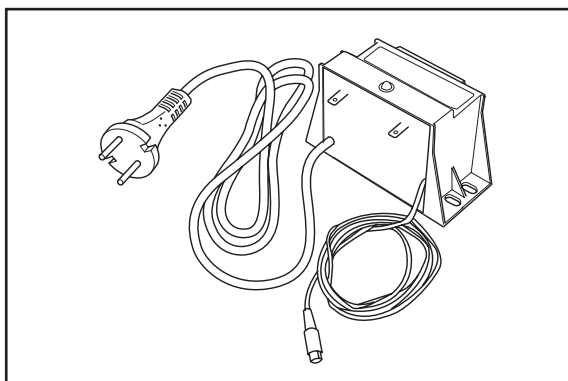

El cable, que se coloca formando un lazo alrededor del área de trabajo de Automower™. El cable delimitador se coloca a lo largo de los bordes del césped y alrededor de objetos y plantas contra los que no debe chocar el cortacésped.

El cable que se entrega con la instalación tiene una longitud de 150 m (500 ft). Si no es suficiente, se puede adquirir más cable que se empalma en el cable existente con un empalme.

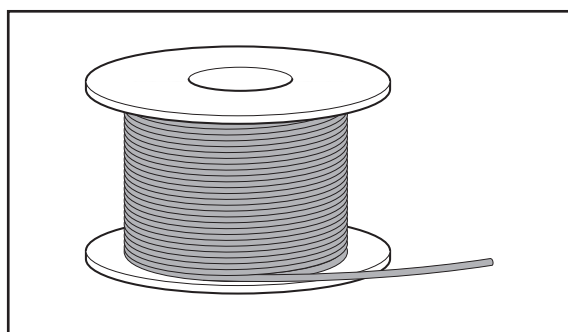

## 2. PRESENTACIÓN

### 2.1 Componentes del Automower™

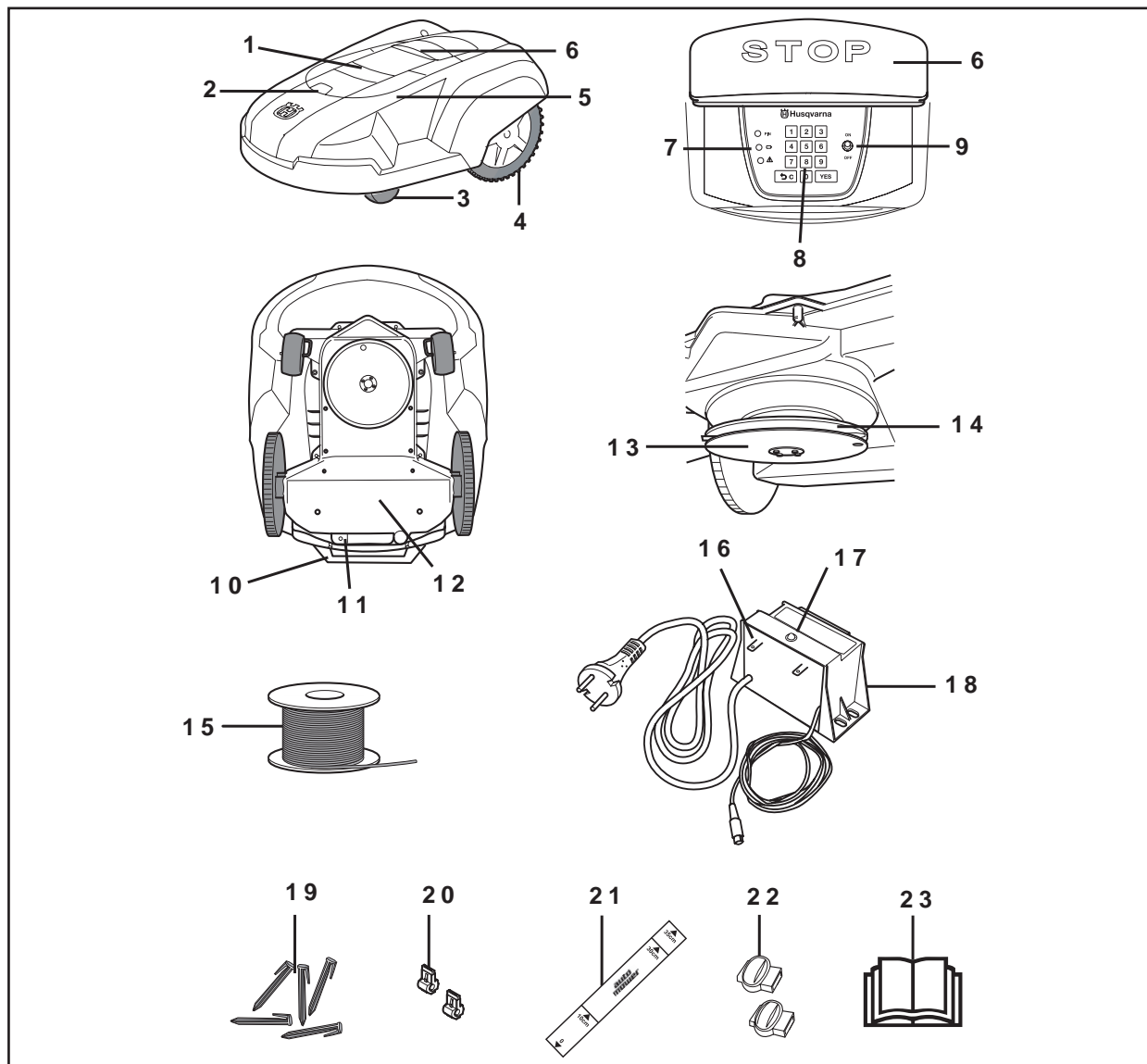

Las cifras de la figura corresponden a:

- |   |   |
|---|---|
| 1. Tapa del equipo de ajuste de altura                                | 14. Disco de corte  |
| 2. Botón de bloqueo para abrir la tapa del equipo de ajuste de altura | 15. Cable de lazo para el lazo delimitador                                  |
| 3. Ruedas delanteras  | 16. Conexión para el cable delimitador                                      |
| 4. Ruedas motrices  | 17. Diodo luminiscente para control del funcionamiento del lazo delimitador |
| 5. Carrocería   | 18. Generador de lazos/cargador   |
| 6. Botón de parada  | 19. Grapas  |
| 7. Lámparas testigo   | 20. Conector para el cable de lazo  |
| 8. Panel de botones   | 21. Varilla de medición para ayudar en la instalación del cable delimitador |
| 9. Interruptor principal  | 22. Empalme para el cable de lazo   |
| 10. Mango   | 23. Manual de instrucciones   |
| 11. Contacto de carga   |   |
| 12. Caja del chasis con la electrónica, la batería y los motores      |   |
| 13. Placa deslizante  |   |

---

## 2. PRESENTACIÓN

---

### 2.2 Funcionamiento de Automower™

#### Capacidad

Se recomienda el Automower™ para céspedes de hasta 500 m<sup>2</sup> (0.15 acre). La superficie de trabajo que puede abarcar el cortacésped depende de la intensidad con que se utiliza. Cuanto más grande es la superficie de césped, mayor es el número de ocasiones semanales en que debe trabajar Automower™.

El tamaño de la superficie que se corta depende principalmente del estado de las cuchillas y del tipo, la rapidez de crecimiento y la humedad de la hierba. También es importante la forma del jardín. Si el jardín consta principalmente de superficies de césped abiertas, Automower™ puede cortar más por hora que si el jardín consta de varias áreas de césped pequeñas repartidas entre árboles, macizos florales y pasadizos.

Para que la hierba quede bien cortada, es necesario que Automower™ trabaje varias veces por semana. El resultado empeora si la hierba es demasiado alta cuando el cortacésped empieza a trabajar. Tampoco es bueno dejar que Automower™ corte con demasiada frecuencia. Si el cortacésped corta demasiado, la hierba puede tener un aspecto apisonado. El número de veces y el tiempo que debe trabajar el cortacésped por semana viene determinado por, entre otros factores, la forma de la superficie de trabajo, la altura de la hierba y el estado de las cuchillas. Si la superficie de trabajo es de 300 m<sup>2</sup> (0.07 acre), se recomienda dejar que Automower™ corte tres veces por semana. Adapte el empleo de Automower™ a su jardín.

El tiempo de corte y el tiempo de carga de Automower™ puede variar y depende de, entre otros factores, la temperatura ambiente. A temperaturas de hasta 25°C (77 °F) aproximadamente, un Automower™ totalmente cargado corta aproximadamente durante 2 - 3 horas, dependiendo de la edad de la batería y del espesor de la hierba. La carga completa de la batería del cortacésped tarda 4 - 5 horas. A más de 25°C (77 °F), el tiempo de corte se reduce progresivamente.

En caso necesario, el tiempo de corte puede aumentarse instalando una batería adicional. El tiempo de corte se puede aumentar hasta aproximadamente 4-6 horas. Esto significa asimismo que el tiempo de carga alcanza aproximadamente 5-7 horas. Póngase en contacto con su distribuidor para obtener más información.

---

## 2. PRESENTACIÓN

---

### Técnica de corte

El sistema de corte de Automower™ se basa en un principio eficaz y de bajo consumo energético.

A diferencia de los cortacéspedes convencionales, Automower™ corta la hierba en vez de romperla.

Para obtener un resultado óptimo, se recomienda cortar la hierba con Automower™ principalmente en tiempo seco. Automower™ también puede cortar con lluvia, pero entonces la hierba húmeda se adhiere con mayor facilidad en la máquina y aumenta el riesgo de que ésta patine en las pendientes. Para mantener las ruedas motrices limpias y aumentar así la tracción, utilice un cepillo para ruedas Automower™ (505 13 27-01).

Si hay riesgo de tormenta eléctrica, se debe desenchufar el enchufe de 230V (120V).

Para un resultado de corte óptimo, las cuchillas deben estar en buen estado. Para mantener las cuchillas afiladas durante el mayor tiempo posible, es importante mantener el césped libre de ramas, piedras pequeñas y otros objetos que puedan dañar las cuchillas.

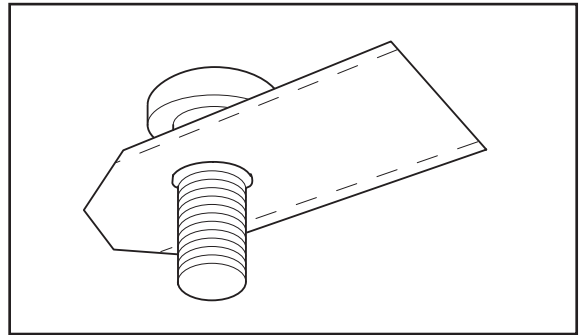

## 2. PRESENTACIÓN

### Forma de trabajo

Automower™ corta la hierba automáticamente.

Automower™ corta la hierba automáticamente.

Cuando la batería está descargada, el cortacésped se detiene en el césped y hay que transportarlo a mano hasta el generador de lazos/cargador para cargar.

Cuando la carrocería de Automower™ encuentra un obstáculo, la máquina hace marcha atrás y elige una nueva dirección de marcha.

Automower™ tiene dos sensores, uno delante y otro detrás, que detectan cuando el cortacésped se acerca al cable delimitador. Automower™ pasa a 27 cm (11") del cable antes de girar.

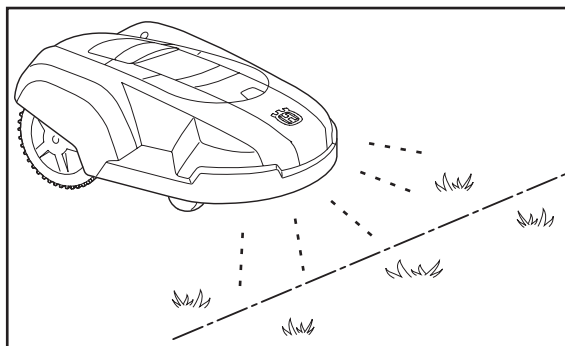

La tecla **STOP** situado en la parte superior de Automower™ se utiliza principalmente para detener la máquina en marcha. Cuando se pulsa la tecla **STOP**, se abre una tapa, debajo de la cual hay un panel de mando. La tecla **STOP** permanece presionado hasta que se vuelve a cerrar la tapa. Este dispositivo es un bloqueador de arranque.

El arranque del cortacésped se hace con el panel de mando de la parte superior Automower™. Abra la tapa del panel de mando pulsando el botón **STOP**.

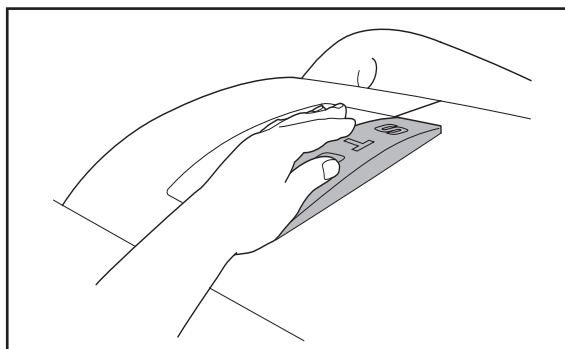

La primera vez que se pone el interruptor principal en la posición ON, hay que seleccionar e indicar un código PIN de cuatro cifras. (Vea la página 31.)

A continuación hay que indicar el código PIN elegido cada vez que se pone en marcha el cortacésped. Si el cortacésped no se ha puesto en marcha en un lapso de 20 segundos, hay que volver a indicar el código PIN para que sea posible la puesta en marcha. Cierre la tapa para poner en marcha el cortacésped después de indicar el código PIN.

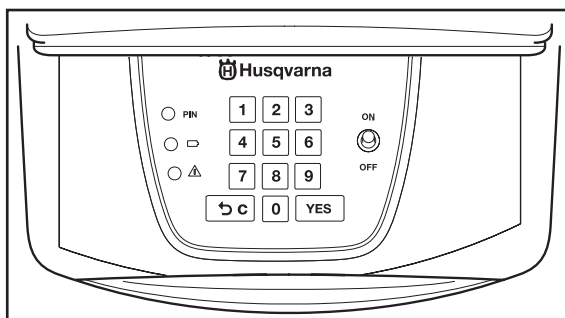

Para ahorrar energía, Automower™ se puede poner en modo de espera. Entonces las lámparas testigo del panel de mando están apagadas.

El modo de espera se activa cuando han transcurrido 25 minutos después de pulsar la tecla **STOP** sin devolverlo a la posición de funcionamiento. Entonces Automower™ se activa desconectándolo y conectándolo con el interruptor general.

El modo de espera también se puede activar si no se corrige dentro de un lapso de 25 minutos una falla ocurrida durante el corte o la carga. Entonces Automower™ se activa con una pulsación de la tecla **STOP**.

---

## 2. PRESENTACIÓN

---

### Pauta de movimiento

La pauta de movimiento de la máquina es irregular y la decide Automower™. Una pauta de movimiento no se repite nunca. Este sistema de corte hace que el césped sea cortado regularmente sin dejar marcas después de la máquina.

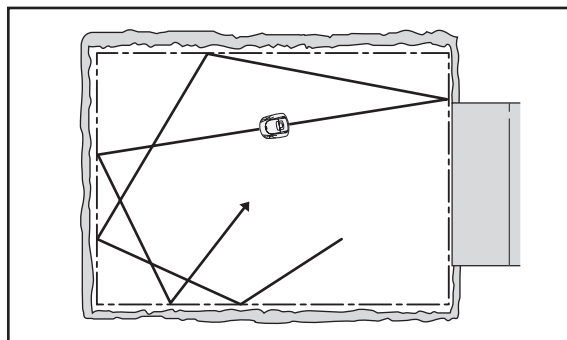

### 2.3 Un Automower™ para varios jardines

Se puede usar ventajosamente un Automower™ para más de un jardín; con un generador de lazos/cargador y un lazo delimitador en cada uno de ellos.

Consulte con el distribuidor para más información.

---

## 3. INSTALACIÓN

---

### 3. Instalación

En este capítulo se describe la forma de instalar Husqvarna Automower™. Antes de iniciar la instalación, lea capítulo anterior 2. *Presentación*.

Lea también este capítulo completo antes de iniciar la instalación. La forma en que está hecha la instalación influye en el buen funcionamiento de Automower™. Por ello es importante planificar cuidadosamente la instalación.

La planificación es más fácil haciendo un croquis del área de trabajo, incluyendo todos los obstáculos. Así se determina más fácilmente cómo colocar óptimamente el lazo delimitador. Dibuje en el croquis el trazado adecuado del lazo delimitador.

**Haga la instalación siguiendo los pasos siguientes:**

- 3.1 Preparativos.
- 3.2 Instalación del generador de lazos/cargador.
- 3.3 Carga de la batería.
- 3.4 Instalación del cable delimitador.
- 3.5 Conexión del cable delimitador.
- 3.6 Control de la instalación.
- 3.7 Acoplamiento Automower™ al generador de lazos/cargador.

Para poder realizar una puesta en marcha completa de un Automower™, es necesario que el generador de lazos/cargador y el lazo delimitador estén conectados y que el cortacésped esté acoplado en el generador de lazos/cargador. Si se desea poner en marcha el cortacésped sin haber completado toda la instalación del lazo, se puede conectar un lazo corto provisional alrededor de la máquina.

#### 3.1 Preparativos

1. Si la hierba en el área de trabajo prevista tiene más de 10 cm (4") de altura, córtela con un cortacésped convencional. A continuación recoja la hierba cortada.
2. Lea detenidamente las instrucciones de todos los pasos de instalación.
3. Compruebe que están todas las piezas para la instalación. Las cifras entre paréntesis se refieren a la figura de despiece 2.1 *Componentes del Automower™* en la página 11.
  - Manual de instrucciones (23)
  - Automower™
  - Generador de lazos/cargador (18)
  - Cable de lazo para el lazo delimitador (15)
  - Grapas (19)
  - Conector para el cable de lazo (20)
  - Varilla de medición (21)
  - Empalme para el cable de lazo (22)

Para la instalación también necesita: un martillo para clavar las grapas en el suelo, unos alicates combinados, y una pala recta si se va a enterrar el cable delimitador.

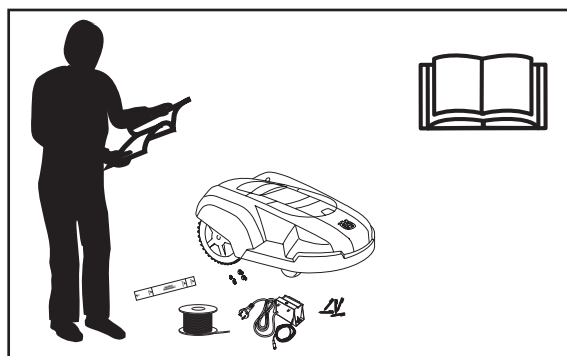

## 3. INSTALACIÓN

### 3.2 Instalación del generador de lazos/cargador

El generador de lazos/cargador se debe colocar en un lugar con buena ventilación y no se debe someter a la luz solar directa. Es beneficioso para la batería cargarla a una temperatura ambiente tan baja como sea posible. También es recomendable colocar el transformador bajo techo.

#### Información importante

**El cable de red del generador de lazos/cargador no se debe cambiar. Si se ha dañado el cable de red, desechar el generador de lazos/cargador y sustituirlos por nuevos.**

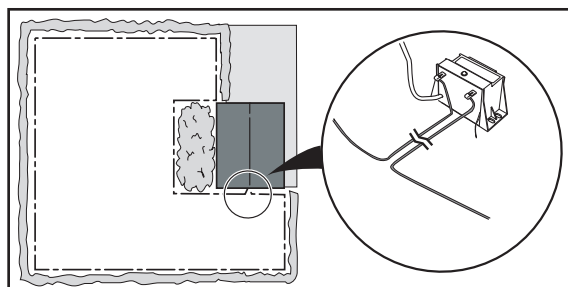

Piense en la cercanía a un enchufe de pared cuando elija la ubicación. El generador de lazos/cargador debe enchufarse a una toma de pared de 230V (120V) y debe haber sitio para el cortacésped cuando se va a cargar.

Se recomienda utilizar un interruptor de pérdida a tierra en la conexión del transformador en el enchufe de pared.

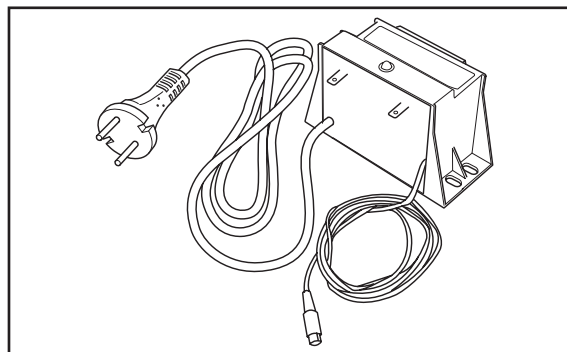

Sugerencia: Si por razones de espacio o por algún otro motivo no es posible cargar el cortacésped en la ubicación del generador de lazos/cargador, se recomienda utilizar un cargador independiente. Puede adquirirse un cargador como accesorio. Consulte con el distribuidor para más información.

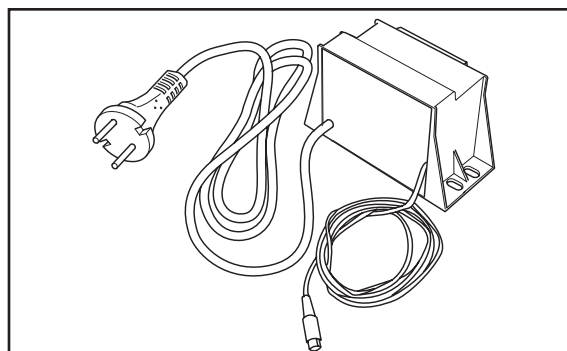

### Instalación y conexión del generador de lazos/cargador

1. Coloque el generador de lazos/cargador en un lugar adecuado.
2. Enchufe el cable de red del generador de lazos/cargador a una toma de pared de 230V (120V). Se recomienda utilizar un interruptor de pérdida a tierra.



---

## 3. INSTALACIÓN

---

### 3.3 Carga de la batería

Automower™ se entrega con la batería descargada. El cortacésped se puede cargar en cuanto está conectado el generador de lazos/cargador.

1. Ponga el interruptor general en la posición *ON* y deje abierta la tapa del panel de mando.
2. Conecte el cable de carga del generador de lazos/cargador en el contacto de carga del cortacésped. La lámpara testigo verde (Batería) se enciende ahora con luz fija. Cuando el cortacésped está completamente cargado, la lámpara testigo verde se apaga y la lámpara amarilla parpadea.

Cuando la batería está totalmente descargada se tarda entre 4 - 5 horas en cargarla totalmente.

Tips! Deje el cortacésped conectado en el cable de carga cuando no es utilizado. Mientras el cortacésped está conectado, se efectúa carga de mantenimiento para que la batería esté totalmente cargada cuando se utiliza la máquina. Sin embargo esto no es aplicable al almacenamiento invernal, vea 7.2 Almacenamiento invernal, en la página 38.

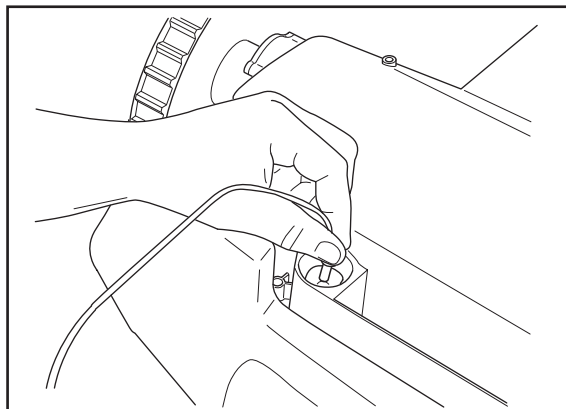

#### Información importante

**Automower™ no se puede utilizar hasta que la instalación está totalmente terminada.**

### 3.4 Instalación del cable delimitador

El cable delimitador se puede instalar de una de las formas siguientes:

- Fije el cable en el suelo con grapas.  
Es adecuado fijar con grapas el cable delimitador si se desea poder hacer ajustes posteriores del lazo delimitador durante las primeras semanas de funcionamiento.
- Entierre el cable.  
Es adecuado enterrar el cable delimitador si se desea poder cortar verticalmente o airear el césped.

En caso necesario se pueden combinar ambas formas, fijando con grapas una parte del lazo delimitador y enterrando el resto.

#### Ubicación óptima del cable delimitador

El cable delimitador se debe colocar de forma que:

- Forme un lazo alrededor del área de trabajo de Automower™. Solamente se debe utilizar cable delimitador original. El cable original es estañado y tiene un aislamiento de gran calidad para resistir la humedad del suelo.
- Su longitud máxima es de 350 metros (1200 ft).

## 3. INSTALACIÓN

- Debe tener una separación máxima de 25 metros (80 ft) de Automower™ en toda el área de trabajo.
- El cable delimitador se debe colocar a diferentes distancias de obstáculos, dependiendo de lo que haya en los límites de la zona de trabajo. La figura abajo ilustra cómo colocar el cable delimitador alrededor del área de trabajo y alrededor de obstáculos.

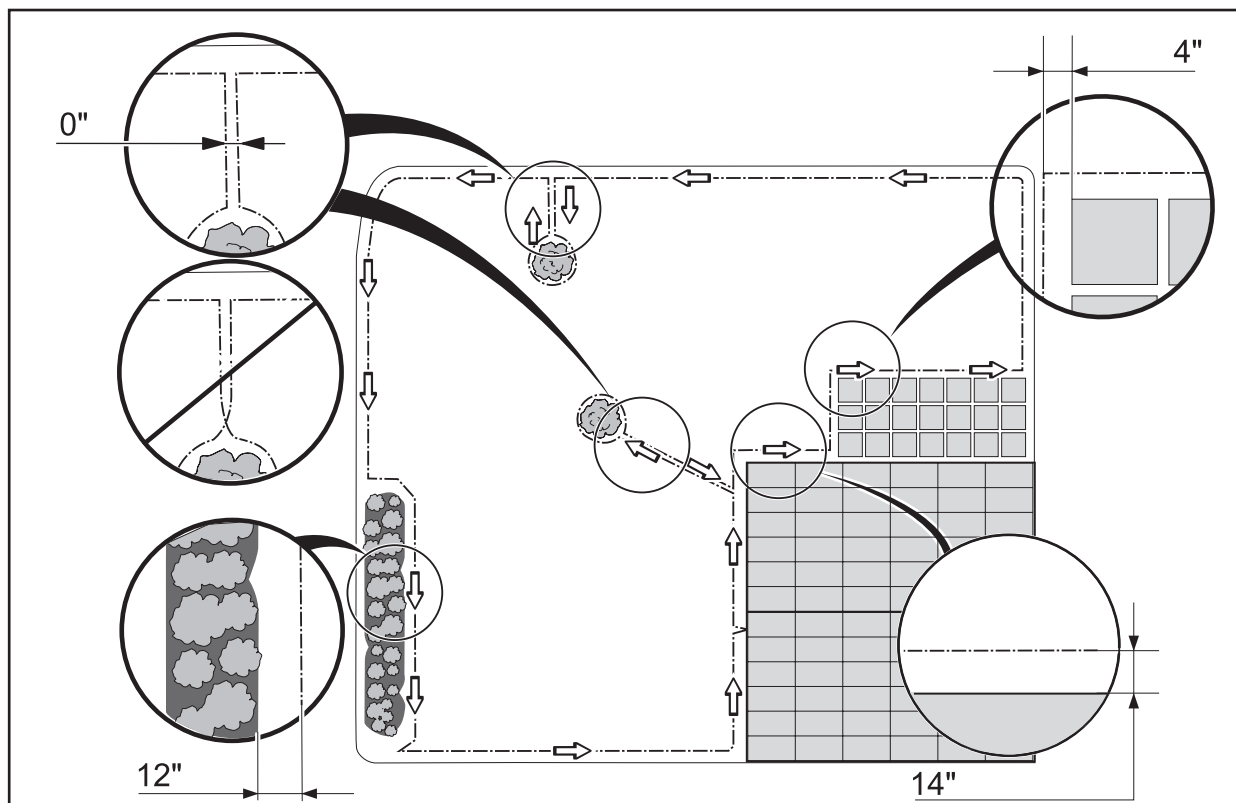

### Límites del área de trabajo

Si en la periferia del área de trabajo hay obstáculos altos como una pared o un muro, el cable delimitador se debe colocar a 35 cm (14") del obstáculo. Así Automower™ no chocará con el obstáculo y se reduce el desgaste de la carrocería.

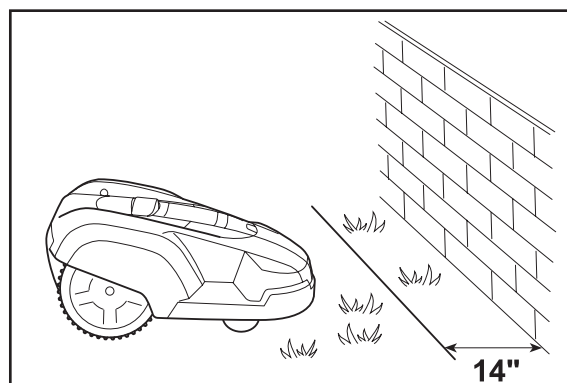

## 3. INSTALACIÓN

Si el área de trabajo es limítrofe con una zanja pequeña, como un macizo floral, o una protuberancia pequeña, como una piedra de bordillo (3 - 5 cm) (1" - 2"), el cable delimitador se debe colocar a 30 cm (12") dentro del área de trabajo. Así se impide que las ruedas entren en la zanja o se suban en la piedra de bordillo.

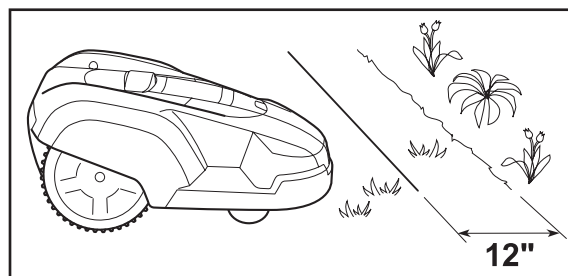

Si el área de trabajo limita con un sendero plano o similar, situado al mismo nivel que el césped, se puede permitir que Automower™ entre un poco en el sendero. Entonces el cable delimitador debe colocarse a 10 cm (4") del borde del sendero.

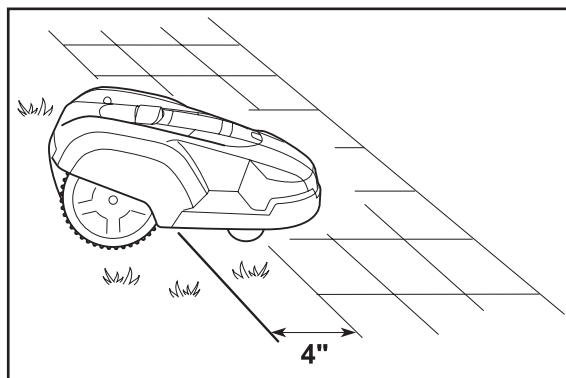

Si el área de trabajo está dividida por un sendero plano situado al mismo nivel que el césped, se puede permitir que Automower™ entre un poco en el sendero. Es adecuado colocar el cable delimitador debajo de las placas. También se puede colocar en las uniones entre las placas.

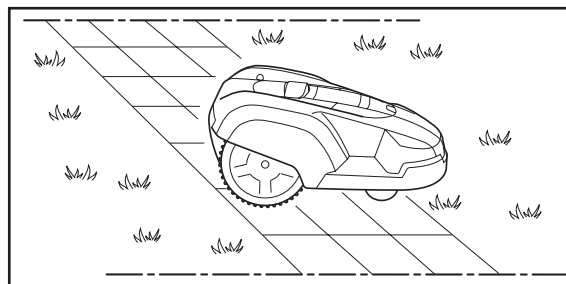

¡Atención! Automower™ no debe pasar por senderos de grava o similar que puedan dañar las cuchillas.

### Información importante

**Si la zona de trabajo está cerca de cauces, pendientes o precipicios, el cable de vuelta debe complementarse con una valla o similar. Su altura debe ser de 15 cm (6") como mínimo. Esto evitará que el Automower™ acabe fuera de la zona de trabajo.**

### Límites dentro del área de trabajo

Utilice el cable delimitador para delimitar zonas dentro del área de trabajo, creando islas alrededor de obstáculos no resistentes a los golpes; por ejemplo, macizos florales, arbustos y fuentes. Lleve el cable hasta el área de trabajo, colóquelo alrededor de la zona a delimitar y de vuelta por la misma ruta. Si se utilizan grapas, el cable debe colocarse debajo de las mismas grapas en el trazado de retorno. Cuando el cable delimitador hacia y desde la isla está muy junto, puede ocurrir que el cortacésped pase sobre él.

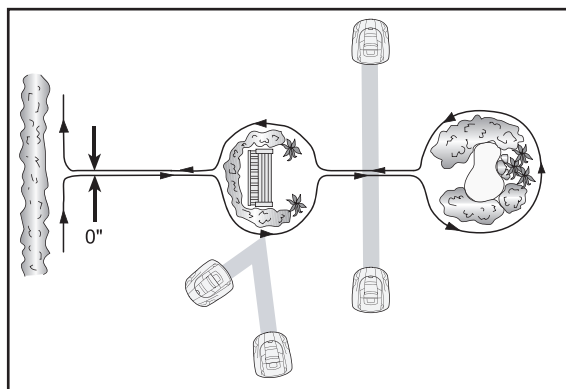

## 3. INSTALACIÓN

No es necesario delimitar con el cable delimitador obstáculos sólidos como árboles y arbustos de más de 15 cm (6") de altura. Automower™ da la vuelta cuando choca contra un obstáculo de este tipo.

Sin embargo, para un funcionamiento más cuidadoso y silencioso es preferible delimitar todos los objetos sólidos situados en el área de trabajo y junto a la misma.

Los obstáculos ligeramente inclinados como piedras o árboles grandes con raíces sobresalientes deben delimitarse o quitarse. De lo contrario Automower™ puede subirse en tales obstáculos, dañándose las cuchillas.

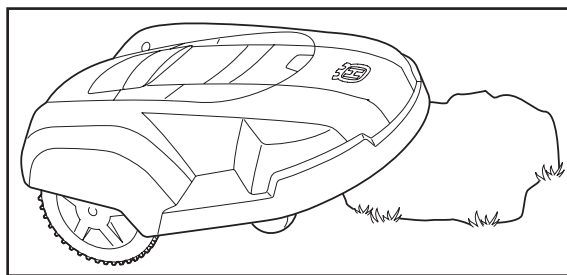

Si el resultado de corte en el jardín es irregular debido a la forma del jardín –por ejemplo, debido a un pasadizo largo–, es posible dividir el jardín en zonas. Esto se hace con el lazo delimitador; vea la figura a la derecha. Cuando se pone el cortacésped en la zona 1, no cortará en la zona 2 y viceversa. Traslade el cortacésped entre las zonas para obtener un resultado de corte regular. Vea también el capítulo 6. *Ejemplos de jardines - Propuesta de instalación y ajustes* - propuesta de instalación y ajustes, página 35.

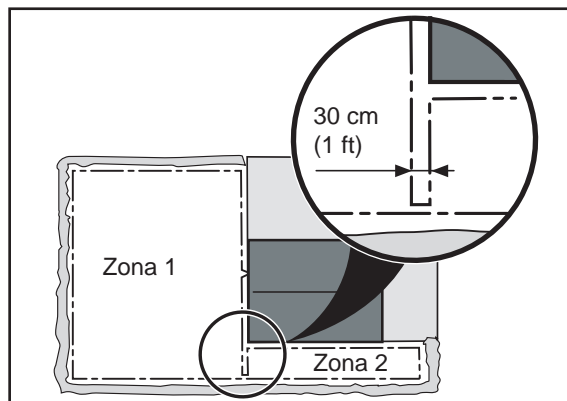

### Superficies secundarias

Si el área de trabajo está formada por dos superficies que están unidas por un pasadizo en que la distancia entre lazos delimitadores es menos de 60 cm (24"), se recomienda crear una superficie secundaria. Entonces, coloque el cable delimitador alrededor de la superficie secundaria para que forme una isla fuera del área principal.

Automower™ se debe trasladar a mano entre el área principal y la superficie secundaria.

En vez de crear una isla con el lazo delimitador existente, es recomendable usar un generador de superficie secundaria. El generador de superficie secundaria puede adquirirse como accesorio. Consulte con el distribuidor para más información.

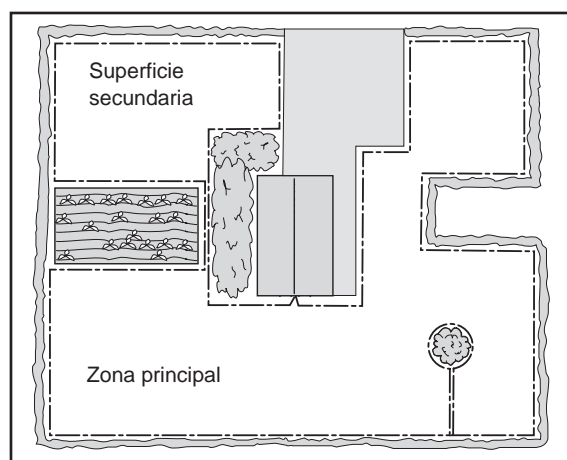

## 3. INSTALACIÓN

### Pendientes

El cable delimitador se puede colocar a través de una pendiente de inclinación inferior al 10%.

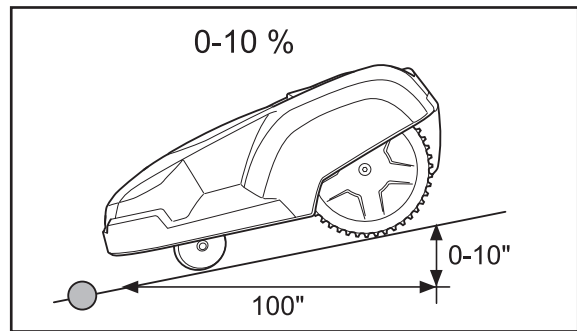

El cable delimitador no se debe colocar a través de una pendiente de inclinación superior al 10%. De hacerlo hay riesgo de que Automower™ tenga dificultades en dar la vuelta y permanezca inmóvil. El riesgo de que ello ocurra es mayor en tiempo húmedo puesto que las ruedas pueden patinar en la hierba mojada.

No obstante, si hay un obstáculo con el que está permitido que choque Automower™ -por ejemplo una valla o un seto-, se puede colocar el cable delimitador a través de una pendiente de inclinación mayor del 10%.

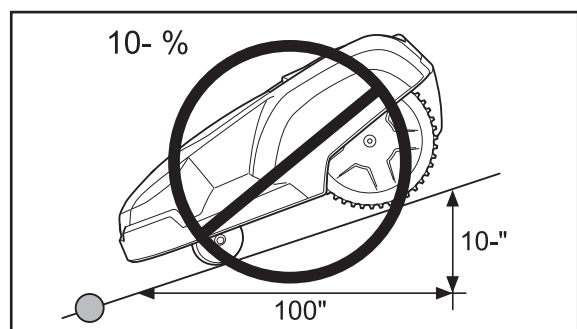

Automower™ puede cortar superficies con una inclinación de hasta 35 cm por metro longitudinal (35%) dentro del área de trabajo. Las superficies que tienen una inclinación mayor se deben delimitar con el cable delimitador.

Si alguna parte del borde exterior del área de trabajo tiene una inclinación de más de 10 cm (10") por metro longitudinal (10%) (10" por 100"), el cable se debe colocar a unos 35 cm (14") en el suelo plano, antes del inicio de la pendiente.

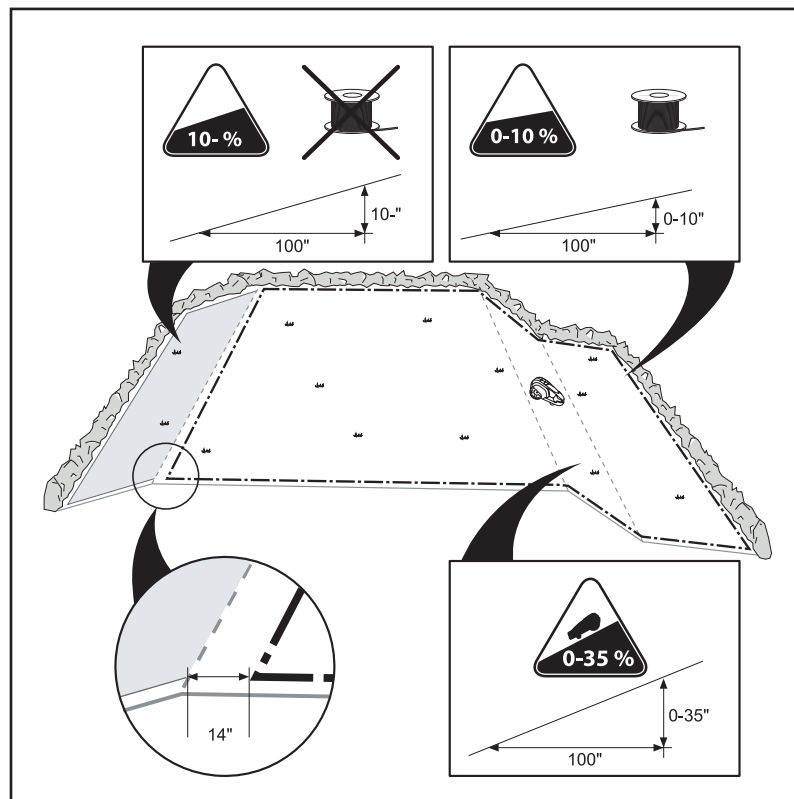

## 3. INSTALACIÓN

### Colocación del cable delimitador

Coloque el cable delimitador alrededor del área de trabajo, pero no lo conecte todavía en el generador de lazos/cargador.

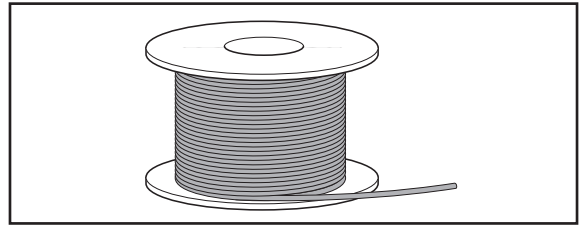

#### Información importante

**El cable extra no se debe colocar enrollado fuera del cable delimitador. Ello puede causar perturbaciones de funcionamiento de Automower™.**

Sugerencia: Utilice la varilla de medición incluida en la entrega como instrumento al colocar el cable delimitador. Con la varilla es más fácil conseguir la distancia correcta entre el cable delimitador y el borde/objetos exteriores.

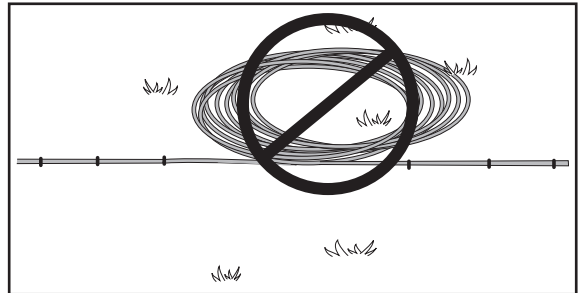

Si va a fijar el cable delimitador con grapas:

- Sugerencia: En el lugar donde se va a colocar el cable, corte la hierba muy corta con un cortacésped común o una recortadora. Así se facilita la colocación del cable cerca del suelo y se reduce el riesgo de que el cortacésped corte el cable.
- Coloque el cable delimitador cerca del suelo y ponga las grapas de fijación muy juntas; con una separación aproximada de 75 cm (30"). El cable delimitador debe estar cerca del suelo en todos los puntos para no cortarlo cuando lo han tapado las raíces de la hierba.
- Utilice un martillo para clavar las grapas en el suelo. Al colocar las grapas de fijación, proceda con cuidado para no crear esfuerzos en el cable. No doble el cable en pliegues agudos.

Si va enterrar el cable delimitador:

- Entierre el cable a una profundidad mínima de 1 cm (0.5") y una profundidad máxima de 20 cm (8") en el suelo.

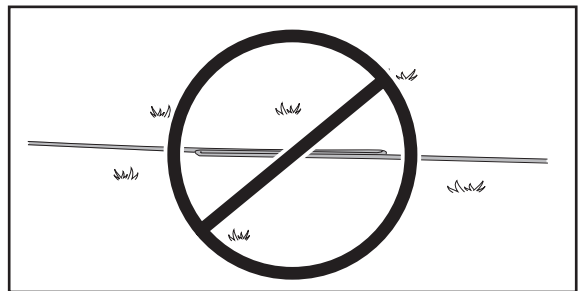

No se debe cruzar el cable delimitador en los trayectos hacia y desde una isla.

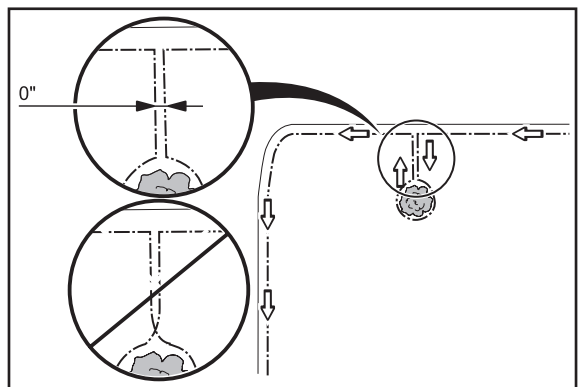

## 3. INSTALACIÓN

### Colocación del cable delimitador en el trazado hacia el generador de lazos/cargador

En dirección al generador de lazos/cargador, los extremos del cable delimitador se colocan en paralelo y juntos. Mientras la longitud total del lazo delimitador no sobrepase 350 m (1200 ft), el tramo en que los cables están paralelos puede tener cualquier longitud. Por ejemplo, es posible colocar el generador de lazos/cargador en el edificio y hacer salir el cable delimitador por una ventana hacia el jardín.

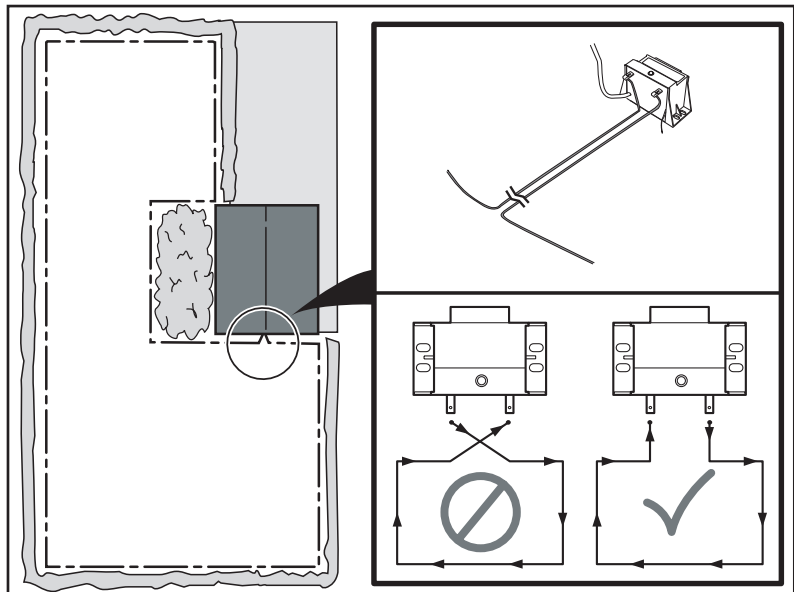

#### Información importante

**No se debe cruzar el cable delimitador en el trazado que va hacia el generador de lazos/cargador.**

### Empalme el cable delimitador

Si el cable delimitador no es suficiente y hay que empalmarlo: Utilice un empalme original sin soldadura. Este empalme está impermeabilizado y proporciona una conexión eléctrica fiable.

Para empalmar: Inserte los extremos de ambos cables en el empalme. Seguidamente, presione la tecla de la parte superior del empalme. Unos alicates o herramienta similar, dado que cuesta apretar el botón del empalme con solamente los dedos.

#### Información importante

**Los cables trenzados o un bloque de terminales de tornillo con cinta aislante no forman un empalme adecuado. La humedad del suelo oxida los conductores y, pasado un tiempo, se producen interrupciones en el lazo.**

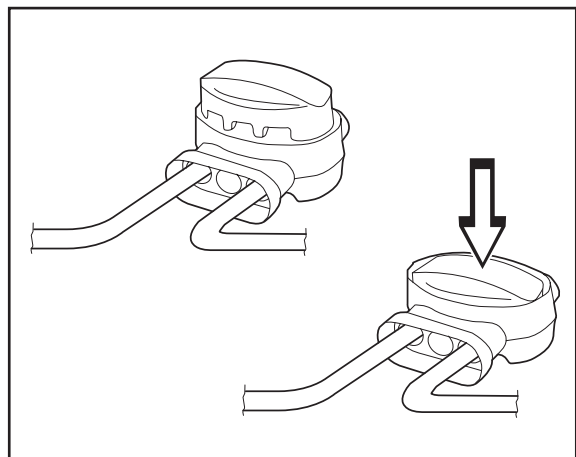

---

## 3. INSTALACIÓN

---

### 3.5 Conexión del cable delimitador

Conecte el cable delimitador en el generador de lazos/cargador:

1. Coloque los extremos del cable en los conectores:
  - Abra el conector.
  - Coloque el cable en el rebaje del conector.

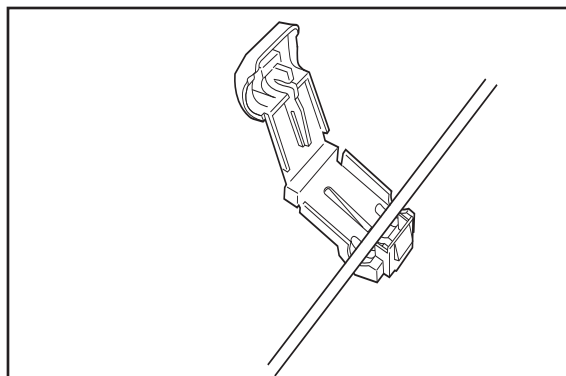

2. Cierre los conectores con unos alicates. Apriete hasta que suene un chasquido.

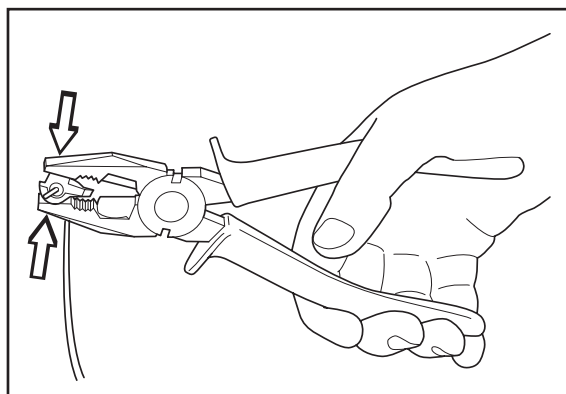

3. Corte el cable delimitador sobrante. Corte a 1 - 2 cm (0.4" - 0.8") sobre los conectores.

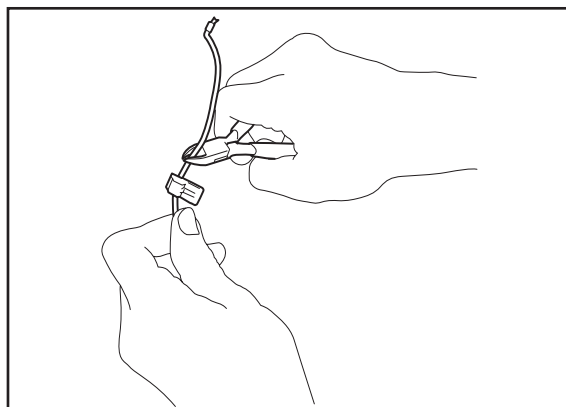



## 3. INSTALACIÓN

4. Fije los conectores a presión en las clavijas de contacto del generador de lazos/cargador.

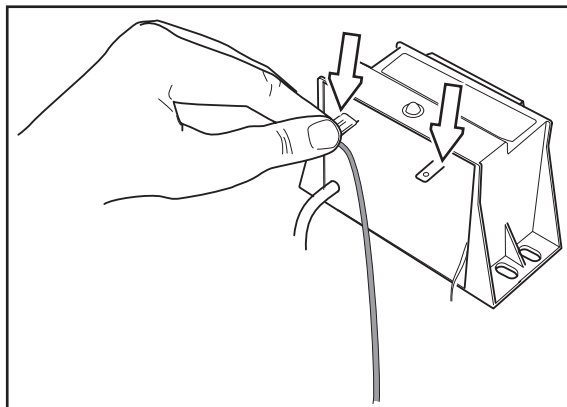

### 3.6 Control de la instalación

Controle la señal del lazo viendo la indicación que da el diodo luminiscente verde del generador de lazos/cargador.

- Luz fija = la señal es buena.
- Un parpadeo cada dos segundos = interrupción en el lazo y no hay señal.
- Dos parpadeos cada dos segundos = señal débil. Esto puede deberse a que el lazo delimitador tiene más de 350 m (1200 ft) o a que el cable está dañado. Si el cortacésped funciona, esto no es un problema.

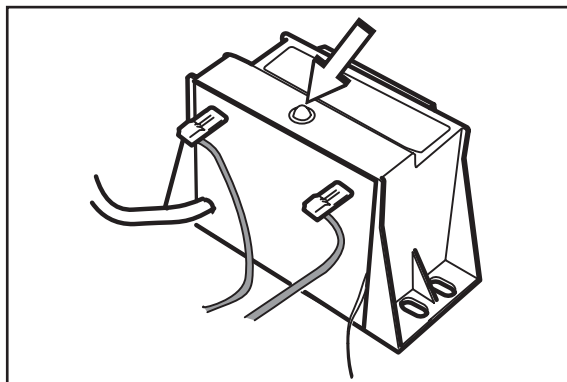

### 3.7 Acoplamiento Automower™ al generador de lazos/cargador

1. Conecte el cable de carga del generador de lazos/cargador en el contacto de carga del cortacésped. El cortacésped puede estar a una distancia máxima de dos metros del lazo delimitador de la superficie de trabajo y el generador de lazos/cargador debe estar conectado a corriente de red.
2. Abra la tapa del panel de mando pulsando el botón **STOP**. Ponga el interruptor principal en la posición **ON**.

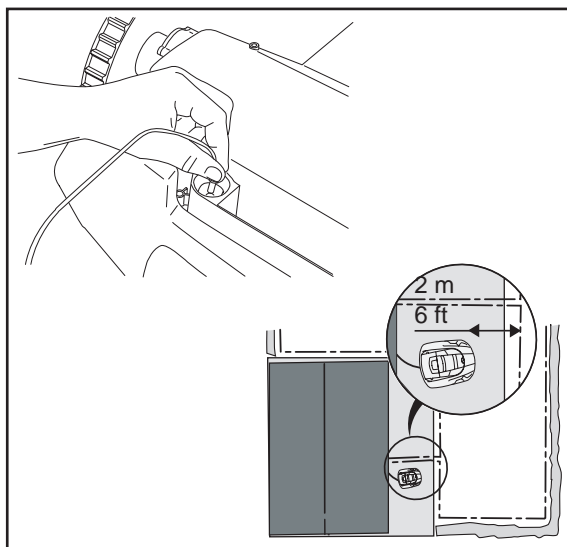

## 3. INSTALACIÓN

- Ahora debe parpadear la lámpara testigo de código **PIN**.
- Elija e indique un código PIN de cuatro cifras. Están permitidas todas las combinaciones excepto 0000.
- Pulse el botón **YES**.
- Confirme el código PIN elegido, indicándolo de nuevo.
- Pulse el botón **YES**.
- La lámpara testigo amarilla de **código PIN** parpadea una vez y luego permanece apagada.

Después de elegir el código PIN, el cortacésped y el generador de lazos/cargador están acoplados entre sí y se puede emplear el cortacésped.

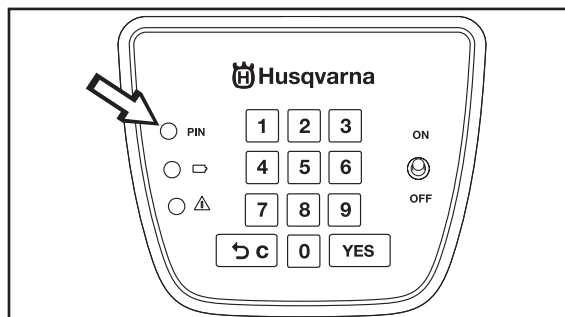

## 4. EMPLEO

### 4. Empleo

#### 4.1 Arranque de Automower™



¡Advertencia!

Lea detenidamente las reglas de seguridad antes de arrancar su Automower™.



¡Advertencia!

Mantenga las manos y los pies apartados de las cuchillas rotativas. No tenga nunca las manos o los pies cerca de la carrocería cuando el motor está en marcha.



1. Pulse el botón **STOP** para abrir la tapa del panel de mando de Husqvarna Automower™. Ponga el interruptor general en la posición **ON**.
2. Ponga el interruptor general en la posición **ON**.
3. Indique el código PIN y confirme con el botón **YES**. Indique el código PIN.
4. Cierre la tapa.

Cuando arranca el disco de corte suenan 5 pitidos durante 2 segundos.

**ON**



**OFF**

#### 4.2 Parada de Automower™

1. Pulse la tecla **STOP**.

Se para Automower™, se para el motor de cuchilla y se abre la tapa del panel de mando.

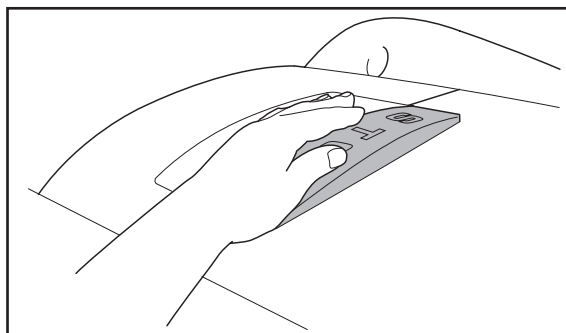

## 4. EMPLEO

### 4.3 Reinicio

Para arrancar:

1. Indique el código PIN.
2. Pulse el botón **YES**.
3. Cierre la tapa del panel de mando.

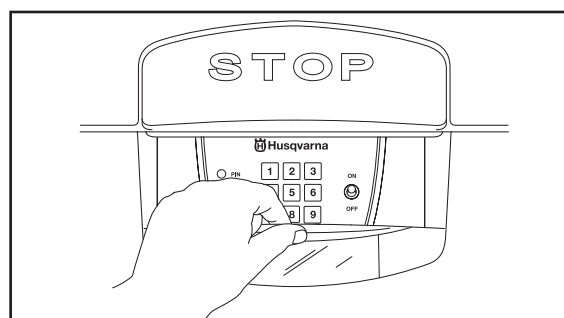

### 4.4 Desactivación de Automower™

1. Pulse la tecla **STOP**.
2. Ponga el interruptor general en la posición **OFF**.

Desactive siempre Automower™ con el interruptor general, cuando vaya a realizar trabajos de mantenimiento o trasladar el cortacésped fuera del área de trabajo.

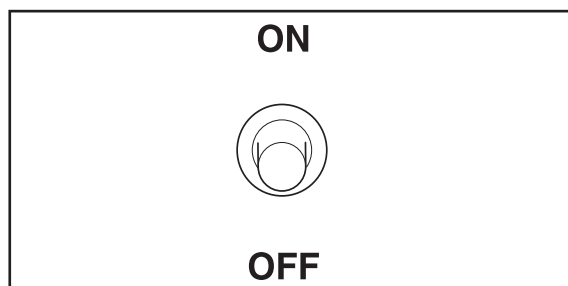

### 4.5 Empleo del temporizador

Para un resultado de corte óptimo, la hierba no se debe cortar demasiado. Utilice la función de temporizador para que no se aplane el césped y para obtener una vida útil máxima del Automower™.

Esta función permite al usuario decidir si el cortacésped ha de cortar 1, 2, 3 o un número de horas máximo. El temporizador es especialmente útil para el corte de superficies pequeñas porque hace que el Automower™ no necesite utilizar su capacidad de trabajo máxima para cortar la superficie.

Para ajustar el temporizador:

1. Indique el código PIN, confirme con el botón **YES**.
2. Mantenga presionada la tecla de cifra 1, 2 ó 3 durante dos segundos, dependiendo de si desea que Automower™ corte durante una, dos o tres horas.
3. Un pitido doble confirma su entrada, y se apaga la lámpara testigo para código PIN. La lámpara permanece apagada hasta que se suelta la tecla presionada.
4. Cierre la tapa dentro de 20 segundos; de lo contrario se pierden los ajustes del temporizador que se acaban de elegir. El temporizador se pone a cero cada vez que se pulsa el botón de PARADA.

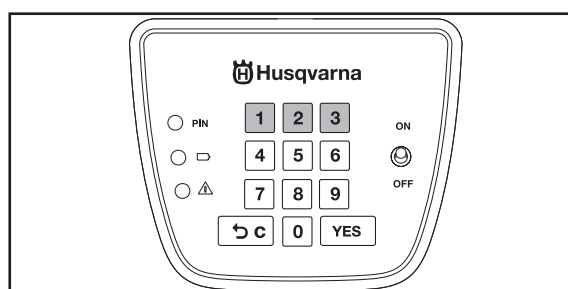

---

## 4. EMPLEO

---

### 4.6 Ajuste de la altura de corte

La altura de corte es variable entre un mínimo de 2 cm (0.8") (MIN) y un máximo de 6 cm (2.5") (MAX).

Si la hierba es alta, es adecuado que Automower™ empiece a cortar con la altura de corte máxima, MAX. A continuación, cuando la hierba es más baja, se puede reducir la altura de corte progresivamente.

Para ajustar la altura de corte:

1. Pulse la tecla **STOP** para parar el cortacésped.
2. Abra la tapa del dispositivo de ajuste de la altura de corte:

Presione la tecla de bloqueo y levante la tapa.

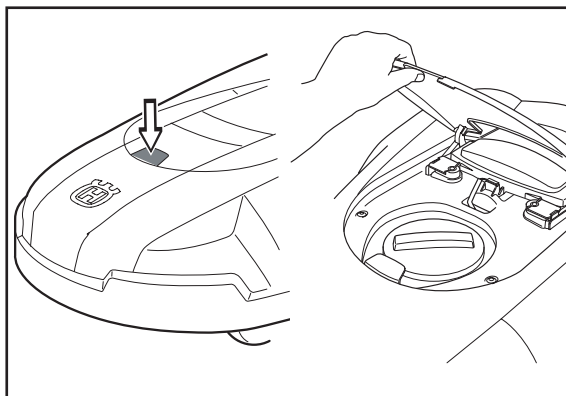

3. Gire la manija hasta la posición deseada. La posición elegida es la marca de la manija que queda frente a la flecha de la carrocería.

- Gire la manija a derechas para aumentar la altura de corte.
- Gire la manija a izquierdas para reducir la altura de corte.

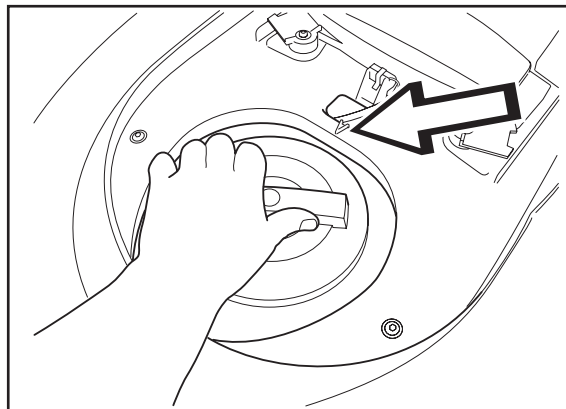

4. Cierre la tapa. Compruebe que se cierra la tecla de bloqueo.

## 4. EMPLEO

### 4.7 Cambio del código PIN

Para cambiar el código PIN del cortacésped:

1. Conecte el cable de carga del generador de lazos/cargador en el contacto de carga del cortacésped. El cortacésped puede estar a una distancia máxima de dos metros del lazo delimitador de la superficie de trabajo y el generador de lazos/cargador debe estar conectado a corriente de red.
2. Abra la tapa del panel de mando pulsando el botón **STOP**. Ponga el interruptor principal en la posición **ON**.
3. Indique el código PIN actual y confirme pulsando el botón **YES**.
4. La lámpara testigo amarilla (código **PIN**) debe encenderse con luz fija.
5. Mantenga pulsado el botón numérico **8** del panel de mando durante 2 segundos.
6. Ahora debe parpadear la lámpara testigo de código **PIN**.
7. Elija e indique un nuevo código PIN de cuatro cifras. Están permitidas todas las combinaciones excepto 0000.
8. Pulse el botón **YES**.
9. Confirme el código PIN elegido, indicándolo de nuevo.
10. Pulse el botón **YES**.
11. La lámpara testigo amarilla (código **PIN**) debe encenderse con luz fija.

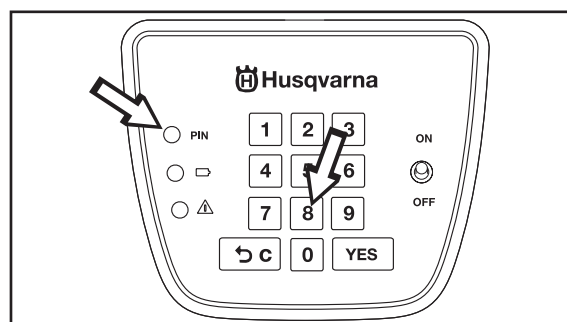
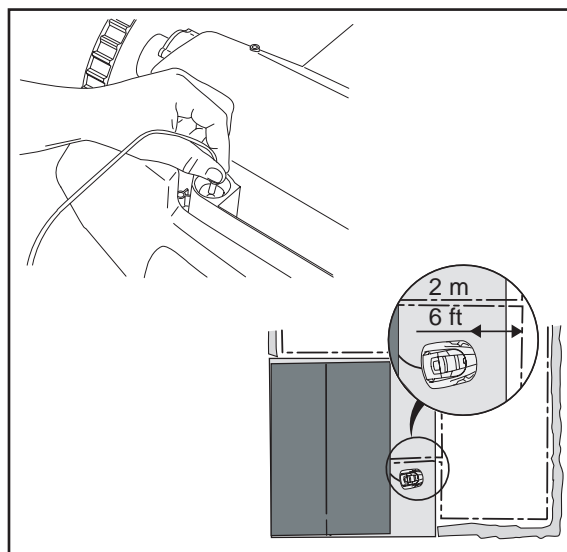

### 4.8 Carga y almacenamiento entre cortes

Cuando es necesario cargar Automower™, la máquina se para en la superficie de hierba y la lámpara testigo verde empieza a parpadear. Para cargar el cortacésped:

1. Ponga el interruptor principal en la posición **ON** y deje abierta la tapa del panel de mando.
2. Conecte el cable de carga entre el generador de lazos/cargador y el contacto de carga del cortacésped. La lámpara testigo verde (**Batería**) se enciende ahora con luz fija. Cuando el cortacésped está totalmente cargado, la lámpara testigo verde se apaga y la lámpara amarilla empieza a parpadear.

La plena carga de una batería vacía tarda entre 4 y 5 horas.

Para ahorrar superficie de suelo al almacenar la máquina entre cortes, Automower™ se puede cargar y almacenar colgado en la pared con el soporte de pared para Automower™ (504 82 13-01).

---

## 4. EMPLEO

---

### 4.9 Sonido

El cortacésped indica el modo de funcionamiento y las entradas con las señales sonoras siguientes:.

<b>Sonido</b>	<b>Significa</b>
5 pitidos durante 2 segundos	Arranca el disco de corte
Chasquido corto	Pulsación de botón del panel de botones
Pitido largo	Disco de corte frenado
	Entrada errónea
	Se interrumpe la carga
Dos pitidos cortos	Entrada correcta
	Se conecta la carga

## 5. PANEL DE MANDO

### 5. Panel de mando

El panel de mando de Husqvarna Automower™ consta de lámparas testigo y un panel de botones. Toda la información se muestra con las lámparas testigo y todas las entradas se hacen con los botones.

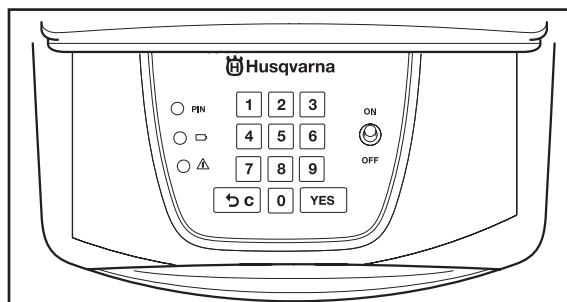

El panel de mando tiene tres grupos de botones: selección, números e interruptor principal y lámparas testigo.

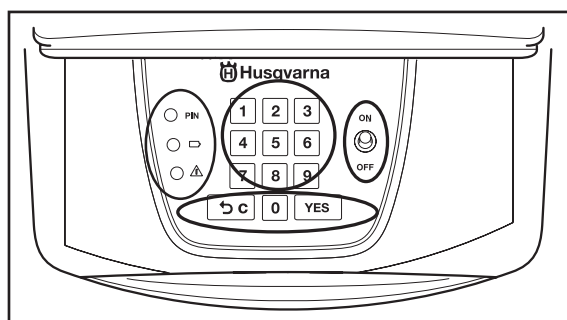

#### 5.1 Selección

1. **Eancelar:**

- Pulse este botón para interrumpir la entrada iniciada o para poner a cero el cortacésped en caso de mensaje de fallo.

2. **YES:**

- Pulse este botón para confirmar la entrada de un código PIN.

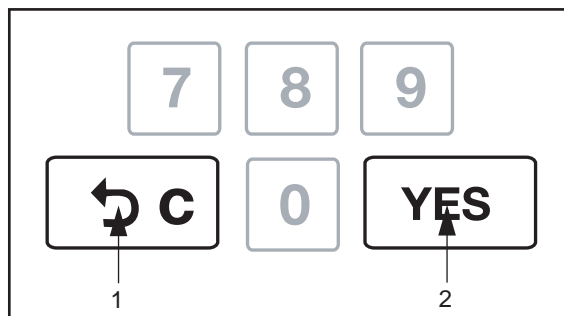

#### 5.2 Cifras

3. Pulse este botón para indicar el código PIN.

Este botón también se usa para comandos especiales: Vea el apartado 4.6 *Cambio del código PIN*, en la página 31.

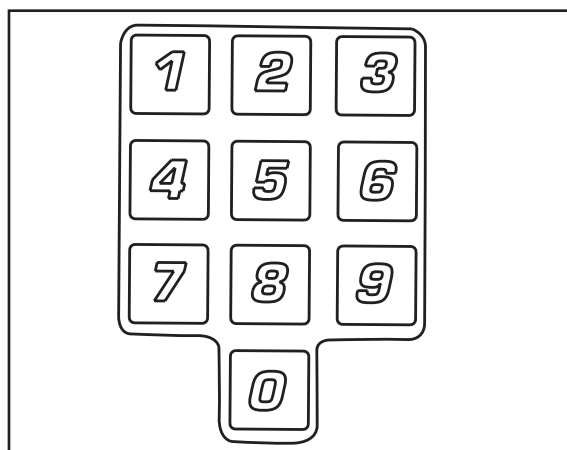



## 5. PANEL DE MANDO

### 5.3 Interruptor general

4. Ponga el interruptor general en la posición **ON** para poder arrancar Automower™.

Ponga el interruptor general en la posición **OFF** cuando no utilice el cortacésped o si va a realizar trabajos en el disco de corte.

Cuando el interruptor general está en la posición **OFF**, los motores del cortacésped no pueden arrancar.

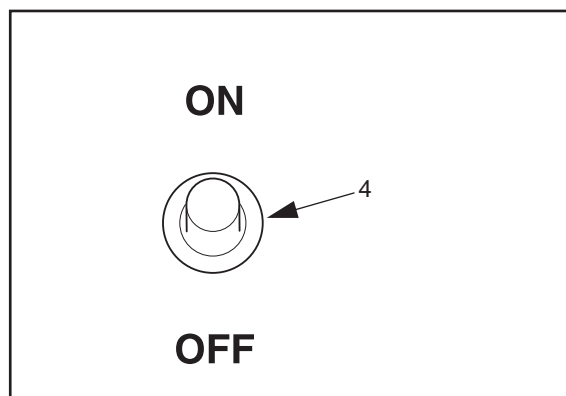

### 5.4 Lámparas testigo

Las lámparas testigo indican el estatus del cortacésped. Si todas las lámparas están apagadas, el cortacésped está en modo de reposo. Reactive el cortacésped desconectando y conectando el interruptor principal.

5. Código PIN:

- La lámpara se enciende con luz fija: El código PIN se ha indicado y el cortacésped está listo para la puesta en marcha. Ponga en marcha el cortacésped cerrando la tapa.
- La lámpara parpadea: No se ha indicado el código PIN. Indique el código PIN con los botones numéricos y confirme con el botón **YES**.

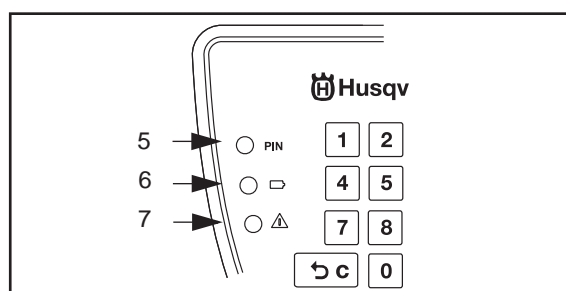

6. Batería:

- La lámpara está apagada: El cortacésped no se carga y tiene carga suficiente para cortar.
- La lámpara se enciende con luz fija: Se carga el cortacésped.
- La lámpara parpadea: Es necesario cargar el cortacésped.

7. Fallo:

- La lámpara está apagada: No hay ningún fallo.
- La lámpara parpadea o se enciende con luz fija: Hay un fallo que impide la puesta en marcha del cortacésped; vea el apartado 8.1 *Mensajes de falla*, en la página 42.

## 6. EJEMPLOS DE JARDINES - PROPUESTA DE

### 6. Ejemplos de jardines - Propuesta de instalación y ajustes

En este capítulo se muestran y se explican varias instalaciones de Husqvarna Automower™ en diferentes tipos de jardines. Vea los ejemplos para sugerencias de cómo hacer la instalación mejor posible en su jardín. Vea también el capítulo 3. *Instalación*, en la página 16.

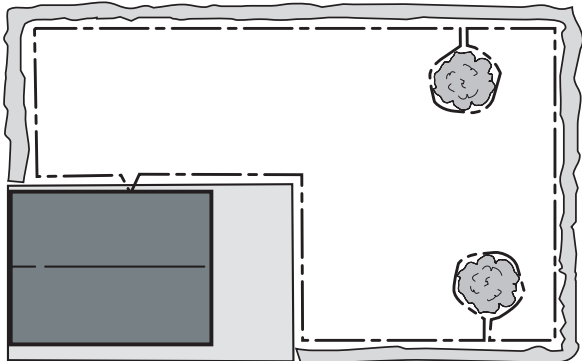
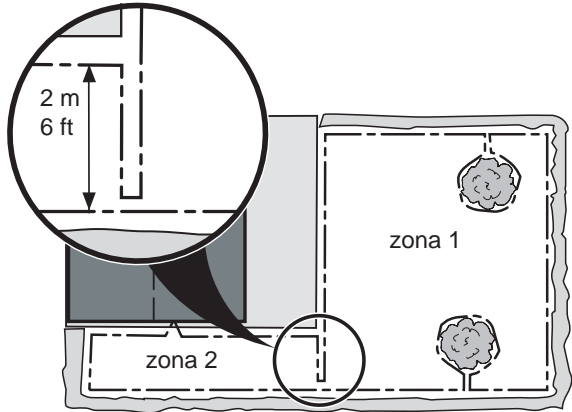
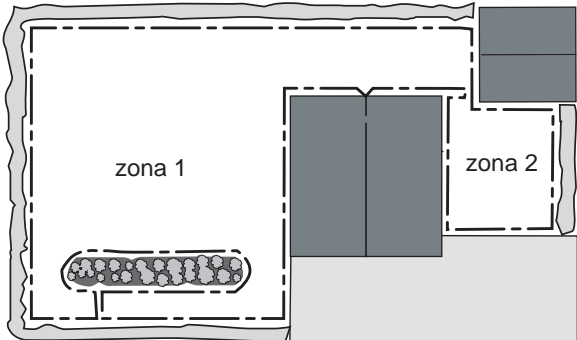
Propuesta de instalación	
<p>Jardín abierto sin pasadizos estrechos ni obstáculos, superficie: 300 m<sup>2</sup> (0.1 acre). El lazo delimitador se ha colocado alrededor de arbustos blandos y en el borde exterior del jardín.</p>	
<p>Jardín con una zona larga y estrecha, superficie: 300 m<sup>2</sup> (0.1 acre). Si la zona estrecha se corta demasiado poco, es recomendable dividir el jardín en dos zonas. Esto se hace con el lazo delimitador. Corte alternante en la zona 1 y la zona 2. Si la superficie de hierba en la zona 2 es menos de 100 m<sup>2</sup> (0,025 acre), no se debe dejar en ella el cortacésped durante todo su tiempo de corte. Entonces la hierba puede adquirir un aspecto apisonado. Utilice el temporizador para reducir el tiempo de corte en la zona. Para el ajuste del temporizador, vea 4.5 <i>Empleo del temporizador</i>, en la página 29.</p>	
<p>Jardín con un pasadizo estrecho que lo divide en dos zonas, superficie: 500 m<sup>2</sup> (0,5 acre). Si la zona pequeña se corta demasiado poco, es recomendable dividir el jardín en dos zonas. Si la superficie de hierba en la zona 2 es menos de 100 m<sup>2</sup> (0,025 acre), no se debe dejar en ella el cortacésped durante todo su tiempo de corte. Utilice el temporizador para reducir el tiempo de corte en la zona. Para el ajuste del temporizador, vea 4.5 <i>Empleo del temporizador</i>, en la página 29.</p>	

## 6. EJEMPLOS DE JARDINES - PROPUESTA DE

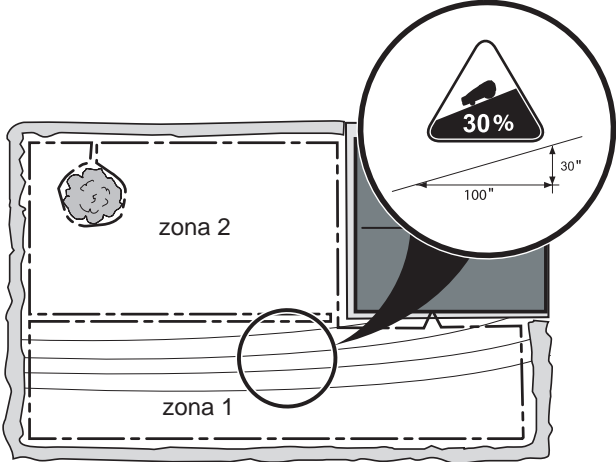
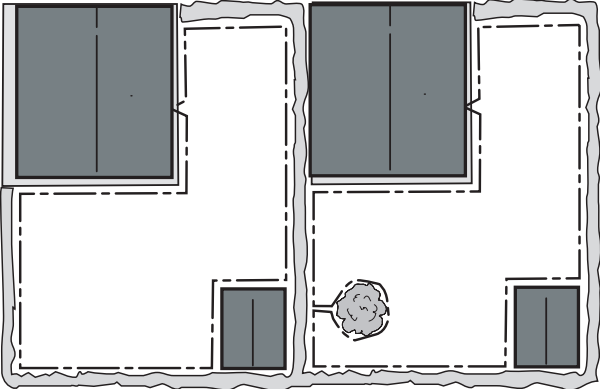
Propuesta de instalación	
<p>Jardín con una pendiente pronunciada (30%) que lo divide en dos zonas, superficie: 400 m<sup>2</sup> (0,09 acre). Si el resultado de corte entre las zonas es diferente, es recomendable dividir el jardín en dos zonas. El cortacésped puede tener dificultades en subir pendientes pronunciadas, por lo que el corte en un jardín con pendientes pronunciadas es irregular aunque no haya pasadizos.</p>	 <p>The diagram shows a rectangular garden divided into two zones by a diagonal line representing a 30% slope. The upper zone is labeled 'zona 2' and contains a tree icon. The lower zone is labeled 'zona 1' and contains a circular icon. A circular callout shows a right-angled triangle with a vertical side of 30", a horizontal side of 100", and a hypotenuse representing the 30% slope. A dashed line indicates the boundary between the two zones.</p>
<p>Dos jardines con una superficie de 200 m<sup>2</sup> (0,04 acre). Dos instalaciones separadas con un generador de lazos/cargador en cada una, y el cortacésped se puede trasladar entre los jardines.</p>	 <p>The diagram shows two separate garden installations side-by-side. Each installation has a rectangular area with a dashed border, a window icon, and a door icon. A central area between the two installations contains a tree icon and a circular icon, representing a shared area or a path for the lawnmower.</p>

### 7. Mantenimiento

Para una mejor seguridad del funcionamiento y una vida útil más larga de la máquina, controle y limpie Husqvarna Automower™ regularmente y cambie las piezas gastadas cuando sea necesario. Para más información sobre la limpieza, vea *7.4 Limpieza* en la página 39.

Durante el tiempo de empleo inicial de Automower™, el disco de corte, la placa deslizante y las cuchillas se deben revisar una vez por semana. Si el desgaste durante este tiempo ha sido poco, se puede alargar el intervalo entre revisiones.

Es importante que el disco de corte puede girar libremente y con facilidad. Además la placa deslizante debe poder girar libremente y con facilidad respecto al disco de corte. Los filos de las cuchillas deben estar en perfecto estado. La durabilidad de las cuchillas depende de factores como:

- El tiempo de funcionamiento y el tamaño del área de trabajo.
- El tipo de hierba.
- El tipo de tierra.
- La presencia de objetos como piñas, frutas caídas, juguetes, herramientas, piedras, raíces y similares.

La durabilidad puede variar mucho, pero normalmente es de 150 - 200 horas de funcionamiento. Para el cambio de las cuchillas, vea *7.5 Cambio de las cuchillas* en la página 40.

#### **Información importante**

**El funcionamiento con cuchillas romas produce un resultado de corte peor. El corte de la hierba es deshilachado y se consume más energía, con lo que Automower™ no tiene capacidad para cortar una superficie de trabajo de igual tamaño.**

## 7. MANTENIMIENTO

### 7.1 Batería

La batería es sin mantenimiento, pero tiene una durabilidad limitada de 1 a 4 años.

La duración de la batería depende de la longitud de la temporada y del número de horas por semana que se utiliza Automower™. Con temporadas largas o con muchas horas de uso semanal, la batería se debe cambiar a intervalos más cortos.

#### Información importante

**Cargue la batería completamente al final de la temporada, antes del almacenamiento invernal.**

### 7.2 Almacenamiento invernal

#### Automower™

Automower™ se debe limpiar bien antes del almacenamiento invernal, vea **7.4 Limpieza** en la página 39.

Automower™ no se debe cargar constantemente en invierno. Cargue la batería completamente antes del almacenamiento invernal. Ponga el interruptor general en la posición **OFF**.

También se recomienda cargar totalmente la batería alguna vez durante el invierno para alargar su vida útil. Se recomienda cargar el cortacésped durante 24 horas aproximadamente. La carga se hace según las instrucciones anteriores, vea 3.3 Carga de la batería, en la página 18.

Almacene el cortacésped en posición vertical sobre las cuatro ruedas en un local seco y sin congelación (preferentemente en el embalaje original) o colgado en una pared con el soporte de pared de Automower™ (504 82 13-01).

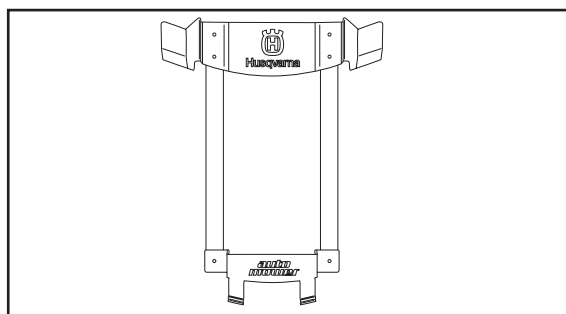
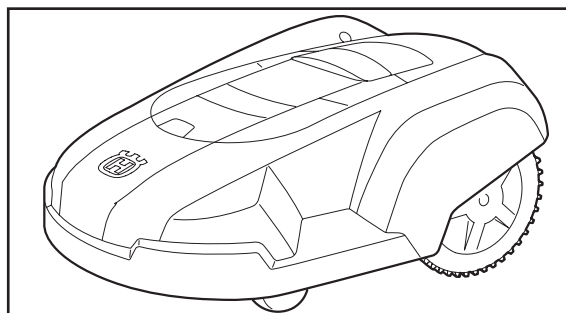

#### Generador de lazos/cargador

Se recomienda guardar el generador de lazos/cargador en el interior de un local. El lazo delimitador se puede dejar en el suelo. Si se almacena el generador de lazos/cargador en un local, hay que proteger contra la humedad los extremos del cable delimitador; por ejemplo, colocándolos en una caja con grasa. Si no es posible el almacenamiento en un local, el lazo delimitador se debe dejar conectado y el generador de lazos/cargador se debe dejar conectado a corriente de red.

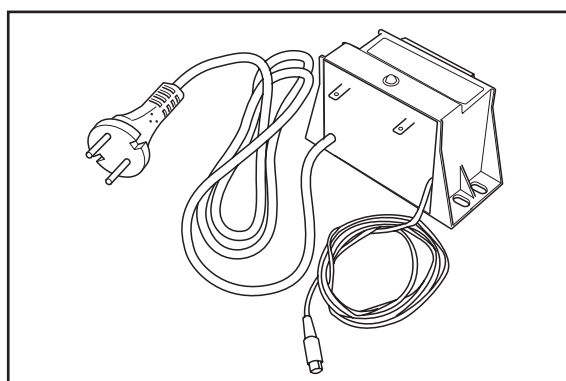

## 7. MANTENIMIENTO

### 7.3 Servicio

Lleve Automower™ a un distribuidor para hacer el servicio antes del almacenamiento invernal.

En el servicio, el concesionario puede hacer una limpieza minuciosa, probar el funcionamiento y los componentes del cortacésped y, en caso necesario, cambiar piezas gastadas.

### 7.4 Limpieza

Es importante mantener limpio Automower™. Un cortacésped con gran acumulación de hierba tiene más dificultades en superar las pendientes.

No utilice nunca lavado a alta presión ni agua corriente para limpiar Automower™.

Se recomienda usar un cepillo y un rociador con agua.

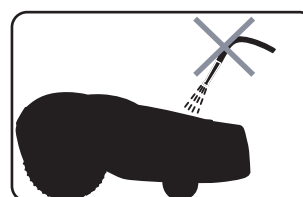

#### Bastidor y disco de corte

1. Ponga el interruptor general en la posición *OFF*.
2. Use guantes protectores.
3. Coloque Automower™ sobre un lado.

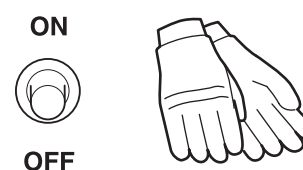

4. Limpie el disco de corte y el bastidor con, por ejemplo, un cepillo para lavar vajilla.

Compruebe al mismo tiempo que el disco de corte gira libremente respecto al soporte del motor, situado encima. Compruebe también que la placa deslizante gira libremente respecto al disco de corte.

Si penetran hojas de hierba grandes u otros objetos, se puede frenar el disco de corte y/o la placa deslizante. Incluso una frenada pequeña causa un aumento del consumo energético, acortamiento de los tiempos de corte y, en última instancia, el cortacésped no tendrá capacidad para una superficie de hierba grande. Si es necesario hacer una limpieza a fondo, hay que desmontar la placa deslizante y eventualmente el disco de corte. Consulte con el distribuidor, si fuera necesario.

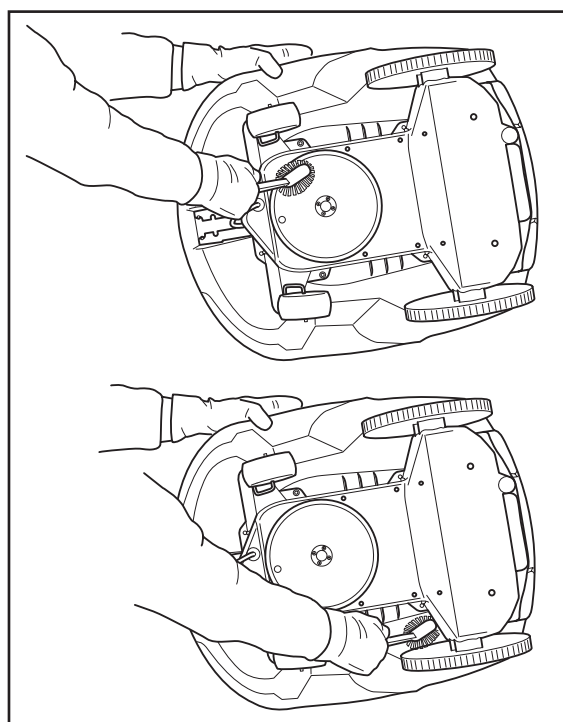

## 7. MANTENIMIENTO

### Chasis

Limpie la parte inferior del chasis. Utilice un cepillo o un trapo húmedo.

#### Información importante

**No utilice agua corriente para limpiar.**

### Ruedas

Limpie alrededor de las ruedas delanteras y traseras y alrededor de la suspensión de las ruedas delanteras.

### Carrocería

Use una esponja blanda o un trapo húmedo para limpiar la carrocería. Si la carrocería está muy sucia, también puede ser necesario usar una solución jabonosa o detergente para lavar vajillas a mano.

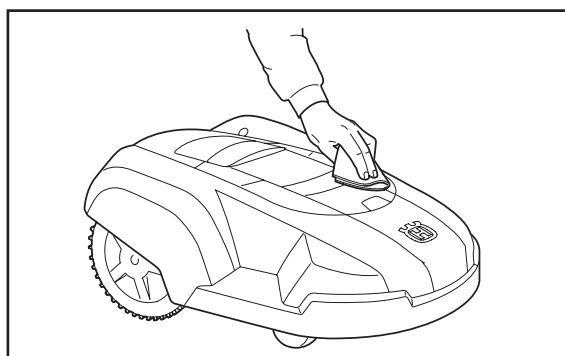

## 7.5 Cambio de las cuchillas



#### ¡Advertencia!

**Utilice siempre cuchillas y tornillos originales para el cambio. Si solamente se cambia la cuchilla y se reutiliza el tornillo, hay riesgo de que el tornillo se desgaste y rompa durante el corte. Entonces la cuchilla puede salir disparada y causar daños.**

Automower™ tiene tres cuchillas atornilladas en el disco de cuchillas. Para una mayor durabilidad, las cuchillas tienen dos filos. El disco de cuchillas gira alternadamente hacia la izquierda y hacia la derecha.

Las tres cuchillas y los tornillos se deben cambiar al mismo tiempo para que el sistema de corte se mantenga equilibrado.

Hay dos variantes de cuchillas disponibles como accesorios, con diferentes características. Consulte con el distribuidor para más información.

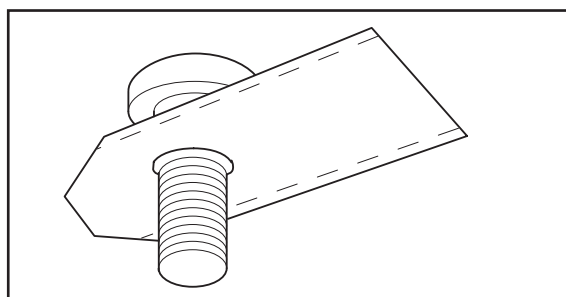

---

## 7. MANTENIMIENTO

---

Para cambiar las cuchillas:

1. Ponga el interruptor principal en la posición *OFF*.
2. Use guantes protectores.

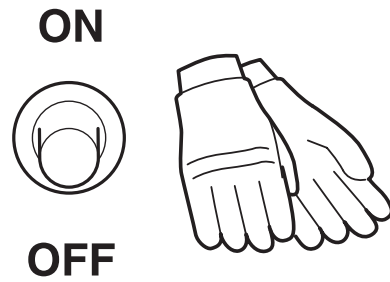

3. Coloque Automower™ vuelto hacia arriba.
4. Gire la placa deslizante para que su agujero quede frente al tornillo de la cuchilla.
5. Desatornille la cuchilla. Use un destornillador plano o en cruz.

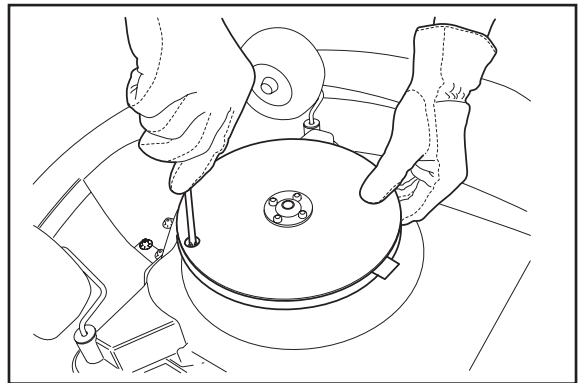

6. Separe un poco apalancando la placa deslizante y el disco de cuchillas y saque la cuchilla y el tornillo.
7. Fije la cuchilla nueva con el tornillo.



## 8. LOCALIZACIÓN Y CORRECCIÓN DE AVERÍAS

### 8. Localización y corrección de averías

#### 8.1 Mensajes de falla

A continuación hay una lista de diversos mensajes de fallo que puede mostrar la lámpara testigo de **fallo** de Husqvarna Automower™. El mensaje de fallo se obtiene leyendo la forma en que parpadea la lámpara. La lámpara parpadea entre una y cinco veces en una secuencia rápida y luego se apaga durante 2 segundos. Esta secuencia se repite hasta que se pulsa el botón **Cancelar**. Por ejemplo, en la tabla siguiente tres parpadeos significan que la lámpara parpadea tres veces en una secuencia rápida y luego se apaga.

Intente siempre rearrancar el cortacésped si la lámpara testigo **Fallo** se enciende con luz fija o parpadea. Rearranque el cortacésped pulsando el botón **Cancelar**, indique el código PIN y cierre la tapa.

Si se repite el mismo fallo con frecuencia o si la lámpara testigo **Fallo** se enciende con luz fija: póngase en contacto con el distribuidor.

Número de parpadeos	Mensaje de falla	Causa	Medida correctora
1	<i>Código PIN incorrecto</i>	Se ha indicado un código PIN erróneo. Se permiten tres intentos; luego, el panel de botones se bloquea cinco minutos.	Indique el código PIN correcto.
1	<i>Cable de carga no conectado</i>	El cable de carga no está conectado al cambiar el código PIN o al conectar el cortacésped al generador de lazos/cargador.	Conecte el cable de carga.

## 8. LOCALIZACIÓN Y CORRECCIÓN DE AVERÍAS

Número de parpadeos	Mensaje de falla	Causa	Medida correctora
2	<i>Sin señal de lazo</i>	El generador de lazos/cargador no está enchufado a la corriente de red o se ha disparado su fusible automático.	Controle la conexión en el enchufe de red y si se ha disparado el interruptor de pérdida a tierra (de haberlo). Restablezca el fusible automático desenchufando el cable de red del generador de lazos/cargador del enchufe de red, espere 10 segundos y vuelva a enchufar el cable.
		Rotura en el cable delimitador.	Vea qué señal da el diodo luminiscente del generador de lazos/cargador. Si parpadea, es señal de que hay daño en el circuito. Repare la rotura del cable con un empalme hermético original.
		Se ha interrumpido la conexión entre Automower™ y la estación de carga.	Acoplamiento del cortacésped y el generador de lazos/cargador cambiando el código PIN; vea la página 30. Puede usar el mismo código PIN que antes. Puede usar el mismo código PIN que antes.
		Puede deberse a que el cable delimitador ha sido colocado en dirección errónea alrededor de alguna "isla", por lo que apaga la señal.	Compruebe que el cable delimitador está bien colocado.
		Si el problema ocurre en algunas zonas, puede deberse a perturbaciones de objetos metálicos (vallas o hierro de armadura) o a que hay cables enterrados cerca.	Pruebe desplazando el cable delimitador.
3	<i>Sin propulsión</i>	Automower™ se ha atascado en algo.	Suelte el cortacésped y remedie la causa de que patine. Si la causa es hierba húmeda, no arranque el cortacésped hasta que se haya secado la hierba. Para mantener las ruedas motrices limpias y aumentar así la tracción, utilice un cepillo para ruedas Automower™ (505 13 27-01).
3	<i>Volcado</i>	Automower™ está demasiado inclinado o ha vuelto hacia arriba.	Colocar bien el cortacésped.
3	<i>Atrapado</i>	Automower™ se ha atascado en algo.	Suelte Automower™ y remedie la causa de que haya sido encerrado.

## 8. LOCALIZACIÓN Y CORRECCIÓN DE AVERÍAS

Número de par-padeos	Mensaje de falla	Causa	Medida correctora
4	<i>Fuera área de trabajo</i>	El cable delimitador está cruzado en la conexión en el generador de lazos/cargador.	Cambie de sitio las dos conexiones del cable delimitador en el generador de lazos/cargador.
		El cable delimitador está colocado con inclinación excesiva.	Compruebe que el cable delimitador está correctamente colocado.
		El cable delimitador está colocado en sentido erróneo alrededor de una isla.	Compruebe que el cable delimitador está colocado según las instrucciones de instalación.
		El cable delimitador está demasiado cerca del borde de la zona de trabajo.	Compruebe que el cable delimitador está correctamente colocado.
		Si ocurre en algunas zonas, puede deberse a perturbaciones de objetos metálicos (vallas o hierro de armadura) o a que hay cables enterrados cerca.	Pruebe desplazando el cable delimitador.
5	<i>Motor de ruedas bloqueado</i>	Se ha atascado hierba u otros objetos en la rueda motriz.	Revise la rueda motriz y desmóntela si se ha atascado hierba u otros objetos.
5	<i>Disco corte bloqueado</i>	Se ha atascado hierba u otros objetos alrededor del disco de cuchillas.	Revise el disco de cuchillas y quite la hierba u objeto atascado en él.

## 8. LOCALIZACIÓN Y CORRECCIÓN DE AVERÍAS

### 8.2 Síntoma de avería

Si Automower™ no funciona adecuadamente, emplee el esquema de localización y corrección de averías siguiente. Si la avería permanece; consulte con el distribuidor.

Síntoma	Causa	Medida correctora
<b>Resultado de corte irregular</b>	Automower™ trabaja demasiado pocas horas por semana.	Aumente el tiempo de trabajo.
	Zona de trabajo demasiado grande.	Pruebe delimitando el área de trabajo o alargando el tiempo de trabajo.
	Cuchillas romas.	Cambie todas las cuchillas y tornillos para que las piezas rotativas estén equilibradas.
	Hierba larga con respecto a la altura de corte ajustada.	Incremente la altura de corte y, a continuación, redúzcala progresivamente.
	Acumulación de hierba en el disco de cuchillas o alrededor del eje del motor.	Compruebe que la placa deslizante y el disco de cuchillas giran libre y fácilmente. De no ser así, hay que desmontar la placa deslizante y eventualmente el disco de cuchillas para quitar la hierba y objetos extraños. Vea 7.4 <i>Limpieza</i> en la página 39.
<b>Automower™ vibra</b>	Disco de cuchillas desequilibrado o cuchillas dañadas.	Revise las cuchillas y los tornillos y cámbielos si es necesario.
<b>El cortacésped corta períodos más cortos de lo normal</b>	Hay hierba o algún objeto extraño frenando el disco de cuchillas o la placa deslizante.	Desmunte y limpie la placa deslizante y el disco de cuchillas.
	El comportamiento es normal a temperaturas altas (aumenta progresivamente a más de 25°C (77 °F)).	No son necesarias medidas correctoras.
	La batería está agotada.	Consulte con el distribuidor en lo referente al control y cambio de la batería.

---

## 9. DATOS TÉCNICOS

---

### 9. Datos técnicos

Datos	Automower™ 210 C
Dimensiones	
Longitud	76 cm (30")
Anchura	55 cm (21.7")
Altura	30 cm (11.8")
Peso	9,1 kg (20 lbs)
Sistema eléctrico	
Batería	Batería especial NiMH de 18V / 3Ah
Transformador	230V (120V)/ 24V
Consumo energético	Máximo de 9 kWh/mes, con tres cortes semanales
Emisiones de ruido	
Potencia acústica medida	62 dB (A)
Potencia acústica garantizada	64 dB (A)
Corte	
Sistema de corte	Tres cuchillas cortantes articuladas
Altura de corte	2 - 6 cm (0.8" - 2.5")
Anchura de corte	22 cm (8")
Capacidad de trabajo	500 m <sup>2</sup> (0.15 acre) +/- 20 %, en función del número de cortes por semana.

## 10. INFORMACIÓN ECOLÓGICA

### 10. Información ecológica

El símbolo en Husqvarna Automower™ o en su envase indica que no se puede tratar este producto como desperdicio doméstico. Deberá por lo tanto depositarse en un punto de recogida adecuado para el reciclado de equipos eléctricos y electrónicos.

Asegúrese de eliminar este producto correctamente, ayudará así a evitar consecuencias potenciales negativas para el medio ambiente y la salud humana, que podrían de lo contrario ocurrir con el manejo inapropiado de los residuos de este producto.

Para obtener información más detallada sobre el reciclado de este producto, contacte con la oficina municipal local, con el servicio de eliminación de desperdicios domésticos o con la tienda donde compró el producto.

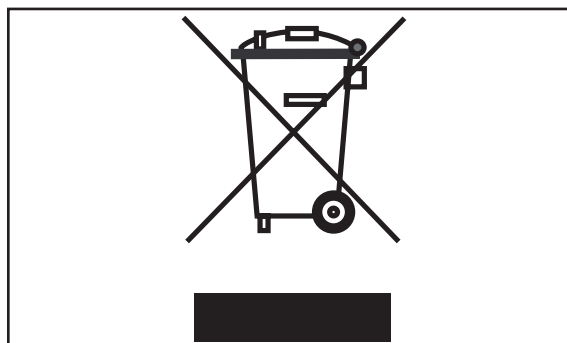

**Número de serie:** \_\_\_\_\_

**Código personal:** \_\_\_\_\_

**Distribuidor:** \_\_\_\_\_

**Número de teléfono del distribuidor:** \_\_\_\_\_

---

## 10. INFORMACIÓN ECOLÓGICA

---

# 11. ÍNDICE

## 11. Índice

### A

Acoplamiento de Automower™ al generador de lazos/cargador .....	26
Acople el Automower™ a la estación de carga .....	26
Ajustes	
Ejemplos de jardines .....	35
Almacenamiento invernal .....	38
Altura de corte .....	30
Arbustos .....	21
Arrancar el Automower™ .....	28
Atrapado .....	43
Automower™	
Componentes .....	11
Datos técnicos .....	46
Uno o varios jardines .....	15

### Á

Árboles .....	21
Área de trabajo	
Límites .....	19,20

### B

Bastidor .....	39
Batería	
Cambiar .....	38
Cargando .....	18
Mantenimiento .....	38
Bordes exteriores del área de trabajo .....	19
Botón STOP .....	14

### C

Cable delimitador	
Conexión .....	25
Empalme .....	24
Instalación .....	18
Límites .....	19,20
Pendiente .....	22
Presentación .....	10
Superficies secundarias .....	21
Trazado hacia el generador de lazos/cargador .....	24
Trazado hacia la estación de carga .....	24
Cambiar la altura de corte .....	30
Cambiar la batería .....	38
Cambio de las cuchillas .....	40
Cambio del código PIN .....	31
Capacidad Automower™ .....	12
Cargando	
Batería .....	18
Carrocería, mantenimiento .....	40
Chasis, mantenimiento .....	40
Componentes del Automower™ .....	11
Conector .....	25
Conexión	
Cable delimitador .....	25
Controle la instalación .....	26
Cuchillas .....	13
Cuchillas, cambio .....	40
Cuchillas, mantenimiento .....	37
Código PIN incorrecto .....	42

### D

Datos técnicos .....	46
Desactivar el Automower™ .....	29
Disco corte bloqueado .....	44
Disco de corte, bloqueado .....	44
Disco de corte, mantenimiento .....	37,39

### E

Ejemplos de jardines .....	35
El Automower™ vibra .....	45
El cortacésped corta períodos más cortos de lo normal .....	45
Empalme .....	24
Empleo	
Cambiar la altura de corte .....	30
Cambio del código PIN .....	31
Instrucciones de seguridad .....	8
Sonido .....	32
Empleo del Automower™ .....	28
Esquema de localización y corrección de averías, síntomas .....	45
Estación de carga	
Acoplamiento del Automower™ .....	26
Almacenamiento invernal .....	38
Cable delimitador .....	25

### F

Flecha atrás .....	33
Forma de trabajo con Automower™ .....	14
Fuera área de trabajo .....	44

### G

Generador de lazos/cargador	
Acoplamiento a Automower™ .....	26
Almacenaje invernal .....	38
Cable delimitador .....	25
Instalación .....	17
Instalación y conexión .....	17
Presentación .....	10

### I

Instalación	
Bordes exteriores del área de trabajo .....	19
Cable delimitador .....	18
Cable delimitador en una pendiente .....	22
Cable delimitador hacia el generador de lazos/cargador .....	24
Control .....	26
Ejemplos de jardines .....	35
Entrada del cable delimitador hacia la estación de carga .....	24
Generador de lazos/cargador .....	17
Paso a paso .....	16
Planificación .....	16
Preparativos .....	16
Instrucciones de seguridad .....	8
Empleo .....	8
Mantenimiento .....	9
Traslado .....	9



---

# 11. ÍNDICE

---

Interruptor general .....	34
Interruptor principal .....	34
Islas	
En el área de trabajo .....	20
Superficies secundarias .....	21

## L

Limpieza	
Bastidor .....	39
Carrocería .....	40
Chasis .....	40
Disco de corte .....	39
Ruedas .....	40
Limpieza del Automower™ .....	39
Localización y corrección de averías .....	42
Lámparas testigo .....	34

## M

Macizo floral .....	20
Mantenimiento .....	37
Bastidor .....	39
Batería .....	38
Carrocería .....	40
Chasis .....	40
Cuchillas .....	40
Disco de corte .....	39
Instrucciones de seguridad .....	9
Limpieza .....	39
Ruedas .....	40
Servicio .....	39
Mensajes de fallo .....	42
Motor de ruedas bloqueado .....	44
Motor rueda izq. bloqueada .....	42

## O

Obstáculos .....	20
------------------	----

## P

Panel de mando .....	33
Cifras .....	33
Interruptor general .....	34
Interruptor principal .....	34
Lámparas testigo .....	34
Teclado .....	33
Parar Automower™ .....	28
Pauta de movimiento del Automower™ .....	15
Pendiente	
Instalación del cable delimitador .....	22
Piedras .....	21
Placa deslizante, mantenimiento .....	37
Preparativos	
Instalación .....	16
Preparativos instalación .....	16
Propuesta de instalación y ajustes .....	35

## R

Reiniciar el Automower™ .....	29
Reinicio .....	29
Resultado de corte irregular .....	45
Ruedas, Mantenimiento .....	40

## S

Secuencia de comienzo .....	14
Selección .....	33
Sendero plano .....	20
Sensores .....	14
Servicio .....	39
Sin propulsión .....	43
Sin señal de lazo .....	43
Sonido .....	32
Superficies secundarias, cable delimitador .....	21
Símbolos	
Automower™ .....	6
Manual de instrucciones .....	7
Síntoma de avería .....	45

## T

Tecla STOP .....	14
Tecla Yes .....	33
Teclado .....	33
Teclas	
Interruptor general .....	34
Tecla STOP .....	14
Teclado .....	33
Teclas de cifras .....	33
Tormenta eléctrica .....	13
Transformador	
Presentación .....	10
Traslado	
Instrucciones de seguridad .....	9

## U

Un Automower™ para varios jardines .....	15
--	----

## V

Varios jardines y un Automower™ .....	15
Volcado .....	43

## Z

Zanja .....	20
-------------	----

AUTOMOWER es marca registrada de Husqvarna AB. Copyright © 2008 HUSQVARNA. All rights reserved.

[www.automower.com](http://www.automower.com)