

GARDENA Häcksler GH 2000
 Häcksler GH 2300
 Häcksler GH 2500

Art.-Nr. 3984-20
 Art.-Nr. 3984-44
 Art.-Nr. 3986-20

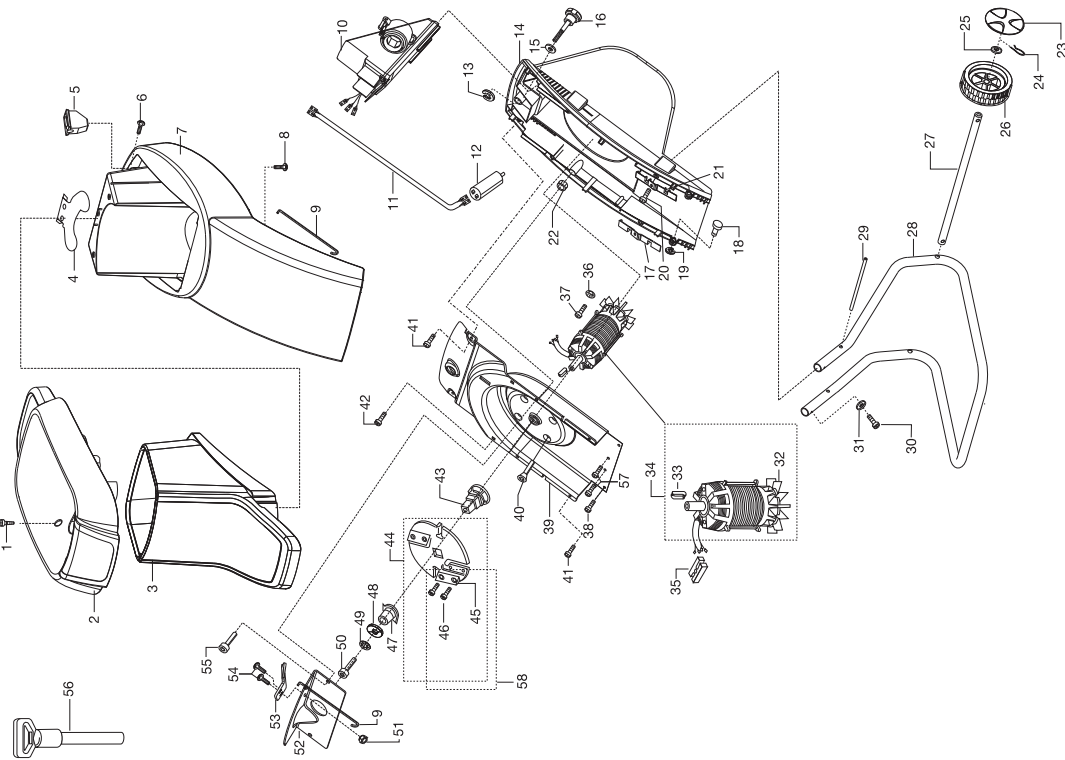

GARDENA Leise-Powerhäcksler S 2000 S
 Leise-Powerhäcksler S 2300 SP

Art.-Nr. 3980-A
 Art.-Nr. 3982-A



Bild Nr. Picture No.	Ersatzteil-Nr. Spare Part No.	Bezeichnung	Description	Désignation
Art. 3980		Leise-Powerhacksler S 2000 S	Silent Shredder S 2000 S	Broyeur silencieuxS 2000 S
Art. 3981		Leise-Powerhacksler S 2000 S <u>bis Baujahr 2004</u>	Silent Shredder S 2000 S <u>until 2004</u>	Broyeur silencieuxS 2000 S <u>jusqu'a 2004</u>
1	3980-00.600.06	# Einfülltrichter, schwarz	Funnel tube, black	Entonnoir supérieur, noir
2	3980-00.900.01	# Schraube Tri-Wing T 5x18	Screw Tri-Wing T 5x18	Vis Tri-Wing T 5x18
5-15	3980-00.620.00	# Schaltpanel, vollst.	Switch panel, cpl.	Panneau d'interrupteur, cpl.
13-15	4001-00.900.20	# Kondensator 20 µF	Capacitor 20 µF	Condensateur 20 µF
16	3980-00.600.11	# Auswurftrichter	Ejection funnel	Entonnoir d'éjection
21	312-00.600.12	Sechskantmutter M6	Hexagonal nut M6	Écrou hexagonal M6
25	2620-00.610.00	Rad, vollst.	Wheel, cpl.	Roue, cpl.
26	2625-00.600.91	Blende	Screen	Enjoliveur de roue
27	2546-00.600.28	Blechschaube 4,2x19-C-H	Sheet metal screw 4,2x19-C-H	Vis à tôle 4,2x19-C-H
Art. 3982		Leise-Powerhacksler S 2300 SP	Silent Shredder S 2300 SP	Broyeur silencieux S 2300 SP
Art. 3983		Leise-Powerhacksler S 2300 SP <u>bis Baujahr 2004</u>	Silent Shredder S 2300 SP <u>until 2004</u>	Broyeur silencieux S 2300 SP <u>jusqu'a 2004</u>
5-15	3982-00.610.00	# Schaltpanel, vollst.	Switch panel, cpl.	Panneau d'interrupteur, cpl.
		Alle anderen Teile wie bei Art. 3980	All other parts see art. 3980	Pour toutes les autres pièces, voir réf. 3980

Ersatzteile für Messerwerke + Motor dürfen nur durch von uns autorisierten Werkstätten eingebaut werden und sind nur auf Anfrage über den GARDENA Kundendienst erhältlich.

It is only allowed to authorized workshops to install spare parts for the blade + motor. This spare parts can be ordered at the GARDENA Service department.

Les pièces détachées correspondant aux parties coupantes et au moteur doivent être mises en place par des techniciens agréés GARDENA. Ces pièces sont disponibles, uniquement sur demande, auprès du service client GARDENA.

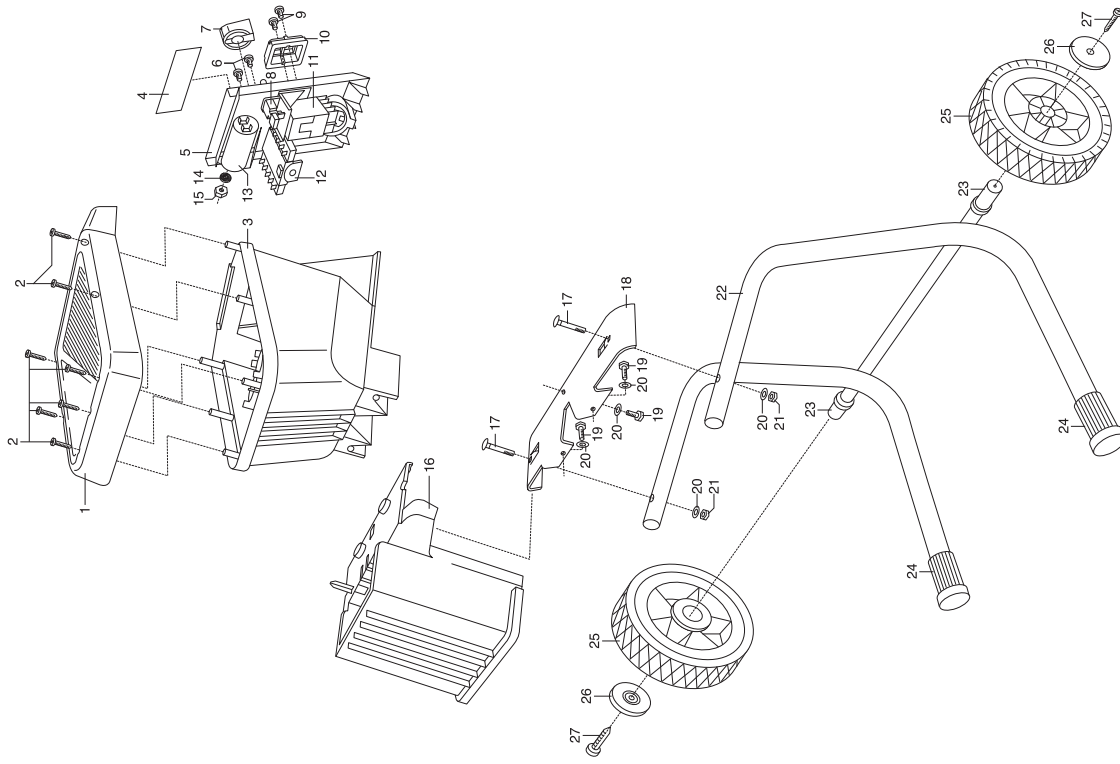
Art. 3984/3985		Gartenhacksler GH 2000	Garden Shredder GH 2000	Broyeur GH 2000
Art. 3984-44		Gartenhacksler GH 2300 <u>bis Baujahr 2010</u>	Garden Shredder GH2300 <u>until 2010</u>	Broyeur GH 2300 <u>jusqu'a 2010</u>
1	3984-00.900.01	# Tri-Wing Schraube K50x35-VZ	Tri-Wing screw K50x35-VZ	Tri-Wing vis K50x35-VZ
2	3984-00.900.02	# Trichter, schwarz	Funnel, black	Entonnoir, noir
3	3984-00.900.03	# Trichterhals, türkis	Funnel neck, türkis	Col d'entonnoir, türkis
10	3984-00.900.08	# Schaltpanel 13 A	Switch panel 13 A	Panneau d'interrupteur 13 A
18	3984-00.900.12	Kunststoffbolzen	Plastic bolt	Boulon en plastique
23	3984-00.900.15	Radblende D 180, rot	Wheel cover D 180, red	Enjoliveur de roue D 180, rouge
24	3984-00.900.16	Splint 3,2x20 für Rad	Split pin 3,2x20 for wheel	Goupille fendue 3,2x20 pour roue
26	3984-00.900.18	Rad D 180	Wheel D 180	Roue D 180
27	3984-00.900.19	Achse, blank	Axle, brightly	Axe, lumineux
44	3984-00.900.27	Messerscheibe, kpl.	Cutter disk, cpl.	Disque de lame, cpl.
45,46	3984-00.900.28	# Messer, vollst. (2x)	Blade, cpl. (2x)	Lame, cpl. (2x)
46	3984-00.900.29	Senkschraube M8	Countersunk screw M8	Vis noyée M8
52	3984-00.900.35	Gegenschneide	Counterblade	Contre-couteau
	3984-00.901.00	Polybeutel, vollst.	Accessory bag, cpl.	Sachet d'accessoires, cpl.
Art. 3986		Gartenhacksler GH 2500 <u>bis Baujahr 2010</u>	Garden Shredder GH 2500 <u>until 2010</u>	Broyeur GH 2500 <u>jusqu'a 2010</u>
3	3986-00.900.02	# Trichterhals, grau	Funnel neck, grey	Col d'entonnoir, gris
56	3986-00.900.01	Stopfer	Plunger	Poussoir de vegetaux
		Alle anderen Teile siehe Art. 3984	All other spare parts see Art. 3984	Pout toutes les autres pièces voir réf. 3984
		Nur die aufgeführten Teile sind lieferbar!	Only the mentioned spare parts are available!	Seules les pièces indiquées sont disponibles!

Achtung!! Die mit „ # “ gekennzeichneten Ersatzteile dürfen ausschliesslich von einer Elektrofachkraft nach Vorgabe des Herstellers unter Berücksichtigung der gesetzlichen Vorschriften ersetzt werden.

Attention!! Those with „ # “ of marked spare parts may be replaced exclusively from an electrical specialist to default of the manufacturer with consideration of the laws.

Attention!! A la demande du fabricant et conformément aux instructions légales, les pièces détachées marquées d'un „ # “ doivent être remplacées exclusivement par des techniciens spécialisés.